



Department of Education, Taoyuan

桃園市政府教育局

備查字號：112 年 8 月 7 日桃教小字第 1120075257 號函備查

本校 112 年 6 月 28 日 111 學年度第 6 次課程發展委員會會議通過

桃園市大園區內海國民小學

學校課程計畫

中華民國 112 年 6 月 28 日

目錄

| 類別 | 項目 | 內容 | 頁碼 |
|------------------------------------|-----------------------|---|------------------------|
| 學校 課程 總體 架構 | 壹、學校現況與 背景分析 | 0-1 學校課程計畫依據與目的 | 1 |
| | | 1-1 學校現況 | 2 |
| | | 1-2 背景分析 | 3-4 |
| | 貳、學校願景與 課程願景 | 2-1 學校願景與課程願景 | 5-7 |
| | 參、課程架構 | 3-1-1 總體課程架構 | 8 |
| | | 3-1-2 各年級各領域/科目及彈性學習課程名稱與節數安排 | 9-10 |
| | | 3-2 法律規定教育議題實施規劃 | 11-13 |
| | | 3-3 畢業考後至畢業前課程活動之規劃安排 | 14 |
| | 肆、課程實施與 評鑑規劃 | 4-1-1 課程實施說明-各年級各領域/科目及各彈性學習課程實施規劃說明 | 15 |
| | | 4-1-2 課程發展相關組織 | 16-20 |
| | | 4-1-3 課程專業研習及成長活動 | 21 |
| | | 4-2 課程評鑑規劃 | 22-23 |
| | 領域/ 科目 課程 計畫 | 伍、各年級各領 域/科目課程計 畫 | 5-1-1 普通班各年級各領域/科目課程計畫 |
| 5-1-2 特殊教育班各年級各領域/科目課程計畫 | | | 361-362 |
| 5-2 各年級領域/科目課程教學進度表 | | | 363-464 |
| 5-3-1 各年級領域/科目選用之教科書 | | | 465-467 |
| 彈性 學習 課程 計畫 (校訂 課程) | 陸、各年級各彈 性學習課程計畫 | 6-1 各年級彈性學習課程規劃表 | 468-471 |
| | | 6-2-1 彈性學習課程—統整性主題專題議題探究課程 | 472-587 |
| | | 6-2-3 彈性學習課程-特殊需求領域課程 | 588-590 |
| | | 6-3 融入之議題內容重點 | 591-592 |
| | | 6-4 各年級彈性學習課程教學進度表 | 593-624 |
| | | 6-5 彈性學習課程選用教科書/自編教材及師資安排表 | 625-627 |
| | | 6-6 在地化課程 | 628-629 |
| 附件 | 柒、附 件 | 7-1-1 課程發展委員會組織要點 | 630-632 |
| | | 7-1-2-1 學校課程發展委員會會議紀錄 | 633-646 |
| | | 7-1-2-2 特殊教育班課程計畫經特殊教育推行委員會及學校課程發展委員會審核通過會議紀錄 | 647-652 |
| | | 7-2 學生在同一學習階段使用不同版本之銜接計畫 | 653-682 |
| | | 7-3 全校教師授課節數一覽表 | 683 |

| | | |
|--|------------------------|---------|
| | 7-4-1 課程評鑑計畫 | 684-685 |
| | 7-4-2 課程評鑑檢核表 | 686-695 |
| | 7-5 全校學生每日作息時間表 | 696 |
| | 7-6 學校年度重大活動行事曆及資源運用 | 697-699 |
| | 7-7 前一學年課程計畫實施情形及其效果檢討 | 700-709 |
| | 7-8 校長及教師公開授課實施計畫 | 710-712 |
| | 7-10 課程計畫重點項目檢核表 | 713-719 |

桃園市內海國民小學課程計畫依據與目的

一、 依據

- (一)107年9月6日臺教授國字第1070106766號函國民中學及國民小學課程計畫備查作業參考原則。
- (二)十二年國民基本教育課程綱要
 - 1.十二年國民基本教育課程綱要總綱。
 - 2.十二年國民基本教育特殊教育課程實施規範、身心障礙相關之特殊需求領域課程綱要、資賦優異相關之特殊需求領域課程綱要、藝術才能資賦優異專長領域課程綱要。
 - 3.十二年國民基本教育藝術才能班課程實施規範、藝術才能專長領域課程綱要。
 - 4.十二年國民基本教育體育班課程實施規範、體育班體育專業領域課程綱要。
- (三)九年一貫課程綱要
 - 1.國民中小學九年一貫課程綱要總綱。
 - 2.國民教育階段特殊教育課程綱要總綱。
- (四)112學年本市課程計畫審閱備查委員會籌備會議決議。
- (五)112年05月24日本校課程發展委員會會議決議。

二、 目的

- (一)符應十二年國民基本教育之課程發展，以「自發」、「互動」及「共好」為理念，關注學習與生活的結合，透過實踐力行而彰顯學習者的全人發展。
- (二)考量學校條件、社區特性、教師特質、家長期望以及學生需求，結合全體教師與社區資源，提供跨領域、多元、生活化課程，形塑學校願景，提供學生適性發展機會。
- (三)規劃本校課程計畫及各領域教學進度，作為全校實施課程之參考架構與藍本。加強不同學習階段間注重縱向連貫、不同領域/科目間注重橫向統整，深植基本學力。
- (四)鼓勵教師設計主題教學活動，且能適切增補教材，教師間嘗試進行協同教學模式，讓學習型組織落實在教學環境中，逐步增進教師教學專業成長。
- (五)推動以學生為主的教學，鼓勵教師教導學生蒐集資訊，指導學生探尋問題的能力；因材施教、適性教學，了解每一位學生的需求、特質與智慧，落實以學生學習為主體，並進行多元評量。
- (六)各學習領域因應或融入學校本位課程研擬自編或改編課程計畫，實施課程評鑑，不斷提昇學校本位課程品質。

壹、學校現況與背景分析

一、學校現況

(一) 學校基本資料

| 縣市別 | 桃園市 | | 校名 | 內海國民小學 | |
|------|---------------------------|-----|-----|--------------|--|
| 校址 | 桃園市大園區內海里2鄰學府路76巷32號 | | | | |
| 電話 | (03)-3862844 | | 傳真 | (03)-3860244 | |
| 網址 | http://163.30.68.5/xoops/ | | | | |
| 校長 | 陳怡璇校長 | | | | |
| 年級 | 班級數 | 人數 | | 合計 | |
| | | 男 | 女 | | |
| 一年級 | 1 | 10 | 6 | 16 | |
| 二年級 | 1 | 9 | 3 | 12 | |
| 三年級 | 1 | 7 | 7 | 14 | |
| 四年級 | 1 | 6 | 2 | 8 | |
| 五年級 | 1 | 5 | 3 | 8 | |
| 六年級 | 1 | 3 | 5 | 8 | |
| 巡迴輔導 | 1 | (3) | (3) | (6) | |
| 合計 | 6 | 40 | 26 | 66 | |

備註：

1. 分散式資源班學生人數含在普通班級人數中，故不重複計算。請列出服務之人數並以（）標註。
2. 巡迴輔導班之學生隸屬其就讀學校之普通班，故僅列出本校接受巡迴輔導人數並以（）標註。

(二) 全校教職員工編制數

| 教職員 | 教師 (含特殊教育及特殊類型班級教師) | 專任輔導教師 | 職員(含人事、主計、幹事、護理師) | 專任教練 | 校警 | 技工友 | 總計 |
|-----|------------------------|--------|-------------------|------|----|-----|----|
| 人數 | 0 | 0 | 18 | 0 | 1 | 1 | 20 |

(三) 特殊教育教師人數

| 特教 | 集中式特殊教育班 | 分散式資源班 | | 代(理)課教師 | | 教師助理員(含專、兼任) | 特教巡迴教師 | 總計 |
|----|----------|--------|------|---------|------|--------------|--------|----|
| | | 身心障礙 | 資賦優異 | 身心障礙 | 資賦優異 | | | |
| 人數 | 0 | 0 | 0 | 0 | 0 | 0 | 1 | 1 |

二、學校課程發展之背景分析

| 項目 | 優勢 (S) | 劣勢 (W) | 機會點 (O) | 威脅點 (T) | 行動 (A) |
|------|----------------------------------|---|--|---|--|
| 地理環境 | 鄰近高速公路和機場 交通動線良好 (自備交通工具) | 海風強勁不利教學及植物生長。 毗鄰工業區，工業污染頻傳 附近砂石場林立，影響景觀及水質。 大眾運輸工具不足。 | 便利於進行海邊生態教學。 砂石場偶有回饋校方之贊助。 腹地遼闊利於發展。 | 污染問題日益嚴重居民不斷外移。 空污及海風影響，不利農作物種植，居民被迫外出工作。 | 加強環境教育，建立下一代正確觀念。 爭取大眾運輸工具的增設。 |
| 學校規模 | 共 6 班是一標準的小型學校人員單純校園氣氛和諧。 | 人員編制不足，事多人少。 經費短絀，工作推動捉襟見肘。 | 學生數不多，尚有成長空間。 | 人口外流，學生數來源不穩定。 | 建議上級提高職員編制，減輕工作壓力。 增編小型學校經常門經費。 |
| 師資 | 年輕活潑有朝氣。 自我成長意願高。 觀念新。 | 教師專長難兼顧所有領域。 教學經驗普遍不足。 | 進修意願強。 師資來源多元化，可塑性強。 | 經驗不足被動性強。 | 聘任本地師資。 充實教師宿舍設備，營造教師對校認同。 |
| 學生 | 生活環境單純，不易受外界誘惑。 性情質樸，越區就讀學生少。 | 各年級人數少，同儕刺激不足。 地區文化刺激不足資源亦缺乏，不利學習。 | 班級人數少，教師易於實施個別化教學。 單純、可塑性高。 | 學習態度依賴、被動。 | 加強親職教育。 辦理多元活動，增加文化刺激。 實施適性教育及補救教學。 |
| 行政人員 | 主動積極，做事有效率。 分工合作，充分支援教學。 | 人員編制太低，工作負荷過重。 課務太多常需加班以完成工作。 | 身兼數職，有甚多學習成長發揮潛力的機會 每個人都兼任行政工作，較能體會行政的辛苦與學生的需求。 | 身兼數職，形成高工作壓力，降低留任意願 寒暑假需每天上班，使年輕老師不願意接任行政工作。 | 建議上級提高職員編制，減輕工作壓力。 寒暑假增加進修機會。 建議上級寒暑假採彈性上班 |

| | | | | | |
|------|--|--|---|--------------------------------------|--|
| 家長 | 結構單純。 義工團隊全力支持校方。 家長會參與校務而不干預校務。 | 親職觀念不足，常將教育責任推給老師。 生活壓力大，陪伴孩子的時間很少。 | 對於學校的活動熱心參與。 敬師觀念仍普遍存在。 關心校務常提建議。 | 隔代教養及單親家庭比例逐年升高。 受經濟不景氣影響家長收入不穩定。 | 加強親職教育，導正家長不當觀念。 建立良好的親師關係及校家連絡網。 |
| 社區參與 | 參與學校事務的意願高。 學校與社區關係密切良好。 | 部分人士觀念及做法尚待溝通。 | 家長委員多為地方上菁英，堪擔為聯絡橋樑。 | 地方上有嚴重派系區分。 民風保守，常有先入為主觀念。 | 開放校園與社區共享資源。 辦理各項活動導正民眾觀念參與社區活動，強化關係。 |
| 硬體 | 校園充分運用，創造多元學習環境。 各項設備充裕，足夠適用。 校園規劃完整，綠化美化情形良好。 | 校舍建築及設備均已老舊，逐漸步入大維修的時期。 地處海邊器材及設備鹽害及氧化的速度極快。 缺乏室內活動空間，各項活動受天候影響。 | 每個學生平均使用的空間遠高於市區學校，可培養寬大胸襟。 | 附近社區興建中，增班後教室勢必不足。 | 爭取興建新教室及多功能活動教室。 建請上級增加維修經費。 爭取地方資源。 |
| 地方資源 | 位於工業區內，部分廠商時有回饋。 社區協會對校方活動常給予人力物力支持與協助。 | 支援的廠商缺乏整合，主動性不足。 | 家長會連絡網絡廣佈，可善加利用。 民代支持度高，充分支援校方需求。 | 受大環境經濟不景氣影響，地方回饋情形日益減少。 | 加強學校特色發展，爭取地方認同。 建立資源檔案，整合資源來源。 |

貳、學校願景與課程願景

學校的願景、課程願景、教師圖像、學生圖像和課程與教學間有密不可分的關係。透過釐清學校的願景與學生圖像可以發展出校訂課程方案，藉由縱向課程的涵養，生成學生的素養與能力。以下將分述學校願景、課程願景與理念、部定與校訂課程如何鋪陳為內海的總體課程。

一、學校願景

成為一所「培育在地、科技、人文、創新」優質精緻的學習園地

(一) 在地：落實生態教育課程

1. 規劃學區溼地生態課程，落實珍愛候鳥與濱海資源行動。
2. 推展環保教育，愛護河川與土地，培養愛鄉情懷。

(二) 科技：提升生活科技知能

1. 強化資訊科技融入教學課程，增進學習效果。
2. 加強生活運用能力，學會如何學習，提升基本學力。

(三) 人文：發揚勤儉樸實校風

1. 培養踏實求真、純樸善良的海邊仔孩子性格。
2. 加強生活教育與藝文課程，培養會感動、知感恩的兒童。

(四) 創新：展現朝氣蓬勃氣象

1. 透過多元參與活動，提升學習興趣與成就感。
2. 設計體驗實作學習，強化心手腦統合教育。
3. 整合學區資源，持續發展生態教育、環境教育等學校特色。

學校願景圖



二、課程願景

本校的教育願景以「探索、多元、創新、關懷」為導向，以學習者為本體的課程觀，串連與培養學生的各項能力，本校願景中的「探索、多元」正符合了十二年國民基本教育總綱「自發、互動、共好」的精神，而「創新、關懷」則符合了社會參與的途徑與方法。

內海國小在九年一貫實施之初，學校教師即不斷探究、討論如何結合在地化資源及學生生活經驗，發展出具學校特色的校本課程。歷經不同政策的洗禮，在十二年國民基本教育啟動之際，我們期待，內海國小的教育哲學，能夠更明確的涵養在課程中，不只是經營知識的本體，而是朝向核心素養的方向邁進。

依據本校的課程願景，規劃如下：

- ✓ 注重學生個體適性發展，以內海各年段學生圖像協助學生達成內海願景。
- ✓ 課程設計以學生為主體，以生活經驗為重心，提供學生統整學習的機會。
- ✓ 鼓勵教師搭配各領域學習表現與學習內容設計課程，期望經由串連各領域的學科素養提供學生整合與展現的機會，以涵養與展現素養導向學習。



| | 海洋奇緣 | 放眼世界 | 愛悅學堂 | 雲端開麥拉 | 多采內海 |
|-----|---------------|--------|-------|--------|-----------|
| 低年級 | 海海，你好嗎？ | 和世界打招呼 | | | 內海有藝思 |
| | 海，我的寶貝 | 小小世界 | | | 內海 fun 手玩 |
| 中年級 | I say 海 | 和世界做朋友 | | 科技追追追 | 內海尋寶趣 |
| | Get 海 | 地球一家親 | | 數位大進擊 | 內海心攻略 |
| 高年級 | 海，how are you | 地球那一端 | 悅讀閱有趣 | 動手玩創 E | 內海夢工廠 |
| | 走進一片海 | 漫遊世界 | 閱讀萬花筒 | 創 E 達人 | 內海探險家 |

三、學生圖像

- (一) 主動探索(行動力)：學生能主動積極參與各項活動，對生活具有勇氣、熱情及服務的熱忱。
- (二) 適性發展(學習力)：學生能主動學習、探索興趣，具有基本的專業知識、技能的能力，並能將自己所習得之專業技能學以致用、奉獻社會。
- (三) 多元展能(創造力)：學生具有多元化的觀念及學習，想像力的延伸，得以發揮創造的潛能。
- (四) 尊重關懷(合作力)：學生能尊重他人、與他人合作、共同解決問題。

參、課程架構

桃園市大園區內海國民小學總體課程架構

| | |
|------|------------------------------|
| 學校願景 | 成為一所「培育在地、科技、人文、創新」優質精緻的學習園地 |
| 課程願景 | 探索、多元、創新、關懷 |
| 課程目標 | 涵養與培育具有「自發」、「互動」、「共好」的終身習者 |
| 學生圖像 | 行動力、學習力、創造力、合作力 |

| | | | | | | | | |
|--------------|--|---------------------|---------------|--------|-----------------------------------|-------|---------|---|
| 課程架構 規劃內涵 | 領域課程 (部定課程) 語文領域 數學領域 自然領域 社會領域 藝術領域 健體領域 綜合活動 生活課程 | 彈性學習課程(校訂課程) | | | | | | 潛在課程 多元智能 品格教育 生活美學 永續校園 師生關係 學生自治 成果發表 |
| | | 年級 | 海洋奇緣 | 放眼世界 | 愛悅學堂 | 雲端開麥拉 | 多采內海 | |
| | | 一 | 海海，你好嗎？ | 和世界打招呼 | | | 內海有藝思 | |
| | | 二 | 海，我的寶貝 | 小小世界 | | | 內海fun手玩 | |
| | | 三 | I say 海 | 和世界做朋友 | | 科技追追追 | 內海尋寶趣 | |
| | | 四 | Get 海 | 地球一家親 | | 數位大進擊 | 內海心攻略 | |
| | | 五 | 海，hoe are you | 地球那一段 | <u>悅</u> 讀 <u>閱</u> <u>有</u> 趣 | 動手玩創E | 內海夢工廠 | |
| | | 六 | 走進一片海 | 漫遊世界 | <u>閱</u> 讀 <u>萬</u> <u>花</u> 筒 | 創E達人 | 內海探險家 | |

(二)各年級各領域/科目及彈性學習課程名稱與節數安排

桃園市大園區內海國民小學總體課程節數總表

| 教育階段 階段 年級 領域/科目 | | 國民小學 | | | | | | | |
|---------------------------|--|---|-------|-------------------|-----|-------------------------|-----------|---|---|
| | | 第一學習階段 (十二年國教) | | 第二學習階段 (十二年國教) | | 第三學習階段 (十二年國教)(九年一貫) | | | |
| | | 一 | 二 | 三 | 四 | 五 | 六 | | |
| 領域 / 科目 課程 | 部 定 課 程 | 語文 | 國語文 | 6 | | 5 | | 5 | 6 |
| | | | 本土語文 | 1 | | 1 | | 1 | 1 |
| | | | 新住民語文 | | | | | | |
| | | | 臺灣手語 | | | | | | |
| | | | 英語文 | 0 | | 1 | | 2 | 1 |
| | | 數學 | | 4 | | 4 | | 4 | 4 |
| | | 社會 | | 生活 課程 6 | | 3 | | 3 | 3 |
| | | 自然科學/ 自然與生活科技 | | | | 3 | | 3 | 3 |
| | | 藝術/藝術與人文 | | | | 3 | | 3 | 3 |
| | | 綜合活動 | | | | 2 | | 2 | 3 |
| | | 健康與體育 | 健康 | 1 | | 1 | | 1 | |
| | | | 體育 | 2 | | 2 | | 2 | |
| 領域學習節數 | | 20 | | 25 | | 26 | 27 | | |
| 彈性 學習 課程 | 校 訂 課 程 (十 二 年 國 教) | 統 整 性 主 題 探 究 課 程 | 海洋奇緣 | 0.5 | 0.5 | 0.5 | 0.5 | 1 | |
| | | | 放眼世界 | 2 | 2 | 2 | 2 | 1 | |
| | | | 愛閱學堂 | | | | | 2 | |
| | | | 雲端開麥拉 | | | 1 | 1 | 1 | |
| | | | 多采內海 | 0.5 | 0.5 | 0.5 | 0.5 | 1 | |
| | 彈 性 學 習 節 數 (九 年 一 貫) | 彈性英語 | | | | | | | 2 |
| 彈性數學 | | | | | | | 1 | | |
| 學校行事 | | | | | | | 1 | | |
| 資訊 | | | | | | | 1 | | |
| 彈性學習課程/彈性學習節數 | | 3 | | 4 | | 6 | 5 | | |
| 學習總節數 | | 23 | | 29 | | 32 | 32 | | |

- 備註：1. 領域/科目課程(部定課程)節數應符合課綱規定：第一學習階段(1-2 年級)20 節；第二學習階段(3-4 年級)25 節；第三學習階段 5 年級 26 節、6 年級 27 節。
2. 彈性學習課程 (校訂課程)包含跨領域統整性主題/專題/議題探究課程，社團活動與技藝課程，特殊需求領域課程，以及本土語文/新住民語文/臺灣手語、服務學習、戶外教育、班際或校際交流、自治活動、班級輔導、學生自主學習、領域補救教學等其他類課程。
3. 彈性學習課程 (校訂課程)節數應符合課綱規定：第一學習階段(1-2 年級)2-4 節、第二學習階段(3-4 年級)3-6 節、第三學習階段(5-6 年級)4-7 節。
4. 學習總節數應符合課綱規定：第一學習階段(1-2 年級)22-24 節、第二學習階段(3-4 年級)28-31 節、第三學習階段(5-6 年級)30-33 節。
5. 「特殊需求領域課程」為依據特殊教育及特殊類型班級學生的學習需求所安排之課程，以()表示；()中請敘明校內所有特殊需求領域課程各科目開設的總節數。
6. 新住民語文實施年級:1-5 年級，臺灣手語實施年級:1-2 年級。

二、法律規定教育議題實施規劃

法律規定教育議題課程教學活動彙整表(一~六年級)

| 編號 | 特色課程主題 或 教育議題名稱 | 實施 時段 | 實施 對象 | 實施 方式 | 節數 | | 教學重點：含教材(自編或改編等)、教學法、教學資源、配專案...等 | 負責教師(級任或科任) | 備註 |
|----|-----------------------|----------------------|------------------|--|---------------|---|---|------------------|--|
| | | | | | 上下學期共計 | 每學年 | | | |
| 1 | 性別平等教育 | 全學 年/校 訂課 程 | 全 校 學 生 | 繪本閱 讀教 學、影 片共 讀時 事、 宣導 活動 | 18節 | 每學 年 至 少 12 節 (8 小 時) | 性別的 自我 瞭解 、性 別 的 人 我 關 係 、 性 別 的 自 我 突 破 、 性 侵 害 犯 罪 防 治 / 影 片 、 繪 本 、 衛 教 宣 導 等 活 動 | 導 師 科 任 | 除融 入 課 程 外 需 獨 立 授 課 或 安 排 活 動 |
| 2 | 家庭教育 | 全學 年/校 訂課 程 | 全 校 學 生 | 親職教 育講 座、繪 本閱 讀教 學 | 每學 年8 節 | 每學 年 至 少 6 節 (4 小 時) | 親職教 育、子 職教 育、兩 性教 育、 倫理 教 育、 家庭 資 源與 管 理教 育/ 影 片、 繪 本/ 親 師 座 談 會 及 親 職 講 座/ 配 合 領 域 教 材 | 導 師 科 任 | 除融 入 課 程 外 需 獨 立 授 課 或 安 排 活 動 |
| 3 | 家庭暴力防治 教育 | 全學 年/校 訂課 程 | 全 校 學 生 | 繪本閱 讀教 學、影 片共 讀時 事 | 每學 年6 節 | 每學 年 至 少 6 節 (4 小 時) | 身體自 主的 認 識 與 保 護/ 能 了 解 相 關 法 律 與 資 源/ 認 識 家 庭 暴 力 與 因 應 方 法/ 繪 本 、 影 片 | 導 師 科 任 | 融入 |

| | | | | | | | | | |
|---|---------------|----------------------|----------|--------------------------|--------------------|-------------------------|--|----------|----|
| 4 | 環境教育 | 全學 年/校 訂課 程 | 全校 學生 | 繪本讀 教學、 影片共 讀時事 | 上下學 期共計 16 節 | 每學年 至少 6 節 (4 小時) | 環境倫 理、永續 發展、災 害防救、 能源資源 永續利用/ 繪本、影 音/配合課 程活動 | 導師 級任 | 融入 |
| 5 | 性侵害犯罪防 治教育 | 全學 年/校 訂課 程 | 全校 學生 | 繪本讀 教學、 影片共 讀時事 | 每學年6 節 | 每學年 至少 6 節 (4 小時) | 教師依課 程相關內 容依繪本 教學、影 片欣賞等 方式進行 | 導師 科任 | 融入 |

說明：

1. 實施時段：指非領域課程之時段。(需考慮獨立授課或可融入)
2. 實施對象：年級、班級或跨學年之說明。
3. 實施方式：如搭配彈性學習課程(校訂課程)之閱讀課……。

備註：

1. 性別平等教育：

- (1)國民中小學除應將性別平等教育融入課程外，每學期應實施性別平等教育相關課程或活動至少 4 小時。(性別平等教育法, 第 17 條)
- (2)學校教材之編寫、審查及選用，應符合性別平等教育原則；教材內容應平衡反映不同性別之歷史貢獻及生活經驗，並呈現多元之性別觀點。(性別平等教育法, 第 18 條)
- (3)性別平等教育相關課程，應涵蓋情感教育、性教育、認識及尊重不同性別、性別特徵、性別特質、性別認同、性傾向教育，及性侵害、性騷擾、性霸凌防治教育等課程，以提升學生之性別平等意識。(性別平等教育法施行細則第 13 條)
- (4)為執行性別平等教育法第十八條規定，高級中等以下學校教材之編寫、審查及選用，應由有性別平等意識之教師參與；教材內容並應破除性別偏見及尊念，呈現性別平等及多元之價值。(性別平等教育法施行細則第 14 條)

2. 家庭教育：

- (1)在正式課程外實施之家庭教育課程及活動，應依學生身心發展、家庭狀況、學校人力、物力，結合社區資源為之，並於學校行事曆載明。(家庭教育法施行細則, 第 8 條)
- (2)高級中等以下學校每學年應在正式課程外實施 4 小時以上家庭教育課程及活動，並應會同家長會辦理親職教育。(家庭教育法, 第 13 條)

3 家庭暴力防治教育：

高級中等以下學校每學年應有 4 小時以上之家庭暴力防治課程。但得於總時數不變下，彈性安排於各學年實施。(家庭暴力防治法，第 60 條)

4. 環境教育：

高級中等以下學校每學年應訂定環境教育計畫，推展環境教育工作，所有員工、教師、學生均應參加4 小時以上環境教育。(環境教育法，第 19 條)

5. 性侵害犯罪防治教育：

各級中小學每學年應至少有 4 小時以上之性侵害防治教育課程。(性侵害犯罪防治法，第 7 條)

三、畢業考後至畢業前課程活動之規劃安排

有關學生畢業考及定期評量後至結業式前課程活動之規劃安排，詳如「伍、領域科目課程計畫(部定課程)」、「陸、彈性學習課程計畫(校訂課程)」。除各領域課程的安排外，另外針對畢業系列活動安排如下：

| 領域科目 /活動規劃 /週次日期 | 綜合活動領域 | 藝術領域 | 彈性/資訊實作 | 彈性/自主學習 |
|------------------------|--|--------------------------|-------------------|----------|
| 第16週 5/26-6/1 | 1. 與校長有約 2. 語文創作大賽 3. 5/27(四)- 5/28(五)畢業 考(暫定) | 1. 畢業歌曲教唱 2. 畢業表演活動練習 | 畢業生六年回顧生活 點滴製作 | 班級戶外教育 |
| 第17週 6/2-6/8 | 1. 畢業敬師感恩 活動 2. 畢業典禮預演 | 畢業生作品布置 | 畢業成果展覽 | 畢業成果展覽 |
| 第18週 6/9-6/15 | 1. 畢業感恩活動 2. 畢業典禮預演 | 畢業生作品布置 | 畢業生回顧發表會 | 畢業生回顧發表會 |

畢業考時間：113年5月27日~113年5月28日(暫定)

肆、課程實施與評鑑規劃

一、課程實施說明

(一)各領域/科目及各彈性學習課程實施之設施、設備、時間及教學人力之規劃說明如下：

| 項目 | 領域/科目課程 | 彈性學習課程 | 備註 |
|------|---|---|----|
| 教學設施 | ◎一般教室、生態教室、多功能教室、創意遊戲器材、活動中心。 | ◎一般教室、電腦教室、多功能教室、活動中心。 | |
| 教學設備 | ◎圖書館硬體環境舒適，藏書量豐富。 ◎班班有電腦設備、觸控螢幕、音響廣播等 E 化設備，合於資訊科技應用融入教學需求。 ◎體育器材定期檢護更新。 ◎每月水質檢測及維護。 | ◎AR 和 VR 的設備以及線上視訊設完善。 ◎平板車共有 3 台，每車配有 25 台平板電腦。 ◎彈性學習課程所需圖書設備完善。 | |
| 教學時間 | ◎依據課綱規劃各領域課程學習節數及訂定學生作息表。 | ◎依據課綱規劃彈性學習課程節數。 | |
| 教學人力 | ◎依照教師教學專長進行職務與課務編配。 | ◎依照教師教學專長進行職務與課務編配。 | |
| 其他特色 | ◎教師已完成素養導向相關教學專業增能，並具備素養教學轉化專業知能，並運用於實際教學及素養導向命題與試題解析。 | ◎本校於 108 學年度起，已於一至六年級全面規劃並施行校訂課程，積極爭取相關經費補助教學設備及教具，課程運作無虞。 ◎本校延續申請雙語亮點外師計畫，引進外師授課低年級生活課程及中高年級綜合課程。 | |

(二)課程發展相關組織

課程發展相關組織如課程發展委員會、領域/科目教學研究會和教師專業學習社群等之運作，規劃如下：

1. 課程發展委員會:設置委員 13 人，均為無給職，相關成員分工說明：

| 編號 | 職稱 | | 主要任務與功能 | 備註 |
|----|--------------|------|---|----|
| 1 | 召集人 | 校長 | 綜理九年一貫、十二年國教課程學校總體課程計畫發展、運作事宜。 | |
| 2 | 執行秘書 | 教導主任 | 負責九年一貫、十二年國教課程規劃事宜。 統籌規劃、運作課程發展委員會及各學習領域小組事宜。 提供教學、輔導、學生事務等相關業務之行政支援。 協助健康與體育領域、綜合活動之課程發展。 | |
| 3 | 行政代表 | 總務主任 | 充實圖書、視聽設備、教材教具等相關事宜。 提供總務相關業務之行政支援。 | |
| 4 | 行政代表 | 教務組長 | 參與課程發展委員會之運作。 協助各領域之課程發展。 提供各課程領域相關資訊、資源。 組織各年級各班之課程發展代表。 | |
| 5 | 語文領域召集人 | 教師 | 負責語文（本國語文、本土語言、英語）領域之課程發展、出席本市相關研討會議。 | |
| 6 | 數學領域召集人 | 教師 | 負責數學領域之課程發展、出席本市相關研討會議。 | |
| 7 | 自然與生活科技領域召集人 | 教師 | 負責自然與生活科技領域之課程發展、出席本市相關研討會議。 | |
| 8 | 社會領域召集人 | 教師 | 負責社會領域之課程發展、出席本市相關研討會議。 | |
| 9 | 藝術與人文領域召集人 | 教師 | 負責藝術與人文領域之課程發展、出席本市相關研討會議。 | |
| 10 | 健康與體育領域召集人 | 教師 | 負責健康與體育領域之課程發展、出席本市相關研討會議。 | |

| | | | | |
|----|-------------------|------|---------------------------|--|
| 11 | 綜合活動 領域 召集人 | 教師 | 負責綜合活動領域之課程發展、出席本市相關研討會議。 | |
| 12 | 生活課程 召集人 | 教師 | 負責生活領域之課程發展、出席本市相關研討會議。 | |
| 13 | 彈性學習 節數 召集人 | 教導主任 | 負責彈性學習時數之課程發展、出席本市相關研討會議。 | |

(1)產生方式：

- a. 本校課程發展委員會成員依專長推選，成員包括學校行政人員代表、學習領域召集人、家長及社區代表等，必要時得聘請學者專家列席諮詢。
- b. 各類課程代表之任期皆為一年，於每年八月初推選之。

(2)課發會議：

由校長主持，全體委員與會，並視實際需要邀請學者專家指導。

(3)會議召開：

- a. 定期：以每月各召開一次為原則，討論學校本位課程重點發展方向及預定行事進度、審查學校課程計畫、檢討工作進度及問題改進。
- b. 不定期：依需要召開會議，討論特定議題。

(4)召開時間：運用週五領域課程研發時間或週三下午。

成員工作任務與功能

1. 課程發展委員會任務與功能
2. 確定本校「學校特色課程」發展方向與內涵。
3. 規劃全校之課程方案與課程結構
4. 規劃全校各年級之課程目標與結構。
5. 各年級基本教學節數與每週上課節數。
6. 各年級每週每天之作息結構及每週上課半日與全日之天數。
7. 彈性教學節數中，學校行政節數與班級彈性節數之比例。

8. 學校行政節數之活動內容、時程（週次、日期或時段）、時數等。
9. 本校教師之課程發展會議時間（包括全校共同時間與各課程發展小組之課程發展時間）。
10. 規劃各學習領域及一至六年級的縱向課程計畫，內容包括：
 - a. 各學習領域每年級之課程內容與重點發展方向。
 - b. 各學習領域分年重點與課程目標。
 - c. 各學習領域和其他相關領域之統整方式。
 - d. 協調並統整各學習領域及各處室推動之業務或學習活動。
 - e. 審查各領域小組初步編選之教材。
 - f. 審查全校各年級及各學習領域的課程計畫。
 - g. 規劃並執行全校課程評鑑事宜，課程評鑑辦法另訂之。
 - h. 整合社區整體教學資源，建構學校教學資源網。

發展各學習領域課程

全校教師依據專長及興趣編列八組，每組教師三至四人，負責訂定七大學習領域課程及彈性學習節數之主題內容，並編擬適合本校地區環境之課程教材。

學習領域課程小組由教導主任擔任召集人，教務組長擔任副召集人，利用課程研發時間或中午靜息、週三下午時間召開會議進行研討。本校教師由於人數較少，每位教師皆須至少跨兩個領域參與研究發展課程。

1. 領域課程發展小組功能：

(1) 規劃各學習領域及一至六年級的縱向課程計畫，內容包括：

- a. 各學習領域每年級之課程內容與重點發展方向。
- b. 各學習領域分年重點與課程目標。
- c. 各學習領域和其他相關領域之統整方式。

(2) 選用各年級各領域教科書及補充教材。

(3) 檢討各領域實施進度及問題改進。

2. 領域課程發展小組組織要點

(1) 依據：桃園市內海國民小學九年一貫課程課程發展委員會設置要點

(2) 工作內容：

- a. 協助課程發展委員會推動學校總體課程計畫及相關事宜。
- b. 擬定領域課程計畫，評選領域教材，領域課程、教材研發。
- c. 推動領域課程實施與教學活動並協調相關領域課程事宜。

(3)組織：

- a. 每組組成人員依教師專長、經歷、意願等選項圈選後安排之。
- b. 設召集人一人負責推動該小組相關事宜、並召集會議、參與課程發展委員會。
- c. 每組成員 3~4 人，每位教師需至少跨 2 個領域。
- d. 學習領域課程發展小組組織如下：

| 領域 | | 人數 | 召集人 | 組員 |
|---------|------|----|-----|---------|
| 語文 | 國語 | 3 | 許伊禎 | 許晏昀、陳冠樺 |
| | 本土語言 | 3 | 許柔珊 | 簡慧瑜、謝銘誌 |
| | 英語 | 3 | 陳新慧 | 吳玫玢、簡慧瑜 |
| 數學 | | 3 | 吳玫瑗 | 陳曉琪、羅恩愛 |
| 自然與生活科技 | | 3 | 簡慧瑜 | 蕭詩蓓、許柔珊 |
| 社會 | | 3 | 蕭詩蓓 | 許柔珊、羅恩愛 |
| 藝術與人文 | | 3 | 吳玫玢 | 吳玫瑗、許依禎 |
| 健康與體育 | | 3 | 謝銘誌 | 簡慧瑜、蕭詩蓓 |
| 綜合活動 | | 3 | 陳冠樺 | 許晏昀、吳玫瑗 |
| 生活課程 | | 3 | 陳曉琪 | 許依禎、陳新慧 |

2. 領域會議：上下學期共計 4 次

| 項次 | 運作時間 | 研討主題 |
|----|------|----------------|
| 1 | 10 月 | 素養導向評量試題設計 |
| 2 | 12 月 | 素養導向評量試題分析 |
| 3 | 3 月 | 部定及校訂課程檢核 |
| 4 | 5 月 | 教科書評選及校訂課程教材規劃 |

3. 教師專業學習社群：共計 1 群

| 項次 | 教師專業學習社群名稱 | 研討主題 | 運作時間及次數 | 參與人數 |
|----|------------|------------------------------------|-----------|------|
| 1 | 動手玩創意 | 探討科技融入教學之方式，並實際動手操作，精進教師運用科技工具的能力。 | 週三下午共 6 次 | 9 |

(三)教師專業研習及成長活動

對校內教師專業研習及成長活動妥善規劃如下：

1. 教師進行共備觀議課，相互學習成長(如課程計畫附件 7-9)
2. 規劃安排教師專業研習及成長活動

112 學年度內海國民小學教師專業研習課程規劃表

| 項次 | 日期 | 專業研習內容 | 承辦處室 |
|----|-------------|--------------------------|------|
| 1 | 112. 08. 28 | *防制霸凌、正向管教班級經營暨通報意識增能研習 | 輔導室 |
| 2 | 112. 09. 06 | *素養導向課程設計與評量 | 教導處 |
| 3 | 112. 10. 05 | 特教知能研習 | 輔導室 |
| 4 | 112. 11. 15 | 教師授課增能活動-教師備觀議課研習 | 教導處 |
| 5 | 112. 12. 06 | 教學現場應認識的輔導管教與性別平等之法律實務案例 | 輔導室 |
| 6 | 113. 02. 28 | 性平教育及兒童權利公約教師研習 | 輔導室 |
| 7 | 113. 03. 13 | 教師授課增能活動-雙語融入領域教學 | 教導處 |
| 8 | 113. 04. 10 | 防災教育研習 | 總務處 |
| 9 | 113. 05. 15 | *數位學習工作坊-因材網 | 教導處 |

*上述列表內專業研習內容為本市本年度教師專業發展推動重點，請各校進行辦理

二、課程評鑑規劃

(一)總體課程架構評鑑

◎總體課程架構評鑑流程圖

| 評鑑層面 | 設計階段 | 實施階段 | 成效檢討階段 |
|--------------|--|---|-------------------------------------|
| 評鑑時間 | 5/1-6/30 | 8/30-次年 6/15 | 6/15-6/30 |
| 評鑑焦點 | ◎教育效益 ◎內容架構 ◎邏輯關聯 ◎發展過程 | ◎實施時數(規劃排課情形) ◎教學資源與設備運用 ◎教育效益 ◎家長回饋 | ◎各項成效達成情形 |
| 執行人員 執行方法 | ◎核心小組 ◎領域會議 ◎課發會 | ◎授課教師(領域會議) ◎行政會議(行政人員) ◎校務會議(全體教師) ◎課發會 | ◎外聘專家 ◎核心小組 ◎領域會議 ◎課發會 |
| 執行工具 | ◎總體課程架構檢核表 | ◎會議記錄 ◎學生問卷 ◎家長訪談或問卷 ◎總體課程架構檢核表 | ◎總體課程架構檢核表 |
| 評鑑資料 蒐集方法 | ◎專家諮詢紀錄 ◎核心小組會議記錄 ◎領域會議記錄 ◎課程總體架構資料 | ◎領域會議記錄 ◎課發會會議記錄 ◎行政會議記錄 | ◎領域課程執行成效 ◎校訂課程執行成效 ◎核心小組發展資料 |

(二) 領域/科目課程/彈性學習課程評鑑

◎領域/科目課程/彈性學習課程評鑑流程圖

| 評鑑層面 | 設計階段 | 實施階段 | 成效檢討階段 |
|----------|--|---|---|
| 評鑑時間 | 5/1-6/30 | 8/30-次年 6/15 | 6/15-6/30 |
| 評鑑焦點 | <ul style="list-style-type: none"> ◎課程目標 ◎課程理念 ◎素養導向 ◎內容架構 ◎邏輯關聯 ◎發展過程 | <ul style="list-style-type: none"> ◎師資專業 ◎家長溝通 ◎教學資源與設備運用 | <ul style="list-style-type: none"> ◎教育效益 ◎評量回饋 ◎學生檢核 ◎家長回饋 ◎學生學習歷程表現 |
| 執行人員執行方法 | <ul style="list-style-type: none"> ◎自我評鑑 ◎共備設計 ◎課發會 | <ul style="list-style-type: none"> ◎公開教學備觀議課 ◎授課教師(領域會議) ◎課發會 ◎校務會議(全體教師) | <ul style="list-style-type: none"> ◎自我評鑑 ◎外聘專家 ◎核心小組 ◎課發會 |
| 執行工具 | <ul style="list-style-type: none"> ◎課程設計自我檢核表 ◎領域課程檢核表 ◎校訂課程檢核表 | <ul style="list-style-type: none"> ◎會議記錄 ◎領域課程檢核表 ◎校訂課程檢核表 | <ul style="list-style-type: none"> ◎領域課程檢核表 ◎校訂課程檢核表 ◎學生作品及評量成果 ◎教師自評表/反思紀錄 ◎家長訪談或問卷 ◎課程成果發表會 ◎訪談紀錄表 |
| 評鑑資料蒐集方法 | <ul style="list-style-type: none"> ◎專家諮詢紀錄 ◎核心小組會議記錄 ◎課程總體架構資料 | <ul style="list-style-type: none"> ◎行政會議記錄 | <ul style="list-style-type: none"> ◎領域課程執行成效 ◎校訂課程執行成效 ◎核心小組發展資料 |

伍、領域/科目課程計畫

一、普通班級各年級各領域學習課程之課程計畫

(一) 語文領域(國語文)課程計畫

1、依據

- ① 中華民國 100 年4月26 日臺國(二)字第 1000068059B 號令修正國民中小學九年一貫課程綱要語文學習領域--國語文及重大議題。
- ② 中華民國 103 年11月28 日臺教授國部字第 1030135678A 號令十二年國民基本教育課程綱要總綱。
- ③ 中華民國 107 年1月25 日十二年國民基本教育課程綱要~語文領域-國語文。(4)國民教育階段特殊教育課程綱要總綱。
- ⑤ 本校課發會會議決議事項。

2、基本理念

語文是社會溝通與互動的媒介，也是文化的載體。語文教育旨在培養學生語言溝通與理性思辨的知能，奠定適性發展與終身學習的基礎，幫助學生了解並探究不同的文化與價值觀，促進族群互動與相互理解。

為涵育國語文的核心素養，國語文教育從語文能力的培育、文學與文化素質的涵養著手，培養學生表情達意、解決問題與反省思辨的能力。經由國語文教育幫助學生習得現代公民所需之聆聽、口語表達、標音符號與運用、識字與寫字、閱讀、寫作的的能力，藉由各類文本的閱讀欣賞與創作，激發創意，開拓生活視野，培養反省、思辨與批判的能力，健全人我關係，體會生命意義，理解並尊重多元文化，關懷當代環境，開展國際視野。

3、課程目標

本課程呼應國語文學習之基本理念，以培育語文能力、涵養文學及文化素質，並加強自主行動、溝通互動及社會參與的核心素養為目標。其目標如下：

- (1) 學習國語文知識，運用恰當文字語彙，抒發情感，表達意見。
- (2) 結合國語文與科技資訊，進行跨領域探索，發展自學能力，奠定終身學習的基礎。
- (3) 運用國語文分享經驗、溝通意見，建立良好人際關係，有效處理人生課題。
- (4) 閱讀各類文本，提升理解和思辨的能力，激發創作潛能。
- (5) 欣賞與評析文本，加強審美與感知的素養。
- (6) 經由閱讀，印證現實生活，學習觀察社會，理解並尊重多元文化，增進族群互動。
- (7) 透過國語文學習，認識個人與社群的關係，體會文化傳承與生命意義的開展。
- (8) 藉由國語文學習，關切本土與全球議題，拓展國際視野，培養參與公共事務的熱情與能力
- (9) 身心障礙學生之能力指標參照各階段基本學力指標，採簡化、減量、分解、替代與重整方式進行學習內容的調整。
- (10) 資賦優異類學生之能力指標採加深與加廣的方式，再根據調整 過後之指標編選具挑戰性的教材。

4、現況分析：

- (1) 本校師資除代理教師外，皆為教育大學、師範院校及師資班畢業之正式合格教師，多數具備十年以上之教學經驗，除此之外，教師普遍年輕化，充滿創意及活力。
- (2) 本校在語文專精的師資方面，大多數老師皆為語文專長教師，擅長指導閱讀及語意解析，能夠提升學生國語文能力各學年實際策略。
- (3) 本校師資在校內有語文訓練團隊，平日針對語文優秀學生作指導及訓練，並在歷次語文競賽中表現優異，屢獲佳績。

5、實施原則與策略

(1)實施原則

從素養意涵來看，素養導向的教學，宜注意下列原則：

- A. 把知識、技能、態度整合在一起，強調學習是完整的，不應只偏重知識方面。
- B. 結合情境、案例、現象進行學習，更朝向理解的學習、意義感知的學習。
- C. 強調學習歷程、策略及方法。課程規劃及教學設計須把學習內容與探究歷程結合在一起，不只是給魚吃，更要教釣魚的方法，陶養學生成為終身學習者。
- D. 強調實踐力行的空間，讓學生可以整合所學加以表現，是「做中學、學中做」的靈活運用、整全表現與反思辯證。

(2)實施策略

- A. 班級教學：教師可透過講述教學、問答教學等方式，以口頭語言或書面語言為主要交流形式，有系統地讓學生獲得國語文能力及知識。
- B. 小組教學：教師可透過小組教學，如合作學習或交互教學法等，經由師生及同儕的對話、實作和討論，讓學生能從人際交流中，完成擷取訊息、統整解釋、省思評鑑等閱讀歷程，充分理解文本，產生知識的延展、跳躍。
- C. 個別教學：輔導學生以自學的方式進行個別練習或獨立閱讀、寫作等學習活動。
- D. 專題探究：教師針對某一專題引導學生進行探究；或是不直接將學習內容呈現給學生，而安排有意義的學習環境，鼓勵學生發現問題，思考解決方式，進行專題研討或學術探究活動。
- E. 實作教學：以形成學生的聽說讀寫技能或良善價值等實際訓練為主，讓學生投入語文學習活動，發掘自我的真正感受和建立個人價值觀。
- F. 口說練習：透過口語表達緊密結合聆聽、閱讀、寫作等教學活動，有效地提高學生的說話能力。
- G. 寫字教學：應先認讀再書寫，並配合單元教材習寫生字。寫字應以硬筆為主，毛筆為輔，依序安排基本筆畫、筆順、間架結構等練習，由淺入深，由簡入繁。第一學習階段以習寫硬筆字為主，第二、三學習階段兼習毛筆字，發展有關書法教育的校訂課程。
- H. 寫作練習：由口述作文開始引導，著重學生興趣的培養；進而轉換成筆述作文，引導學生主動寫作，並與他人分享；最後培養學生能熟練筆述作文，樂於發表的寫作習慣。
- I. 戲劇表演：配合單元或教材，讓學生透過編寫劇本、角色扮演等方式，實際參與演出，以檢視對作品的詮釋與再理解。
- J. 社會實踐：經由公民實踐、現場訪問等，理解社會現狀，並引導學生建立合宜的觀念與價值。
- K. 體驗教學：以文物或教具進行演示或帶領學生參觀，藉由生動的形象，結合文本理解與文學感知，使學生掌握知識，建立具體真實的深刻記憶，進而認識文字、文化之美。
- L. 資訊融入教學：以數位文本為媒介，訓練學生善用資訊媒材，經由主動閱讀和參與，滿足個人興趣，廣泛接觸社會議題，進而與世界產生連結。

6、實施內容

(1)實施時間與節數

| 年級 領域節數 | 一年級 | 二年級 | 三年級 | 四年級 | 五年級 | 六年級 |
|------------|-----|-----|-----|-----|-----|-----|
| 國語文領域 | 6 | 6 | 5 | 5 | 5 | 6 |

(2) 教學方式

課程階段劃分如下：

一到六年級分為3階段，第1階段為一至二年級、第2階段為三至四年級、第3階段為五至六年級。

(3) 教學原則與方式

- A. 注音符號於第一學年前十週，採綜合教學法教學。
- B. 練習拼讀時採「直接拼讀法」，看到注音符號後，直接讀出字音。練習時注意發音的部位、口腔的開合、脣形的圓展、聲調的高低。
- C. 設計生動有趣的輔助活動，善用教學媒材，提供充分練習機會，協助教學，讓學生多念、多聽、多寫、多練。
- D. 教學時宜培養學生發表的興趣與信心，使兒童有普遍練習表達的機會。
- E. 由聽到說，指導學生說得有意義，說得有道理。並對自己發表的言論負責。
- F. 語文教學以閱讀為核心，兼顧聆聽、說話、作文、寫字等各項教學活動密切聯繫。
- G. 對不同文體的教學，宜掌握不同文體閱讀的方法，並與實際生活情境連結，以便學生能充分瞭解。
- H. 朗讀教學時，宜注意發音、語調及姿勢的正確，進而指導美讀或吟唱作品及品味。
- I. 課文教學，要先概覽全文，然後逐節分析，先深究內容，再探求文章的形式，進而能欣賞修辭技巧、篇章結構，乃至其內涵特色、作品風格。
- J. 生字語詞的認識應由完整句子的語言情境中去認識，以理解語詞在不同情境中的不同意義。
- K. 寫字教學應依據寫字基本能力指標，規畫教學內容，以培養學生的寫字知識、技能、習慣、態度，並以鑑賞與實用為重心。低年級著重筆順位置；中高年級增加毛筆運筆技巧。
- L. 作文教學宜著重激發學生寫作興趣，喚起內在情感經驗，引導寫作方向。第一階段由口述作文開始引導，第二階段由口述作文轉換成筆述作文，並能熟練筆述作文。
- M. 指導學生瞭解及使用圖書室的設施和圖書，能熟練的應用工具書乃至電腦網路，蒐集資訊、廣泛閱讀，以養成主動探索研究的能力。
- N. 引導閱讀不同文化背景、不同族群的語文作品，培養學生對多元文化尊重的態度，以及對不同族群和文化的關懷。
- O. 善用各種能引發其學習潛能之學習策略，設計生動有趣的輔助活動，運用教學媒材，提供充分練習機會。
- P. 依據個別學生之身心狀況與需求，進行教室位置、動線規劃、學習區及座位安排等環境的調整。

(4) 評量方式

- A. 學習評量範圍應包括：注音符號應用、聆聽、說話、識字與寫字（含書法）、閱讀、作文等六大項目，並參照各階段學習內容，依不同階段及學年，評量其學習表現。
- B. 學習評量宜包含形成性及總結性評量兩部分，前者用於平常教學活動中隨機檢覆，以發現和診斷問題；後者採定期實施，旨在評定學習成效。評量時間及次數配合學校定期考查訂定。
- C. 評量方式除紙筆測驗外，可由教師配合教學，採多元評量方式，如鑑賞、晤談、報告、表演、習作、資料蒐集整理、設計製作、作業、實踐等，並兼顧認知、情意與技能等面向，自行設計。亦可採檔案評量，將學生之學習態度、學習活動、指定作業及相關作品

加以紀錄，整理為個人檔案，作為評量參考，列入評量標準。

D. 評量方式可採動態評量、檔案評量、實作評量、生態評量與課程本位評量等多元評量的方式，充分瞭解各類特殊需求學生的學習歷程與成效，以做為課程設計及改進教學的參考。

7、教學資源

- (1) 本校積極推展資訊融入各科的教學，鼓勵老師利用各家出版社或學校提供之各類多媒體教材，進行生動的教學，以提高學生的學習興趣和教學品質。
- (2) 本校每班配有電腦、單槍投影機、螢幕、觸控螢幕，方便老師教學使用，也可以登記借用平板做互動教學。
- (3) 本校推動校訂課程—文學應用，一到六年級各班學生配有唐詩、三字經、弟子規、古文選等書，循序漸進引導學生朗讀經典、增進文化涵養。
- (4) 配合全校共讀，購置多套全班共讀用書，供各班做閱讀指導用書，以培養學生良好的讀書習慣，也購置一批教師參考用書和套書。
- (5) 持續編列預算購置全班共讀用書，以及各種類優良兒童書籍，配合班級積極推展深耕閱讀活動。
- (6) 募集志工利用晨間時間到校陪伴學生沉浸式閱讀，成效良好。

8、實施成效

(1) 已有之成效：

- A. 語文領域之教學，各年級老師均依照課程綱要中核心素養之要求，於各年級中完成該階段之學習內容，並於各年級學期結束前，檢核各階段之學習表現以了解確實完成各項學習內容沒有遺漏。
- B. 本校推動校訂課程—文學應用，其中讀經讀詩讀古文，學生均能琅琅上口，確實有助於學生對詩歌的朗誦記憶，以及對古典經書的認識，增加文化涵養。
- C. 本校校訂課程將一至六年級的語文教育依實際教學內容統整，作為提升本校學生國語文能力的指標依據。並整理各學年之作文教學架構，以強化學生寫作能力。
- D. 本校語文專精的師資，平日針對語文優秀學生作指導及訓練，確實對學生語文能力的表現，有很大的提升作用，不但可以讓校內老師彼此觀摩，也可以讓學生相互學習，並在歷次語文競賽中表現優異，為校爭光。
- E. 校內舉辦各項語文比賽，學生踴躍參與活動，作品並公佈張貼於公佈欄供大家參考欣賞。
- F. 學生參加區國語文競賽，也皆有良好表現與成績。
- G. 每位學生每學期作文篇數達六篇。

(2) 預估效益：

- A. 依據教育部課程綱要中核心素養之要求，加上本校教師之教學經驗和專長，對於語文領域之教學，應能達成課程目標無虞，同時也能陶冶並培養學生具有相應程度的文化涵養。
- B. 依據本校師資專長及校訂課程—文學應用的推廣，學生在語文領域的學習，應當會愈來愈好，都能具備語文溝通、表達及應用的能力並認識社會多元的文化。
- C. 從長期的經驗看，本校在語文競賽中表現優異、屢有佳績，對於各語文項目的指導，有顯著績效，將來傳承下去，應是學校特色及發展的重要方向。

9、本校自 108 學年度起逐年實施十二年國民基本教育，111 學年度一至四年級課程依據十二年國民基本教育綱要實施；五至六年級依據九年一貫課程綱要實施。

10、本計劃應經課程發展委員會審查通過後始得實施，修正時亦同

【附件】各年級領域學習課程計畫如下：

一年級教學團隊

| 桃園市大園區內海國民小學 112 學年度【國語領域】課程計畫 | | |
|--------------------------------|---|--|
| 每週節數 | 6 節 | 設計者 一年級教學團隊 |
| 核心素養 | A 自主行動 | <input checked="" type="checkbox"/> A1 身心素質與自我精進 <input checked="" type="checkbox"/> A2 系統思考與問題解決 <input checked="" type="checkbox"/> A3 規劃執行與創新應變 |
| | B 溝通互動 | <input checked="" type="checkbox"/> B1 符號運用與溝通表達 <input type="checkbox"/> B2 科技資訊與媒體素養 <input checked="" type="checkbox"/> B3 藝術涵養與美感素養 |
| | C 社會參與 | <input checked="" type="checkbox"/> C1 道德實踐與公民意識 <input checked="" type="checkbox"/> C2 人際關係與團隊合作 <input checked="" type="checkbox"/> C3 多元文化與國際理解 |
| 課程理念 | <p>「語文」是學童學習一切學科的基礎，更是學童訓練思維能力、邏輯推理能力及開發智力的重要工具。因此，本版國語文教材除了重視「聽、說、讀、寫、作」基本能力的奠基外，更重視學童思維能力的訓練與情意的培養。</p> <p>一上國語文學習領域包含首冊和第一冊。首冊是學習國語文的開始，內容包括說話和注音符號；第一冊正式進入國字的學習，內容包含國語文的「聽、說、讀、寫、作」的學習、思維能力的訓練以及情意的培養。</p> <p>在課程設計上，首冊安排了「勺勺口樂園」、「聲調教學」及「幸福甜蜜蜜」、「快樂手牽手」、「夢想故事屋」等單元主題的學習，逐步帶領學童進入注音符號的世界，將注音符號與學童熟悉的動物圖像結合，提升學童學習注音符號的興趣及效率，並利用圖像與口訣，讓學童認識聲調調號的標誌與標示方式，幫助學童正確發音、說話，以便透過注音符號的協助更快認識國字。第一冊安排了「數字列車」、「認識基本筆畫」及「一起玩遊戲」、「快樂的生活」等單元主題的學習，將遊戲融入課程設計中，讓學童從生活經驗出發，透過作品創作、發表訓練學童的專注力，並在遊戲與語文學習中，運用多元豐富的想像力，得到歡樂與滿足。一下安排了「大自然教室」、「我們一起玩」、「有你真好」及「動物同樂會」四個單元主題，每個單元包括一則「聆聽故事」、三課課文、一個「語文天地」以及一篇「閱讀列車」。</p> <p>期望透過多元的主題、豐富的內容、由淺入深、螺旋累進逐步加深、加廣的學習架構，協助學童在生活與實作中主動學習，奠定語言運用的基礎及養成良好的品德與生活習慣，並在持續充實學習能力中深化學習，讓學童經由體驗與實踐，發展基本生活知能與社會能力，開發多元智能，培養多方興趣，增進判斷是非與解決問題的能力，以達成十二年國民基本教育「自發」、「互動」及「共好」的理念及「成就每一個孩子——適性揚才、終身學習」的願景。</p> | |
| 學習重點 | 學習表現 | <p>一上</p> <p>1-I-1 養成專心聆聽的習慣，尊重對方的發言。</p> <p>1-I-2 能學習聆聽不同的媒材，說出聆聽的內容。</p> <p>1-I-3 能理解話語、詩歌、故事的訊息，有適切的表情跟肢體語言。</p> <p>2-I-1 以正確發音流利的說出語意完整的話。</p> <p>2-I-2 說出所聽聞的內容。</p> <p>2-I-3 與他人交談時，能適當的提問、合宜的回答，並分享想法。</p> <p>3-I-1 正確認念、拼讀及書寫注音符號。</p> <p>3-I-2 運用注音符號輔助識字，也能利用國字鞏固注音符號的學習。</p> <p>3-I-3 運用注音符號表達想法，記錄訊息。</p> <p>3-I-4 利用注音讀物，學習閱讀，享受閱讀樂趣。</p> |

| | |
|------|--|
| | <p>4-I-1 認識常用國字至少 1,000 字，使用 700 字。</p> <p>4-I-2 利用部件、部首或簡單造字原理，輔助識字。</p> <p>4-I-4 養成良好的書寫姿勢，並保持整潔的書寫習慣。</p> <p>4-I-5 認識基本筆畫、筆順，掌握運筆原則，寫出正確及工整的國字。</p> <p>4-I-6 能因應需求，感受寫字的溝通通能與樂趣。</p> <p>5-I-1 以適切的速率正確的朗讀文本。</p> <p>5-I-3 讀懂與學習階段相符的文本。</p> <p>5-I-4 了解文本中的重要訊息與觀點。</p> <p>5-I-6 利用圖像、故事結構等策略，協助文本的理解與內容重述。</p> <p>5-I-9 喜愛閱讀，並樂於與他人分享閱讀心得。</p> <p>6-I-2 透過閱讀及觀察，積累寫作材料。</p> <p>6-I-4 使用仿寫、接寫等技巧寫作。</p> <p>一下</p> <p>1-I-1 養成專心聆聽的習慣，尊重對方的發言。</p> <p>1-I-3 能理解話語、詩歌、故事的訊息，有適切的表情跟肢體語言。</p> <p>2-I-1 以正確發音流利的說出語意完整的話。</p> <p>2-I-1 以正確發音流利的說出語意完整的對話。</p> <p>2-I-2 說出所聽聞的內容。</p> <p>2-I-3 與他人交談時，能適當的提問、合宜的回答，並分享想法。</p> <p>3-I-2 運用注音符號輔助識字，也能利用國字鞏固注音符號的學習。</p> <p>3-I-4 利用注音讀物，學習閱讀，享受閱讀樂趣。</p> <p>4-I-1 認識常用國字至少 1,000 字，使用 700 字。</p> <p>4-I-2 利用部件、部首或簡單造字原理，輔助識字。</p> <p>4-I-4 養成良好的書寫姿勢，並保持整潔的書寫習慣。</p> <p>4-I-5 認識基本筆畫、筆順，掌握運筆原則，寫出正確及工整的國字。</p> <p>5-I-1 以適切的速率正確的朗讀文本。</p> <p>5-I-2 認識常用標點符號。</p> <p>5-I-3 讀懂與學習階段相符的文本。</p> <p>5-I-4 了解文本中的重要訊息與觀點。</p> <p>5-I-5 認識簡易的記敘、抒情及應用文本的特徵。</p> <p>5-I-6 利用圖像、故事結構等策略，協助文本的理解與內容重述。</p> <p>5-I-7 運用簡單的預測、推論等策略，找出句子和段落明示的因果關係，理解文本內容。</p> <p>5-I-8 認識圖書館(室)的功能。</p> <p>5-I-9 喜愛閱讀，並樂於與他人分享閱讀心得。</p> <p>6-I-2 透過閱讀及觀察，積累寫作材料。</p> <p>6-I-4 使用仿寫、接寫等技巧寫作。</p> <p>6-I-6 培養寫作的興趣。</p> |
| 學習內容 | <p>一上</p> <p>Aa-I-1 聲符、韻符、介符的正確發音和寫法。</p> <p>Aa-I-2 聲調及其正確的標注方式。</p> <p>Aa-I-3 二拼音和三拼音的拼讀和書寫。</p> <p>Aa-I-4 結合韻的拼讀和書寫。</p> <p>Aa-I-5 標注注音符號的各類文本。</p> <p>Ab-I-1 1,000 個常用字的字形、字音和字義。</p> <p>Ab-I-2 700 個常用字的使用。</p> <p>Ab-I-3 常用字筆畫及部件的空間結構。</p> <p>Ab-I-4 常用字部首的表義功能。</p> <p>Ab-I-5 1,500 個常用語詞的認念。</p> |

Ab-I-6 1,000 個常用語詞的使用。
 Ac-I-2 簡單的基本句型。
 Ad-I-2 篇章的大意。
 Ad-I-3 故事、童詩等。
 Ba-I-1 順敘法。
 Bb-I-2 人際交流的情感。
 Bb-I-3 對物或自然的感受。
 Ca-I-1 各類文本中與日常生活相關的文化內涵。

一下

Aa-I-5 標注注音符號的各類文本。
 Ab-I-1 1,000 個常用字的字形、字音和字義。
 Ab-I-2 700 個常用字的使用。
 Ab-I-3 常用字筆劃及部件的空間結構。
 Ab-I-5 1,500 個常用語詞的認念。
 Ab-I-6 1,000 個常用語詞的使用。
 Ac-I-1 常用標點符號。
 Ac-I-2 簡單的基本句型。
 Ac-I-3 基本文句的語氣與意義。
 Ad-I-2 篇章的大意。
 Ad-I-3 故事、童詩等。
 Ba-I-1 順敘法。
 Bb-I-1 自我情感的表達。
 Bb-I-3 對物或自然的感受。
 Be-I-2 在人際溝通方面，以書信、卡片等慣用語彙及書寫格式為主。
 Ca-I-1 各類文本中與日常生活相關的文化內涵。

課程架構表：

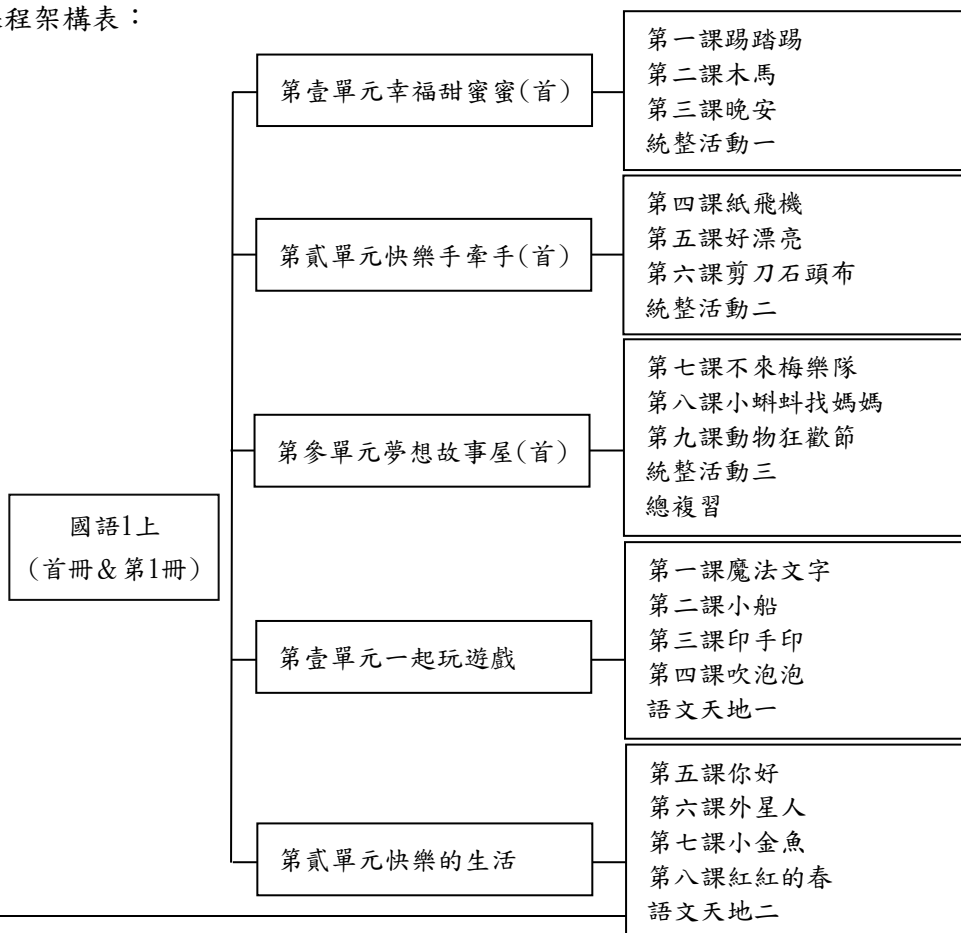

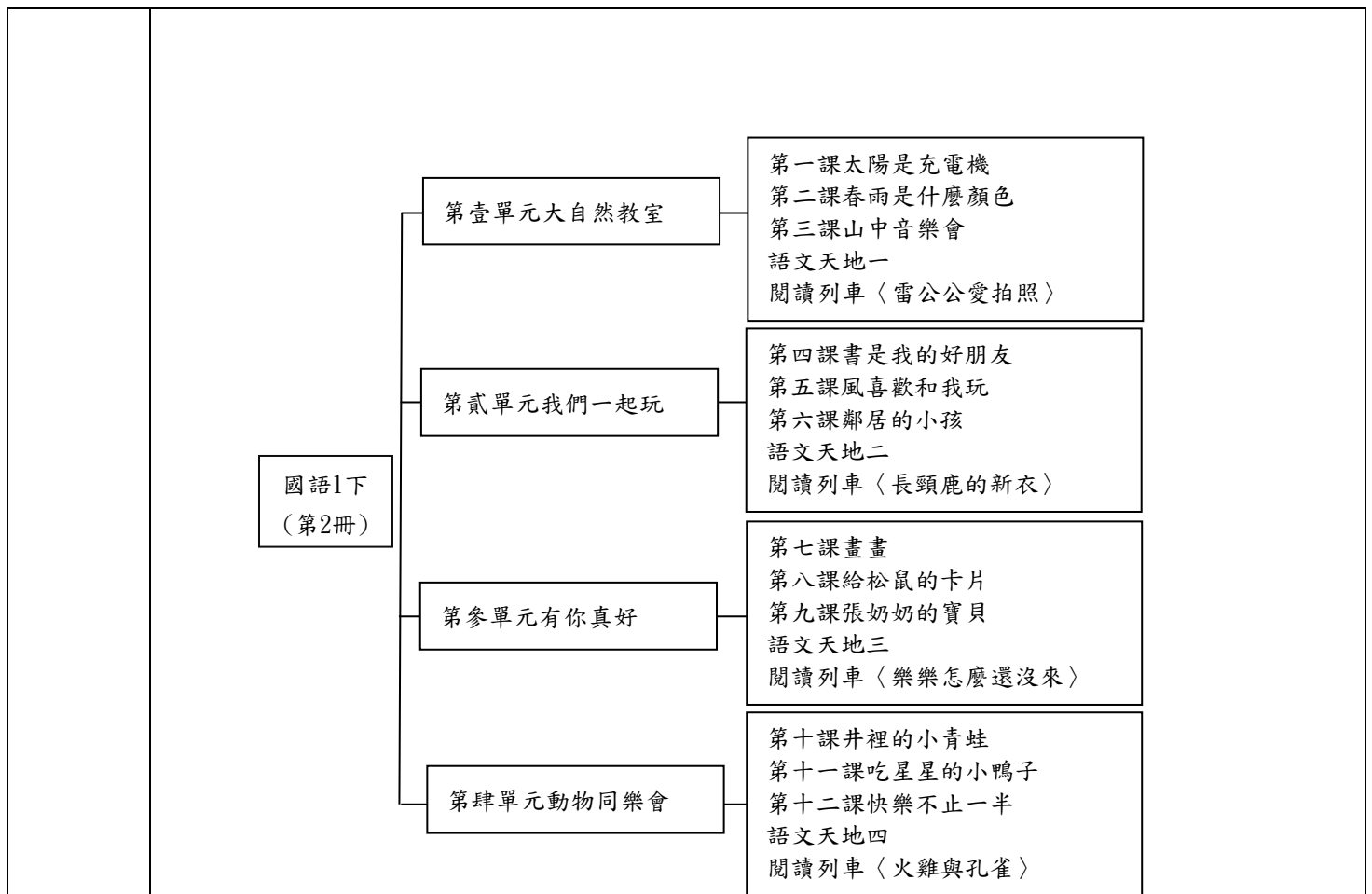

| | |
|-----------|--|
| 融入之 議題 | <p>一上</p> <p>【人權教育】 人 E1 認識人權是與生俱有的、普遍的、不容剝奪的。 人 E2 關心周遭不公平的事件，並提出改善的想法。 人 E3 了解每個人需求的不同，並討論與遵守團體的規則。 人 E4 表達自己對一個美好世界的想法，並聆聽他人的想法。 人 E5 欣賞、包容個別差異並尊重自己與他人的權利。 人 E6 覺察個人的偏見，並避免歧視行為的產生。 人 E7 認識生活中不公平、不合理、違反規則和健康受到傷害等經驗，並知道如何尋求救助的管道。 人 E8 了解兒童對遊戲權利的需求。</p> <p>【戶外教育】 戶 E2 豐富自身與環境的互動經驗，培養對生活環境的覺知與敏感，體驗與珍惜環境的好。 戶 E3 善用五官感知環境，分別培養眼、耳、鼻、舌、觸覺及心靈的感受能力。</p> <p>【生命教育】 生 E5 探索快樂與幸福的異同。</p> <p>【生涯規劃教育】 涯 E12 學習解決問題與做決定的能力。 涯 E5 探索自己的價值觀。</p> <p>【多元文化教育】 多 E1 了解自己的文化特質。 多 E5 願意與不同文化背景的人相處，並發展群際關係。</p> <p>【安全教育】 安 E3 知道常見事故傷害。 安 E4 探討日常生活應該注意的安全。 安 E6 了解自己的身體。</p> |
|-----------|--|

安 E8 了解校園安全的意義。

【性別平等教育】

性 E3 覺察性別角色的刻板印象，了解家庭、學校與職業的分工，應不受性別的限制。

性 E4 認識身體界限與尊重他人的身體自主權。

【品德教育】

品 E1 良好生活習慣與德行。

品 E2 自尊尊人與自愛愛人。

品 E3 溝通合作與和諧人際關係。

品 EJU1 尊重生命。

【科技教育】

科 E2 了解動手實作的重要性。

科 E8 利用創意思考的技巧。

科 E9 具備與他人團隊合作的能力。

【海洋教育】

海 E1 喜歡親水活動，重視水域安全。

海 E9 透過肢體、聲音、圖像及道具等，進行以海洋為主題之藝術表現。

【能源教育】

能 E4 了解能源的日常應用。

【資訊教育】

資 E6 認識與使用資訊科技以表達想法。

【閱讀素養教育】

閱 E13 願意廣泛接觸不同類型及不同學科主題的文本。

閱 E1 認識一般生活情境中需要使用的，以及學習學科基礎知識所應具備的字詞彙。

【環境教育】

環 E16 了解物質循環與資源回收利用的原理。

環 E1 參與戶外學習與自然體驗，覺知自然環境的美、平衡、與完整性。

環 E2 覺知生物生命的美與價值，關懷動、植物的生命。

【家庭教育】

家 E1 了解家庭的意義與功能。

家 E2 了解家庭組成與型態的多樣性。

家 E3 察覺家庭中不同角色，並反思個人在家庭中扮演的角色。

家 E4 覺察個人情緒並適切表達，與家人及同儕適切互動。

家 E6 覺察與實踐兒童在家庭中的角色責任。

家 E7 表達對家庭成員的關心與情感。

家 E11 養成良好家庭生活習慣，熟悉家務技巧，並參與家務工作。

家 E12 規劃個人與家庭的生活作息。

一下

【人權教育】

人 E5 欣賞、包容個別差異並尊重自己與他人的權利。

人 E6 覺察個人的偏見，並避免歧視行為的產生。

【戶外教育】

戶 E1 善用教室外、戶外及校外教學，認識生活環境（自然或人為）。

戶 E2 豐富自身與環境的互動經驗，培養對生活環境的覺知與敏感，體驗與珍惜環境的美好。

戶 E3 善用五官的感知，培養眼、耳、鼻、舌、觸覺及心靈對環境感受的能力。

戶 E6 學生參與校園的環境服務、處室的服務。

【生涯規劃教育】

涯 E1 了解個人的自我概念。

涯 E4 認識自己的特質與興趣。

涯 E5 探索自己的價值觀。

涯 E6 覺察個人的優勢能力。
 涯 E7 培養良好的人際互動能力。
 閱 E12 培養喜愛閱讀的態度。
【安全教育】
 安 E2 了解危機與安全。
 安 E4 探討日常生活應該注意的安全。
【法治教育】
 法 E1 認識公平。
【品德教育】
 品 E1 良好生活習慣與德行。
 品 E2 自尊鱗人與自愛愛人。
 品 E3 溝通合作與和諧人際關係。
 品 EJU2 孝悌仁愛。
 品 EJU6 謙遜包容。
 品 EJU7 欣賞感恩。
【科技教育】
 科 E2 了解動手實作的重要性。
【家庭教育】
 家 E7 表達對家庭成員的關心與情感。
【海洋教育】
 海 E1 喜歡親水活動，重視水域安全。
【能源教育】
 能 E1 認識並了解能源與日常生活的關聯。
 能 E3 認識能源的種類與形式。
【閱讀素養教育】
 閱 E13 願意廣泛接觸不同類型及不同學科主題的文本。
 閱 E14 喜歡與他人討論、分享自己閱讀的文本。
 閱 E1 認識一般生活情境中需要使用的，以及學習學科知識基礎知識所應具備的字詞彙。
 閱 E3 熟悉與學科學習相關的文本閱讀策略。
【環境教育】
 環 E1 參與戶外學習與自然體驗，覺知自然環境的美、平衡、與完整性。
 環 E2 覺知生物生命的美與價值，關懷動、植物的生命。

學習目標

一上

1. 能認讀及習寫本課的語句、語詞及單字符號。
2. 能運用本課所學符號練習拼音。
3. 能聽寫且能分辨本課符號的一、二、四聲調號。
4. 利用簡單的造字原理，認識國字。
5. 能閱讀圖像文本，並找出圖中訊息。
6. 能掌握國字筆畫順序，寫出正確的國字。
7. 能透過圖像，認識語詞。
8. 能知道文字可以用來溝通、表達自己的想法及記錄事物。
9. 能讀懂課文內容，知道課文大意，並理解課文所表達的意涵
10. 能運用生字造詞、運用新詞造出通順的句子。
11. 能仿作課文短語、句型。
12. 能知道聆聽的方法。
13. 能認識部首的概念，並知道部首和字義的關聯性。
14. 能正確的使用量詞，並知道量詞和疊字量詞所代表的意思不同。
15. 能運用新詞造出通順的句子。

一下

1. 知道卡片的寫法與用途，並能用卡片表達情意。
2. 能分辨「什麼」、「怎麼」、「為什麼」、「你、您」的用法與運用「一……就……」的句型造句，及運用「過後」表達事件的順序。
3. 能以完整的語句說出故事內容及其所蘊含的意義。
4. 能用適當的語詞描寫情緒，用適當的狀聲詞形容聲音。
5. 能利用「指示代名詞」連結線索，讀懂文章。
6. 能利用文字或繪畫表達心意，從文章和插圖的連結，推測故事的發展。
7. 能知道不同字形的寫字順序，並掌握國字筆畫順序，寫出正確的國字。
8. 能運用「摹聲詞」描述聲音，運用「嘆詞」加強文句的語氣。
9. 能運用生字造詞、運用新詞造出通順的句子。
10. 能運用想像力，讓閱讀變得更有趣，並從閱讀中增進生活的趣味。
11. 能認識童詩的分段和押韻的寫作技巧。
12. 能運用方法認識國字與認識國字的結構。
13. 認識不同語氣的句子，並能加長句子。
14. 認識句號、逗號、問號和驚嘆號。
15. 觀察圖片，認識動詞，並能運用適當的動詞描述動作狀態。

一、教材編選與資源(教科書版本、相關資源)

(一)教材編選

1. 根據學習重點以及學生認知特質、情意發展編寫，強調不同學習階段的重點差異並與其他領域（課程）之教材互相配合，教材內容適切的融入環境、海洋教育等議題。
2. 因應此學習階段強調語文能力之統整，故以閱讀為軸，結合聆聽、口語表達、識字、寫字，以及寫作教學，以強化學童的語文能力。
3. 配合閱讀理解策略之認識與運用，除強調口語表達與識字外，注音符號的編寫，也顧及母語差異對於注音符號發音與學習的影響。
4. 選用自行編寫與編輯既有作品之教材，其透過單元活動方式，運用主題貫串課程內容，以兒童文學、學童生活經驗及認知發展為基礎，編排由具體到抽象，從淺到深，並適時的融入學習策略，為適合學童學習的聆聽、說話、識字、閱讀、寫作的語文教材。
5. 透過與單元主題相關的課文，訓練學生聆聽、說話能力，並利用教材音檔 QR Code，讓家長可以陪同學童複習課程。另外，配合學童認知心理發展，以兒童生活經驗為撰寫課文依據，配合生動、多元素材的插圖，讓學童在優美的圖文中獲得學習成效。

(二)教材來源

1. 教育部審定版之教材：

| 年級 | 出版社 | 冊數 |
|-----|-----|----------|
| 一年級 | 南一 | 首冊與第一、二冊 |

2. 鄉土（在地化）教材、自編教材、校本特色教材。

(三)教學資源

1. 審定教科用書、自編教材等。
2. 教具、數位媒材及網路資源等。
3. 圖書館（室）及圖書設備
4. 專科教室。
5. 其他。

二、教學方法

1. 注音符號教學：

①「從說話入手」的教學法：學生在學習注音符號以前，已經會說話了，因此需將聲音

教學與評
量說明

和注音符號結合起來。

- ②採用「直拼法」教學：練習拼音時，直接的把一個字音很快的拼讀出來。在教學直接拼讀時，主要採取兩種教學方式：「聲符拼讀」：用一個韻符，換不同聲符直接拼讀；「換韻符拼讀」用一個聲符，換不同韻符直接拼讀。可加強同音易調、同韻異聲、同聲異韻、辨別音韻、辨別介符的練習。
- ③示意法：根據說話教材的內容，設計一種或幾種方法，讓學生了解語句的意思。
- ④分析法：輔導學生從句子中析出語詞；從語詞中分析出單字；從單字中分析出注音符號的方法。

2. 聆聽、說話教學：

- ①聽話練習主要使學生聽懂對方的話，並能把握要點，記取內容。低年級初習說話，宜注意「先聽後說」；聽熟之後，再學說；說熟之後，再換新教材。教材之間應充分聯繫並應用熟練的詞句。
- ②進行說話教學時，可利用視聽教具，使學習更有趣味。
- ③指導學生說話要自然，並注意快慢適中，以及輕聲和變調的應用。
- ④說話教學應指導學生注意說話的技巧和禮貌，並且根據自己說話的目的和聽話的對象，注意語氣和用詞。
- ⑤教學時，應注意培養學生自動發表的興趣和自信心，並使每一個學生都有練習說話的機會，不可有所偏頗。

3. 識字與寫字教學：

- ①教學生字時，同時要講解字形結構。
- ②識字時要加強形似字的比對，以避免寫錯字。
- ③加強指導正確執筆方法及寫字姿勢要領。

4. 閱讀教學：

- ①要看文章的性質而定，不同文體有不同的教學法。相同文體可以統整一起歸納寫作法。
- ②課文教學，要先概覽全文，然後逐節分析；先明白內容，然後探求文章的形式。
- ③語詞的意義，低年級盡量不用抽象的文字解釋。
- ④課文中的生字、難字，及易誤字、詞，要從語詞和語句中去辨認，必須多用不同的方式練習和應用。

5. 寫作教學：

- ①學習課文的語詞、句型，並模仿造句。
- ②作文活動的口述和筆述應當互相聯絡，無論筆述或口述都應注意，不單著重在語言文字形式的練習。
- ③指導寫作文，讓學生用共作法，練習寫作短文。
- ④為了加強作文能力，在閱讀中要教標點符號。了解標點的運用。

三、教學評量

1. 評量的編製，依據領域的核心內涵，參照該領域之學習目標、教材性質，考量學童個別差異，並兼顧認知、情意、技能等層面。
2. 在學童學習過程中施予安置性、形成性、總結性、診斷性等不同種類之評量，以確定學童是否已達成預期目標，並從中取得教學回饋，以作為修正教學與學習之用。
3. 透過評量的施測來評估教學效率、分析教學得失，從中獲知學童的潛能、學習成就，以及診斷其所面臨的學習困難，用以作為補救教學和個別輔導的依據。
4. 評量方式：字形檢核、聲調檢核、寫字檢核、口語評量、仿作評量、觀察評量、態度評量。

| 桃園市大園區內海國民小學 112 學年度【國語領域】課程計畫 | | | |
|--------------------------------|--|---|---------|
| 每週節數 | 6 節 | 設計者 | 二年級教學團隊 |
| 核心素養 | A 自主行動 | ■A1 身心素質與自我精進 ■A2 系統思考與問題解決 ■A3 規劃執行與創新應變 | |
| | B 溝通互動 | ■B1 符號運用與溝通表達 □B2 科技資訊與媒體素養 ■B3 藝術涵養與美感素養 | |
| | C 社會參與 | ■C1 道德實踐與公民意識 ■C2 人際關係與團隊合作 ■C3 多元文化與國際理解 | |
| 課程理念 | <p>「語文」是學童學習一切學科的基礎，更是學童訓練思維能力、邏輯推理能力及開發智力的重要工具。因此，本版國語文教材除了重視「聽、說、讀、寫、作」基本能力的奠基外，更重視學童思維能力的訓練與情意的培養。</p> <p>二上安排了「我長大了」、「生活小點滴」、「故事夢工廠」及「美好的時光」四個單元主題、四個「語文天地」及三篇「閱讀列車」。二下安排了「心情溫度計」、「特別的禮物」、「語文百寶箱」及「我喜歡」四個單元主題、四個「語文天地」以及三篇「閱讀列車」。</p> <p>期望透過多元的主題、豐富的內容、由淺入深、螺旋累進逐步加深、加廣的學習架構，協助學童在生活與實作中主動學習，奠定語言運用的基礎及養成良好的品德與生活習慣，並在持續充實學習能力中深化學習，讓學童經由體驗與實踐，發展基本生活知能與社會能力，開發多元智能，培養多方興趣，增進判斷是非與解決問題的能力，以達成十二年國民基本教育「自發」、「互動」及「共好」的理念及「成就每一個孩子——適性揚才、終身學習」的願景。</p> | | |
| 學習重點 | 學習表現 | <p><u>二上</u></p> 1-I-1 養成專心聆聽的習慣，尊重對方發言。 1-I-2 能學習聆聽不同的媒材，說出聆聽的內容。 1-I-3 能理解話語、詩歌、故事的訊息，有適切的表情跟肢體語言。 2-I-1 以正確發音流利的說出語意完整的話。 2-I-2 說出所聽聞的內容。 2-I-3 與他人交談時，能適當的提問、合宜的回答，並分享想法。 3-I-2 運用注音符號輔助識字，也能利用國字鞏固注音符號的學習。 3-I-3 運用注音符號表達想法，記錄訊息。 3-I-4 利用注音讀物，學習閱讀，享受閱讀樂趣。 4-I-1 認識常用國字至少 1,000 字，使用 700 字。 4-I-2 利用部件、部首或簡單造字原理，輔助識字。 4-I-3 學習查字典的方法。 4-I-5 認識基本筆畫、筆順，掌握運筆原則，寫出正確及工整的國字。 4-I-6 能因應需求，感受寫字的溝通功能與樂趣。 5-I-1 以適切的速率正確的朗讀文本。 5-I-2 認識常用標點符號。 5-I-3 讀懂與學習階段相符的文本。 5-I-4 了解文本中的重要訊息與觀點。 5-I-5 認識簡易的記敘、抒情及應用文本的特徵。 5-I-6 利用圖像、故事結構等策略，協助文本的理解與內容重述。 | |

| | |
|------|---|
| | <p>5-I-7 運用簡單的預測、推論等策略，找出句子和段落明示的因果關係，理解文本內容。</p> <p>5-I-8 認識圖書館(室)的功能。</p> <p>5-I-9 喜愛閱讀，並樂於與他人分享閱讀心得。</p> <p>6-I-1 根據表達需要，使用常用標點符號。</p> <p>6-I-2 透過閱讀及觀察，積累寫作材料。</p> <p>6-I-3 寫出語意完整的句子、主題明確的段落。</p> <p>6-I-4 使用仿寫、接寫等技巧寫作。</p> <p>6-I-6 培養寫作的興趣。</p> <p>二下</p> <p>1-I-1 養成專心聆聽的習慣，尊重對方的發言。</p> <p>1-I-2 能學習聆聽不同的媒材，說出聆聽的內容。</p> <p>1-I-3 能理解話語、詩歌、故事的訊息，有適切的表情跟肢體語言。</p> <p>2-I-1 以正確發音流利的說出語意完整的話。</p> <p>2-I-2 說出所聽聞的內容。</p> <p>2-I-3 與他人交談時，能適當的提問、合宜的回答，並分享想法。</p> <p>3-I-2 運用注音符號輔助識字，也能利用國字鞏固注音符號的學習。</p> <p>4-I-1 認識常用國字至少 1,000 字，使用 700 字。</p> <p>4-I-2 利用部件、部首或簡單造字原理，輔助識字。</p> <p>4-I-5 認識基本筆畫、筆順，掌握運筆原則，寫出正確及工整的國字。</p> <p>4-I-6 能因應需求，感受寫字的溝通功能與樂趣。</p> <p>5-I-1 以適切的速率正確的朗讀文本。</p> <p>5-I-2 認識常用標點符號。</p> <p>5-I-3 讀懂與學習階段相符的文本。</p> <p>5-I-4 了解文本中的重要訊息與觀點。</p> <p>5-I-5 認識簡易的記敘、抒情及應用文本的特徵。</p> <p>5-I-7 運用簡單的預測、推論等策略，找出句子和段落明示的因果關係，理解文本內容。</p> <p>5-I-7 運用簡單的預測、推論等策略，協助句子和段落明示的因果關係，理解文本內容。</p> <p>5-I-9 喜愛閱讀，並樂於與他人分享閱讀心得。</p> <p>6-I-1 根據表達需要，使用常用標點符號。</p> <p>6-I-2 透過閱讀及觀察，積累寫作材料。</p> <p>6-I-3 寫出語意完整的句子、主題明確的段落。</p> <p>6-I-4 使用仿寫、接寫等技巧寫作。</p> <p>6-I-5 修改文句的錯誤。</p> <p>6-I-6 培養寫作的興趣。</p> |
| 學習內容 | <p>二上</p> <p>Aa-I-5 標注注音符號的各類文本。</p> <p>Ab-I-1 1,000 個常用字的字形、字音和字義。</p> <p>Ab-I-2 700 個常用字的使用。</p> <p>Ab-I-3 常用字筆畫及部件的空間結構。</p> <p>Ab-I-4 常用字部首的表義(分類)功能。</p> <p>Ab-I-5 1,500 個常用語詞的認念。</p> <p>Ab-I-6 1,000 個常用語詞的使用。</p> <p>Ac-I-1 常用標點符號。</p> <p>Ac-I-2 簡單的基本句型。</p> <p>Ac-I-3 基本文句的語氣與意義。</p> <p>Ad-I-1 自然段。</p> |

| | | | | | | | | | | |
|---------------|---|-------------------------------------|----------|-------------------------------------|-----------|---|-----------|--|-----------|---|
| | <p>Ad-I-2 篇章的大意。 Ad-I-3 故事、童詩等。 Ba-I-1 順敘法。 Bb-I-3 對物或自然的感受。 Be-I-1 在生活應用方面，如自我介紹、日記的格式與寫作方法。 Be-I-2 在人際溝通方面，以書信、卡片等慣用語彙集書寫格式為主。 Ca-I-1 各類文本中與日常生活相關的文化內涵。 Cb-I-1 各類文本中的親屬關係、道德倫理、儀式風俗等文化內涵。 Cb-I-2 各類文本中所反映的個人與家庭、鄉里的關係。 Cc-I-1 各類文本中的藝術、信仰、思想等文化內涵。</p> <p>二下</p> <p>Aa-I-5 標注注音符號的各類文本。 Ab-I-1 1,000 個常用字的字形、字音和字義。 Ab-I-2 700 個常用字的使用。 Ab-I-3 常用字筆畫及部件的空間結構。 Ab-I-4 常用字部首的表義功能。 Ab-I-5 1,500 個常用語詞的認念。 Ab-I-6 1,000 個常用語詞的使用。 Ac-I-1 常用標點符號。 Ac-I-2 簡單的基本句型。 Ac-I-3 基本文句的語氣與意義。 Ad-I-1 自然段。 Ad-I-2 篇章的大意。 Ad-I-3 故事、童詩等。 Ba-I-1 順敘法。 Bb-I-1 自我情感的表達。 Bb-I-2 人際交流的情感。 Bb-I-3 對物或自然的感受。 Be-I-2 在人際溝通方面，以書信、卡片等慣用語彙及書寫格式為主。 Ca-I-1 各類文本中與日常生活相關的文化內涵。 Cb-I-1 各類文本中的親屬關係、道德倫理、儀式風俗等文化內涵。</p> | | | | | | | | | |
| | <p>課程架構表：</p> <table border="1" style="width: 100%; border-collapse: collapse;"> <tr> <td style="width: 20%; text-align: center; vertical-align: middle;">國語2上 (第3冊)</td> <td style="width: 30%; text-align: center; vertical-align: middle;">第壹單元我長大了</td> <td style="width: 50%; padding-left: 10px;"> 第一課打招呼 第二課爬梯子 第三課勇氣樹 語文天地一 </td> </tr> <tr> <td style="text-align: center; vertical-align: middle;">第貳單元生活小點滴</td> <td style="padding-left: 10px;"> 第四課一天的時間 第五課小書蟲 第六課從自己開始 語文天地二 </td> </tr> <tr> <td style="text-align: center; vertical-align: middle;">第參單元故事夢工廠</td> <td style="padding-left: 10px;"> 第七課給等兔子來撞樹 第八課角和腳 第九課赤腳國王 語文天地三 </td> </tr> <tr> <td style="text-align: center; vertical-align: middle;">第肆單元美好的時光</td> <td style="padding-left: 10px;"> 第十課去農場玩 第十一課幸福湯圓 第十二課到野外上課 語文天地四 </td> </tr> </table> | 國語2上 (第3冊) | 第壹單元我長大了 | 第一課打招呼 第二課爬梯子 第三課勇氣樹 語文天地一 | 第貳單元生活小點滴 | 第四課一天的時間 第五課小書蟲 第六課從自己開始 語文天地二 | 第參單元故事夢工廠 | 第七課給等兔子來撞樹 第八課角和腳 第九課赤腳國王 語文天地三 | 第肆單元美好的時光 | 第十課去農場玩 第十一課幸福湯圓 第十二課到野外上課 語文天地四 |
| 國語2上 (第3冊) | 第壹單元我長大了 | 第一課打招呼 第二課爬梯子 第三課勇氣樹 語文天地一 | | | | | | | | |
| 第貳單元生活小點滴 | 第四課一天的時間 第五課小書蟲 第六課從自己開始 語文天地二 | | | | | | | | | |
| 第參單元故事夢工廠 | 第七課給等兔子來撞樹 第八課角和腳 第九課赤腳國王 語文天地三 | | | | | | | | | |
| 第肆單元美好的時光 | 第十課去農場玩 第十一課幸福湯圓 第十二課到野外上課 語文天地四 | | | | | | | | | |

| | |
|---|--|
| | <div style="text-align: center;"> <p>國語2下 (第4冊)</p> <ul style="list-style-type: none"> 第壹單元心情溫度計 <ul style="list-style-type: none"> 第一課彩色心情 第二課勇敢超人 第三課小波氣球飛上天 語文天地一 第貳單元特別的禮物 <ul style="list-style-type: none"> 第四課小水珠，去哪裡 第五課生日快樂 第六課給地球的一封信 語文天地二 第參單元語文百寶箱 <ul style="list-style-type: none"> 第七課傘 第八課老園丁的話 第九課小小說書人 語文天地三 第肆單元我喜歡 <ul style="list-style-type: none"> 第十課點金術 第十一課我喜歡你 第十二課如果，我的房間…… 語文天地四 </div> |
| <p style="text-align: center;">融入之 議題</p> | <p>二上</p> <p>【人權教育】 人 E5 欣賞、包容個別差異並尊重自己與他人的權利。</p> <p>【戶外教育】 戶 E1 善用教室外、戶外及校外教學，認識生活環境（自然或人為）。 戶 E3 善用五官的感知，培養眼、耳、鼻、舌、觸覺及心靈對環境感受的能力。 戶 E4 覺知自身的生活方式會對自然環境產生影響與衝擊。 戶 E7 參加學校校外教學活動，認識地方環境，如生態、環保、地質、文化等的戶外學習。</p> <p>【生命教育】 生 E2 理解人的身體與心理面向。 生 E7 發展設身處地、感同身受的同理心及主動去愛的能力，察覺自己從他者接受的各種幫助，培養感恩之心。</p> <p>【多元文化教育】 多 E1 了解自己的文化特質。 多 E6 了解各文化間的多樣性與差異性。</p> <p>【安全教育】 安 E2 了解危機與安全。</p> <p>【性別平等教育】 性 E3 覺察性別角色的刻板印象，了解家庭、學校與職業的分工，不應受性別的限制。</p> <p>【品德教育】 品 E1 良好生活習慣與德行。 品 EJU8 關懷行善。</p> <p>【科技教育】 科 E8 利用創意思考的技巧。</p> <p>【家庭教育】 家 E3 家人的多元角色與責任。 家 E5 主動與家人分享。 家 E7 表達對家庭成員的關心與情感。</p> |

家 E12 規劃個人與家庭的生活作息。

【海洋教育】

海 E11 認識海洋生物與生態。

海 E16 認識家鄉的水域或海洋的汙染、過漁等環境問題。

【生涯規劃教育】

涯 E4 認識自己的特質與興趣。

涯 E6 覺察個人的優勢能力。

涯 E9 認識不同類型工作教育】環境。

涯 E11 培養規劃與運用時間的能力。

涯 E12 學習解決問題與做決定的能力。

【閱讀素養教育】

閱 E1 認識一般生活情境中需要使用的，以及學習學科基礎知識所應具備的字詞彙。

閱 E2 認識與領域相關的文本類型與寫作題材。

閱 E3 熟悉與學科學習相關的文本閱讀策略。

閱 E7 發展詮釋、反思、評鑑文本的能力。

閱 E8 低、中年級以紙本閱讀為主。

閱 E11 低年級：能在一般生活情境中懂得運用文本習得的知識解決問題。

閱 E12 培養喜愛閱讀的態度。

閱 E14 喜歡與他人討論、分享自己閱讀的文本。

【環境教育】

環 E1 參與戶外學習與自然體驗，覺知自然環境的美、平衡與完整性。

環 E5 覺知人類的生活型態對其他生物與生態系的衝擊。

二下

【人權教育】

人 E5 欣賞、包容個別差異並尊重自己與他人的權利。

【戶外教育】

戶 E3 善用五官的感知，培養眼、耳、鼻、舌、觸覺及心靈對環境感受的能力。

戶 E4 覺知自身的生活方式會對自然環境產生影響與衝擊。

【生命教育】

生 E2 理解人的身體與心理面向。

生 E3 理解人是會思考、有情緒、能進行自主決定的個體。

生 E6 從日常生活中培養道德感以及美感，練習做出道德判斷以及審美判斷，分辨事實和價值的不同。

生 E7 發展設身處地、感同身受的同理心及主動去愛的能力，察覺自己從他者接受的各種幫助，培養感恩之心。

【生涯規劃教育】

涯 E7 培養良好的人際互動能力。

【安全教育】

安 E4 探討日常生活應該注意的安全。

【品德教育】

品 EJU3 誠實信用。

【家庭教育】

家 E4 覺察個人情緒並適切表達，與家人及同儕適切互動。

家 E4 覺察個人情緒並適切表達，與家人及同儕適切互動。

家 E5 了解家庭中各種關係的互動親子、手足、祖孫及其他親屬等。

【海洋教育】

海 E11 認識海洋生物與生態。

【能源教育】

能 E2 了解節約能源的重要。

| | |
|------|--|
| | <p>【閱讀素養教育】 閱 E1 認識一般生活情境中需要使用的，以及學習學科基礎知識所應具備的字詞彙。 閱 E2 認識與領域相關的文本類型與寫作題材。 閱 E3 熟悉與學科學習相關的文本閱讀策略。 閱 E11 低年級：能在一般生活情境中懂得運用文本習得的知識解決問題。 閱 E12 培養喜愛閱讀的態度。 閱 E14 喜歡與他人討論、分享自己閱讀的文本。</p> <p>【環境教育】 環 E1 參與戶外學習與自然體驗，覺知自然環境的美、平衡、與完整性。 環 E2 覺知生物生命的美與價值，關懷動、植物的生命。 環 E17 養成日常生活節約用水、用電、物質的行為，減少資源的消耗。</p> |
| 學習目標 | <p>二上</p> <ol style="list-style-type: none"> 1. 能認讀及習寫本課的語句、語詞及單字符號。 2. 能掌握國字筆畫順序，寫出正確的國字。 3. 能知道文字可以用來溝通、表達自己的想法及記錄事物。 4. 能讀懂課文內容，知道文章的自然段、課文大意，並理解課文所表達的意涵 5. 能仿作課文短語、句型。 6. 能知道聆聽的方法。 7. 能分辨本課的同音字與多音字與讀音相近的字，並正確運用。 8. 能分辨疊字單位量詞與疊字形容詞的差異，及疊字形容詞描述的意涵。 9. 能配合不同名詞使用不同的疊字形容詞、連接詞。 10. 認識生活中常用的方向詞；知道同類詞語的上位概念，能從語詞的運用，比較數量的差異。 11. 具備用注音符號查字典的能力，擴展識字量。 12. 能運用「原因、經過、結果」重述本課的內容及說故事。 13. 能認識記敘文、故事、詩歌的寫作形式，並學會對話、記敘文的書寫與如何選擇題材寫日記。 14. 認識便條的格式、用法與特點，並能在生活中實際運用。 15. 認識標點符號「頓號、冒號、引號」的功能並能應用。 <p>二下</p> <ol style="list-style-type: none"> 1. 能認讀及習寫本課的語句、語詞及單字符號。 2. 能掌握國字筆畫順序，寫出正確的國字。 3. 能仿作課文短語、句型，使用因果句說明因果關係。 4. 能讀懂課文內容，知道文章的自然段、課文大意，並理解課文所表達的意涵，厚實文學根基，充實生活內涵。 5. 能分辨本課的同音字、多音字、讀音相近與形似的字，並正確運用。 6. 能知道文字可以用來溝通、表達自己的想法及記錄事物。 7. 能知道聆聽的方法。 8. 能透過部首和部件的組合分析字體結構和組成方式。 9. 認識標點符號的功能並能應用。 10. 認識書信的格式、用法與特點，並能在生活中實際運用。 11. 認識相反詞、相似詞、形容詞並能運用。 12. 能學習擬人法的寫作手法、學會描寫情境對話、感官摹寫與書寫記敘文、韻文、童詩。 13. 能聆聽故事結局、讀懂故事的發展順序，並學會用適當的聲音表情來朗讀與說故事要有適當的動作表演。 14. 能了解「字謎」和「謎語」隱含的意義，並體會「猜字謎」的趣味，樂於研究字謎。 15. 認識告示牌與「告示」的功用。 |

一、教材編選與資源(教科書版本、相關資源)

(一)教材編選

1. 根據學習重點以及學生認知特質、情意發展編寫，強調不同學習階段的重點差異並與其他領域（課程）之教材互相配合，教材內容適切的融入環境、海洋教育等議題。
2. 因應此學習階段強調語文能力之統整，故以閱讀為軸，結合聆聽、口語表達、識字、寫字，以及寫作教學，以強化學童的語文能力。
3. 配合閱讀理解策略之認識與運用，除強調口語表達與識字外，注音符號的編寫，也顧及母語差異對於注音符號發音與學習的影響。
4. 選用自行編寫與編輯既有作品之教材，其透過單元活動方式，運用主題貫串課程內容，以兒童文學、學童生活經驗及認知發展為基礎，編排由具體到抽象，從淺到深，並適時的融入學習策略，為適合學童學習的聆聽、說話、識字、閱讀、寫作的語文教材。
5. 透過與單元主題相關的課文，訓練學生聆聽、說話能力，並利用教材音檔 QR Code，讓家長可以陪同學童複習課程。另外，配合學童認知心理發展，以兒童生活經驗為撰寫課文依據，配合生動、多素材的插圖，讓學童在優美的圖文中獲得學習成效。

(二)教材來源

1. 教育部審定版之教材：

| 年級 | 出版社 | 冊數 |
|-----|-----|-------|
| 二年級 | 南一 | 第三、四冊 |

2. 鄉土（在地化）教材、自編教材、校本特色教材。

(三)教學資源

1. 審定教科用書、自編教材等。
2. 教具、數位媒材及網路資源等。
3. 圖書館（室）及圖書設備。
4. 專科教室。
5. 其他。

二、教學方法

1. 注音符號教學：

- ①「從說話入手」的教學法：學生在學習注音符號以前，已經會說話了，因此需將聲音和注音符號結合起來。
- ②採用「直拼法」教學：練習拼音時，直接的把一個字音很快的拼讀出來。在教學直接拼讀時，主要採取兩種教學方式：「聲符拼讀」：用一個韻符，換不同聲符直接拼讀；「換韻符拼讀」用一個聲符，換不同韻符直接拼讀。可加強同音易調、同韻異聲、同聲異韻、辨別音韻、辨別介符的練習。
- ③示意法：根據說話教材的內容，設計一種或幾種方法，讓學生了解語句的意思。
- ④分析法：輔導學生從句子中析出語詞；從語詞中分析出單字；從單字中分析出注音符號的方法。

2. 聆聽、說話教學：

- ①聽話練習主要使學生聽懂對方的話，並能把握要點，記取內容。低年級

初習說話，宜注意「先聽後說」；聽熟之後，再學說；說熟之後，再換新教材。教材之間應充分聯繫並應用熟練的詞句。

- ②進行說話教學時，可利用視聽教具，使學習更有趣味。
- ③指導學生說話要自然，並注意快慢適中，以及輕聲和變調的應用。
- ④說話教學應指導學生注意說話的技巧和禮貌，並且根據自己說話的目的和聽話的對象，注意語氣和用詞。
- ⑤教學時，應注意培養學生自動發表的興趣和自信心，並使每一個學生都有練習說話的機會，不可有所偏頗。

3. 識字與寫字教學：

- ①教學生字時，同時要講解字形結構。
- ②識字時要加強形似字的比對，以避免寫錯字。
- ③加強指導正確執筆方法及寫字姿勢要領。

4. 閱讀教學：

- ①要看文章的性質而定，不同文體有不同的教學法。相同文體可以統整一起歸納寫作法。
- ②課文教學，要先概覽全文，然後逐節分析；先明白內容，然後探求文章的形式。
- ③語詞的意義，低年級盡量不用抽象的文字解釋。
- ④課文中的生字、難字，及易誤字、詞，要從語詞和語句中去辨認，必須多用不同的方式練習和應用。

5. 寫作教學：

- ①學習課文的語詞、句型，並模仿造句。
- ②作文活動的口述和筆述應當互相聯絡，無論筆述或口述都應注意，不單著重在語言文字形式的練習。
- ③指導寫作文，讓學生用共作法，練習寫作短文。
- ④為了加強作文能力，在閱讀中要教標點符號。了解標點的運用。

三、教學評量

1. 評量的編製，依據領域的核心內涵，參照該領域之學習目標、教材性質，考量學童個別差異，並兼顧認知、情意、技能等層面。
2. 在學童學習過程中施予安置性、形成性、總結性、診斷性等不同種類之評量，以確定學童是否已達成預期目標，並從中取得教學回饋，以作為修正教學與學習之用。
3. 透過評量的施測來評估教學效率、分析教學得失，從中獲知學童的潛能、學習成就，以及診斷其所面臨的學習困難，用以作為補救教學和個別輔導的依據。
4. 評量方式：字形檢核、聲調檢核、寫字檢核、口語評量、仿作評量、觀察評量、態度評量。

三年級教學團隊

桃園市大園區內海國民小學 112 學年度【國語領域】課程計畫

| | | | |
|------|--|--|---------|
| 每週節數 | 5 節 | 設計者 | 三年級教學團隊 |
| 核心素養 | A 自主行動 | ■A1 身心素質與自我精進 ■A2 系統思考與問題解決 ■A3 規劃執行與創新應變 | |
| | B 溝通互動 | ■B1 符號運用與溝通表達 ■B2 科技資訊與媒體素養 ■B3 藝術涵養與美感素養 | |
| | C 社會參與 | ■C1 道德實踐與公民意識 ■C2 人際關係與團隊合作 ■C3 多元文化與國際理解 | |
| 課程理念 | <p>「語文」是學童學習一切學科的基礎，更是學童訓練思維能力、邏輯推理能力及開發智力的重要工具。因此，本版國語文教材除了重視「聽、說、讀、寫、作」基本能力的奠基外，更重視學童思維能力的訓練與情意的培養。</p> <p>三上安排了「快樂上學去」、「更好的自己」、「人物拍立得」及「與動物有約」四個單元主題、四個「語文天地」以及二個「讀寫練功房」。三下安排了「變得好好玩」、「語文小小兵」、「一起去旅行」及「現在才知道」四個單元主題、四個「語文天地」以及兩篇「讀寫練功房」。</p> <p>期望透過多元的主題、豐富的內容、由淺入深、螺旋累進逐步加深、加廣的學習架構，協助學童在生活與實作中主動學習，奠定語言運用的基礎及養成良好的品德與生活習慣，並在持續充實學習能力中深化學習，讓學童經由體驗與實踐，發展基本生活知能與社會能力，開發多元智能，培養多方興趣，增進判斷是非與解決問題的能力，以達成十二年國民基本教育「自發」、「互動」及「共好」的理念及「成就每一個孩子——適性揚才、終身學習」的願景。</p> | | |
| 學習重點 | 學習表現 | <p>三上</p> 1-Ⅱ-4 根據話語情境，分辨內容是否切題，理解主要內容和情感，並與對方互動。 2-Ⅱ-2 運用適當詞語、正確語法表達想法。 2-Ⅱ-4 樂於參加討論，提供個人的觀點和意見。 2-Ⅱ-5 與他人溝通時能注重禮貌，並養成說話負責的態度。 3-Ⅱ-1 運用注音符號，理解生字新詞，提升閱讀效能。 3-Ⅱ-2 運用注音符號，檢索資訊，吸收新知。 4-Ⅱ-1 認識常用國字至少 1,800 字，使用 1,200 字。 4-Ⅱ-5 利用字義推論詞義。 5-Ⅱ-1 以適切的速率朗讀文本，表現抑揚頓挫與情感。 5-Ⅱ-4 掌握句子和段落的意義與主要概念。 5-Ⅱ-5 認識記敘、抒情、說明及應用文本的特徵。 5-Ⅱ-8 運用預測、推論、提問等策略，增進對文本的理解。 6-Ⅱ-1 根據表達需要，使用各種標點符號。 6-Ⅱ-2 培養感受力、想像力等寫作基本能力。 6-Ⅱ-6 運用改寫、縮寫、擴寫等技巧寫作。 | |
| | | <p>三下</p> 1-Ⅱ-1 聆聽時能讓對方充分表達意見。 1-Ⅱ-2 具備聆聽不同媒材的基本能力。 1-Ⅱ-3 聽懂適合程度的詩歌、戲劇，並說出聆聽內容的要點。 | |

| | |
|------|--|
| | <p>2-II-1 用清晰語音、適當語速和音量說話。</p> <p>2-II-2 運用適當詞語、正確語法表達想法。</p> <p>2-II-3 把握說話的重點與順序，對談時能做適當的回應。</p> <p>2-II-5 與他人溝通時能注重禮貌，並養成說話負責的態度。</p> <p>3-II-1 運用注音符號，理解生字新詞，提升閱讀效能。</p> <p>3-II-2 運用注音符號，檢索資訊，吸收新知。</p> <p>4-II-1 認識常用國字至少 1,800 字，使用 1,200 字。</p> <p>4-II-2 利用共同部件，擴充識字量。</p> <p>4-II-3 會利用書面或數位方式查字辭典，並能利用字辭典，分辨字詞義。</p> <p>4-II-4 能分辨形近、音近字詞，並正確使用。</p> <p>4-II-5 利用字義推論詞義。</p> <p>5-II-11 閱讀多元文本，以認識議題。</p> <p>5-II-1 以適切的速率朗讀文本，表現抑揚頓挫與情感。</p> <p>5-II-2 理解各種標點符號的用法。</p> <p>5-II-3 讀讀懂與學習階段相符的文本。</p> <p>5-II-4 掌握句子和段落的意義與主要概念。</p> <p>5-II-5 認識記敘、抒情、說明及應用文本的特徵。</p> <p>5-II-6 能運用適合學習階段的摘要策略，擷取大意。</p> <p>5-II-7 就文本的觀點，找出支持的理由。</p> <p>5-II-8 能運用預測、推論、提問等策略，增進對文本的理解。</p> <p>5-II-8 運用預測、推論、提問等策略，增進對文本的理解。</p> <p>5-II-3 讀懂與學習階段相符的文本。</p> <p>5-II-9 覺察自己的閱讀理解情況，適時調整策略。</p> <p>6-II-1 根據表達需要，使用各種標點符號。</p> <p>6-II-2 培養感受力、想像力等寫作基本能力。</p> <p>6-II-3 學習審題、立意、選材、組織等寫作步驟。</p> <p>6-II-4 書寫記敘、應用、說明事物的作品。</p> <p>6-II-5 仿寫童詩。</p> <p>6-II-6 運用改寫、縮寫、擴寫等技巧寫作。</p> |
| 學習內容 | <p>三上</p> <p>Aa-II-1 標注注音符號的各類文本。</p> <p>Ab-II-1 1,800 個常用字的字形、字音和字義。</p> <p>Ab-II-2 1,200 個常用字的使用。</p> <p>Ab-II-3 常用字部首及部件的表音及表義功能。</p> <p>Ab-II-4 多音字及多義字。</p> <p>Ab-II-5 3,000 個常用語詞的認念。</p> <p>Ab-II-6 2,000 個常用語詞的使用。</p> <p>Ab-II-8 詞類的分辨。</p> <p>Ab-II-9 量詞的運用。</p> <p>Ac-II-1 各種標點符號的用法。</p> <p>Ac-II-2 各種基本句型。</p> <p>Ac-II-3 基礎複句的意義。</p> <p>Ac-II-4 各類文句的語氣與意義。</p> <p>Ad-II-1 意義段。</p> <p>Ad-II-2 篇章的大意、主旨與簡單結構。</p> <p>Ad-II-3 故事、童詩、現代散文等。</p> <p>Ba-II-1 記敘文本的結構。</p> <p>Ba-II-2 順敘與倒敘法。</p> <p>Bb-II-1 自我情感的表達。</p> <p>Bb-II-2 人際交流的情感。</p> |

| | |
|--|--|
| | <p>Bc-Ⅱ-1 具邏輯、客觀、理性的說明，如科學知識、產品、環境等文本。 Bc-Ⅱ-2 描述、列舉、因果等寫作手法。 Bc-Ⅱ-3 數據、圖表、圖片、工具列等輔助說明。 Be-Ⅱ-4 應用文本的結構。 Cb-Ⅱ-1 各類文本中的親屬關係、道德倫理、儀式風俗等文化內涵。 Cb-Ⅱ-2 各類文本中所反映的個人與家庭、鄉里、國族及其他社群的關係。</p> <p>三下</p> <p>Aa-Ⅱ-1 標注注音符號的各類文本。 Ab-Ⅱ-1 1,800 個常用字的字形、字音和字義。 Ab-Ⅱ-2 1,200 個常用字的使用。 Ab-Ⅱ-3 常用字部首及部件的表音及表義功能。 Ab-Ⅱ-4 多音字及多義字。 Ab-Ⅱ-5 3,000 個常用語詞的認念。 Ab-Ⅱ-6 2,000 個常用語詞的使用。 Ab-Ⅱ-8 詞類的分辨。 Ab-Ⅱ-9 量詞的運用。 Ab-Ⅱ-10 字辭典的運用。 Ac-Ⅱ-1 各種標點符號的用法。 Ac-Ⅱ-2 各種基本句型。 Ac-Ⅱ-3 基礎複句的意義。 Ac-Ⅱ-4 各類文句的語氣與意義。 Ad-Ⅱ-1 意義段。 Ad-Ⅱ-2 篇章的大意、主旨與簡單結構。 Ad-Ⅱ-3 故事、童詩、現代散文等。 Ba-Ⅱ-1 記敘文本的結構。 Bb-Ⅱ-1 自我情感的表達。 Bb-Ⅱ-3 對物或自然的情懷。 Bb-Ⅱ-4 應用文本的結構。 Bc-Ⅱ-1 具邏輯、客觀、理性的說明，如科學知識、產品、環境等文本。 Bc-Ⅱ-2 描述、列舉、因果等寫作手法。 Bc-Ⅱ-3 數據、圖表、圖片、工具列等輔助說明。 Be-Ⅱ-2 在人際溝通方面，以書信、卡片、便條、啟事等慣用語彙及書寫格式為主。 Be-Ⅱ-4 應用文本的結構。 Ca-Ⅱ-1 各類文本中的飲食、服飾、交通工具、名勝古蹟及休閒娛樂等文化內涵。 Cc-Ⅱ-1 各類文本中的藝術、信仰、思想等文化內涵。</p> |
| | <p>課程架構表：</p> |

國語3上
(第5冊)

第壹單元快樂上學

第一課你好，新朋友
第二課我們的約定
第三課下課十分鐘

第貳單元更好的自

第四課留住今天的太陽
第五課火大了
第六課我該怎麼辦？

第參單元人物拍立

第七課最年輕的奶奶
第八課魔「髮」哥哥
第九課穿白袍的醫生伯伯

第肆單元與動物有

第十課哎呀！誤會大了
第十一課石虎的告白
第十二課昆蟲的保命妙招

「讀寫練功房」我最愛的一堂課
「讀寫練功房」黑猩猩的守護者

國語3下
(第6冊)

第壹單元變得好好玩

第一課最美的模樣
第二課玩玩具
第三課愛玉的變身術
語文天地一

第貳單元語文小小兵

第四課楊修猜字
第五課唱反調
第六課一飛冲天
語文天地二

第參單元一起去旅行

第七課井仔腳鹽田
第八課和魚一起游泳
第九課三峽老街樂藍染
語文天地三

第肆單元現在才知道

第十課地球的眼淚
第十一課枯木是大飯店
第十二課騎樓
語文天地四

「讀寫練功房」多多的寶物
「讀寫練功房」騎鐵馬郊遊趣

三上

【人權教育】

- 人E2 關心周遭不公平的事件，並提出改善的想法。
- 人E3 了解每個人需求的不同，並討論與遵守團體的規則。
- 人E5 欣賞、包容個別差異並尊重自己與他人的權利。
- 人E8 了解兒童對遊戲權利的需求。

【戶外教育】

- 戶E1 善用教室外、戶外及校外教學，認識生活環境（自然或人為）。

【生命教育】

- 生E1 探討生活議題，培養思考的適當情意與態度。
- 生E3 理解人是會思考、有情緒、能進行自主決定的個體。
- 生E7 發展設身處地、感同身受的同理心及主動去愛的能力，察覺自己從他者接受的各種幫助，培養感恩之心。

【生涯規劃教育】

- 涯E4 認識自己的特質與興趣。
- 涯E7 培養良好的人際互動能力。
- 涯E9 認識不同類型工作／教育環境。
- 涯E10 培養對不同工作／教育環境的態度。
- 涯E11 培養規畫與運用時間的能力。
- 涯E12 學習解決問題與做決定的能力。

【性別平等教育】

- 性E3 覺察性別角色的刻板印象，了解家庭、學校與職業的分工，不應受性別的限制。
- 性E8 了解不同性別者的成就與貢獻。

【法治教育】

- 法E2 認識偏見。
- 法E4 參與規則的制定並遵守之。

【品德教育】

- 品E1 良好生活習慣與德行。
- 品E2 自尊尊人與自愛愛人。
- 品E3 溝通合作與和諧人際關係。
- 品E7 知行合一。
- 品EJU1 尊重生命。
- 品EJU2 孝悌仁愛。
- 品EJU4 自律負責。

【家庭教育】

- 家E4 覺察個人情緒並適切表達，與家人及同儕適切互動。
- 家E5 了解家庭中各種關係的互動（親子、手足、祖孫及其他親屬等）。
- 家E7 表達對家庭成員的關心與情感。
- 家E13 熟悉與家庭生活相關的社區資源。

【閱讀素養教育】

- 閱E1 認識一般生活情境中需要使用的，以及學習學科基礎知識所應具備的字詞彙。
- 閱E2 認識與領域相關的文本類型與寫作題材。
- 閱E3 熟悉與學科學習相關的文本閱讀策略。
- 閱E13 願意廣泛接觸不同類型及不同學科主題的文本。
- 閱E14 喜歡與他人討論、分享自己閱讀的文本。

【環境教育】

- 環E2 覺知生物生命的美與價值，關懷動、植物的生命。
- 環E5 覺知人類的生活型態對其他生物與生態系的衝擊。

三下

融入之
議題

| | |
|------|--|
| | <p>【人權教育】 人E3 了解每個人需求的不同，並討論與遵守團體的規則。 人E8 了解兒童對遊戲權利的需求。</p> <p>【戶外教育】 戶E2 豐富自身與環境的互動經驗，培養對生活環境的覺知與敏感，體驗與珍惜環境的好。 戶E3 善用五官的感知，培養眼、耳、鼻、舌、觸覺及心靈感受的能力。 戶E7 參加學校外教學活動，認識地方環境，如生態、環保、地質、文化等的戶外學習。</p> <p>【生命教育】 生E4 觀察日常生活中生老病死的現象，思考生命的價值。</p> <p>【生涯規劃教育】 涯E4 認識自己的特質與興趣。 涯E5 探索自己的價值觀。 涯E12 學習解決問題與做決定的能力。</p> <p>【多元文化教育】 多E4 理解到不同文化共存的事實。 多E6 了解各文化間的多樣性與差異性。</p> <p>【品德教育】 品E3 溝通合作與和諧人際關係。 品EJU1 尊重生命。</p> <p>【家庭教育】 家E5 了解家庭中各種關係的互動（親子、手足、祖孫及其他親屬等）。</p> <p>【海洋教育】 海E1 喜歡親水活動，重視水域安全。 海E10 認識水與海洋的特性及其與生活的應用。 海E11 認識海洋生物與生態。 海E14 了解海水中含有鹽等成份，體認海洋資源與生活的關聯性。</p> <p>【國際教育】 國E3 向外國人介紹我文化特色的能力。</p> <p>【資訊教育】 資E2 使用資訊科技解決生活中簡單的問題。</p> <p>【閱讀素養教育】 閱E1 認識一般生活情境中需要使用的，以及學習學科基礎知識所應具備的字詞彙。 閱E2 認識與領域相關的文本類型與寫作題材。 閱E3 熟悉與學科學習相關的文本閱讀策略。 閱E5 發展檢索資訊、獲得資訊、整合資訊的數位閱讀能力。 閱E13 願意廣泛接觸不同類型及不同學科主題的文本。</p> <p>【環境教育】 環E1 參與戶外學習與自然體驗，覺知自然環境的美、平衡、與完整性。 環E2 覺知生物生命的美與價值，關懷動、植物的生命。</p> |
| 學習目標 | <p>三上</p> <ol style="list-style-type: none"> 1. 能認讀及習寫本課的語句、語詞及單字符號。 2. 能掌握國字筆畫順序，寫出正確的國字。 3. 能仿作課文短語、句型，使用因果句說明因果關係。 4. 能讀懂課文內容，知道文章的自然段、課文大意，並理解課文所表達的意涵，厚實文學根基，充實生活內涵。 5. 能分辨本課的同音字、多音字、讀音相近與形似的字，並正確運用。 6. 能知道文字可以用來溝通、表達自己的想法及記錄事物。 7. 能知道朗讀基本技巧，並充分掌握文章的思想感情，進而提升語文能力。 8. 認識標點符號的功能並能應用。 9. 透過文字，描寫不同的表情；知道文章中人物的感受，並找出哪些事件是產生這些感受的理 |

| | |
|---------------------|---|
| | <p>由；從文章中人物的塑造，找出哪些事件是塑造的理由；能透過課文內容，學習利用正面話語鼓勵他人。</p> <ol style="list-style-type: none"> 10. 能利用表格整理內容，掌握文章重點；能從文本內容提出某些想法或觀點，並找出支持的理由和證據；能透過外表、動作、語言，掌握人物描寫的重點；運用不同的視角解讀文本、撰寫文章。 11. 認識「主題句」，找出段落大意；能用切句子、比較句子的重要性，找出主題句。 12. 能刪除次要動作，保留句子中人物的主要動作，練習縮句。 13. 知道如何上臺說話的注意事項。 14. 知道「敘述四要素」，並掌握「敘事的順序」。 15. 能認識句子的基本結構，縮寫句子，理解和掌握句子的主要意思。 <p>三下</p> <ol style="list-style-type: none"> 1. 能認讀及習寫本課的語句、語詞及單字符號。 2. 能掌握國字筆畫順序，寫出正確的國字。 3. 能仿作課文短語、句型，使用因果句說明因果關係。 4. 能讀懂課文內容，知道文章的自然段、課文大意，並理解課文所表達的意涵，厚實文學根基，充實生活內涵。 5. 能分辨本課的同音字、多音字、讀音相近與形似的字，並正確運用。 6. 能知道文字可以用來溝通、表達自己的想法及記錄事物。 7. 能知道朗讀基本技巧，並充分掌握文章的思想感情，進而提升語文能力。 8. 能透過部首和部件的組合分析字體結構和組成方式。 9. 認識標點符號的功能並能應用。 10. 能綜合運用刪除法、歸納法與找主題句，擷取段落大意。 11. 能分辨形近字、音近字，明瞭常用語詞的字的組合，使用正確的字。 12. 了解相聲表演的特色和逗趣之處，培養對語文表演藝術的興趣。 13. 認識說明類文章以列舉描述的方式說明事件或介紹事物的特色。 14. 認識通知單的內容重點、項目及寫法。 15. 能知道童詩、記敘文、說明文的特色。 |
| <p>教學與 評量說明</p> | <p>一、教材編選與資源(教科書版本、相關資源)</p> <p>(一)教材編選</p> <ol style="list-style-type: none"> 1. 根據學習重點以及學生認知特質、情意發展編寫，強調不同學習階段的重點差異並與其他領域（課程）之教材互相配合，教材內容適切的融入環境、海洋教育等議題。 2. 因應此學習階段強調語文能力之統整，故以閱讀為軸，結合聆聽、口語表達、識字、寫字，以及寫作教學，以強化學童的語文能力。 3. 配合閱讀理解策略之認識與運用，強調詞彙與句型的學習，段落與篇章的閱讀。 4. 選用自行編寫與編輯既有作品，其文本涵蓋記敘、抒情、說明、議論、應用，而古典詩文則包含本土素材之教材。該教材透過單元活動方式，運用主題貫串課程內容，以兒童文學、學童生活經驗及認知發展為基礎，編排由具體到抽象，從淺到深，並適時的融入學習策略，為適合學童學習的聆聽、說話、識字、閱讀、寫作的語文教材。 5. 透過與單元主題相關的課文，訓練學生聆聽、說話能力，並利用教材音檔 QR Code，讓家長可以陪同學童複習課程。另外，配合學童認知心理發展，以兒童生活經驗為撰寫課文依據，配合生動、多元素材的插圖，讓學童在優美的圖文中獲得學習成效。 <p>(二)教材來源</p> <ol style="list-style-type: none"> 1. 教育部審定版之教材： |

| | | |
|-----|-----|-------|
| 年級 | 出版社 | 冊數 |
| 三年級 | 南一 | 第五、六冊 |

2. 鄉土（在地化）教材、自編教材、校本特色教材。

(三)教學資源

1. 審定教科用書、自編教材等。
2. 教具、數位媒材及網路資源等。
3. 圖書館（室）及圖書設備
4. 專科教室。
5. 其他。

二、教學方法

1. 注音符號教學：

- ①「從說話入手」的教學法：學生在學習注音符號以前，已經會說話了，因此需將聲音和注音符號結合起來。
- ②採用「直拼法」教學：練習拼音時，直接的把一個字音很快的拼讀出來。在教學直接拼讀時，主要採取兩種教學方式：「聲符拼讀」：用一個韻符，換不同聲符直接拼讀；「換韻符拼讀」用一個聲符，換不同韻符直接拼讀。可加強同音易調、同韻異聲、同聲異韻、辨別音韻、辨別介符的練習。
- ③示意法：根據說話教材的內容，設計一種或幾種方法，讓學生了解語句的意思。
- ④分析法：輔導學生從句子中析出語詞；從語詞中分析出單字；從單字中分析出注音符號的方法。

2. 聆聽、說話教學：

- ①聽話練習主要使學生聽懂對方的話，並能把握要點，記取內容。低年級初習說話，宜注意「先聽後說」；聽熟之後，再學說；說熟之後，再換新教材。教材之間應充分聯繫並應用熟練的詞句。
- ②進行說話教學時，可利用視聽教具，使學習更有趣味。
- ③指導學生說話要自然，並注意快慢適中，以及輕聲和變調的應用。
- ④說話教學應指導學生注意說話的技巧和禮貌，並且根據自己說話的目的和聽話的對象，注意語氣和用詞。
- ⑤教學時，應注意培養學生自動發表的興趣和自信心，並使每一個學生都有練習說話的機會，不可有所偏頗。

3. 識字與寫字教學：

- ①教學生字時，同時要講解字形結構。
- ②識字時要加強形似字的比對，以避免寫錯字。
- ③加強指導正確執筆方法及寫字姿勢要領。

4. 閱讀教學：

- ①要看文章的性質而定，不同文體有不同的教學法。相同文體可以統整一起歸納寫作法。
- ②課文教學，要先概覽全文，然後逐節分析；先明白內容，然後探求文章的形式。
- ③語詞的意義，低年級盡量不用抽象的文字解釋。
- ④課文中的生字、難字，及易誤字、詞，要從語詞和語句中去辨認，必須多用不同的方式練習和應用。

5. 寫作教學：

- ①學習課文的語詞、句型，並模仿造句。

- ②作文活動的口述和筆述應當互相聯絡，無論筆述或口述都應注意，不單著重在語言文字形式的練習。
- ③指導寫作文，讓學生用共作法，練習寫作短文。
- ④為了加強作文能力，在閱讀中要教標點符號。了解標點的運用。

三、教學評量

評量與教學緊密結合，由教學目標決定評量內容，由評量結果導引教學。採用多元評量方式，以了解學童的學習進展，並運用評量果調整下一步的教學。

1. 評量的編製，依據領域的核心內涵，參照該領域之學習目標、教材性質，考量學童個別差異，並兼顧認知、情意、技能等層面。
2. 在學童學習過程中施予安置性、形成性、總結性、診斷性等不同種類之評量，以確定學童是否已達成預期目標，並從中取得教學回饋，以作為修正教學與學習之用。
3. 透過評量的施測來評估教學效率、分析教學得失，從中獲知學童的潛能、學習成就，以及診斷其所面臨的學習困難，用以作為補救教學和個別輔導的依據。
4. 評量方式：字形檢核、聲調檢核、寫字檢核、口語評量、仿作評量、觀察評量、態度評量。

四年級教學團隊

| 桃園市大園區內海國民小學 112 學年度【國語領域】課程計畫 | | | |
|--------------------------------|---|---|---------|
| 每週節數 | 5 節 | 設計者 | 四年級教學團隊 |
| 核心素養 | A 自主行動 | ■A1 身心素質與自我精進 ■A2 系統思考與問題解決 ■A3 規劃執行與創新應變 | |
| | B 溝通互動 | ■B1 符號運用與溝通表達 ■B2 科技資訊與媒體素養 ■B3 藝術涵養與美感素養 | |
| | C 社會參與 | ■C1 道德實踐與公民意識 ■C2 人際關係與團隊合作 ■C3 多元文化與國際理解 | |
| 課程理念 | <p>「語文」是學童學習一切學科的基礎，更是學童訓練思維能力、邏輯推理能力及開發智力的重要工具。因此，本版國語文教材除了重視「聽、說、讀、寫、作」基本能力的奠基外，更重視學童思維能力的訓練與情意的培養。</p> <p>四上安排了「生活好滋味」、「超級臺灣隊」、「小小觀察家」及「跟著故事跑」四個單元主題、四個「語文天地」以及兩篇「讀寫練功房」。四下安排了「文化寶盒玩」、「迎向挑戰」、「愛在哪裡」及「想像起飛」四個單元主題、四個「語文天地」以及兩篇「讀寫練功房」。</p> <p>期望透過多元的主題、豐富的內容、由淺入深、螺旋累進逐步加深、加廣的學習架構，協助學童在生活與實作中主動學習，奠定語言運用的基礎及養成良好的品德與生活習慣，並在持續充實學習能力中深化學習，讓學童經由體驗與實踐，發展基本生活知能與社會能力，開發多元智能，培養多方興趣，增進判斷是非與解決問題的能力，以達成十二年國民基本教育「自發」、「互動」及「共好」的理念及「成就每一個孩子——適性揚才、終身學習」的願景。</p> | | |
| 學習重點 | 學習表現 | <p><u>四上</u></p> 1-Ⅱ-1 聆聽時能讓對方充分表達意見。 1-Ⅱ-2 具備聆聽不同媒材的基本能力。 1-Ⅱ-3 聽懂適合程度的詩歌、戲劇，並說出聆聽內容的要點。 1-Ⅱ-4 根據話語情境，分辨內容是否切題，理解主要內容和情感，並與對方互動。 2-Ⅱ-1 用清晰語音、適當語速和音量說話。 2-Ⅱ-2 運用適當詞語、正確語法表達想法。 2-Ⅱ-3 把握說話的重點與順序，對談時能做適當的回應。 2-Ⅱ-4 樂於參加討論，提供個人的觀點和意見。 3-Ⅱ-1 運用注音符號，理解生字新詞，提升閱讀效能。 3-Ⅱ-2 運用注音符號，檢索資訊，吸收新知。 4-Ⅱ-1 認識常用國字至少 1,800 字，使用 1,200 字。 4-Ⅱ-2 利用共同部件，擴充識字量。 4-Ⅱ-4 能分辨形近、音近字詞，並正確使用。 4-Ⅱ-5 利用字義推論詞義。 5-Ⅱ-1 以適切的速率朗讀文本，表現抑揚頓挫與情感。 5-Ⅱ-2 理解各種標點符號的用法。 5-Ⅱ-3 讀懂與學習階段相符的文本。 5-Ⅱ-4 掌握句子和段落的意義與主要概念。 5-Ⅱ-5 認識記敘、抒情、說明及應用文本的特徵。 5-Ⅱ-6 運用適合學習階段的摘要策略，擷取大意。 | |

| | |
|------|--|
| | <p>5-II-7 就文本的觀點，找出支持的理由。</p> <p>5-II-8 運用預測、推論、提問等策略，增進對文本的理解。</p> <p>5-II-9 覺察自己的閱讀理解情況，適時調整策略。</p> <p>5-II-10 透過大量閱讀，體會閱讀的樂趣。</p> <p>5-II-11 閱讀多元文本，以認識議題。</p> <p>6-II-1 根據表達需要，使用各種標點符號。</p> <p>6-II-2 培養感受力、想像力等寫作基本能力。</p> <p>6-II-3 學習審題、立意、選材、組織等寫作步驟。</p> <p>6-II-4 書寫記敘、應用、說明事物的作品。</p> <p>6-II-5 仿寫童詩。</p> <p>6-II-8 養成寫作習慣。</p> <p>四下</p> <p>1-II-1 聆聽時能讓對方充分表達意見。</p> <p>1-II-2 具備聆聽不同媒材的基本能力。</p> <p>1-II-3 聽懂適合程度的詩歌、戲劇，並說出聆聽內容的要點。</p> <p>1-II-4 根據話語情境，分辨內容是否切題，理解主要內容和情感，並與對方互動。</p> <p>2-II-1 用清晰語音、適當語速和音量說話。</p> <p>2-II-2 運用適當詞語、正確語法表達想法。</p> <p>2-II-3 把握說話的重點與順序，對談時能做適當的回應。</p> <p>2-II-4 樂於參加討論，提供個人的觀點和意見。</p> <p>3-II-1 運用注音符號，理解生字新詞，提升閱讀效能。</p> <p>3-II-2 運用注音符號，檢索資訊，吸收新知。</p> <p>4-II-1 認識常用國字至少 1,800 字，使用 1,200 字。</p> <p>4-II-2 利用共同部件，擴充識字量。</p> <p>4-II-3 會利用書面或數位方式查字辭典，並能利用字辭典，分辨字詞義。</p> <p>4-II-4 能分辨形近、音近字詞，並正確使用。</p> <p>4-II-5 利用字義推論詞義。</p> <p>5-II-1 以適切的速率朗讀文本，表現抑揚頓挫與情感。</p> <p>5-II-2 理解各種標點符號的用法。</p> <p>5-II-3 讀懂與學習階段相符的文本。</p> <p>5-II-4 掌握句子和段落的意義與主要概念。</p> <p>5-II-5 認識記敘、抒情、說明及應用文本的特徵。</p> <p>5-II-6 運用適合學習階段的摘要策略，擷取大意。</p> <p>5-II-7 就文本的觀點，找出支持的理由。</p> <p>5-II-8 運用預測、推論、提問等策略，增進對文本的理解。</p> <p>5-II-9 覺察自己的閱讀理解情況，適時調整策略。</p> <p>5-II-10 透過大量閱讀，體會閱讀的樂趣。</p> <p>5-II-11 閱讀多元文本，以認識議題。</p> <p>6-II-1 根據表達需要，使用各種標點符號。</p> <p>6-II-2 培養感受力、想像力等寫作基本能力。</p> <p>6-II-3 學習審題、立意、選材、組織等寫作步驟。</p> <p>6-II-4 書寫記敘、應用、說明事物的作品。</p> <p>6-II-5 仿寫童詩。</p> <p>6-II-6 運用改寫、縮寫、擴寫等技巧寫作。</p> <p>6-II-7 找出作品的錯誤，並加以修改。</p> |
| 學習內容 | <p>四上</p> <p>Aa-II-1 標注注音符號的各類文本。</p> <p>Ab-II-1 1,800 個常用字的字形、字音和字義。</p> |

Ab-II-2 1,200 個常用字的使用。

Ab-II-3 常用字部首及部件的表音及表義功能。

Ab-II-4 多音字及多義字。

Ab-II-5 3,000 個常用語詞的認念。

Ab-II-6 2,000 個常用語詞的使用。

Ab-II-9 量詞的運用。

Ac-II-1 各種標點符號的用法。

Ac-II-2 各種基本句型。

Ac-II-3 基礎複句的意義。

Ac-II-4 各類文句的語氣與意義。

Ad-II-1 意義段。

Ad-II-2 篇章的大意、主旨與簡單結構。

Ad-II-3 故事、童詩、現代散文等。

Ba-II-1 記敘文本的結構。

Ba-II-2 順敘與倒敘法。

Bb-II-1 自我情感的表達。

Bb-II-2 人際交流的情感。

Bb-II-3 對物或自然的情懷。

Bb-II-4 直接抒情。

Bb-II-5 藉由敘述事件與描寫景物間接抒情。

Bc-II-1 具邏輯、客觀、理性的說明，如科學知識、產品、環境等文本。

Bc-II-2 描述、列舉、因果等寫作手法。

Bc-II-3 數據、圖表、圖片、工具列等輔助說明。

Be-II-2 在人際溝通方面，以書信、卡片、便條啟事等慣用語彙及書寫格式為主。

Be-II-4 應用文本的結構。

Ca-II-1 各類文本中的飲食、服飾、交通工具、名勝古蹟及休閒娛樂等文化內涵。

Cb-II-1 各類文本中的親屬關係、道德倫理、儀式風俗等文化內涵。

Cb-II-2 各類文本中所反映的個人與家庭、鄉里、國族及其他社群的關係。

Cc-II-1 各類文本中的藝術、信仰、思想等文化內涵。

四下

Aa-II-1 標注注音符號的各類文本。

Ab-II-1 1,800 個常用字的字形、字音和字義。

Ab-II-2 1,200 個常用字的使用。

Ab-II-3 常用字部首及部件的表音及表義功能。

Ab-II-4 多音字及多義字。

Ab-II-5 3,000 個常用語詞的認念。

Ab-II-6 2,000 個常用語詞的使用。

Ab-II-9 量詞的運用。

Ac-II-1 各種標點符號的用法。

Ac-II-2 各種基本句型。

Ac-II-3 基礎複句的意義。

Ac-II-4 各類文句的語氣與意義。

Ad-II-1 意義段。

Ad-II-2 篇章的大意、主旨與簡單結構。

Ad-II-3 故事、童詩、現代散文等。

Ba-II-1 記敘文本的結構。

Ba-II-2 順敘與倒敘法。

Bb-II-1 自我情感的表達。

Bb-II-2 人際交流的情感。

Bb-II-3 對物或自然的情懷。
 Bb-II-4 直接抒情。
 Bb-II-5 藉由敘述事件與描寫景物間接抒情。
 Bc-II-1 具邏輯、客觀、理性的說明，如科學知識、產品、環境等文本。
 Bc-II-2 描述、列舉、因果等寫作手法。
 Bc-II-3 數據、圖表、圖片、工具列等輔助說明。
 Be-II-2 在人際溝通方面，以書信、卡片、便條啟事等慣用語彙及書寫格式為主。
 Be-II-4 應用文本的結構。
 Ca-II-1 各類文本中的飲食、服飾、交通工具、名勝古蹟及休閒娛樂等文化內涵。
 Cb-II-1 各類文本中的親屬關係、道德倫理、儀式風俗等文化內涵。
 Cb-II-2 各類文本中所反映的個人與家庭、鄉里、國族及其他社群的關係。
 Cc-II-1 各類文本中的藝術、信仰、思想等文化內涵。

課程架構表：

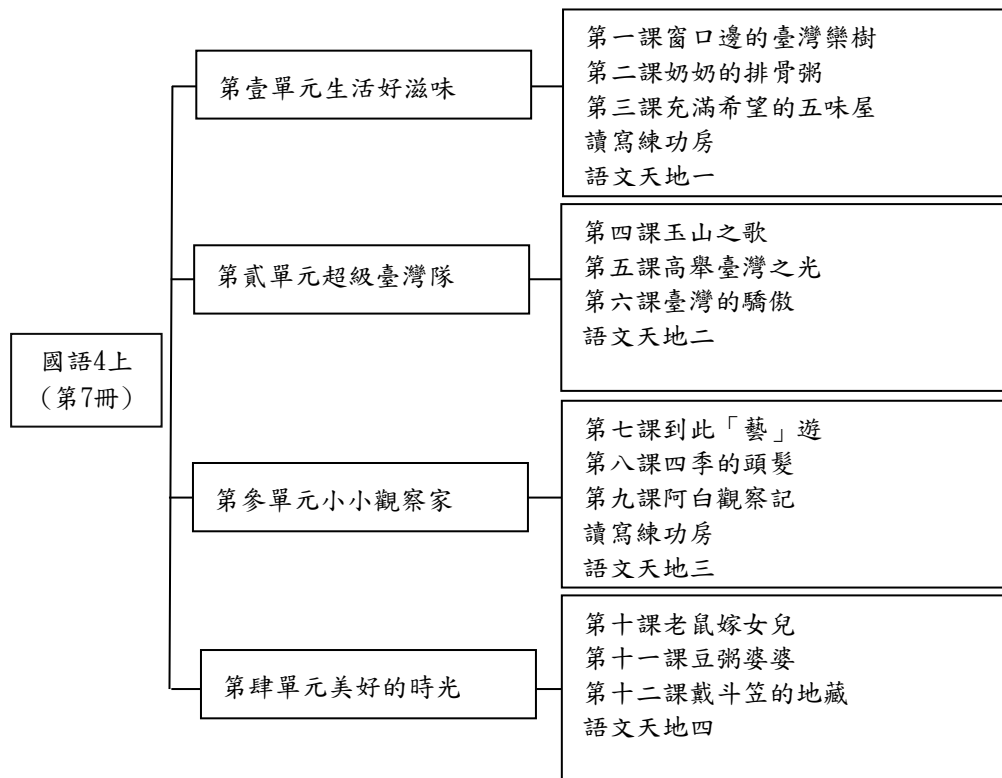

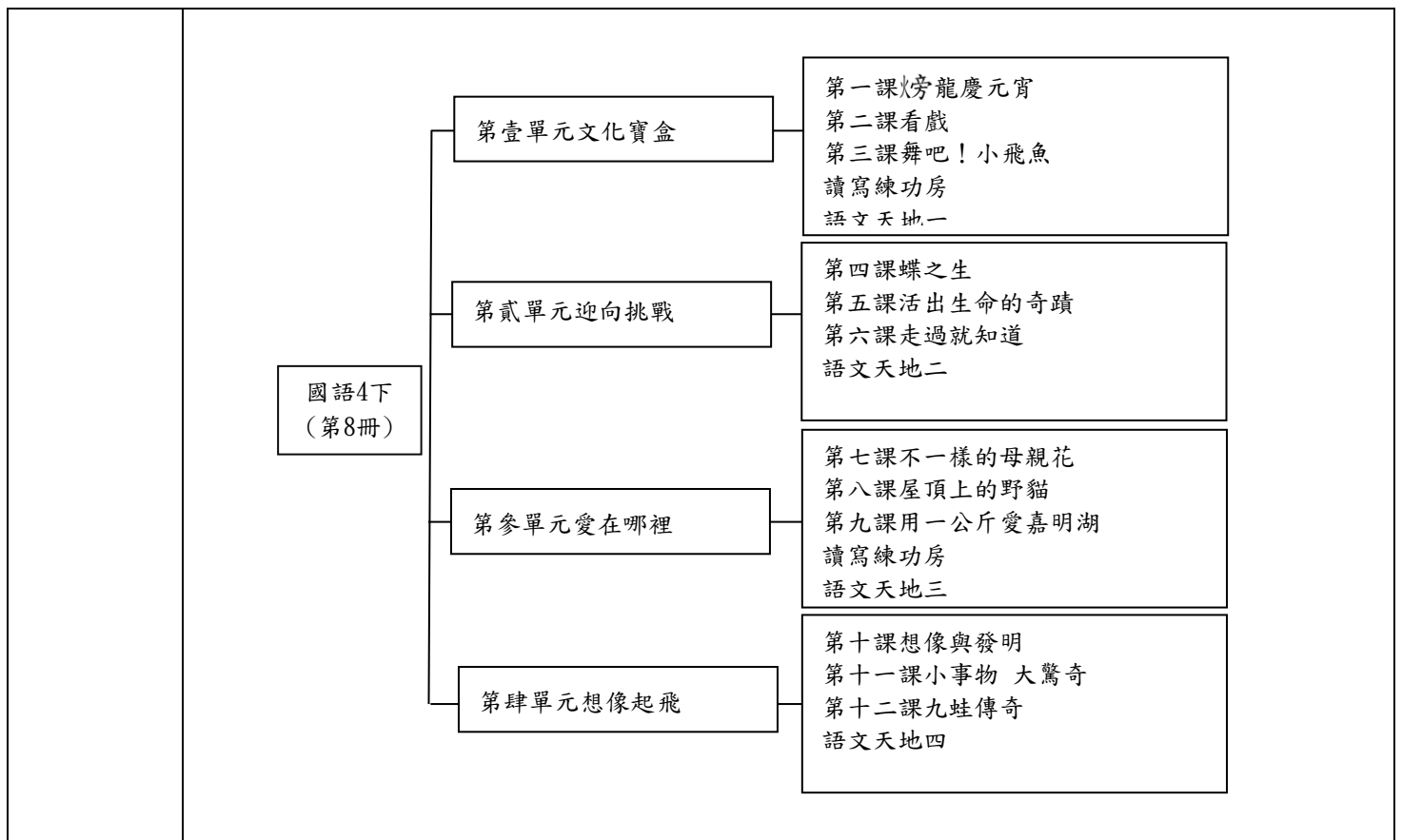

| | |
|-----------|--|
| 融入之 議題 | <p>四上</p> <p>【環境教育】 環 E1 參與戶外學習與自然體驗，覺知自然環境的美、平衡、與完整性。 環 E2 覺知生物生命的美與價值，關懷動、植物的生命。</p> <p>【閱讀素養教育】 閱 E1 認識一般生活情境中需要使用的，以及學習學科基礎知識所應具備的字詞彙。 閱 E2 認識與領域相關的文本類型與寫作題材。 閱 E5 發展檢索資訊、獲得資訊、整合資訊的數位閱讀能力。 閱 E7 發展詮釋、反思、評鑑文本的能力。 閱 E10 中、高年級：能從報章雜誌及其他閱讀媒材中汲取與學科相關的知識。 閱 E12 培養喜愛閱讀的態度。</p> <p>【家庭教育】 家 E2 了解家庭組成與型態的多樣性。 家 E3 察覺家庭中不同的角色，並反思個人在家庭中扮演的角色。 家 E5 了解家庭中各種關係的互動（親子、手足、祖孫及其他親屬等）。 家 E7 表達對家庭成員的關心與情感。</p> <p>【生命教育】 生 E1 探討生活議題，培養思考的適當情意與態度。 生 E7 發展設身處地、感同身受的同理心及主動去愛的能力，察覺自己從他者接受的各種幫助，培養感恩之心。</p> <p>【生涯規劃教育】 涯 E1 了解個人的自我概念。 涯 E4 認識自己的特質與興趣。 涯 E6 覺察個人的優勢能力。 涯 E7 培養良好的人際互動能力。 涯 E10 培養對不同工作／教育環境的態度。</p> <p>【品德教育】</p> |
|-----------|--|

品 EJU1 尊重生命。
品 EJU8 關懷行善。
品 E1 良好生活習慣與德行。
品 E2 自尊尊人與自愛愛人。
品 E3 溝通合作與和諧人際關係。
品 E6 同理分享。

【多元文化教育】

多 E2 建立自己的文化認同與意識。
多 E3 認識不同的文化概念，如族群、階級、性別、宗教等。
多 E6 瞭解各文化間的多樣性與差異性。

【國際教育】

國 E1 了解我國與世界其他國家的文化特質。
國 E2 表現具國際視野的本土文化認同。
國 E5 體認國際文化的多樣性。

【性別平等教育】

性 E3 覺察性別角色的刻板印象，了解家庭、學校與職業的分工，不應受性別的限制。
性 E8 了解不同性別者的成就與貢獻。

【戶外教育】

戶 E2 豐富自身與環境的互動經驗，培養對生活環境的覺知與敏感，體驗與珍惜環境的好。
戶 E3 善用五官的感知，培養眼、耳、鼻、舌、觸覺及心靈感受的能力。
戶 E7 參加學校外教學活動，認識地方環境，如生態、環保、地質、文化等的戶外學習。

【安全教育】

安 E4 探討日常生活應該注意的安全。

【人權教育】

人 E2 關心周遭不公平的事件，並提出改善的想法。
人 E5 欣賞、包容個別差異並尊重自己與他人的權利。
人 E9 認識生存權、身分權的剝奪與個人尊嚴的關係。

四下

【人權教育】

人 E5 欣賞、包容個別差異並尊重自己與他人的權利。
人 E6 覺察個人的偏見，並避免歧視行為的產生。

【戶外教育】

戶 E3 善用五官的感知，培養眼、耳、鼻、舌、觸覺及心靈感受的能力。
戶 E4 覺知自身的生活方式會對自然環境產生影響與衝擊。
戶 E7 參加學校校外教學活動，認識地方環境，如生態、環保、地質、文化等的戶外學習。

【生命教育】

生 E1 探討生活議題，培養思考的適當情意與態度。
生 E3 理解人是會思考、有情緒、能進行自主決定的個體。
生 E7 發展設身處地、感同身受的同理心及主動去愛的能力，察覺自己從他者接受的各種幫助，培養感恩之心。

【生涯規劃教育】

涯 E6 覺察個人的優勢能力。
涯 E12 學習解決問題與做決定的能力。

【多元文化教育】

多 E2 建立自己的文化認同與意識。
多 E4 理解到不同文化共存的事實。
多 E6 了解各文化間的多樣性與差異性。
多 E7 減低或消除對他族文化的刻板印象或偏見，不以特定標準或成見去框限不同文化的意義與價值。

| | |
|------|---|
| | <p>【防災教育】 防 E1 災害的種類包含洪水、颱風、土石流、乾旱……。 防 E2 臺灣地理位置、地質狀況、與生態環境與生態環境與生態環境與災害緊密相關。</p> <p>【品德教育】 品 E2 自尊尊人與自愛愛人。 品 E6 同理分享。 品 EJU1 尊重生命。 品 EJU2 孝悌仁愛。</p> <p>【科技教育】 科 E2 了解動手實作的重要性。 科 E7 依據設計構想以規畫物品的製作步驟。 科 E8 利用創意思考的技巧。</p> <p>【原住民族教育】 原 E6 了解並尊重不同族群的歷史文化經驗。</p> <p>【家庭教育】 家 E4 覺察個人情緒並適切表達，與家人及同儕適切互動。 家 E5 了解家庭中各種關係的互動（親子、手足、祖孫及其他親屬等）。 家 E7 表達對家庭成員的關心與情感。</p> <p>【國際教育】 國 E1 了解我國與世界其他國家的文化特質。 國 E2 表現具國際視野的本土文化認同。 國 E5 體認國際文化的多樣性。</p> <p>【資訊教育】 資 E9 利用資訊科技分享學習資源與心得。</p> <p>【閱讀素養教育】 閱 E2 認識與領域相關的文本類型與寫作題材。 閱 E3 熟悉與學科學習相關的文本閱讀策略。 閱 E5 發展檢索資訊、獲得資訊、整合資訊的數位閱讀能力。 閱 E6 發展向文本提問的能力。 閱 E13 願意廣泛接觸不同類型及不同學科主題的文本。</p> <p>【環境教育】 環 E1 參與戶外學習與自然體驗，覺知自然環境的美、平衡、與完整性。 環 E2 覺知生物生命的美與價值，關懷動、植物的生命。 環 E3 了解人與自然和諧共生，進而保護重要棲地。 環 E12 養成對災害的警覺心及敏感度，對災害有基本的了解，並能避免災害的發生。 環 E16 了解物質循環與資源回收利用的原理。</p> |
| 學習目標 | <p>四上</p> <ol style="list-style-type: none"> 1. 能認讀及習寫本課的語句、語詞及單字符號。 2. 能掌握國字筆畫順序，寫出正確的國字。 3. 能仿作課文短語、句型。 4. 能讀懂課文內容，知道文章的自然段、課文大意，並理解課文所表達的意涵，充實生活內涵。 5. 能分辨本課的同音字、多音字、讀音相近與形似的字，並正確運用。 6. 能知道文字可以用來介紹事物、說明事理，表達自己的想法及記錄事物。 7. 能知道朗讀基本技巧，並充分掌握文章的思想感情，進而提升語文能力。 8. 能透過部首和部件的組合分析字體結構和組成方式。 9. 能分辨形近字、音近字，明瞭常用語詞的字的組合，使用正確的字。 10. 能利用圖像整理文章內容，整合資料，從多樣元素中適當取材，運用聯想，以擬人法將事物生動化。 11. 能透過直接、間接經驗，蒐集描寫人物的寫作材料；從觀察中描述事物靜態與動態的樣貌。 12. 能認識遊記中的空間式敘事結構，了解題目和文章內容間的關係，以「空間式」組織段落， |

學會寫遊記。

13. 能認識應用文書信寫作格式；以因果結構的安排來書寫文章；體會童詩之樂趣，仿作童詩，並欣賞自己的作品。
14. 能認識故事體的特色，了解「故事梯」策略的架構內涵，學會說故事的方法。
15. 能知道童詩、記敘文（故事、遊記等）、說明文、應用文（劇本）的特色。

四下

1. 能認讀及習寫本課的語句、語詞及單字符號。
2. 能掌握國字筆畫順序，寫出正確的國字。
3. 能仿作課文短語、句型，學會運用順敘與倒敘。
4. 能讀懂課文內容，知道文章的自然段、課文大意，並理解課文所表達的意涵，厚實文學根基，充實生活內涵。
5. 能分辨本課的同音字、多音字、讀音相近與形似的字，並正確運用。
6. 能知道文字可以用來溝通、表達自己的想法及記錄事物。
7. 能知道朗讀基本技巧，並充分掌握文章的思想感情，進而提升語文能力。
8. 能透過部首和部件的組合分析字體結構和組成方式。
9. 能分辨形近字、音近字，明瞭常用語詞的字的組合，使用正確的字。
10. 能從段落大意、重要段落、題目中，找出文章主旨；運用情緒描寫的技巧練習寫作藉事物抒情的句子；根據擴寫策略完成詩改寫短文；利用故事創作的五個要素，來進行短篇故事的創作。
11. 能運用歸納、找主題句的方式形成段落大意，並組織成全文大意。
12. 能讀懂人物傳記並從中得到啟發、認識文房四寶、知道如何閱讀報紙、學會運用網路查資料。
13. 能運用引用法，作為文章開頭；運用破題法，有條理的敘述事情；辨析事件的發展過程與順序；運用自我提問策略，幫助理解。
14. 認識明信片的內容特色和格式，了解心得報告包含內容。
15. 能知道童詩、記敘文、說明文、應用文的特色。

教學與
評量說明

一、教材編選與資源(教科書版本、相關資源)

(一)教材編選

1. 根據學習重點以及學生認知特質、情意發展編寫，強調不同學習階段的重點差異並與其他領域（課程）之教材互相配合，教材內容適切的融入環境、海洋教育等議題。
2. 因應此學習階段強調語文能力之統整，故以閱讀為軸，結合聆聽、口語表達、識字、寫字，以及寫作教學，以強化學童的語文能力。
3. 配合閱讀理解策略之認識與運用，強調詞彙與句型的學習，段落與篇章的閱讀。
4. 選用自行編寫與編輯既有作品，其文本涵蓋記敘、抒情、說明、議論、應用，而古典詩文則包含本土素材之教材。該教材透過單元活動方式，運用主題貫串課程內容，以兒童文學、學童生活經驗及認知發展為基礎，編排由具體到抽象，從淺到深，並適時的融入學習策略，為適合學童學習的聆聽、說話、識字、閱讀、寫作的語文教材。
5. 透過與單元主題相關的課文，訓練學生聆聽、說話能力，並利用教材音檔 QR Code，讓家長可以陪同學童複習課程。另外，配合學童認知心理發展，以兒童生活經驗為撰寫課文依據，配合生動、多元素材的插圖，讓學童在優美的圖文中獲得學習成效。

(二)教材來源

1. 教育部審定版之教材：

| 年級 | 出版社 | 冊數 |
|----|-----|----|
|----|-----|----|

2. 鄉土（在地化）教材、自編教材、校本特色教材。

(三)教學資源

1. 審定教科用書、自編教材等。
2. 教具、數位媒材及網路資源等。
3. 圖書館（室）及圖書設備。
4. 專科教室。
5. 其他。

二、教學方法

1. 注音符號教學：

- ①「從說話入手」的教學法：學生在學習注音符號以前，已經會說話了，因此需將聲音和注音符號結合起來。
- ②採用「直拼法」教學：練習拼音時，直接的把一個字音很快的拼讀出來。在教學直接拼讀時，主要採取兩種教學方式：「聲符拼讀」：用一個韻符，換不同聲符直接拼讀；「換韻符拼讀」用一個聲符，換不同韻符直接拼讀。可加強同音易調、同韻異聲、同聲異韻、辨別音韻、辨別介符的練習。
- ③示意法：根據說話教材的內容，設計一種或幾種方法，讓學生了解語句的意思。
- ④分析法：輔導學生從句子中析出語詞；從語詞中分析出單字；從單字中分析出注音符號的方法。

2. 聆聽、說話教學：

- ①聽話練習主要使學生聽懂對方的話，並能把握要點，記取內容。低年級初習說話，宜注意「先聽後說」；聽熟之後，再學說；說熟之後，再換新教材。教材之間應充分聯繫並應用熟練的詞句。
- ②進行說話教學時，可利用視聽教具，使學習更有趣味。
- ③指導學生說話要自然，並注意快慢適中，以及輕聲和變調的應用。
- ④說話教學應指導學生注意說話的技巧和禮貌，並且根據自己說話的目的和聽話的對象，注意語氣和用詞。
- ⑤教學時，應注意培養學生自動發表的興趣和自信心，並使每一個學生都有練習說話的機會，不可有所偏頗。

3. 識字與寫字教學：

- ①教學生字時，同時要講解字形結構。
- ②識字時要加強形似字的比對，以避免寫錯字。
- ③加強指導正確執筆方法及寫字姿勢要領。

4. 閱讀教學：

- ①要看文章的性質而定，不同文體有不同的教學法。相同文體可以統整一起歸納寫作法。
- ②課文教學，要先概覽全文，然後逐節分析；先明白內容，然後探求文章的形式。
- ③語詞的意義，低年級盡量不用抽象的文字解釋。
- ④課文中的生字、難字，及易誤字、詞，要從語詞和語句中去辨認，必須多用不同的方式練習和應用。

5. 寫作教學：

- ①學習課文的語詞、句型，並模仿造句。
- ②作文活動的口述和筆述應當互相聯絡，無論筆述或口述都應注意，不單著重在語言

文字形式的練習。

③指導寫作文，讓學生用共作法，練習寫作短文。

④為了加強作文能力，在閱讀中要教標點符號。了解標點的運用。

三、教學評量

評量與教學緊密結合，由教學目標決定評量內容，由評量結果導引教學。採用多元評量方式，以了解學童的學習進展，並運用評量果調整下一步的教學。

1. 評量的編製，依據領域的核心內涵，參照該領域之學習目標、教材性質，考量學童個別差異，並兼顧認知、情意、技能等層面。
2. 在學童學習過程中施予安置性、形成性、總結性、診斷性等不同種類之評量，以確定學童是否已達成預期目標，並從中取得教學回饋，以作為修正教學與學習之用。
3. 透過評量的施測來評估教學效率、分析教學得失，從中獲知學童的潛能、學習成就，以及診斷其所面臨的學習困難，用以作為補救教學和個別輔導的依據。
4. 評量方式：字形檢核、聲調檢核、寫字檢核、口語評量、仿作評量、觀察評量、態度評量。

五年級教學團隊

| 桃園市大園區內海國民小學 112 學年度【國語領域】課程計畫 | | | |
|--------------------------------|---|---|---------|
| 每週節數 | 5 節 | 設計者 | 五年級教學團隊 |
| 核心素養 | A 自主行動 | ■ A1 身心素質與自我精進、■ A2 系統思考與解決問題 ■ A3 規劃執行與創新應變 | |
| | B 溝通互動 | ■ B1 符號運用與溝通表達、■ B2 科技資訊與媒體素養 ■ B3 藝術涵養與美感素養 | |
| | C 社會參與 | ■ C1 道德實踐與公民意識、■ C2 人際關係與團隊合作 ■ C3 多元文化與國際理解 | |
| 課程理念 | 1. 以學生為主體，教師為主導，學習方法為主線，整體發展為主旨，透過字、詞、句、段、篇的訓練；聽、說、讀、寫、思、作的教程設計，把知識傳授、能力培養、思想陶冶有機的結合起來。 2. 有效提高語文教學質量，改變語文「高消耗，低效益」的缺失。 3. 落實十二年國教跨領域課程的精神。 4. 以單元組織方式進行。 5. 特別重視學科體系的規畫、統整，和與其他領域橫向課程的設計、整合。 6. 循環反覆，循序漸進，逐步加深，螺旋上升，教材不只呈現了工具性的規律特點，也凸顯了科學性、時代性的進步要求。 | | |
| 學習重點 | 學習表現 | 1-III-1 能夠聆聽他人的發言，並簡要記錄。 1-III-2 根據演講、新聞話語情境及其情感，聽出不同語氣，理解對方所傳達的情意，表現適切的回應。 1-III-3 判斷聆聽內容的合理性，並分辨事實或意見。 1-III-4 結合科技與資訊，提升聆聽的效能。 1-III-4 結合科技與資訊，提升聆聽的效能。 2-III-1 觀察生活情境的變化，培養個人感受和思維能力，積累說話材料。 2-III-2 從聽聞內容進行判斷和提問，並做合理的應對。 2-III-3 靈活運用詞句和說話技巧，豐富表達內容。 2-III-4 運用語調、表情和肢體等變化輔助口語表達。 2-III-5 把握說話內容的主題、重要細節與結構邏輯。 2-III-6 結合科技與資訊，提升表達的效能。 2-III-7 與他人溝通時能尊重不同意見。 4-III-1 認識常用國字至少 2,700 字，使用 2,200 字。 4-III-2 認識文字的字形結構，運用字的部件了解文字的字音與字義。 4-III-3 運用字辭典、成語辭典等，擴充詞彙，分辨詞義。 4-III-4 精熟偏旁變化和間架結構要領書寫正確及工整的硬筆字。 4-III-5 習寫以硬筆字為主，毛筆為輔，掌握楷書形體結構的書寫方法。 5-III-1 流暢朗讀各類文本，並表現抑揚頓挫的變化。 5-III-2 理解各種標點符號的用法與表達效果。 5-III-3 讀懂與學習階段相符的文本。 5-III-4 區分文本中的客觀事實與主觀判斷之間的差別。 5-III-5 認識議論文本的特徵。 5-III-6 熟習適合學習階段的摘要策略，擷取大意。 5-III-7 連結相關的知識和經驗，提出自己的觀點，評述文本的內容。 5-III-8 運用自我提問、推論等策略，推論文本隱含的因果訊息或觀點。 5-III-9 因應不同的目的，運用不同的閱讀策略。 5-III-10 結合自己的特長和興趣，主動尋找閱讀材料。 5-III-11 大量閱讀多元文本，辨識文本中議題的訊息或觀點。 | |

| | |
|-------|---|
| | <p>5-III-12 運用圖書館（室）、科技與網路，進行資料蒐集、解讀與判斷，提升多元文本的閱讀和應用能力。</p> <p>6-III-1 根據表達需要，使用適切的標點符號。</p> <p>6-III-2 培養思考力、聯想力等寫作基本能力。</p> <p>6-III-3 掌握寫作步驟，寫出表達清楚、段落分明、符合主題的作品。</p> <p>6-III-4 創作童詩及故事。</p> <p>6-III-5 書寫說明事理、議論的作品。</p> <p>6-III-6 練習各種寫作技巧。</p> <p>6-III-7 修改、潤飾作品內容。</p> <p>6-III-8 建立適切的寫作態度。</p> |
| 學習內容 | <p>Ab-III-1 2,700 個常用字的字形、字音和字義。</p> <p>Ab-III-2 2,200 個常用字的使用。</p> <p>Ab-III-3 常用字部首及部件的表音及表義功能。</p> <p>Ab-III-4 多音字及多義字。</p> <p>Ab-III-5 4,500 個常用語詞的認念。</p> <p>Ab-III-6 3,700 個常用語詞的使用。</p> <p>Ab-III-7 數位辭典的運用。</p> <p>Ab-III-8 詞類的分辨。</p> <p>Ac-III-1 標點符號在文本中的作用。</p> <p>Ac-III-3 各種複句的意義。</p> <p>Ac-III-4 各類文句表達的情感與意義。</p> <p>Ad-III-1 意義段與篇章結構。</p> <p>Ad-III-2 篇章的大意、主旨、結構與寓意。</p> <p>Ad-III-3 故事、童詩、現代散文、少年小說、兒童劇等。</p> <p>Ad-III-4 古典詩文。</p> <p>Ba-III-1 順敘與倒敘法。</p> <p>Bb-III-3 對物或自然的感悟。</p> <p>Bb-III-5 藉由敘述事件與描寫景物間接抒情。</p> <p>Bc-III-1 具邏輯、客觀、理性的說明，如科學知識、產品、環境等。</p> <p>Bc-III-2 描述、列舉、因果、問題解決、比較等寫作手法。</p> <p>Bc-III-3 數據、圖表、圖片、工具列等輔助說明。</p> <p>Bc-III-4 說明文本的結構。</p> <p>Bd-III-1 以事實、理論為論據，達到說服、建構、批判等目的。</p> <p>Bd-III-2 論證方式如舉例、正證、反證等。</p> <p>Bd-III-3 議論文本的結構。</p> <p>Be-III-1 在生活應用方面，以說明書、廣告、標語、告示、公約等格式與寫作方法為主。</p> <p>Be-III-3 在學習應用方面，以簡報、讀書報告、演講稿等格式與寫作方法為主。</p> <p>Ca-III-1 各類文本中的飲食、服飾、建築形式、交通工具、名勝古蹟及休閒娛樂等文化內涵。</p> <p>Ca-III-2 各類文本中表現科技演進、環境發展的文化內涵。</p> <p>Cb-III-1 各類文本中的親屬關係、道德倫理、儀式風俗、典章制度等文化內涵。</p> <p>Cb-III-2 各類文本中所反映的個人與家庭、鄉里、國族及其他社群的關係。</p> <p>Cc-III-1 各類文本中的藝術、信仰、思想等文化內涵。</p> |
| 課程架構表 | 課程架構表： |

| | | | |
|--|-------------|---|--|
| | <p>國語5上</p> | <p>第一單元 擁夢飛翔</p> <p>第二單元 生活中的藝術</p> <p>閱讀階梯一</p> <p>第三單元 生命啟示錄</p> <p>第四單元 與自然共舞</p> <p>閱讀階梯二</p> | <p>第一課 蚊帳大使 第二課 從空中看臺灣 第三課 憧憬</p> <p>第四課 恆久的美 第五課 它抓得住你——商標的故事 第六課 故事「動」起來</p> <p>畫家的天空</p> <p>第七課 為生命找出口 第八課 最勇敢的女孩 第九課 在挫折中成長</p> <p>第十課 山中寄情 第十一課 與達駭黑熊走入山林 第十二課 荒島上的國王</p> <p>分享的金牌</p> |
| <p>融入之議題</p> | <p>國語5下</p> | <p>第一單元 換一個角度</p> <p>第二單元 職業任意門</p> <p>閱讀階梯一</p> <p>第三單元 海洋這麼說</p> <p>第四單元 來自遠古的神話</p> <p>閱讀階梯二</p> | <p>第一課 你會怎麼回答？ 第二課 智救養馬人 第三課 真正的「聰明」</p> <p>第四課 小記者，出動！ 第五課 奇幻光芒的祕密 第六課 人「聲」就是戲</p> <p>「溜」出不一樣的人生——楊元慶</p> <p>第七課 真相？真相！ 第八課 你想做人魚嗎？ 第九課 海洋的殺手</p> <p>第十課 玉米人的奇蹟 第十一課 幸福的火苗 第十二課 神農嘗百</p> <p>旗魚王</p> |
| <p>【人權教育】</p> <p>人E1 認識人權是與生俱有的、普遍的、不容剝奪的。</p> <p>人E2 關心周遭不公平的事件，並提出改善的想法。</p> <p>人E4 表達自己對一個美好世界的想法，並聆聽他人的想法。</p> <p>人E5 欣賞、包容個別差異並尊重自己與他人的權利。</p> <p>【生命教育】</p> <p>生E1 探討生活議題，培養思考的適當情意與態度。</p> <p>生E7 發展設身處地、感同身受的同理心及主動去愛的能力，察覺自己從他者接受的各種幫助，培養感恩之心。</p> <p>【生涯規畫教育】</p> <p>涯E11 培養規畫與運用時間的能力。</p> <p>涯E12 學習解決問題與做決定的能力。</p> | | | |

| | |
|------|--|
| | <p>涯 E4 認識自己的特質與興趣。</p> <p>涯 E5 探索自己的價值觀。</p> <p>涯 E6 覺察個人的優勢能力。</p> <p>涯 E7 培養良好的人際互動能力。</p> <p>涯 E8 對工作／教育環境的好奇心。</p> <p>涯 E9 認識不同類型工作／教育環境。</p> <p>【多元文化教育】</p> <p>多 E3 認識不同的文化概念，如族群、階級、性別、宗教等。</p> <p>【性別平等教育】</p> <p>性 E3 覺察性別角色的刻板印象，了解家庭、學校與職業的分工，不應受性別的限制。</p> <p>【法治教育】</p> <p>法 E3 利用規則來避免衝突。</p> <p>【科技教育】</p> <p>科 E1 了解平日常見科技產品的用途與運作方式。</p> <p>【原住民族教育】</p> <p>原 E12 了解原住民族部落山川傳統名稱與土地利用的生態智慧。</p> <p>原 E13 了解所在地區原住民族部落的自然生態環境，包括各種動植物生態。</p> <p>原 E6 了解並尊重不同族群的歷史文化經驗。</p> <p>【海洋教育】</p> <p>海 E11 認識海洋生物與生態。</p> <p>海 E16 認識家鄉的水域或海洋的汙染、過漁等環境問題。</p> <p>海 E7 閱讀、分享及創作與海洋有關的故事。</p> <p>【國際教育】</p> <p>國 E1 了解我國與世界其他國家的文化特質。</p> <p>【資訊教育】</p> <p>資 E6 認識與使用資訊科技以表達想法。</p> <p>【閱讀素養教育】</p> <p>閱 E10 中、高年級：能從報章雜誌及其他閱讀媒材中汲取與學科相關的知識。</p> <p>閱 E13 願意廣泛接觸不同類型及不同學科主題的文本。</p> <p>閱 E14 喜歡與他人討論、分享自己閱讀的文本。</p> <p>閱 E3 熟悉與學科學習相關的文本閱讀策略。</p> <p>閱 E6 發展向文本提問的能力。</p> <p>閱 E7 發展詮釋、反思、評鑑文本的能力。</p> <p>【環境教育】</p> <p>環 E1 參與戶外學習與自然體驗，覺知自然環境的美、平衡、與完整性。</p> <p>環 E14 覺知人類生存與發展需要利用能源及資源，學習在生活中直接利用自然能源或自然形式的物質。</p> <p>環 E17 養成日常生活節約用水、用電、物質的行為，減少資源的消耗。</p> <p>環 E2 覺知生物生命的美與價值，關懷動、植物的生命。</p> <p>環 E3 了解人與自然和諧共生，進而保護重要棲地。</p> <p>環 E4 覺知經濟發展與工業發展對環境的衝擊。</p> <p>環 E5 覺知人類的生活型態對其他生物與生態系的衝擊。</p> |
| 學習目標 | <p>五上：</p> <ol style="list-style-type: none"> 1. 透過人物築夢的過程，體會夢想需要堅持，才可能實現。 2. 認識不同的藝術形式，了解美的意義，以及對心靈的正面影響。 3. 培養面對生命挫折的勇氣，發現生命，珍惜生命，尊重生命，發揮生命的光與熱。 4. 透過自然的觀察，了解並欣賞大自然，體驗大自然的變化，欣賞自然景觀的情趣。 5. 透過古今中外不同作品，體會文字傳達人與人之間互動的溫暖，以及從大自然中得到的啟發。 6 藉由家人親情、同儕的友情、民胞物與的大愛之情，體會人情之美，學習在愛的過程中，得到成長，懂得愛人與被愛。 |

| | |
|----------------|---|
| | <p>7. 透過名家名作的閱讀活動，養成主動閱讀課外讀物的習慣，並配合作家作品的資料搜尋，擴大閱讀的領域。</p> <p>五下：</p> <ol style="list-style-type: none"> 1. 藉由閱讀名人故事及創意廣告，學習名人的機智及其處世的智慧，培養面對問題的能力與態度。 2. 認識不同的職業及相關工作內容，理解各行各業的辛苦，並從中探索學習，開創更寬廣的未來。 3. 透過閱讀海洋文學作品，開拓寬廣的視野，涵養包容的胸懷，並學習尊重及欣賞所有生命的存在。 4. 透過閱讀神話相關文學作品，欣賞神話與文學結合的藝術效果，提高賞析、評論文學作品的的能力，並培養創作的興趣。 |
| <p>教學與評量說明</p> | <p>一、教材編選與資源(教科書版本、相關資源)</p> <p>(一) 教材編選</p> <p>康軒版國小國語 5 上</p> <ol style="list-style-type: none"> 1. 11 歲男孩的祈禱——一起種樹救地球 文：菲里斯·芬克拜納 大田出版 西元二〇一三年三月 2. 我的心，我的眼，看見臺灣 文：齊柏林 圓神出版社 西元二〇一三年十月 3. 林鍾隆全集：翻譯卷 文：林鍾隆 國立臺灣文學館 西元二〇一六年 4. LOOK！米勒爺爺的名畫 文：黃啟倫 雄獅圖書 西元二〇〇八年五月 5. 動畫製作基礎知識大百科 文：神村幸子 臉譜出版社 西元二〇二二年一月 6. 心靈雞湯系列 文：傑克坎菲爾等著 晨星出版社 7. 馬拉拉的魔法鉛筆 文：馬拉拉·優薩福扎伊 譯：莊靜君 圖：Kerascoët 愛米粒 西元二〇一七年七月 8. 一看就會的作文書（高年級）電子書 文：管家琪、翁莉 大好文化企業社 二〇二〇年九月 9. 張曼娟唐詩學堂 策畫：張曼娟 天下雜誌 二〇一〇年 10. 我的獵人爺爺：達駭黑熊 文：乜寇·索克魯曼 四也文化出版公司 西元二〇二二年〇一月 11. 魯賓遜漂流記 文：丹尼爾·笛福 改：張耀星 圖：李憶婷 臺灣東方 西元二〇一九年九月 12. 康軒版第九冊教師手冊 <p>康軒版國小國語 5 下</p> <ol style="list-style-type: none"> 1. 英國傳奇首相：邱吉爾 文：張讓 三民書局 西元二〇〇八年一月 2. 新譯晏子春秋 文：陶梅生 三民出版社 西元一九九八年八月 3. 愛因斯坦格言集 新視野 西元二〇一九年十月 4. 平凡的職業：揭開 12 個工作的祕密 文：Alla Hutnichenko 譯：李欣怡 青林出版 西元二〇二一年四月 5. 修煉——動物精的祕密 文：陳郁如 小兵出版社 西元二〇一二年六月 6. 玩聲音，聲優 30 年的養成筆記 文：陳美貞 麥浩斯 西元二〇一九年八月 7. 我住在水裡 文：Renne 譯：張東君 幼獅文化 西元二〇一五年三月 8. 余光中詩選 文：余光中 洪範 西元二〇〇六年四月 |

9. 艾西莫夫科普教室套書 文：艾西莫夫 譯：蔡承志、葛茂豐 貓頭鷹出版社 西元二〇〇七年六月
10. 世界少年文學必讀經典 60：希臘神話 文：陳秋帆 東方出版社 西元二〇二一年十月
11. 希臘神話 原著：阿波羅多洛斯 木馬文化 西元二〇一九年一月
12. 新說山海經·創世卷 編者：張錦江 中華教育 西元二〇二二年一月
13. 康軒版第十冊教師手冊

(二) 教材來源

1. 以教育部審定版之教材為主：

| 年級 | 出版社 | 冊數 |
|-----|-----|------|
| 五年級 | 康軒 | 九、十冊 |

(三) 教學資源

- 1、教科用書及自編教材
- 2、數位媒材及網路資源
- 3、圖書館(室)及圖書教室
- 4、智慧(專科)教室(觸控白板、即時回饋系統)

二、教學方法

1. 教方法、策略，給予學習任務，培養自主學習能力。
2. 以合作學習提升學習表現力。
3. 在真實情境中培養問題解決能力。
4. 以問題導向學習提升探究能力。

三、教學評量

1. 實作評量
2. 發表評量
3. 習作評量
4. 口頭評量

六年級教學團隊

| 桃園市大園區內海國民小學112學年度【國語領域】課程計畫 | | | |
|------------------------------|---|---|---------|
| 每週節數 | 6節 | 設計者 | 六年級教學團隊 |
| 核心素養 | A自主行動 | ■ A1 身心素質與自我精進、■ A2 系統思考與解決問題 ■ A3 規劃執行與創新應變 | |
| | B溝通互動 | ■ B1 符號運用與溝通表達、□ B2 科技資訊與媒體素養 ■ B3 藝術涵養與美感素養 | |
| | C社會參與 | ■ C1 道德實踐與公民意識、■ C2 人際關係與團隊合作 ■ C3 多元文化與國際理解 | |
| 課程理念 | 1. 以學生為主體，教師為主導，學習方法為主線，整體發展為主旨，透過字、詞、句、段、篇的訓練；聽、說、讀、寫、思、作的教程設計，把知識傳授、能力培養、思想陶冶有機的結合起來。 2. 有效提高語文教學質量，改變語文「高消耗，低效益」的缺失。 3. 落實十二年國教跨領域課程的精神。 4. 以單元組織方式進行。 5. 特別重視學科體系的規畫、統整，和與其他領域橫向課程的設計、整合。 6. 循環反覆，循序漸進，逐步加深，螺旋上升，教材不只呈現了工具性的規律特點，也凸顯了科學性、時代性的進步要求。 | | |
| 學習重點 | 學習表現 | 1-III-1 能夠聆聽他人的發言，並簡要記錄。 1-III-2 根據演講、新聞話語情境及其情感，聽出不同語氣，理解對方所傳達的情意，表現適切的回應。 1-III-4 結合科技與資訊，提升聆聽的效能。 2-III-2 從聽聞內容進行判斷和提問，並做合理的應對。 2-III-3 靈活運用詞句和說話技巧，豐富表達內容。 2-III-5 把握說話內容的主題、重要細節與結構邏輯。 2-III-6 結合科技與資訊，提升表達的效能。 4-III-1 認識常用國字至少2,700字，使用2,200字。 4-III-2 認識文字的字形結構，運用字的部件了解文字的字音與字義。 4-III-3 運用字辭典、成語辭典等，擴充詞彙，分辨詞義。 4-III-4 精熟偏旁變化和間架結構要領書寫正確及工整的硬筆字。 4-III-5 習寫以硬筆字為主，毛筆為輔，掌握楷書形體結構的書寫方法。 5-III-10 結合自己的特長和興趣，主動尋找閱讀材料。 5-III-11 大量閱讀多元文本，辨識文本中議題的訊息或觀點。 5-III-12 運用圖書館(室)、科技與網路，進行資料蒐集、解讀與判斷，提升多元文本的閱讀和應用能力。 5-III-3 讀懂與學習階段相符的文本。 5-III-4 區分文本中的客觀事實與主觀判斷之間的差別。 5-III-5 認識議論文本的特徵。 5-III-7 連結相關的知識和經驗，提出自己的觀點，評述文本的內容。 5-III-8 運用自我提問、推論等策略，推論文本隱含的因果訊息或觀點。 5-III-9 因應不同的目的，運用不同的閱讀策略。 6-III-2 培養思考力、聯想力等寫作基本能力。 6-III-3 掌握寫作步驟，寫出表達清楚、段落分明、符合主題的作品。 6-III-6 練習各種寫作技巧。 6-III-7 修改、潤飾作品內容。 6-III-8 建立適切的寫作態度。 | |
| | 學習內容 | Ab-III-1 2,700個常用字的字形、字音和字義。 Ab-III-2 2,200個常用字的使用。 Ab-III-3 常用字部首及部件的表音及表義功能。 | |

| | | |
|--|--------|--|
| | | <p>Ab-III-4 多音字及多義字。</p> <p>Ab-III-6 3,700個常用語詞的使用。</p> <p>Ab-III-7 數位辭典的運用。</p> <p>Ab-III-8 詞類的分辨。</p> <p>Ab-III-9 楷書形體結構要領。</p> <p>Ac-III-2 基礎句型結構。</p> <p>Ac-III-3 各種複句的意義。</p> <p>Ac-III-4 各類文句表達的情感與意義。</p> <p>Ad-III-1 意義段與篇章結構。</p> <p>Ad-III-2 篇章的大意、主旨、結構與寓意。</p> <p>Ad-III-3 故事、童詩、現代散文、少年小說、兒童劇等。</p> <p>Ad-III-4 古典詩文。</p> <p>Ba-III-1 順敘與倒敘法。</p> <p>Bb-III-1 自我情感的表達。</p> <p>Bb-III-3 對物或自然的感悟。</p> <p>Bb-III-5 藉由敘述事件與描寫景物間接抒情。</p> <p>Bc-III-1 具邏輯、客觀、理性的說明，如科學知識、產品、環境等。</p> <p>Bd-III-3 議論文本的結構。</p> <p>Be-III-2 在人際溝通方面，以通知、電子郵件便條等慣用語彙及書寫格式為主。</p> <p>Be-III-3 在學習應用方面，以簡報、讀書報告、演講稿等格式與寫作方法為主。</p> <p>Ca-III-1 各類文本中的飲食、服飾、建築形式、交通工具、名勝古蹟及休閒娛樂等文化內涵。</p> <p>Ca-III-2 各類文本中表現科技演進、環境發展的文化內涵。</p> <p>Cb-III-1 各類文本中的親屬關係、道德倫理、儀式風俗、典章制度等文化內涵。</p> <p>Cb-III-2 各類文本中所反映的個人與家庭、鄉里、國族及其他社群的關係。</p> <p>Cc-III-1 各類文本中的藝術、信仰、思想等文化內涵。</p> |
| | 課程架構表： | |

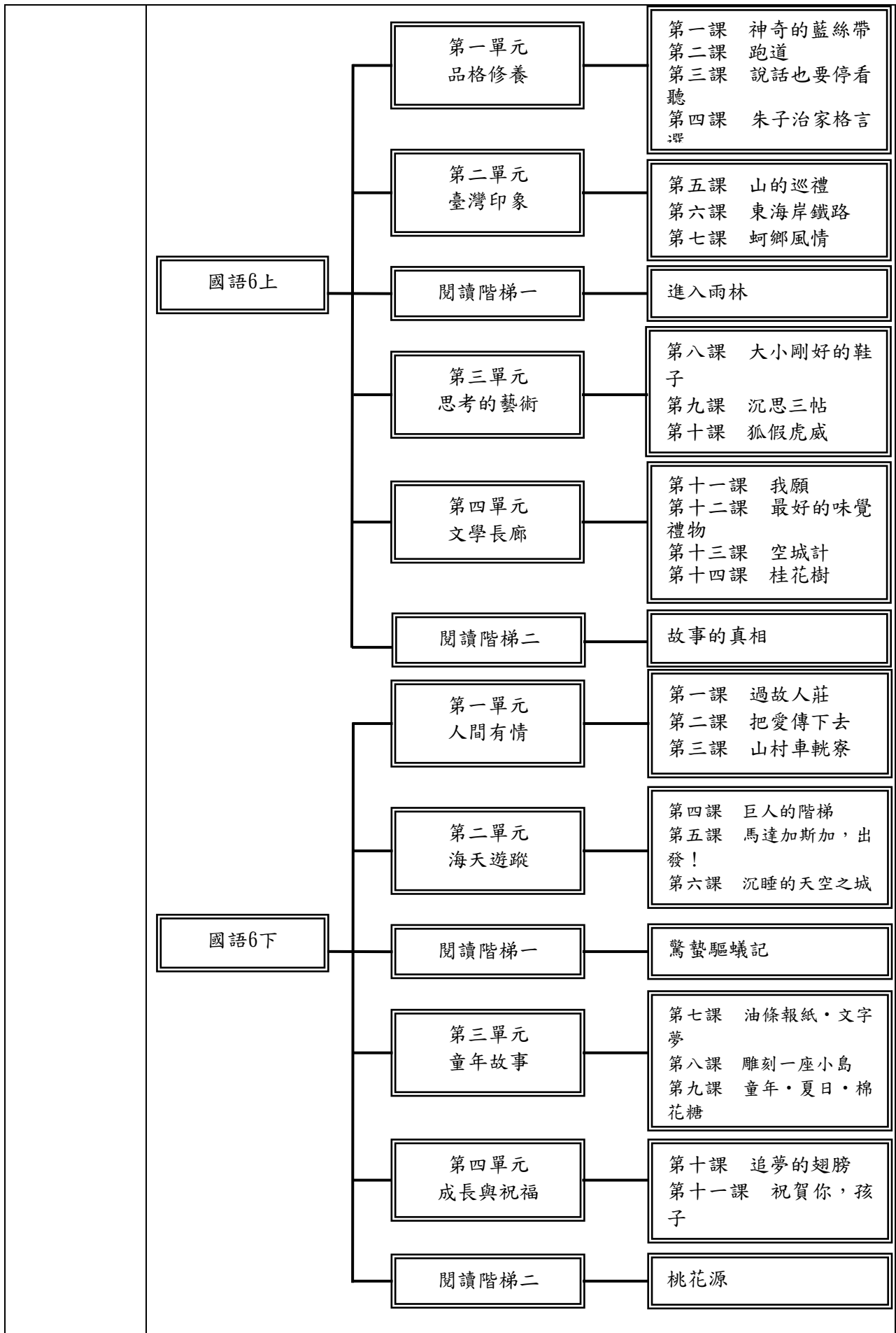

| | |
|--------------|---|
| <p>融入之議題</p> | <p>【人權教育】 人E3了解每個人需求的不同，並討論與遵守團體的規則。 人E4表達自己對一個美好世界的想法，並聆聽他人的想法。 人E5欣賞、包容個別差異並尊重自己與他人的權利。 人E6覺察個人的偏見，並避免歧視行為的產生。</p> <p>【生命教育】 生E7發展設身處地、感同身受的同理心及主動去愛的能力，察覺自己從他者接受的各種幫助，培養感恩之心。</p> <p>【生涯規劃教育】 涯E5探索自己的價值觀。 涯E7培養良好的人際互動能力。 涯E11培養規劃與運用時間的能力。 涯E12學習解決問題與做決定的能力。</p> <p>【品德教育】 品E3溝通合作與和諧人際關係。</p> <p>【環境教育】 環E1參與戶外學習與自然體驗，覺知自然環境的美、平衡、與完整性。 環E2覺知生物生命的美與價值，關懷動、植物的生命。 環E3了解人與自然和諧共生，進而保護重要棲地。 環E12養成對災害的警覺心及敏感度，對災害有基本的了解，並能避免災害的發生。</p> <p>【家庭教育】 家 E4覺察個人情緒並適切表達，與家人及同儕適切互動。 家 E5了解家庭中各種關係的互動(親子、手足、祖孫及其他親屬等)。 家 E7表達對家庭成員的關心與情感。</p> <p>【戶外教育】 戶E2豐境的互動經驗，培養對生活環境的覺知與敏感，體驗與珍惜環境的好。 戶E3善用五官的感知，培養眼、耳、鼻、舌、觸覺及心靈對環境感受的能力。 戶E7參加學校外教學活動，認識地方環境，如生態、環保地質、文化等的戶外學習。</p> <p>【海洋教育】 海E5探討臺灣開拓史與海洋的關係。</p> <p>【閱讀素養】 閱E4中高年級後需發展長篇文本的閱讀理解能力。 閱E7發展詮釋、反思、評鑑文本的能力。 閱E10中、高年級：能從報章雜誌及其他閱讀媒材中汲取與學科相關的知識。</p> <p>【資訊教育】 資E8認識基本的數位資源整理方法。 資E11建立康健的數位使用習慣與態度。</p> <p>【多元文化教育】 多E4理解到不同文化共存的事實。 多E6了解各文化間的多樣性與差異性。</p> <p>【國際教育】 國E5體認國際文化的多樣性。 國E10了解並體會國際弱勢者的現象與處境。</p> |
| <p>學習目標</p> | <p>六上：</p> <ol style="list-style-type: none"> 1. 培養學生擁有喜愛學習與勤儉、安分守己的生活態度。 2. 懂得在競賽中團結合作，堅持到底，不驕傲，不氣餒。 3. 欣賞現代詩歌，學習閱讀淺白的文言文，體會文字的奧妙。 4. 藉由旅遊了解各地不同的環境及人文風情，並透過參觀古蹟，體認先民的智慧。 5. 培養以邏輯思考和主動思考的能力，解決問題，探尋真理。 6. 培養欣賞大自然四季之美，並與大自然和諧相處的情操。 7. 能了解自己建立自信，並培養樂觀積極的態度。 <p>六下：</p> <ol style="list-style-type: none"> 1. 能閱讀相關文章，掌握不同文體閱讀的方法，從中思考並體會其中的內涵。 |

| | <ol style="list-style-type: none"> 2. 能把握修辭的特性，發揮想像力，加以模仿及改寫。 3. 能仔細聆聽相關的生活故事，用良好的言談，說出自己的看法。 4. 能正確使用工具書，增進字詞的辨識與應用的能力。 5. 能把握方法，確實聆聽，並收集相關資料，充分的表達意見，與人溝通。 6. 會查字詞典，並能利用字詞典，分辨字義。 7. 能不同文體的寫作特色，練習以不同的方式寫作文章。 | | | | | | |
|---------------------|---|--------|-----|----|-----|----|--------|
| <p>教學與評量 說明</p> | <p>一、教材編選與資源(教科書版本、相關資源)</p> <p>(一) 教材編選</p> <p>康軒版國小國語6上</p> <ol style="list-style-type: none"> 1. 兒童座右銘 文編：郭湘齡 瑞昇出版社 民國八十九年 2. 心靈雞湯：關於青少年 文：傑克·坎菲爾等 譯：郭菟珍 晨星出版社 民國八十七年 3. 跑道 陳肇宜 小兵出版社 民國九十三年 4. 回來以後 文：郝譽翔 有鹿文化出版社 民國一〇二年 5. 背著相機去旅行 黃丁盛 正中書局 民國九十二年 6. 培養孩子思考力的100個小故事 汪力峰 三意文化 民國九十七年 7. 一分鐘寓言 文：洪志明 小魯出版社 民國八十七年 8. 赤道無風 文：徐仁修 遠流出版社 民國八十九年 9. 康軒版第十一冊教師手冊 <p>康軒版國小國語6下</p> <ol style="list-style-type: none"> 1. 用新觀念讀古詩 編著：賴慶雄 螢火蟲出版社 民國九十二年 2. 翻轉旅程：不一樣的世界遺產之旅 文：馬繼康 四塊玉文創 民國一〇五年 3. 童年的夢II 焦桐 編 時報文化出版 民國八十二年 4. 天天爆米香 李潼 著 民生報出版 民國九十二年 5. 望天丘 李潼 著 民生報出版 民國九十二年 6. 風島飛起來了 文：張嘉驊 小魯出版社 民國八十八年 7. 寄小讀者 文：冰心 寫作天下出版社 民國九十七年 8. 康軒版第十二冊教師手冊 <p>(二) 教材來源</p> <ol style="list-style-type: none"> 1. 以教育部審定版之教材為主： <table border="1" data-bbox="456 1294 1329 1402"> <thead> <tr> <th>年級</th> <th>出版社</th> <th>冊數</th> </tr> </thead> <tbody> <tr> <td>六年級</td> <td>翰林</td> <td>十一、十二冊</td> </tr> </tbody> </table> <p>(三) 教學資源</p> <ol style="list-style-type: none"> 5、教科用書及自編教材 6、數位媒材及網路資源 7、圖書館(室)及圖書教室 8、智慧(專科)教室(觸控白板、即時回饋系統) <p>二、教學方法</p> <p>六年級學生即將邁入國中，對於語文能力的培養尤其重要。除了學習將閱讀材料與生活環境相結合之外，也需要兼顧聽、說、讀、寫、作和思考的活動，增加閱讀、作文以及聽說的能力。</p> <ol style="list-style-type: none"> 1. 閱讀能力：透過閱讀，學習將閱讀材料和生活情境相結合，學習歸納大意並學習文章中的精神。 2. 作文能力：學習文章中的各種修辭方法，並運用於作文寫作中，增加文章的說理性與可看性。 3. 聽說能力：聆聽課文中的故事，並分享生活中的經驗和自己蒐集的資料，學習表情達意。 | 年級 | 出版社 | 冊數 | 六年級 | 翰林 | 十一、十二冊 |
| 年級 | 出版社 | 冊數 | | | | | |
| 六年級 | 翰林 | 十一、十二冊 | | | | | |

三、教學評量

1. 實作評量
2. 發表評量
3. 習作評量
4. 口頭評量

(五) 寫作

- 6-III-1 根據表達需要，使用適切的標點符號。
- 6-III-2 培養思考力、聯想力等寫作基本能力。
- 6-III-3 掌握寫作步驟，寫出表達清楚、段落分明、符合主題的作品。
- 6-III-4 創作童詩及故事。
- 6-III-5 書寫說明事理、議論的作品。
- 6-III-6 練習各種寫作技巧。
- 6-III-7 修改、潤飾作品內容。
- 6-III-8 建立適切的寫作態度。

二、 學習內容

1、 文字篇章

1、 字詞

- Ab-III-1 2,700 個常用字的字形、字音和字義。
- Ab-III-2 2,200 個常用字的使用。
- Ab-III-3 常用字部首及部件的表音及表義功能。
- Ab-III-4 多音字及多義字。
- Ab-III-5 4,500 個常用語詞的認念。
- Ab-III-6 3,700 個常用語詞的使用。
- Ab-III-7 數位辭典的運用。
- Ab-III-8 詞類的分辨。
- Ab-III-9 楷書形體結構要領。

2、 句段

- Ac-III-1 標點符號在文本中的作用。
- Ac-III-2 基礎句型結構。
- Ac-III-3 各種複句的意義。
- Ac-III-4 各類文句表達的情感與意義。

3、 篇章

- Ad-III-1 意義段與篇章結構。
- Ad-III-2 篇章的大意、主旨、結構與寓意。
- Ad-III-3 故事、童詩、現代散文、少年小說、兒童劇等。
- Ad-III-4 古典詩文。

2、 文本表述

1、 記述文本

- Ba-III-1 順敘與倒敘法。

2、 抒情文本

- Bb-III-1 自我情感的表達。
- Bb-III-2 人際交流的情感。
- Bb-III-3 對物或自然的感悟。
- Bb-III-4 直接抒情。
- Bb-III-5 藉由敘述事件與描寫景物間接抒情

3、 說明文本

- Bc-III-1 具邏輯、客觀、理性的說明，如科學知識、產品、環境等。
- Bc-III-2 描述、列舉、因果、問題解決、比較等寫作手法。
- Bc-III-3 數據、圖表、圖片、工具列等輔助說明。

| | |
|---------|---|
| | <p>Bc-III-4 說明文本的結構。</p> <p>4、議論文本 Bd-III-1 以事實、理論為論據，達到說服、建構、批判等目的。 Bd-III-2 論證方式如舉例、正證、反證等。 Bd-III-3 議論文本的結構。</p> <p>5、應用文本 Be-III-1 在生活應用方面，以說明書、廣告、標語、告示、公約等格式與寫作方法為主。 Be-III-2 在人際溝通方面，以通知、電子郵件便條等慣用語彙及書寫格式為主。 Be-III-3 在學習應用方面，以簡報、讀書報告、演講稿等格式與寫作方法為主。</p> <p>3、文化內涵</p> <p>1、物質文化 Ca-III-1 各類文本中的飲食、服飾、建築形式、交通工具、名勝古蹟及休閒娛樂等文化內涵。 Ca-III-2 各類文本中表現科技演進、環境發展的文化內涵。</p> <p>2、社群文化 Cb-III-1 各類文本中的親屬關係、道德倫理、儀式風俗、典章制度等文化內涵。 Cb-III-2 各類文本中所反映的個人與家庭、鄉里、國族及其他社群的關係。</p> <p>3、精神文化 Cc-III-1 各類文本中的藝術、信仰、思想等文化內涵。</p> |
| 融入之議題 | <p>閱讀素養教育、多元文化教育、家庭教育、資訊教育、品德教育、生命教育、海洋教育、戶外教育、環境教育、性別平等教育、原住民教育、科技教育等。</p> |
| 學習目標 | <p>一、學習國語文知識，運用恰當文字語彙，抒發情感，表達意見。</p> <p>二、結合國語文與科技資訊，進行跨領域探索，發展自學能力，奠定終身學習的基礎。</p> <p>三、運用國語文分享經驗、溝通意見，建立良好人際關係，有效處理人生課題。</p> <p>四、閱讀各類文本，提升理解和思辨的能力，激發創作潛能。</p> <p>五、欣賞與評析文本，加強審美與感知的素養。</p> <p>六、經由閱讀，印證現實生活，學習觀察社會，理解並尊重多元文化，增進族群互動。</p> <p>七、透過國語文學習，認識個人與社群的關係，體會文化傳承與生命意義的開展。</p> <p>八、藉由國語文學習，關切本土與全球議題，拓展國際視野，培養參與公共事務的熱情與能力。</p> |
| 教學與評量說明 | <p>一、教材編選與資源</p> <p>(一) 教材編選</p> <p>國語文教材的編選，應把握語文核心素養的要求，按文本表述、文字深淺、內容性質，有系統地編排，並顧及聆聽、口語表達、閱讀、寫作能力的結合。教材的編選應根據學習重點以及學生認知特質、情意發展，強調不同學習階段的重點差異和縱向銜接，並提供高層次認知思考能力的學習素材，</p> |

讓學生習得運用知識解決問題的能力。並適切融入性別、海洋、人權、環境教育等議題，使教育成效更為彰顯，並針對特殊學習需求學生，可另外編寫具差異性的教材。

教材應明示編輯理念，融入有效教學策略，讓教師了解如何透過教材達成學習目標，並提供學生自學的說明。內容及版面編排宜善用圖表輔助閱讀，以提升學習效果。教材應涵蓋記敘、抒情、說明、議論、應用等文本表述。若遇與原住民族之相關作品時，應依據原住民族教育法第 2 條及第 20 條立法精神為之。

第三學習階段的教材編選應強調語文能力的統整性，以閱讀為軸心，結合聆聽、口語表達、識字、寫字，以及寫作的教學，全面強化學生語文能力的發展。

(二) 教材來源

以教育部審定版之教材為主：

| 年級 | 出版社 | 冊數 |
|-----|-----|--------|
| 六年級 | 翰林 | 十一、十二冊 |

(三) 教學資源

學校應根據教學所需，有效整合校內外人力資源，與社區、民間組織、產業界攜手合作，提供國語文教學資源，如補救教材與診斷工具等，以精進課程內容，提升學生學習成效。教學資源有以下四項：

- 1、教科用書及自編教材
- 2、數位媒材及網路資源
- 3、圖書館（室）及圖書教室
- 4、智慧（專科）教室（觸控白板、即時回饋系統）

二、教學方法

教學活動設計應顧及學生的能力、興趣及多元智能需求，靈活採用各種有效的教學策略，以達成教學目標。教師在選擇教學方法時，應善用不同形態的師生互動模式，循序漸進地引導學生，提升其語文素養。教學應考量學生的生活環境、社區及社會文化脈絡的特殊性，有效利用多元教學媒體與社區資源，適切融入社會議題，以增進學生公民意識與社會參與能力。教學方法包含：

- 1、班級教學
- 2、小組教學
- 3、個別教學
- 4、專題探究
- 5、實作教學（口說、寫字、寫作）
- 6、體驗教學
- 7、資訊融入教學

三、教學評量

學習評量應與教學緊密結合，由教學目標決定評量內容，並由評量結果導引教學。評量的目的在提供教師有效資訊，藉以調整課程設計與教學策略，以提升學生學習效能，增強學習動機。教學前應了解學生的先備知識，以利教學準備。教學時應採取多元評量方式，以了解學生的學習進展。教學後解讀學習結果的樣貌，運用評量結果調整下一步的教學。

(一) 評量原則包含：整體性、多元性、歷程性、差異性。

| | |
|--|--|
| | (二) 評量方式包含：實作評量、習作評量、口頭評量、紙筆評量、自我評量、檔案評量、教師自行設計。 |
|--|--|

(二)語文領域(英語文)課程計畫

1、依據

- ① 教育部民國 92 年11 月14 日所公布的九年一貫課程綱要。
- ② 中華民國 95 年5 月24 日台國(二)字第 0950075748B 號令修正第伍點(學習領域)、第陸點(實施要點)。
- ③ 中華民國 97 年5 月23 日台國(二)字第 0970082874B 號令修正總綱、閩南語以外之各學習領域、重大議題。
- ④ 中華民國 107 年4 月16 日十二年國民基本教育課程綱要~語文領域-英語文。(5)國民教育階段特殊教育課程綱要總綱。
- ⑥ 本校課發會會議決議事項。

2、基本理念

- (1) 本校的英語文課程與教學旨在養成學生的英語文核心素養，應該具有以下特質：
 - A. 以學生為中心，重視適性學習的原則與學習者的情意因素。
 - B. 重視語言溝通互動的功能性，凸顯其獲取新知的工具性角色。
 - C. 發展學生自主學習與終身學習英語文的能力與習慣。
 - D. 引導學生獨立思考、處理與運用訊息的能力。
 - E. 透過語言學習探索不同國家的文化，進行跨文化反思，提升社會參與並培養國際觀。
 - F. 培養學生邏輯思考能力，並激發其創造力。
- (2) 身心障礙學生之能力指標參照各階段基本學力指標，採簡化、減量、分解、替代與重整方式進行學習內容的調整。
- (3) 資賦優異類學生之能力指標採加深與加廣的方式，再根據調整 過後之指標編選具挑戰性的教材。

3、課程目標

根據以上基本理念，英語文課程涵蓋以下幾個目標：

- (1) 培養英語文聽、說、讀、寫的能力，應用於日常生活溝通。
- (2) 提升學習英語文的興趣並涵育積極的學習態度，主動涉獵各領域知識。
- (3) 建構有效的英語文學習方法，強化自學能力，奠定終身學習之基礎。
- (4) 尊重與悅納多元文化，培養國際視野與全球永續發展的世界觀。
- (5) 培養以英語文進行邏輯思考、分析、整合與創新的能力。

4、實施原則與策略

(1) 實施原則：

「語文領域-英語文科目學習重點與核心素養應該相呼應」乃為使學習重點與核心素養能夠相互呼應，且透過學習重點落實本科目核心素養，並引導跨領域/科目的課程設計，增進課程發展的嚴謹度。

「議題適切融入領域課程綱要」乃為豐富本科目的學習，促進核心素養的涵育，使各項議題可與英語文的學習重點適當結合。

(2) 實施策略：

英語文課程規劃，應兼顧語言的本質與功能，涵蓋語言知識與語言溝通技能兩大面向。語言知識是語言學習的基礎，為學習過程重要的一環，並非目的，在課程呈現

時，宜化繁為簡，儘早導入語言知識的運用及語言技能的培養。課程發展環繞前述所揭示的課程目標：人際溝通、學習方法策略、主動積極並獲取新知、文化涵養與國際觀、邏輯思考與創意，以呼應英語文學習的基本理念，並適切配合各學習階段的核心素養與學習重點。

(3) 授課年段及時間：

- A. 一、二年級：「英語」課利用彈性學習課程每週授課 1 節，並以主題式教學結合生活課程，每週授課 1 節「雙語」。
- B. 三、四年級：「英語」課利用語文領域每週授課 1 節，利用彈性學習節數每週授課 1 節並以主題式教學結合綜合課程，每週授課 1 節「雙語」。
- C. 五、六年級：「英語」課利用語文領域每週授課 1 節；利用彈性學習節數每週授課 1 節以主題式教學結合校訂課程—國際教育，每週授課 1 節「雙語」。

(4) 教學資源：

- A. 家長會提供資源，安排外籍教師與高年級學生英語會話，提升學生國際觀。
- B. 本校排定每週四為「英語日」，運用打掃時間及課餘時間播放英語CD 歌曲及音樂，營造寓教於樂的校園。
- C. 本校設置多功能教室，裝置 1 片觸控螢幕，更有 AR 設備，AR 教育的沉浸性、互動性和構想性，能夠營造全真的虛擬環境和沉浸式交互體驗。
- D. 高年級每周安排至少 1 節聽力課程，以期提升學生聽力能力。

5、評量方式

「英語」課程依照聽、說、讀、寫四方面於平時課堂中進行。低年級利用平時課堂上的觀察、參與、實地操作、學習單等多元方式評量，依規定，以質性敘述於成績單中，提供家長協助學生學習參考。中、高年級則於學期中舉辦一次聽力測驗；學期末並舉行一次紙筆測驗，及一對一之聽說能力評量。「雙語」課程透過觀察、參與、實地操作、學習單等多元方式評量。透過本校設置網路平台，紀錄學生平時學習歷程檔案，提供教師教學上之參考與改進策略。

評量方式可採動態評量、檔案評量、實作評量、生態評量與課程本位評量等多元評量的方式，充分瞭解各類特殊需求學生的學習歷程與成效，以做為課程設計及改進教學的參考。

(1) 英語聽力評量方式：

- A. 配合習作本之聽力練習評量學生聽力
- B. 隨堂聽寫

(1) 英語口說評量方式：

- A. 隨時與學生進行對話、問答練習
- B. 隨堂口頭報告
- C. 戲劇表演
- D. 韻文朗讀表演

(2) 英語閱讀評量方式：

- A. 課文內容理解評量
- B. 故事書/短文閱讀報告

7、實施成效

(1) 已有之成效：

- A. 教師建立個人試題檔案，於每次評量後進行簡易分析，以評估試題品質及學生學習成效，並診斷學生學習困難，以提供學生加深、加廣或補救教學的適性學習輔導。
- B. 全校英語教學補救人數，逐年降低，於每年 12 月的成長測驗可以明憲看出學生的進步情形。
- C. 透過本校英語及雙語課程及國際教育課程的規劃，學生在各項英語成績表現優異。

(2) 預估效益：

- A. 依據教育部課程綱要中核心素養之要求，加上本校教師之教學經驗和專長，對於語文領域之教學，應能達成課程目標無虞，同時也能陶冶並培養學生具有程度的除了語言知識的學習與語言技能的培養，更能有利語言的使用。
- B. 依據本校師資專長及校訂課程——一語雙關的推廣，學生在英語文領域的學習，應當會愈來愈好，都能具備語文溝通、表達及應用的能力並認識國際社會多元的文化。
- C. 從長期的經驗看，本校在英語文競賽中表現優異、屢有佳績，對於各英語文項目的指導，有顯著績效，將來傳承下去，應是學校特色及發展的重要方向。

8、本校自 108 學年度起逐年實施十二年國民基本教育，111 學年度一至四年級課程依據十二年國民基本教育綱要實施；五至六年級依據九年一貫課程綱要實施。

9、本計劃應經課程發展委員會審查通過後始得實施，修正時亦同。

【附件】各年級領域學習課程計畫如下：

三年級教學團隊

| 桃園市大園區內海國民小學 112 學年度【英語領域】課程計畫 | | | |
|--------------------------------|--|---|---------|
| 每週節數 | 1 節 | 設計者 | 三年級教學團隊 |
| 核心素養 | A 自主行動 | ■ A1 身心素質與自我精進、■ A2 系統思考與解決問題 □ A3 規劃執行與創新應變 | |
| | B 溝通互動 | ■ B1 符號運用與溝通表達、□ B2 科技資訊與媒體素養 □ B3 藝術涵養與美感素養 | |
| | C 社會參與 | □ C1 道德實踐與公民意識、■ C2 人際關係與團隊合作 ■ C3 多元文化與國際理解 | |
| 課程理念 | 融合溝通式教學、全語言教學觀、多元智能理論及跨文化理解內涵，配合國家政策發展、社會重大議題及結合對應國小學童年級的學科領域知識，選取生活中熟悉的題材與情境為學習內容，培養學生英語聽、說、讀、寫溝通能力、學習英語的積極態度及促進其對中外文化習俗之認識為原則。 | | |
| 學習重點 | 學習表現 | 1-II-1 能聽辨 26 個字母。 1-II-2 能聽辨英語的子音、母音及其基本的組合。 ◎1-II-4 能聽辨句子的語調。 ◎1-II-5 能聽辨課堂中所學的片語、句子及其重音。 ◎1-II-6 能聽辨句子的節奏。 ◎1-II-7 能聽懂課堂中所學的字詞。 ◎1-II-9 能聽懂簡易的日常生活用語。 1-II-10 能聽懂簡易句型的句子。 2-II-1 能說出 26 個字母。 ◎2-II-2 能唸出英語的語音。 ◎2-II-3 能說出課堂中所學的字詞。 ◎2-II-5 能使用簡易的日常生活用語。 ◎2-II-6 能以正確的發音及適切的語調說出簡易句型的句子。 3-II-1 能辨識印刷體大小寫字母。 ◎3-II-2 能辨識課堂中所學的字詞。 ◎3-II-3 能看懂課堂中所學的句子。 4-II-1 能書寫 26 個印刷體大小寫字母。 4-II-3 能臨摹抄寫課堂中所學的字詞。 4-II-4 能臨摹抄寫課堂中所學的句子。 5-II-1 能正確地認讀與聽寫 26 個字母。 ◎5-II-2 在聽讀時，能辨識書本中相對應的書寫文字。 ◎5-II-3 能以正確的發音及適切的速度朗讀簡易句型的句子。 ◎5-II-4 能運用所學的字母拼讀規則讀出英文字詞。 6-II-1 能專注於教師的說明與演示。 6-II-2 積極參與各種課堂練習活動。 6-II-3 樂於回答教師或同學所提的問題。 6-II-4 認真完成老師交代的作業。 7-II-1 善用預習、複習強化學習效果。 7-II-2 能妥善運用情境中的非語言訊息以幫助學習。 ◎8-II-3 能了解課堂中所介紹的國外主要節慶習俗。 | |
| | 學習內容 | Aa-II-1 字母名稱。 Aa-II-2 印刷體大小寫字母的辨識及書寫。 ◎Ab-II-1 子音、母音及其組合。 ◎Ab-II-3 片語及句子的重音。 ◎Ab-II-4 所學的字母拼讀規則（含看字讀音、聽音拼字）。 ◎Ac-II-1 簡易的教室用語。 | |

| | <p>【性別平等教育】 性E3 覺察性別角色的刻板印象，了解家庭、學校與職業的分工，不應受性別的限制。 性E8 了解不同性別者的成就與貢獻。</p> <p>【品德教育】 品E2 自尊尊人與自愛愛人。 品E3 溝通合作與和諧人際關係。 品E6 同理分享。</p> <p>【科技教育】 科E4 體會動手實作的樂趣，並養成正向的科技態度。</p> <p>【家庭教育】 家E3 察覺家庭中不同角色，並反思個人在家庭中扮演的角色。 家E4 覺察個人情緒並適切表達，與家人及同儕適切互動。 家E5 了解家庭中各種關係的互動（親子、手足、祖孫及其他親屬等）。 家E6 覺察與實踐兒童在家庭中的角色責任。 家E7 表達對家庭成員的關心與情感。</p> <p>【國際教育】 國E1 了解我國與世界其他國家的文化特質。 國E4 了解國際文化的多樣性。</p> <p>【閱讀素養教育】 閱E1 認識一般生活情境中需要使用的，以及學習學科基礎知識所應具備的字詞彙。 閱E12 培養喜愛閱讀的態度。</p> <p>【環境教育】 環E16 了解物質循環與資源回收利用的原理。</p> | | | | | | |
|---------|--|------------------------|-----|----|-----|----|------------------------|
| 學習目標 | <p>三上：</p> <ol style="list-style-type: none"> 1.能理解各課故事內容，如：年齡、情緒與感覺、常見玩具、常見顏色等。 2.能認讀並使用相關各課主題之字彙。 3.能學會詢問及回答各課相關的英文對話。 4.能聽辨、認讀 26 個大小寫字母。 5.能寫出各課相關之字彙和句子。 6.能聽懂各課英文字彙及句型，並做出相關的回應。 7.能朗讀和吟唱各課歌謠。 <p>三下：</p> <ol style="list-style-type: none"> 1.能將各課的主題故事，如：動物、能力、家人與職業等，運用在生活對話中。 2.能認讀並使用相關各課主題之字彙。 3.能學會詢問及回答各課相關的英文對話。 4.能聽辨、認讀各課之字音及其字母拼讀單字。 5.能寫出各課相關之字彙和句子。 6.能聽懂各課英文字彙及句型，並做出相關的對應。 7.能朗讀和吟唱各課歌謠韻文。 | | | | | | |
| 教學與評量說明 | <p>一、教材編選與資源(教科書版本、相關資源)</p> <p>(一) 教材編選 本教材以「溝通功能」及「主題」為編寫主軸，引導學生將所學字彙與句型應用於生活中，培養學生簡易英語聽、說、讀、寫能力。以國小教育階段的核心素養為導向，融入與主題相關之議題、學習方法、文化涵養與國際觀。</p> <p>(二) 教材來源</p> <ol style="list-style-type: none"> 1.以教育部審定版之教材為主： <table border="1" data-bbox="456 1794 1327 1935"> <thead> <tr> <th>年級</th> <th>出版社</th> <th>冊數</th> </tr> </thead> <tbody> <tr> <td>三年級</td> <td>康軒</td> <td>Wonder World 1、 2 冊</td> </tr> </tbody> </table> <p>(三) 教學資源</p> <ol style="list-style-type: none"> 1、教科用書及自編教材 | 年級 | 出版社 | 冊數 | 三年級 | 康軒 | Wonder World 1、 2 冊 |
| 年級 | 出版社 | 冊數 | | | | | |
| 三年級 | 康軒 | Wonder World 1、 2 冊 | | | | | |

- 2、數位媒材及網路資源
- 3、圖書館（室）及圖書教室
- 4、智慧（專科）教室（觸控白板、即時回饋系統）

二、教學方法

1. 聽力策略：運用 Super E-Book 聆聽英文，聽辨字詞、句子的語調，熟悉母語人士的發音、語調和速度。
2. 口說策略：利用課堂活動，進行口說練習，並藉由同儕間的學習與模仿，以達熟練語句節奏、斷句、重音、語調和速度。
3. 閱讀策略：
 - (1) 請學生預測(predict)課文故事，引發其生活中或學習經驗，來主動思考，或是作提問，養成思考的好習慣。
 - (2) 請學生摘要(summarize)，用英語說出課文故事的主旨大意，以及主角、時間、場景，和故事發生的順序。
4. 寫作策略：
 - (1) 初階 - 臨摹抄寫，著重在大小寫位置和英語書寫的基本格式。
 - (2) 中階 - 句型改寫，從重複的句型中將關鍵字作替換，複習所學過的字彙，學習句型撰寫。
 - (3) 高階 - 創意寫作，加上插圖，製作成學習單或故事小書，或加上照片或製成影片，展現學生的英語能力。

三、教學評量

活動評量、紙筆評量、課堂觀察、口語評量、作業評量

四年級教學團隊

| 桃園市大園區內海國民小學 112 學年度【英語領域】課程計畫 | | | |
|--------------------------------|--|---|---------|
| 每週節數 | 1 節 | 設計者 | 四年級教學團隊 |
| 核心素養 | A 自主行動 | ■ A1 身心素質與自我精進、■ A2 系統思考與解決問題 □ A3 規劃執行與創新應變 | |
| | B 溝通互動 | ■ B1 符號運用與溝通表達、□ B2 科技資訊與媒體素養 □ B3 藝術涵養與美感素養 | |
| | C 社會參與 | □ C1 道德實踐與公民意識、■ C2 人際關係與團隊合作 ■ C3 多元文化與國際理解 | |
| 課程理念 | 融合溝通式教學、全語言教學觀、多元智能理論及跨文化理解內涵，配合國家政策發展、社會重大議題及結合對應國小學童年級的學科領域知識，選取生活中熟悉的題材與情境為學習內容，培養學生英語聽、說、讀、寫溝通能力、學習英語的積極態度及促進其對中外文化習俗之認識為原則。 | | |
| 學習重點 | 學習表現 | 1-II-2 能聽辨英語的子音、母音及其基本的組合。 ◎1-II-3 能聽辨字詞是單音節或多音節，並辨識重音的音節。 ◎1-II-4 能聽辨句子的語調。 ◎1-II-5 能聽辨課堂中所學的片語、句子及其重音。 ◎1-II-7 能聽懂課堂中所學的字詞。 ◎1-II-8 能聽懂簡易的教室用語。 ◎1-II-9 能聽懂簡易的日常生活用語。 ◎1-II-10 能聽懂簡易句型的句子。 ◎2-II-2 能念出英語的語音。 ◎2-II-3 能說出課堂中所學的字詞。 ◎2-II-5 能使用簡易的日常生活用語。 ◎2-II-6 能以正確的發音及適切的語調說出簡易句型的句子。 ◎3-II-2 能辨識課堂中所學的字詞。 ◎3-II-3 能看懂課堂中所學的句子。 4-II-3 能臨摹抄寫課堂中所學的字詞。 4-II-4 能臨摹抄寫課堂中所學的句子。 ◎5-II-2 在聽讀時，能辨識書本中相對應的書寫文字。 ◎5-II-3 能以正確的發音及適切的速度朗讀簡易句型的句子。 ◎5-II-4 能運用所學的字母拼讀規則讀出英文字詞。 6-II-1 能專注於教師的說明與演示。 6-II-2 積極參與各種課堂建議活動。 6-II-3 樂於回答教師或同學所提的問題。 6-II-4 認真完成老師交代的作業。 7-II-2 能妥善運用情境中的非語言訊息以幫助學習。 ◎8-II-2 能了解課堂中所介紹的國內主要節慶習俗。 ◎8-II-3 能了解課堂中所介紹的國外主要節慶習俗。 ◎9-II-1 能夠將所學字詞做簡易歸類。 | |
| | 學習內容 | Aa-II-4 所學的字母拼讀規則（含看字讀音、聽音拼字）。 ◎Ab-II-1 子音、子音、母音及其組合。 ◎Ab-II-1 子音、母音及其組合。 ◎Ab-II-4 所學的字母拼讀規則（含看字讀音、聽音拼字）。 ◎Ac-II-1 簡易的教室用語。 ◎Ac-II-2 簡易的生活用語。 Ac-II-3 第二學習階段所學字詞。 B-II-1 第二學習階段所學字詞及句型的生活溝通。 ◎C-II-2 國內外主要節性習俗。 | |
| 課程架構表 | 課程架構表： | | |

| | |
|--------------|--|
| | <div style="display: flex; justify-content: space-between; align-items: center;"> <div style="border: 1px solid black; padding: 5px; margin-bottom: 20px;">SUPER FUN 3</div> <div style="width: 80%; border: 1px solid black; padding: 5px;"> <p style="text-align: center;">Get Ready</p> <hr/> <p style="text-align: center;">Unit 1 The Big Wind</p> <hr/> <p style="text-align: center;">Unit 2 Going Back</p> <hr/> <p style="text-align: center;">Review 1</p> <hr/> <p style="text-align: center;">Unit 3 Be Honest</p> <hr/> <p style="text-align: center;">Unit 4 Earthquake</p> <hr/> <p style="text-align: center;">Review 2</p> </div> </div> <div style="display: flex; justify-content: space-between; align-items: center;"> <div style="border: 1px solid black; padding: 5px; margin-bottom: 20px;">SUPER FUN 4</div> <div style="width: 80%; border: 1px solid black; padding: 5px;"> <p style="text-align: center;">Get Ready</p> <hr/> <p style="text-align: center;">Unit 1 A Dollhouse for Jello</p> <hr/> <p style="text-align: center;">Unit 2 A Video Call from Boka</p> <hr/> <p style="text-align: center;">Review 1</p> <hr/> <p style="text-align: center;">Unit 3 Let' s Have Lunch</p> <hr/> <p style="text-align: center;">Unit 4 At the Zoo</p> <hr/> <p style="text-align: center;">Review 2</p> </div> </div> |
| <p>融入之議題</p> | <p>【多元文化】 多 E6 了解各文化間的多樣性與差異性。</p> <p>【安全教育】 安 E4 探討日常生活應該注意的安全。</p> <p>【防災教育】 防 E5 不同災害發生時的適當避難行為。</p> <p>【品德教育】 品 E1 良好生活習慣與德行。 品 E2 自尊尊人與自愛愛人。 品 E3 溝通合作與和諧人際關係。 品 E6 同理分享。</p> <p>【科技教育】 科 E1 了解平日常見科技產品的用途與運作方式。</p> <p>【能源教育】 能 E2 了解節約能源的重要。 能 E8 於家庭、校園生活實踐節能減碳的行動。</p> |

| | <p>【國際教育】</p> <p>國 E4 了解國際文化的多樣性。</p> <p>國 E5 體認國際文化的多樣性。</p> <p>國 E6 具備學習不同文化的意願與能力。</p> <p>【生涯規劃教育】</p> <p>涯 E11 培養規劃與運用時間的能力。</p> <p>【閱讀素養教育】</p> <p>閱 E1 認識一般生活情境中需要使用的，以及學習學科基礎知識所應具備的字詞彙。</p> <p>閱 E12 培養喜愛閱讀的態度。</p> <p>【環境教育】</p> <p>環 E2 覺知生物生命的美與價值，關懷動、植物的生命。</p> <p>環 E3 了解人與自然和諧共生，進而保護重要棲地。</p> <p>環 E8 認識天氣的溫度、雨量要素與覺察氣候的趨勢及極端氣候的現象。</p> <p>環 E16 了解物質循環與資源回收利用的原理。</p> <p>環 E17 養成日常生活節約用水、用電、物質的行為，減少資源的消耗。</p> | | | | | | |
|---------|---|----------------|-----|----|-----|-----|----------------|
| 學習目標 | <p>四上：</p> <ol style="list-style-type: none"> 1.能詢問他人及回答天氣情況。 2.能詢問他人及正確表達時間。 3.能詢問他人及回答文具名稱。 4.能詢問他人及說出物品的位置。 5.能說出萬聖節相關用語。 <p>四下：</p> <ol style="list-style-type: none"> 1.能詢問及回答家人或自己所在的房間。 2.能詢問及回答他人或自己正在做的事。 3.能詢問及回答想吃的食物。 4.能詢問及回答喜歡的動物。 5.能說出端午節相關用語。 | | | | | | |
| 教學與評量說明 | <p>一、教材編選與資源(教科書版本、相關資源)</p> <p>(一) 教材編選</p> <p>本教材以「溝通功能」及「主題」為編寫主軸，引導學生將所學字彙與句型應用於生活中，培養學生簡易英語聽、說、讀、寫能力。以國小教育階段的核心素養為導向，融入與主題相關之議題、學習方法、文化涵養與國際觀。</p> <p>(二) 教材來源</p> <ol style="list-style-type: none"> 1.以教育部審定版之教材為主： <table border="1" data-bbox="456 1431 1327 1572"> <thead> <tr> <th>年級</th> <th>出版社</th> <th>冊數</th> </tr> </thead> <tbody> <tr> <td>四年級</td> <td>何嘉仁</td> <td>SUPER FUN 3、4冊</td> </tr> </tbody> </table> <p>(三) 教學資源</p> <ol style="list-style-type: none"> 5、教科用書及自編教材 6、數位媒材及網路資源 7、圖書館(室)及圖書教室 8、智慧(專科)教室(觸控白板、即時回饋系統) <p>二、教學方法</p> <ol style="list-style-type: none"> 1. 聽力策略：運用 Super E-Book 聆聽英文，聽辨字詞、句子的語調，熟悉母語人士的發音、語調和速度。 2. 口說策略：利用課堂活動，進行口說練習，並藉由同儕間的學習與模仿，以達熟練語句節奏、斷句、重音、語調和速度。 3. 閱讀策略： | 年級 | 出版社 | 冊數 | 四年級 | 何嘉仁 | SUPER FUN 3、4冊 |
| 年級 | 出版社 | 冊數 | | | | | |
| 四年級 | 何嘉仁 | SUPER FUN 3、4冊 | | | | | |

(1) 請學生預測(predict)課文故事，引發其生活中或學習經驗，來主動思考，或是作提問，養成思考的好習慣。

(2) 請學生摘要(summarize)，用英語說出課文故事的主旨大意，以及主角、時間、場景，和故事發生的順序。

4. 寫作策略：

(1) 初階 - 臨摹抄寫，著重在大小寫位置和英語書寫的基本格式。

(2) 中階 - 句型改寫，從重複的句型中將關鍵字作替換，複習所學過的字彙，學習句型撰寫。

(3) 高階 - 創意寫作，加上插圖，製作成學習單或故事小書，或加上照片或製成影片，展現學生的英語能力。

三、教學評量

活動評量、紙筆評量、課堂觀察、口語評量、作業評量。

五年級教學團隊

| 桃園市大園區內海國民小學 112 學年度【英語領域】課程計畫 | | | |
|--------------------------------|---|--|---------|
| 每週節數 | 2 節 | 設計者 | 五年級教學團隊 |
| 核心素養 | A 自主行動 | ■ A1 身心素質與自我精進、■ A2 系統思考與解決問題 □ A3 規劃執行與創新應變 | |
| | B 溝通互動 | ■ B1 符號運用與溝通表達、□ B2 科技資訊與媒體素養 □ B3 藝術涵養與美感素養 | |
| | C 社會參與 | □ C1 道德實踐與公民意識、■ C2 人際關係與團隊合作 ■ C3 多元文化與國際理解 | |
| 課程理念 | 融合溝通式教學、全語言教學觀、多元智能理論及跨文化理解內涵，配合國家政策發展、社會重大議題及各項溝通功能主題，選取國小學童生活中熟悉的題材與情境為學習的內容，以培養學生英語聽、說、讀、寫溝通能力、學習英語的積極態度及促進其對中外文化習俗之認識為原則。 | | |
| 學習重點 | 學習表現 | 1-III-1 能聽辨英語的子音、母音及其不同的組合。 ◎1-III-4 能聽辨課堂中所學的片語、句子及其重音。 ◎1-III-6 能聽懂課堂中所學的字詞。 ◎1-III-9 能聽懂簡易句型的句子。 *◎1-III-12 能聽懂簡易故事及短劇的主要內容。 ◎2-III-1 能念出英語的語音。 ◎2-III-2 能說出課堂中所學的字詞。 ◎2-II-5 能使用簡易的日常生活用語。 2-III-7 能作簡易的回答和描述。 2-III-8 能作簡易的提問。 ◎2-III-9 能以正確的發音及適切的語調說出簡易句型的句子。 ◎3-III-1 能辨識課堂中所學的字詞。 ◎3-III-4 能看懂課堂中所學的句子。 3-III-5 能看懂課堂中所學的簡易對話。 3-III-6 能看懂課堂中所學的簡易短文之主要內容的簡易短文之主要內容。 *3-III-9 能藉圖畫、標題書名等作簡易的猜測。 4-III-1 能抄寫課堂中所學的字詞。 4-III-2 能抄寫課堂中所學的句子。 4-III-4 能依圖畫、圖示填寫簡單字詞。 *4-III-6 能書寫課堂中所學的句子。 ◎5-III-2 在聽讀時，能辨識書本中相對應的書寫文字。 ◎5-III-4 能聽懂日常生活應對中用語句，並作適當的回應。 ◎5-III-5 能以正確的發音及適切速度朗讀簡易句型的句子。 5-III-7 能以正確發音及適切的速度朗讀簡易對話。 ◎5-III-9 能運用所學的字母拼讀規則讀出英文字詞。 ◎8-III-2 能了解課堂中所介紹的國內主要節慶習俗。 8-III-4 能了解外國風土民情。 9-III-3 能綜合相關資訊作簡易的猜測。 | |
| | 學習內容 | *◎Ae-III-1 簡易歌謠、韻文、短文、故事及短劇。 *Ab-III-4 句子的語調及節奏。 *Ae-III-2 繪本故事、兒童短劇。 ◎Ab-III-1 子音、母音及其組合。 ◎Ab-III-2 單音節、多音節，及重音音節。 ◎Ab-III-3 片語及句子的重音。 *Ab-III-4 句子的語調及節奏。 ◎Ab-III-5 所學的字母拼讀規則（含看字讀音、聽音拼字）。 Ac-III-4 國小階段所學字詞（能聽、讀、說 300 字詞，其中必須拼寫 180 字詞）。 | |

| | | |
|--------------|---|---|
| | | <p>◎Ac-III-3 簡易的生活用語。 Ad-III-1 簡易標點符號。 Ad-III-2 簡易、常用的句型結構。 *◎Ae-III-1 簡易歌謠、韻文、短文、故事及短劇。 B-III-2 國小階段所學字詞及句型的生活溝通。 ◎C-III-2 國內外主要節慶習俗。 D-III-3 依綜合資訊做簡易的猜測。</p> |
| <p>課程架構表</p> | <p>課程架構表：</p> <div data-bbox="399 745 654 828" style="border: 1px solid black; padding: 5px; width: fit-content;">Wonder World 5</div> <div data-bbox="399 1568 654 1650" style="border: 1px solid black; padding: 5px; width: fit-content;">Wonder World 6</div> | <p>Get Ready</p> <p>Unit 1 The Best Drink</p> <p>Unit 2 Let' s Make Fruit Salad</p> <p>Review 1</p> <p>Unit 3 A Fun Day</p> <p>Unit 4 My Favorite Subject</p> <p>Review 2</p> <p>Get Ready</p> <p>Unit 1 A Surprise for Jello</p> <p>Unit 2 City Adventure</p> <p>Review 1</p> <p>Unit 3 Clothes Shopping for a</p> <p>Unit 4 Whose Backpack Is It?</p> <p>Review 2</p> |
| <p>融入之議題</p> | <p>【生命教育】 生 E1 探討生活議題，培養思考的適當情意與態度。</p> | |

| | | | | | | | |
|---------|---|------------------------|-----|----|-----|----|------------------------|
| | <p>【品德教育】</p> <p>品 E1 良好生活習慣與德行。</p> <p>品 E3 溝通合作與和諧人際關係。</p> <p>【家庭教育】</p> <p>家 E11 養成良好家庭生活習慣，熟悉家務技巧，並參與家務工作。</p> <p>家 E12 規劃個人與家庭的生活作息。</p> <p>【國際教育】</p> <p>國 E5 體認國際文化的多樣性。</p> <p>國 E6 具備學習不同文化的意願與能力。</p> <p>【生涯規劃教育】</p> <p>涯 E4 認識自己的特質與興趣。</p> <p>涯 E5 探索自己的價值觀。</p> <p>涯 E6 覺察個人的優勢能力。</p> <p>涯 E11 培養規劃與運用時間的能力。</p> <p>【資訊教育】</p> <p>資 E2 使用資訊科技解決生活中簡單的問題。</p> <p>【閱讀素養教育】</p> <p>閱 E1 認識一般生活情境中需要使用的，以及學習學科基礎知識所應具備的字詞彙。</p> <p>閱 E12 培養喜愛閱讀的態度。</p> <p>【環境教育】</p> <p>環 E6 覺知人類過度的物質需求會對未來世代造成衝擊。</p> <p>環 E16 了解物質循環與資源回收利用的原理。</p> <p>環 E17 養成日常生活節約用水、用電、物質的行為，減少資源的消耗。</p> | | | | | | |
| 學習目標 | <p>五上：</p> <ol style="list-style-type: none"> 1.能詢問他人及回答喜愛的飲料。 2.能詢問他人需要的水果及數量。 3.能詢問他人及回答今天星期幾。 4.能詢問他人及回答最喜歡的科目。 5.能說出中國新年相關用語。 <p>五下：</p> <ol style="list-style-type: none"> 1. 能詢問及說出要去的地點。 2. 能詢問及說出到達目的地的交通工具。 3. 能詢問及說出衣物價錢。 4. 能詢問及說出物品的所有人。 5. 能聽說及辨識地球日相關單字及用語。 | | | | | | |
| 教學與評量說明 | <p>一、教材編選與資源(教科書版本、相關資源)</p> <p>(一) 教材編選</p> <p>本教材以「溝通功能」及「主題」為編寫主軸，引導學生將所學字彙與句型應用於生活中，培養學生簡易英語聽、說、讀、寫能力。以國小教育階段的核心素養為導向，融入與主題相關之議題、學習方法、文化涵養與國際觀。</p> <p>(二) 教材來源</p> <p>1.以教育部審定版之教材為主：</p> <table border="1" data-bbox="456 1771 1329 1912"> <tr> <td>年級</td> <td>出版社</td> <td>冊數</td> </tr> <tr> <td>五年級</td> <td>康軒</td> <td>Wonder World 5、 6 冊</td> </tr> </table> <p>(三) 教學資源</p> <p>9、教科用書及自編教材</p> | 年級 | 出版社 | 冊數 | 五年級 | 康軒 | Wonder World 5、 6 冊 |
| 年級 | 出版社 | 冊數 | | | | | |
| 五年級 | 康軒 | Wonder World 5、 6 冊 | | | | | |

- 10、 數位媒材及網路資源
- 11、 圖書館（室）及圖書教室
- 12、 智慧（專科）教室（觸控白板、即時回饋系統）

二、教學方法

- 1.聽力策略：運用 Super E-Book 聆聽英文，聽辨字詞、句子的語調，熟悉母語人士的發音、語調和速度。
- 2.口說策略：利用課堂活動，進行口說練習，並藉由同儕間的學習與模仿，以達熟練語句節奏、斷句、重音、語調和速度。
- 3.閱讀策略：
 - (1)請學生預測(predict)課文故事，引發其生活中或學習經驗，來主動思考，或是作提問，養成思考的好習慣。
 - (2)請學生摘要(summarize)，用英語說出課文故事的主旨大意，以及主角、時間、場景，和故事發生的順序。
- 4.寫作策略：
 - (1)初階 - 臨摹抄寫，著重在大小寫位置和英語書寫的基本格式。
 - (2)中階 - 句型改寫，從重複的句型中將關鍵字作替換，複習所學過的字彙，學習句型撰寫。
 - (3)高階 - 創意寫作，加上插圖，製作成學習單或故事小書，或加上照片或製成影片，展現學生的英語能力。

三、教學評量

活動評量、紙筆評量、課堂觀察、口語評量、作業評量。

六年級教學團隊

| 桃園市大園區內海國民小學 112 學年度【英語領域】課程計畫 | | | |
|--------------------------------|---|--|---------|
| 每週節數 | 2 節 | 設計者 | 六年級教學團隊 |
| 核心素養 | A 自主行動 | ■ A1 身心素質與自我精進、■ A2 系統思考與解決問題 □ A3 規劃執行與創新應變 | |
| | B 溝通互動 | ■ B1 符號運用與溝通表達、□ B2 科技資訊與媒體素養 □ B3 藝術涵養與美感素養 | |
| | C 社會參與 | □ C1 道德實踐與公民意識、■ C2 人際關係與團隊合作 ■ C3 多元文化與國際理解 | |
| 課程理念 | 融合溝通式教學、全語言教學觀、多元智能理論及跨文化理解內涵，配合國家政策發展、社會重大議題及各項溝通功能主題，選取國小學童生活中熟悉的題材與情境為學習的內容，以培養學生英語聽、說、讀、寫沟通能力、學習英語的積極態度及促進其對中外文化習俗之認識為原則。 | | |
| 學習重點 | 學習表現 | 1-III-1 能聽辨英語的子音、母音及其不同的組合。 ◎1-III-4 能聽辨課堂中所學的片語、句子及其重音。 ◎1-III-6 能聽懂課堂中所學的字詞。 ◎1-III-9 能聽懂簡易句型的句子。 *◎1-III-12 能聽懂簡易故事及短劇的主要內容。 ◎2-III-1 能念出英語的語音。 ◎2-III-2 能說出課堂中所學的字詞。 ◎2-II-5 能使用簡易的日常生活用語。 2-III-7 能作簡易的回答和描述。 2-III-8 能作簡易的提問。 ◎2-III-9 能以正確的發音及適切的語調說出簡易句型的句子。 ◎3-III-1 能辨識課堂中所學的字詞。 ◎3-III-4 能看懂課堂中所學的句子。 3-III-5 能看懂課堂中所學的簡易對話。 3-III-6 能看懂課堂中所學的簡易短文之主要內容的簡易短文之主要內容。 *3-III-9 能藉圖畫、標題書名等作簡易的猜測。 4-III-1 能抄寫課堂中所學的字詞。 4-III-2 能抄寫課堂中所學的句子。 4-III-4 能依圖畫、圖示填寫簡單字詞。 *4-III-6 能書寫課堂中所學的句子。 ◎5-III-2 在聽讀時，能辨識書本中相對應的書寫文字。 ◎5-III-4 能聽懂日常生活應對中用語句，並作適當的回應。 ◎5-III-5 能以正確的發音及適切速度朗讀簡易句型的句子。 5-III-7 能以正確發音及適切的速度朗讀簡易對話。 ◎5-III-9 能運用所學的字母拼讀規則讀出英文字詞。 ◎8-III-2 能了解課堂中所介紹的國內主要節慶習俗。 8-III-4 能了解外國風土民情。 | |

| | | |
|-------|--------|---|
| | | <p>9-III-3 能綜合相關資訊作簡易的猜測。</p> <p>*◎Ae-III-1 簡易歌謠、韻文、短文、故事及短劇。 *Ab-III-4 句子的語調及節奏。 *Ae-III-2 繪本故事、兒童短劇。 ◎Ab-III-1 子音、母音及其組合。 ◎Ab-III-2 單音節、多音節，及重音音節。 ◎Ab-III-3 片語及句子的重音。 *Ab-III-4 句子的語調及節奏。 ◎Ab-III-5 所學的字母拼讀規則（含看字讀音、聽音拼字）。 Ac-III-4 國小階段所學字詞（能聽、讀、說 300 字詞，其中必須拼寫 180 字詞）。 ◎Ac-III-3 簡易的生活用語。 Ad-III-1 簡易標點符號。 Ad-III-2 簡易、常用的句型結構。 *◎Ae-III-1 簡易歌謠、韻文、短文、故事及短劇。 B-III-2 國小階段所學字詞及句型的生活溝通。 ◎C-III-2 國內外主要節慶習俗。 D-III-3 依綜合資訊做簡易的猜測。</p> |
| 課程架構表 | 課程架構表： | <pre> graph LR A[E-STAR 7] --- B[Starter Unit] A --- C[Unit 1 Where Are You From?] A --- D[Unit 2 How Can We Get to Taipei 101?] A --- E[Review 1] A --- F[Unit 3 What Time Do You Get Up?] A --- G[Unit 4 Do You Have a Stomachache?] A --- H[Review 2] </pre> |

| | | |
|--------------|---|---|
| | <div style="border: 1px solid black; padding: 5px; width: fit-content; margin: 0 auto;">E-STAR 8</div> | <div style="border: 1px solid black; padding: 5px; width: fit-content; margin: 0 auto;">Starter Unit</div> <div style="border: 1px solid black; padding: 5px; width: fit-content; margin: 0 auto;">Unit 1 What Do You Do After School?</div> <div style="border: 1px solid black; padding: 5px; width: fit-content; margin: 0 auto;">Unit 2 What Do You Want to Be?</div> <div style="border: 1px solid black; padding: 5px; width: fit-content; margin: 0 auto;">Review 1</div> <div style="border: 1px solid black; padding: 5px; width: fit-content; margin: 0 auto;">Unit 3 Where Were You Yesterday?</div> <div style="border: 1px solid black; padding: 5px; width: fit-content; margin: 0 auto;">Unit 4 Where Was He Yesterday?</div> <div style="border: 1px solid black; padding: 5px; width: fit-content; margin: 0 auto;">Review 2</div> |
| <p>融入之議題</p> | <p>【生命教育】 生 E1 探討生活議題，培養思考的適當情意與態度。</p> <p>【品德教育】 品 E1 良好生活習慣與德行。 品 E3 溝通合作與和諧人際關係。</p> <p>【家庭教育】 家 E11 養成良好家庭生活習慣，熟悉家務技巧，並參與家務工作。 家 E12 規劃個人與家庭的生活作息。</p> <p>【國際教育】 國 E5 體認國際文化的多樣性。 國 E6 具備學習不同文化的意願與能力。</p> <p>【生涯規劃教育】 涯 E4 認識自己的特質與興趣。 涯 E5 探索自己的價值觀。 涯 E6 覺察個人的優勢能力。 涯 E11 培養規劃與運用時間的能力。</p> <p>【資訊教育】 資 E2 使用資訊科技解決生活中簡單的問題。</p> <p>【閱讀素養教育】 閱 E1 認識一般生活情境中需要使用的，以及學習學科基礎知識所應具備的字詞彙。 閱 E12 培養喜愛閱讀的態度。</p> <p>【環境教育】 環 E6 覺知人類過度的物質需求會對未來世代造成衝擊。 環 E16 了解物質循環與資源回收利用的原理。 環 E17 養成日常生活節約用水、用電、物質的行為，減少資源的消耗。</p> | |
| <p>學習目標</p> | <p>六上： 18</p> | |

| | | | | | | | |
|---------------------|---|--------------|-----|----|-----|-----|--------------|
| | <p>1.能詢問他人及回答喜愛的飲料。</p> <p>2.能詢問他人需要的水果及數量。</p> <p>3.能詢問他人及回答今天星期幾。</p> <p>4.能詢問他人及回答最喜歡的科目。</p> <p>5.能說出中國新年相關用語。</p> <p>六下：</p> <p>1. 能詢問及說出要去的地點。</p> <p>2. 能詢問及說出到達目的地的交通工具。</p> <p>3. 能詢問及說出衣物價錢。</p> <p>4. 能詢問及說出物品的所有人。</p> <p>5. 能聽說及辨識地球日相關單字及用語。</p> | | | | | | |
| <p>教學與評量 說明</p> | <p>一、教材編選與資源(教科書版本、相關資源)</p> <p>(一)教材編選</p> <p>本教材以「溝通功能」及「主題」為編寫主軸，引導學生將所學字彙與句型應用於生活中，培養學生簡易英語聽、說、讀、寫能力。以國小教育階段的核心素養為導向，融入與主題相關之議題、學習方法、文化涵養與國際觀。</p> <p>(二)教材來源</p> <p>1.以教育部審定版之教材為主：</p> <table border="1" data-bbox="432 981 1305 1093"> <tr> <td>年級</td> <td>出版社</td> <td>冊數</td> </tr> <tr> <td>六年級</td> <td>何嘉仁</td> <td>E-Star 7、8 冊</td> </tr> </table> <p>(三)教學資源</p> <p>13、 教科用書及自編教材</p> <p>14、 數位媒材及網路資源</p> <p>15、 圖書館(室)及圖書教室</p> <p>16、 智慧(專科)教室(觸控白板、即時回饋系統)</p> <p>二、教學方法</p> <p>1.聽力策略：運用 Super E-Book 聆聽英文，聽辨字詞、句子的語調，熟悉母語人士的發音、語調和速度。</p> <p>2.口說策略：利用課堂活動，進行口說練習，並藉由同儕間的學習與模仿，以達熟練語句節奏、斷句、重音、語調和速度。</p> <p>3.閱讀策略：</p> <p>(1)請學生預測(predict)課文故事，引發其生活中或學習經驗，來主動思考，或是作提問，養成思考的好習慣。</p> <p>(2)請學生摘要(summarize)，用英語說出課文故事的主旨大意，以及主角、時間、場景，和故事發生的順序。</p> <p>4.寫作策略：</p> <p>(1)初階 - 臨摹抄寫，著重在大小寫位置和英語書寫的基本格式。</p> <p>(2)中階 - 句型改寫，從重複的句型中將關鍵字作替換，複習所學過的字彙，學習句型撰寫。</p> <p>(3)高階 - 創意寫作，加上插圖，製作成學習單或故事小書，或加上照片或製成影片，展現學生的英語能力。</p> | 年級 | 出版社 | 冊數 | 六年級 | 何嘉仁 | E-Star 7、8 冊 |
| 年級 | 出版社 | 冊數 | | | | | |
| 六年級 | 何嘉仁 | E-Star 7、8 冊 | | | | | |

| | |
|--|---------------|
| | <p>三、教學評量</p> |
|--|---------------|

活動評量、紙筆評量、課堂觀察、口語評量、作業評量。

(三) 語文領域(本土語文/新住民語/台灣手語)課程計畫

1、依據

- ① 教育部民國 92 年11 月14 日所公布的九年一貫課程綱要。
- ② 中華民國 95 年5 月24 日台國(二)字第 0950075748B 號令修正第伍點(學習領域)、第陸點(實施要點)。
- ③ 中華民國 97 年5 月23 日台國(二)字第 0970082874B 號令修正總綱、閩南語以外之各學習領域、重大議題。
- ④ 中華民國 98 年7 月15 日台國(二)字第 0980112647C 號令修正國民中小學九年一貫課程綱要語文學習領域(閩南語)。
- ⑤ 中華民國 107 年3 月2 日十二年國民基本教育課程綱要~語文領域-本土語文(閩南語文)、(客家語文)、(原住民族語文)、(新住民語文)、。
- ⑥ 中華民國 110 年12 月10 日十二年國民基本教育課程綱要~語文領域-台灣手語。
- ⑦ 中華民國 110 年12 月27 日十二年國民基本教育課程綱要~語文領域-本土語文(閩東語文)。
- ⑧ 國民教育階段特殊教育課程綱要總綱。
- ⑨ 本校課發會會議決議事項。

2、基本理念

語文是社會溝通與互動的媒介，也是文化的載體。語文教育旨在培養學生語言溝通與理性思辨的知能，奠定適性發展與終身學習的基礎，幫助學生了解並探究不同的文化與價值觀，促進族群互動與相互理解。

本土文課程綱要參照聯合國教科文組織《世界文化多樣性宣言》的精神，以尊重語言人權與保障文化多樣性，落實本土語文復振、傳承與創新為宗旨，培養學生探索、熱愛本土語文的興趣與態度，建立自我認同的價值觀。

3、課程目標

◎閩南語文

- (1) 啟發學習閩南語文的興趣，培養探索、熱愛及主動學習閩南語文的態度與習慣。
- (2) 培養閩南語文聆聽、說話、閱讀、寫作的的能力，使其能靈活運用於思考、表達意、解決問題、欣賞和創作之中。
- (3) 透過閩南語文學習生活知能擴充生活經驗，運用所學於生涯發展，進而關懷地多元文化。
- (4) 透過閩南語文與人互動、關懷別人、尊重各族群語言和文化，以建立彼此信、合作、共好的精神。
- (5) 透過閩南語文進行多元文化思考，以增進國際視野。

◎客家語文

- (1) 培養學習客家語文的興趣，認識客家歷史與文化。
- (2) 具備客家語文聆聽、說話、閱讀、寫作的的能力。
- (3) 增進在日常生活中使用客家語文思考和解決問題的能力。
- (4) 養成在多元族群中彼此互信的態度與合作的精神。
- (5) 透過學習客家語文，認識世界上不同族群的文化，以擴大國際視野。

◎閩東語文

- (1) 培養學習閩東語文的興趣，理解在地歷史與文化特色，深植閩東語言復振的意識。
- (2) 發展閩東語文聆聽、說話、閱讀、寫作的的能力。
- (3) 增進日常生活中閩東語文應用、思考、解決問題與創新的能力。
- (4) 透過閩東語文與人互動、關懷社會，養成多元族群的互信態度與合作精神。
- (5) 透過學習閩東語文，關懷在地文化與全球化的議題，以拓展國際視野。

◎原住民族語文

- (1) 啟發學習原住民族語文的興趣。
- (2) 習得原住民族語文理解、表達、溝通的能力。
- (3) 強化原住民族語文涵養與族群認同。
- (4) 傳承原住民族智慧及文化創新之素養。
- (5) 培養多語言知能與多文化視野。

◎新住民語文

- (1) 啟發學習新住民語言與文化的興趣。
- (2) 增進對新住民及其文化的認識、理解、尊重與欣賞。
- (3) 培養新住民語言基本聽、說、讀、寫能力，並能應用於日常生活溝通。
- (4) 拓展國際視野，能運用多重的文化視角進行思維與判斷。
- (5) 培養跨文化溝通與跨國行動能力與素養。

◎台灣手語

- (1) 啟發學習臺灣手語的興趣。
- (2) 培養臺灣手語理解、表達及溝通互動的能力。
- (3) 復振臺灣手語，增進對聾人文化的理解、尊重、欣賞及傳承。
- (4) 運用臺灣手語與聾人文化的視角進行思辨。

4、現況分析

- (1) 開班情形：一至六年級每週均有一節本土語課程，每週五定為母語日。
 - A. 新住民語文及原住民族語文採抽離班級分年級或年段上課方式實施。
 - B. 閩東語文、客家語文與台灣手語因無學生選修，故不開班。
- (2) 教學師資：
 - A. 閩南語文：目前通過閩南語認證的師資共有1位。
 - B. 原住民族語：本校委由教育局原住民族教學支援人員共聘，目前開班種類為阿美族語。
 - C. 新住民語：本校委由教育局新住民族教學支援人員共聘，目前開班種類為泰語、越南語
- (3) 教材編選：
 - A. 閩南語：真平；
 - B. 原住民族語：教育部原委會原住民族語課程
 - C. 新住民語：教育部新住民語課程；

5、實施原則與策略

- (1) 實施原則：

◎閩南語文

- A. 閩南語文教學實施應依據學生的身心發展狀況，並配合核心素養具體內涵，審酌教育專業，提供資源、機會及環境，以促進學生成為自發主動的學習者。
- B. 教學設計應以達成學生學會主動欣賞、包容個別差異、尊重他人權利為目的。
- C. 閩南語文教學活動的設計應以培養學生具備認知、情意和技能為教學目標。
- D. 教學實施宜掌握學生學習經驗，配合人、事、時、地、物等因素，善用語文教學原理和方法，靈活教學。

◎新住民語文

- A. 新住民語文的課程發展應有階段性、銜接性、統整性與適才性。
- B. 使學生能在有限的學習時間內，具有客家語文聆聽、說話、閱讀、寫作等素養，並能掌握學習重點。
- C. 期使學生能從自我實現、家庭互動、社會溝通等生活範圍，培育自發、互動、共好的語文應用基礎，了解新住民文化、歷史、族群特色，體悟新住民與其他語文的差異，進而推展客新住民歷史文化。

◎原住民族語文

鼓勵教師參與有系統的原住民族語文教師教學專業增能研習（如：語法素養、書寫符號的運用、族語教材的選編、有效教學方法、多元評量等教學專業面向）。

(2) 實施策略：

無論是閩南語文、客家語文、原住民語，都應該把握下列幾點教學策略：

- A. 教學設計應以達成學生學會主動欣賞、包容個別差異、尊重他人權利為目的。
- B. 教學活動的設計應以培養學生具備認知、情意和技能為教學目標。
- C. 教學實施宜掌握學生學習經驗，配合人、事、時、地、物等因素，善用語文教學原理和方法，靈活教學。

(3) 教學原則：

- A. 聆聽教學：宜指導學生於聆聽時能把握主旨要點，並在聆聽後能複述重點。
- B. 說話教學：宜把握語音、詞彙、語調、句型等基本知識，配合各種情境，並結合閱讀教材、視聽媒材等資源進行多元教學。
- C. 閱讀教學：宜從簡易有趣之語句和短文入手，以提高閱讀興趣，並運用閱讀理解策略，增進學生文章閱讀能力。
- D. 寫作教學：適當運用標音、羅馬字及漢字，並加強詞彙、句型和段落的書寫，以利表情達意，豐富寫作內容。
- E. 教學時宜設計情境，讓學生可自行對話，必要時可適當加入角色扮演、戲劇表演等操作性、體驗性學習活動，以提高學生學習興趣。
- F. 教師可依據學生的程度及需求，彈性調整教科用書單元活動之順序，或加入其他相關教材，以適應各地區的時令季節、節慶、風俗習慣、地方特色等，呼應學習內容的「語言與文學」、「社會與生活」兩大主題。
- G. 教學設計應以達成課程目標為依歸，教學人員應依據教學目標、學生特性、教材內容、教學環境及教學人員專長，運用適切的教學方法。
- H. 教學實施宜結合工具書及資訊網路，以擴展學習面向，並培養學生自主學習之能力。
- I. 教學人員在教學前應擬訂教學計畫，並於教學後進行省思，藉以提升教學效能與品質。

6、教學評量

(1) 就學生能力、教學內容及教材內容靈活訂定。

(2) 就聽、說、讀、寫、作分類、分階段評量。

(3) 評量重點：

A. 第一階段評量以聽說能力為主，兼及簡單的音標與文字之運用。

B. 第二階段評量以正確分辨語音和語義為主，兼及短文之讀寫。

(4) 評量方式可採動態評量、檔案評量、實作評量、生態評量與課程本位評量等多元評量的方式，充分瞭解各類特殊需求學生的學習歷程與成效，以做為課程設計及改進教學的參考。

7、實施成效

(1) 本校學生秀遠距新活力越南語朗讀團體組優等、個人組甲等2名

- 8、本校自 108 學年度起逐年實施十二年國民基本教育，111 學年度一至四年級課程依據十二年國民基本教育綱要實施；五至六年級依據九年一貫課程綱要實施。
- 9、本計劃應經課程發展委員會審查通過後始得實施，修正時亦同。

【附件】各年級領域學習課程計畫如下：

一年級教學團隊

| 桃園市大園區內海國民小學 <u>112</u> 學年度【本土語文領域-閩南語】課程計畫 | | | |
|---|---|--|---------|
| 每週節數 | 1 | 設計者 | 一年級教學團隊 |
| 核心素養 | A 自主行動 | <input checked="" type="checkbox"/> A1. 身心素質與自我精進、 <input checked="" type="checkbox"/> A2. 系統思考與問題解決、 <input type="checkbox"/> A3. 規劃執行與創新應變 | |
| | B 溝通互動 | <input checked="" type="checkbox"/> B1. 符號運用與溝通表達、 <input type="checkbox"/> B2. 科技資訊與媒體素養、 <input type="checkbox"/> B3. 藝術涵養與美感素養 | |
| | C 社會參與 | <input checked="" type="checkbox"/> C1. 道德實踐與公民意識、 <input checked="" type="checkbox"/> C2. 人際關係與團隊合作、 <input type="checkbox"/> C3. 多元文化與國際理解 | |
| 課程理念 | <p>一、教材編寫方面，以本土化、生活化、現代化為前提設計課程，使學生在日常生活中能應用閩南語表達情意。</p> <p>二、課程架構是以程度上的延伸做設計，每一單元都各自獨立，因此可以銜接各版本，在教學上不會有銜接上的問題，也不會造成學生學習上的困難。</p> <p>三、教材分課文、語詞、口語表達、習作、單元複習、看圖聽故事，並附有傳統念謠、歡喜來過節、貼紙、國語對照、圖卡等，使學生能在輕鬆愉悅的氣氛中學習閩南語課程。</p> | | |
| 學習重點 | 學習表現 | 1-I-1 能聽辨閩南語常用字詞的語音差異。 1-I-2 能聽懂日常生活中閩南語語句並掌握重點。 1-I-3 能聽懂所學的閩南語文課文主題、內容並掌握重點。 1-I-4 能從聆聽中建立主動學習閩南語的興趣與習慣。 2-I-1 能用閩南語簡單表達對他人的關懷與禮節。 2-I-2 能初步運用閩南語表達感受、情緒與需求。 2-I-3 能正確朗讀所學的閩南語課文。 2-I-4 能主動使用閩南語與他人互動。 3-I-1 能建立樂意閱讀閩南語文語句和短文的興趣。 4-I-1 能認識閩南語文的文字書寫。 | |
| | 學習內容 | Aa-I-1 文字認讀。 ◎Ab-I-1 語詞運用。 ◎Ab-I-2 句型運用。 Ac-I-1 兒歌念謠。 ◎Ac-I-2 生活故事。 Ba-I-1 身體認識。 Ba-I-2 親屬稱謂。 Bb-I-1 家庭生活。 Bb-I-2 學校生活。 ◎Bb-I-3 數字運用。 ◎Bg-I-1 生活應對。 ◎Bg-I-2 口語表達。 | |

課程架構表

一上

閩南語第1冊

第一單元
禮貌的囡仔

第一課 心肝仔囡
第二課 來去讀冊

第二單元
我的鉛筆盒仔

第三課 鉛筆

第三單元
古錐的動物

第四課 鳥仔
第五課 數字歌

一下

閩南語
第2冊

第一單元
歡喜去學校

第一課 學校的圖書館

第二單元
彩色的世界

第二課 烏鼠食菝仔
第三課 美麗的學校

第三單元
我的身軀

第四課 保護目矙
第五課 我的身軀

| 融入之議題 | 家庭教育、安全教育、品德教育、環境教育、閱讀素養教育、多元文化教育 |
|-------|--|
| 學習目標 | <p>一上：</p> <ol style="list-style-type: none"> 1. 能正確使用閩南語朗誦課文，並認讀課文中的重要語詞。 2. 能正確使用閩南語說出親屬稱謂，並主動應用於日常生活中。 3. 能正確運用課程所學習的句型，並主動應用於日常生活中。 4. 能正確而且主動的使用閩南語介紹自己的家人的稱謂。 5. 能正確說出生活中常見的禮貌用語，並學會替換語詞、加長語句。 6. 能了解禮貌用語的適用情境，並主動應用於日常生活當中。 7. 能學習待人接物的基本禮儀，並主動應用於日常生活當中。 8. 能正確說出生活中常見文具的閩南語名稱，並進行語詞運用。 9. 能以正確的閩南語文來表達自己的想法，並達到和別人溝通的目的。 10. 能養成主動維護環境整潔、愛物惜物的好習慣。 11. 能正確使用閩南語說出日常生活中常見動物的名稱。 12. 能正確使用閩南語文來表達，並主動和人以閩南語文溝通。 13. 能懂得欣賞課文裡各種動物的閩南語名稱，並養成愛護動物的習慣。 14. 能正確使用閩南語說出一~十這些數字，並正確了解其代表的數量意義。 15. 能正確書寫漢字數字一~十。 16. 能正確使用閩南語文來表達數字意義，並正確運用於日常生活中。 17. 能使用閩南語和同學共同討論解決問題，並樂於共同完成任務。 18. 能使用閩南語正確念唱傳統念謠〈一放雞〉，並了解念謠的內容及意義。 19. 能正確說出數字的閩南語說法，並運用於日常生活當中。 20. 能聽辨數字一~十的白話音和文讀音的差異，並正確念誦。 21. 能拋接沙包，並做出拍胸、拍手、摸鼻、拉耳等動作，並從遊戲得到學習的樂趣。 22. 能邊念邊玩並與他人合作進行競賽，並養成競賽時勝不驕敗不餒的精神。 23. 能了解〈舊曆過年〉的內容意義，並懂得珍惜有意義的民俗活動。 24. 能正確使用閩南語念唱〈舊曆過年〉，並做念謠律動，激發喜愛閩南語念謠的學習興趣。 25. 能認識農曆過年的傳統習俗，並和家人一起分享年節的樂趣。 26. 能聽懂並會正確使用閩南語與人分享臺灣本土的過年傳說「沉地」。 <p>一下：</p> <ol style="list-style-type: none"> 1. 能正確朗誦閩南語課文，並認讀課文中的重要語詞。 2. 能正確使用閩南語說出學校場所名稱。 3. 能正確運用課程所學習的句型，並主動應用於日常生活中。 4. 能以正確的閩南語文來表達自己的想法，並達到和別人溝通的目的。 5. 能正確說出生活中常見水果的閩南語名稱。 6. 能正確使用閩南語文來表達，並主動和別人以閩南語文溝通。 7. 能養成愛吃水果，惜物不浪費的好習慣。 8. 能使用閩南語和同學共同討論解決問題，並樂於共同完成任務。 9. 能正確使用閩南語說出五官名稱，並養成愛護五官的習慣。 10. 能正確運用課程所學習的句型，並知道五官的功用。 11. 能正確使用閩南語說出身體部位名稱，並知道愛護自己的身體。 |

| | <p>12. 能正確使用閩南語文和同學共同討論解決問題。</p> <p>13. 能正確使用閩南語念唱傳統念謠〈阿財天頂跋落來〉，並了解念謠的內容及意義。</p> <p>14. 能正確說出五官及身體部位的閩南語說法，並運用於日常生活當中。</p> <p>15. 能感受臺灣傳統念謠的趣味性。</p> <p>16. 能和同學共同討論，彼此分享想法，合作完成任務。</p> | | | | | | |
|----------------|---|------|-----|----|-----|----|------|
| <p>教學與評量說明</p> | <p>一、教材編選與資源(教科書版本、相關資源)</p> <p>(一) 教材編選</p> <ol style="list-style-type: none"> 1. 本教材根據民國一一〇年教育部「十二年國民基本教育課程綱要語文領域——本土語文(閩南語文)」編寫。 2. 本教材用字根據教育部公布之「教育部臺灣閩南語常用詞辭典」編寫。 3. 本教材以單元組織方式呈現，每冊三個單元。內容呼應核心素養三面向、九項目之教育價值與功能，並配合各學習領域課程和重大議題編寫。 4. 本教材依據兒童心理與認知發展，結合兒童生活經驗，編寫生活化、實用化、趣味性及文學性的課程，並搭配生動活潑的插圖，以增進學習興趣。 <p>(二) 教材來源</p> <ol style="list-style-type: none"> 1. 以教育部審定版之教材為主： <table border="1" data-bbox="448 943 1321 1048"> <thead> <tr> <th>年級</th> <th>出版社</th> <th>冊數</th> </tr> </thead> <tbody> <tr> <td>一年級</td> <td>真平</td> <td>一、二冊</td> </tr> </tbody> </table> 2. 以桃園市大園區在地化課程為輔。 <p>(三) 教學資源</p> <ol style="list-style-type: none"> 1. 教科用書及教師備課用書 2. 數位媒材(教學光碟、教學電子書、補充影片)及網路資源 3. 圖書館(室)及圖書教室 4. 智慧(專科)教室(觸控白板、即時回饋系統) <p>二、教學方法</p> <p>(一) 直接教學法：</p> <p>本教材使用直接教學法，每堂課可藉由引起動機來複習學生的先備知識，並激發學生對學習閩南語和課程的好奇心，接著再進入正課，呈現新教材，藉由教師清晰而有條理的講解，讓學生吸收知識。</p> <p>有鑑於語言學習應該直接從語句學起，且基於語文學習領域(閩南語)課綱規定，因此一年級教材不進行閩南語音標教學，而是著重在聽、說的部分，讓學生在自然的環境下學習閩南語。</p> <p>(二) 遊戲教學法：</p> <p>杜威強調「生活即學習」、「遊戲即生活」，兒童藉由遊戲學習到知識和社會行為，因此本教材強調遊戲學習，在「習作」部分提供學生各種有趣的練習，在教案中提供教師可利用的遊戲。讓學生在遊戲的同時，能複習課程、學習團隊合作和社會行為、提升班級向心力，也增加對閩南語課程的喜愛。</p> <p>(三) 引導式教學：</p> <p>課程中的習作部分以「教師引導、提問→學生回答→教師解答」的方</p> | 年級 | 出版社 | 冊數 | 一年級 | 真平 | 一、二冊 |
| 年級 | 出版社 | 冊數 | | | | | |
| 一年級 | 真平 | 一、二冊 | | | | | |

式，讓學生熟悉、了解課程。在句型教學部分，教師先進行講解說明，再由學生舉例回答，使學生能徹底了解句型的用法，並活用於日常生活中。

(四) 強調學生參與度：

本教材編寫強調學生的參與度，在此原則下，無論是讀本習作或教學活動、學習單、評量測驗的編寫，都能夠讓學生有參與的機會，藉此可增加學生聽、說閩南語的機會，也能增進師生間的互動，使班級更為氣氛融洽。

三、教學評量

1. 範圍包括學習表現與學習內容，並兼重核心素養培養。
2. 目的在了解學生的學習效能，並做為改進教學、促進學習的參考，因此評量包含「形成性評量」和「總結性評量」兩部分。前者用於平時教學活動中，主要在發現和診斷問題；後者則採定期實施，旨在評定學習成效。
3. 採多元評量方式，以情境對話式評量、表演評量、遊戲評量、態度評量、聽力評量、朗誦評量、歌曲演唱、影片欣賞、報告評量、實作評量、觀察及學習歷程檔案等方式為主，紙筆測驗為輔，藉此了解學生的學習情況，並作為教學人員調適教學之用。
4. 實施宜建立適當的規準，使學生對閩南語文的學習產生高度的興趣，同時維持基本的學習成就表現。
5. 評量後，教學人員宜依據相關資料自我省思、改善教學，以提升學生學習成效。

二年級教學團隊

| 桃園市大園區內海國民小學112學年度【本土語文領域-閩南語】課程計畫 | | | |
|------------------------------------|---|--|---------|
| 每週節數 | 1 | 設計者 | 二年級教學團隊 |
| 核心素養 | A自主行動 | <input checked="" type="checkbox"/> A1. 身心素質與自我精進、 <input checked="" type="checkbox"/> A2. 系統思考與問題解決、 <input type="checkbox"/> A3. 規劃執行與創新應變 | |
| | B溝通互動 | <input checked="" type="checkbox"/> B1. 符號運用與溝通表達、 <input type="checkbox"/> B2. 科技資訊與媒體素養、 <input checked="" type="checkbox"/> B3. 藝術涵養與美感素養 | |
| | C社會參與 | <input checked="" type="checkbox"/> C1. 道德實踐與公民意識、 <input checked="" type="checkbox"/> C2. 人際關係與團隊合作、 <input type="checkbox"/> C3. 多元文化與國際理解 | |
| 課程理念 | <p>一、教材編寫方面，以本土化、生活化、現代化為前提設計課程，使學生在日常生活中能應用閩南語表達情意。</p> <p>二、課程架構是以程度上的延伸做設計，每一單元都各自獨立，因此可以銜接各版本，在教學上不會有銜接上的問題，也不會造成學生學習上的困難。</p> <p>三、教材分課文、語詞、口語表達、習作、單元複習、看圖聽故事，並附有來唱因仔歌、來聽因仔古、咱來認捌字、貼紙、國語對照、圖卡、小白板，使學生能在輕鬆愉悅的氣氛中學習閩南語課程。</p> | | |
| 學習重點 | 學習表現 | 1-I-1能聽辨閩南語常用字詞的語音差異。 1-I-2能聽懂日常生活中閩南語語句並掌握重點。 1-I-3能聽懂所學的閩南語文課文主題、內容並掌握重點。 1-I-4能從聆聽中建立主動學習閩南語的興趣與習慣。 2-I-2能初步運用閩南語表達感受、情緒與需求。 2-I-3能正確朗讀所學的閩南語課文。 2-I-4能主動使用閩南語與他人互動。 3-I-1能建立樂意閱讀閩南語文語句和短文的興趣。 4-I-1能認識閩南語文的文字書寫。 | |
| | 學習內容 | Aa-I-1文字認讀。 ◎Ab-I-1語詞運用。 ◎Ab-I-2句型運用。 Ac-I-1兒歌念謠。 ◎Ac-I-2生活故事 Bb-I-1家庭生活。 Bb-I-2學校生活。 ◎Bf-I-1表演藝術。 ◎Bf-I-2藝術欣賞。 ◎Bg-I-1生活應對。 ◎Bg-I-2口語表達。 | |

課程架構表

二上

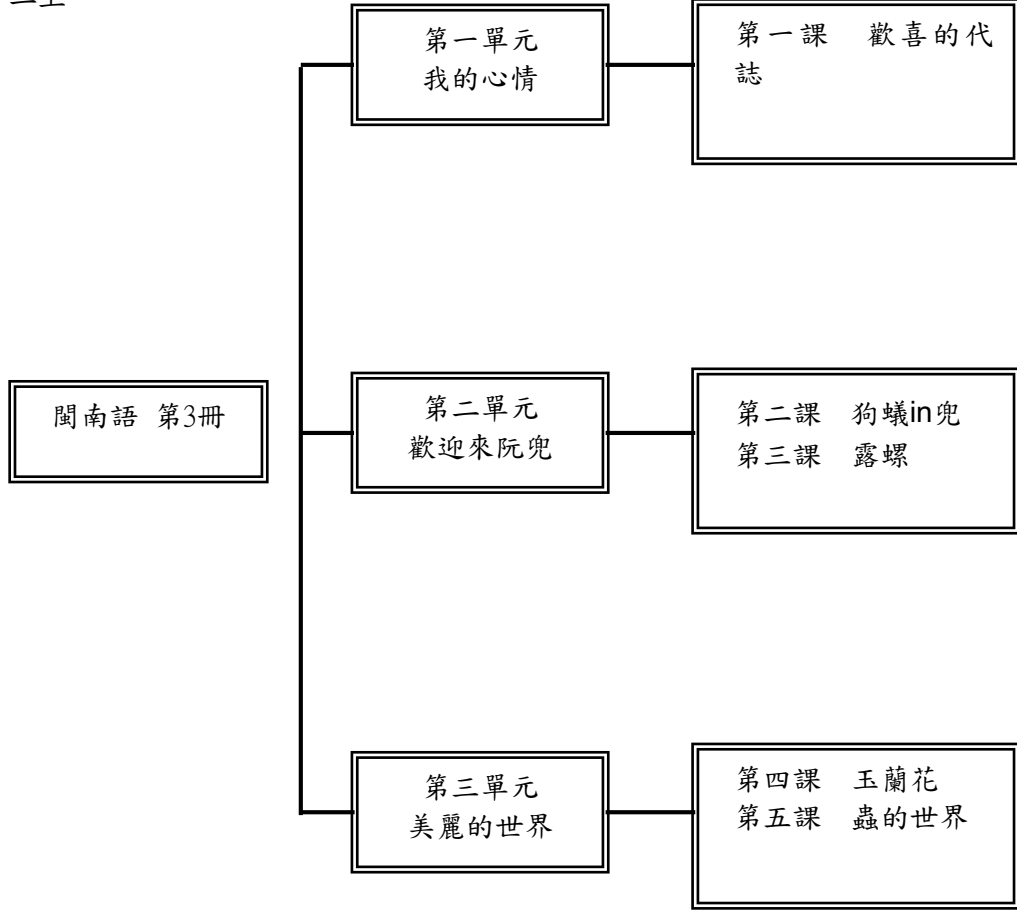

二下

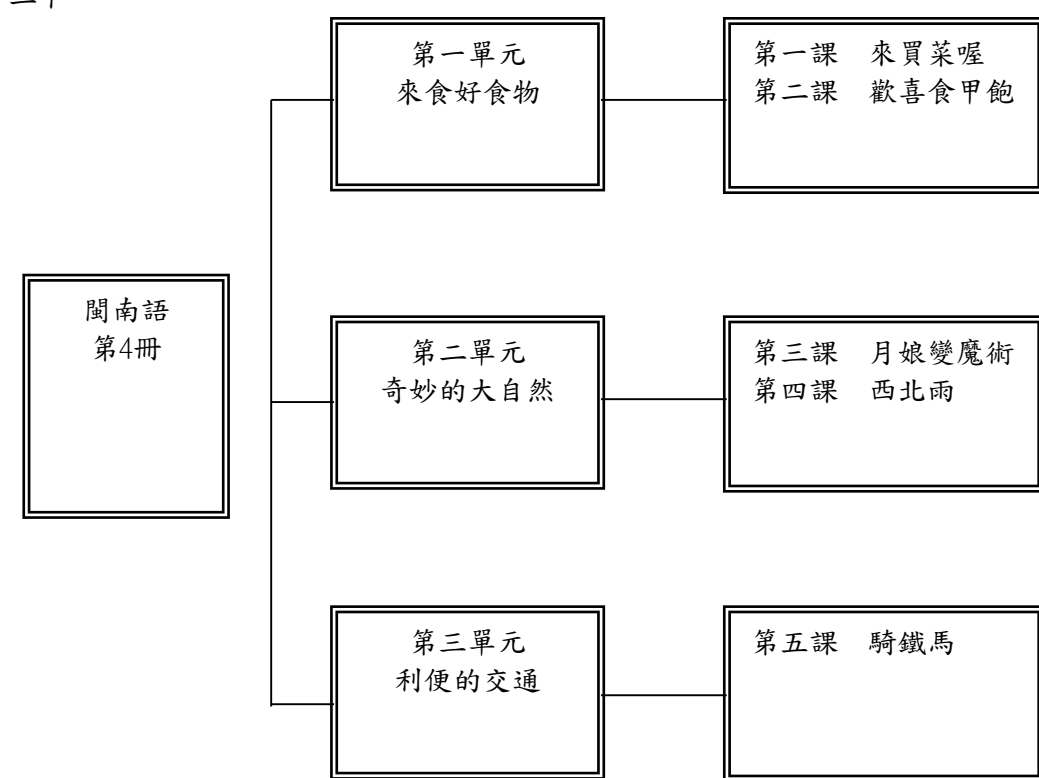

| | |
|-------|--|
| 融入之議題 | 生命教育、家庭教育、品德教育 |
| 學習目標 | <p>二上：</p> <ol style="list-style-type: none"> 1. 讓學生從生活化的內容，輕鬆學習課文，藉此提高學習興趣，以增進閩南語的聽說能力。 2. 了解基本情緒用語的涵義與閩南語講法。 3. 能正確運用課程所學習的句型，並熟悉課文語詞。 4. 能養成以閩南語與人分享、討論的習慣。 5. 能複習「我的心情」單元所學的語詞與句型，並運用於日常生活中。 6. 能正確朗讀課文並認讀課文中的重要語詞。 7. 能聽懂且說出家中常見的隔間用語，並學會造句與運用。 8. 能正確運用課程所學習的句型，並熟悉課文語詞。 9. 從課程的學習，能培養關心家裡與家人的良好觀念。 10. 能正確朗讀課文並認讀課文中的重要語詞。 11. 能聽懂且說出家中常見的陳設、家具用語，並學會造句與運用。 12. 能正確運用課程所學習的句型，並熟悉課文語詞。 13. 能從課程增加語詞能力，進而使用較完整的句子，介紹自己的家中生活。 14. 能複習「歡迎來阮兜」單元中家中隔間與屋裡的物品用語，並運用於日常生活中。 15. 能正確朗讀課文並認讀課文中的重要語詞。 16. 能聽懂且說出生活中常見的植物用語，並學會造句與運用。 17. 能正確運用課程所學習的句型，並熟悉本課語詞。 18. 從課程學習觀察植物，及建立愛護植物、親近植物的觀念。 19. 能複習「美麗的世界」單元中常見昆蟲與植物名稱，並運用在日常生活中。 20. 能正確朗讀課文並認讀課文中的重要語詞。 21. 能聽懂且說出生活中常見的昆蟲用語，並學會運用。 22. 能正確運用課程所學習的句型，並熟悉課文語詞。 <p>從課程的學習，培養細心觀察生活、大自然，及維護環境的好習慣。</p> <ol style="list-style-type: none"> 23. 能正確念讀課文並可認念課文中的閩南語字詞。 24. 能運用句型「(人/物)佇(佗位)的邊仔」的句型，進行加長語句的練習。 25. 透過課程活動，促進學生的團隊合作，並將閩南語文應用於日常溝通互動之中。 26. 能理解本課繪本故事的內容，並能以自己的話使用閩南語說出故事。 27. 能在老師的引導下進行閱讀理解的練習。 28. 能在課堂上使用閩南語文和老師、同學進行問答或討論。 29. 能學會與意思接近與意思相反的字詞。 <p>二下：</p> <ol style="list-style-type: none"> 1. 能使用閩南語念讀課文，提高閩南語的口語能力。 2. 能辨識生活中常見的蔬菜語詞，擴充閩南語語詞的詞彙量。 3. 能辨認閩南語常見的漢字寫法，增進語言使用能力。 4. 能運用句型「(啥物人) + 上佢意 + 食(啥物菜蔬)。」做語句加長，強化閩南語應用能力。 5. 透過課程活動促進學生團隊合作，並將閩南語文應用於日常溝通互動之中。 6. 能辨識生活中常見的餐具語詞，擴充閩南語詞的詞彙量。 7. 能運用句型「(啥物人) + 用(啥物餐具) + (做啥物代誌)。」做語句加長，強化閩南語應用能力。 8. 能用閩南語描述各類餐具的功能，並應用於日常生活之中。 9. 能辨識生活中常見的自然現象語詞，擴充閩南語詞的詞彙量。 10. 能運用句型「(啥物人) + 有看著 + 天頂的(自然現象)。」做語句加長，強化閩南語應用能力。 11. 能用閩南語描述課文所列的自然現象特色，並主動應用於日常對話中。 12. 能辨識生活中常見的天氣語詞，擴充閩南語詞的詞彙量。 13. 能運用句型「(啥物人) + 講 + 今仔日是(啥物天氣)。」做語句加長，強化閩南語應用能力。 14. 能運用閩南語描述課文所列的天氣現象，並主動應用於日常對話中。 15. 能辨識生活中常見的交通工具語詞，擴充閩南語詞的詞彙量。 16. 能運用句型「(啥物人) + 坐(啥物交通工具) + 去(佗位)。」做語句加長，強化閩南語應用能力。 |

| | <p>南語应用能力。</p> <p>17. 能以閩南語說出常見交通工具語詞及其特色，並且運用於日常生活之中。</p> <p>18. 能學會與意思接近與意思相反的字詞。</p> <p>19. 能夠孰悉本學期所學的語詞與句型，並運用於日常生活中。</p> | | | | | | |
|---------------------|--|------|-----|----|-----|----|------|
| <p>教學與評量 說明</p> | <p>一、教材編選與資源(教科書版本、相關資源)</p> <p>(一) 教材編選</p> <ol style="list-style-type: none"> 1. 本教材根據民國一一〇年教育部「十二年國民基本教育課程綱要語文領域——本土語文(閩南語文)」編寫。 2. 本教材用字根據教育部公布之「教育部臺灣閩南語常用詞辭典」編寫。 3. 本教材以單元組織方式呈現，每冊三個單元。內容呼應核心素養三面向、九項目之教育價值與功能，並配合各學習領域課程和重大議題編寫。 4. 本教材依據兒童心理與認知發展，結合兒童生活經驗，編寫生活化、實用化、趣味性及文學性的課程，並搭配生動活潑的插圖，以增進學習興趣。 <p>(二) 教材來源</p> <ol style="list-style-type: none"> 1. 以教育部審定版之教材為主： <table border="1" data-bbox="454 739 1327 851"> <thead> <tr> <th>年級</th> <th>出版社</th> <th>冊數</th> </tr> </thead> <tbody> <tr> <td>二年級</td> <td>真平</td> <td>三、四冊</td> </tr> </tbody> </table> 2. 以桃園市大園區在地化課程為輔。 <p>(三) 教學資源</p> <ol style="list-style-type: none"> 1. 教科用書及教師備課用書 2. 數位媒材(教學光碟、教學電子書、補充影片)及網路資源 3. 圖書館(室)及圖書教室 4. 智慧(專科)教室(觸控白板、即時回饋系統) <p>二、教學方法</p> <p>(一) 直接教學法：</p> <p>本教材使用直接教學法，每堂課可藉由引起動機來複習學生的先備知識，並激發學生對學習閩南語和課程的好奇心，接著再進入正課，呈現新教材，藉由教師清晰而有條理的講解，讓學生吸收知識。</p> <p>有鑑於語言學習應該直接從語句學起，且基於語文學習領域(閩南語)課綱規定，因此二年級教材不進行閩南語音標教學，而是著重在聽、說的部分，讓學生在自然的環境下學習閩南語。</p> <p>(二) 遊戲教學法：</p> <p>杜威強調「生活即學習」、「遊戲即生活」，兒童藉由遊戲學習到知識和社會行為，因此本教材強調遊戲學習，在「習作」部分提供學生各種有趣的練習，在教案中提供教師可利用的遊戲。讓學生在遊戲的同時，能複習課程、學習團隊合作和社會行為、提升班級向心力，也增加對閩南語課程的喜愛。</p> <p>(三) 引導式教學：</p> <p>課程中的習作部分以「教師引導、提問→學生回答→教師解答」的方式，讓學生熟悉、了解課程。在句型教學部分，教師先進行講解說明，再由學生舉例回答，使學生能徹底了解句型的用法，並活用於日常生活中。</p> <p>(四) 強調學生參與度：</p> <p>本教材編寫強調學生的參與度，在此原則下，無論是讀本習作或教學活動、學習單、評量測驗的編寫，都能夠讓學生有參與的機會，藉此可增加學生聽、說閩南語的機會，也能增進師生間的互動，使班級更為氣氛融洽。</p> <p>三、教學評量</p> | 年級 | 出版社 | 冊數 | 二年級 | 真平 | 三、四冊 |
| 年級 | 出版社 | 冊數 | | | | | |
| 二年級 | 真平 | 三、四冊 | | | | | |

1. 範圍包括學習表現與學習內容，並兼重核心素養培養。
2. 目的在了解學生的學習效能，並做為改進教學、促進學習的參考，因此評量包含「形成性評量」和「總結性評量」兩部分。前者用於平時教學活動中，主要在發現和診斷問題；後者則採定期實施，旨在評定學習成效。
3. 採多元評量方式，以情境對話式評量、表演評量、遊戲評量、態度評量、聽力評量、朗誦評量、歌曲演唱、影片欣賞、報告評量、實作評量、觀察及學習歷程檔案等方式為主，紙筆測驗為輔，藉此了解學生的學習情況，並做為教學人員調適教學之用。
4. 實施宜建立適當的規準，使學生對閩南語文的學習產生高度的興趣，同時維持基本的學習成就表現。
5. 評量後，教學人員宜依據相關資料自我省思、改善教學，以提升學生學習成效。

三年級教學團隊

| 桃園市大園區內海國民小學112學年度【本土語文領域-閩南語】課程計畫 | | |
|------------------------------------|---|--|
| 每週節數 | | 設計者 |
| 核心素養 | A自主行動 | ■ A1. 身心素質與自我精進、■ A2. 系統思考與問題解決、 ■ A3. 規劃執行與創新應變 |
| | B溝通互動 | ■ B1. 符號運用與溝通表達、□ B2. 科技資訊與媒體素養、□ B3. 藝術涵養與美感素養 |
| | C社會參與 | ■ C1. 道德實踐與公民意識、■ C2. 人際關係與團隊合作、□ C3. 多元文化與國際理解 |
| 課程理念 | <p>一、教材編寫方面，以本土化、生活化、現代化為前提設計課程，使學生在日常生活中能應用閩南語表達情意。</p> <p>二、課程架構是以程度上的延伸做設計，每一單元都各自獨立，因此可以銜接各版本，在教學上不會有銜接上的問題，也不會造成學生學習上的困難。</p> <p>三、教材分課文、語詞、口語表達、拼音、習作、單元複習、看圖講故事，並附有貼紙、國語對照、圖卡、小白板、習寫小冊，使學生能在輕鬆愉悅的氣氛中學習閩南語課程。</p> | |
| 學習重點 | 學習表現 | 1-Ⅱ-1 能應用閩南語標音符號、羅馬字及漢字，協助聆聽理解。 1-Ⅱ-3 能聆聽並理解對方所說的閩南語。 2-Ⅱ-1 能運用閩南語的標音符號、羅馬字及漢字，協助口語表達。 2-Ⅱ-2 能用閩南語簡單說出日常生活計畫。 3-Ⅱ-1 能閱讀日常生活中常見的閩南語文，並了解其意義。 3-Ⅱ-2 能運用標音符號、羅馬字及漢字認讀日常生活中常見、簡單的閩南語文。 3-Ⅱ-3 能透過閩南語文的閱讀，了解為人處事的道理。 4-Ⅱ-1 能運用閩南語文簡單寫出自己的感受與需求。 4-Ⅱ-2 能運用閩南語文寫出對他人的感謝、關懷與協助。 |
| | 學習內容 | ◎Aa-Ⅱ-1 羅馬拼音。 ◎Aa-Ⅱ-2 漢字書寫。 ◎Ab-Ⅱ-1 語詞運用。 ◎Ab-Ⅱ-2 句型運用。 ◎Ab-Ⅱ-3 方音差異。 ◎Ac-Ⅱ-1 生活故事。 ◎Ba-Ⅱ-1 社交稱謂。 ◎Bd-Ⅱ-1 環境保護。 ◎Bg-Ⅱ-1 生活應對。 ◎Bg-Ⅱ-2 口語表達。 |

| | |
|-------|--|
| 課程架構表 | <p>三上</p> <div style="display: flex; align-items: center; justify-content: center;"> <div style="border: 1px solid black; padding: 5px; margin-right: 20px;">閩南語 第5冊</div> <div style="display: flex; flex-direction: column; align-items: center;"> <div style="border: 1px solid black; padding: 5px; margin-bottom: 20px;">第一單元 食食</div> <div style="border: 1px solid black; padding: 5px; margin-bottom: 20px;">第二單元 行行出狀元</div> <div style="border: 1px solid black; padding: 5px;">第三單元 方位</div> </div> <div style="display: flex; flex-direction: column; align-items: center; margin-left: 20px;"> <div style="border: 1px solid black; padding: 5px; margin-bottom: 20px;">第一課 食晝 第二課 下晡的點心</div> <div style="border: 1px solid black; padding: 5px; margin-bottom: 20px;">第三課 擔仔位 第四課 咱的英雄</div> <div style="border: 1px solid black; padding: 5px;">第五課 去旅行</div> </div> </div> |
| | <p>三下</p> <div style="display: flex; align-items: center; justify-content: center;"> <div style="border: 1px solid black; padding: 5px; margin-right: 20px;">閩南語 第6冊</div> <div style="display: flex; flex-direction: column; align-items: center;"> <div style="border: 1px solid black; padding: 5px; margin-bottom: 20px;">第一單元 健康的生活</div> <div style="border: 1px solid black; padding: 5px; margin-bottom: 20px;">第二單元 愛細膩</div> <div style="border: 1px solid black; padding: 5px;">第三單元 時間</div> </div> <div style="display: flex; flex-direction: column; align-items: center; margin-left: 20px;"> <div style="border: 1px solid black; padding: 5px; margin-bottom: 20px;">第一課 運動會 第二課 露營</div> <div style="border: 1px solid black; padding: 5px; margin-bottom: 20px;">第三課 緊緊緊 第四課 好佳哉</div> <div style="border: 1px solid black; padding: 5px;">第五課 時間走 傷緊</div> </div> </div> |
| 融入之議題 | 安全教育、環境教育、品德教育、戶外教育、生涯規劃教育、閱讀素養教育 |
| 學習目標 | 三上： |

1. 能正確朗讀課文並認讀課文中的重要語詞。
2. 能聽懂且說出生活中常見的用餐時間、食物說法，並學會運用。
3. 能透過課程提供的句型，掌握語詞運用的方法，並應用於日常生活。
4. 能藉由課程活動學習正確的用餐禮儀，及團隊合作的精神。
5. 能聽懂且說出常見的點心名稱，並能透過課程提供的句型應用於日常生活。
6. 能認識ABB結構之疊字詞，並能搭配常見的點心名稱，陳述食物的滋味。
7. 能透過課程活動，與他人協力完成指定任務，學習團隊合作的精神。
8. 能聽懂且說出生活中常見的攤位、商店說法，並學會運用。
9. 能藉由課程活動重新認識生活圈的各類攤販、商店，建立對社區的歸屬感。
10. 能聽懂且說出生活中常見的職業名稱說法，並學會運用。
11. 能藉由課程活動發掘個人志趣，擬訂未來目標，並尊重、感謝各行各業的貢獻。
12. 能聽懂且說出生活中常見用以表示位置的方向說法，並學會運用。
13. 能藉由課程活動增強空間認知能力且類化至生活，並學習團隊合作的精神。

三下：

1. 能正確朗讀課文並認讀課文中的重要語詞、分辨方音差異。
2. 能閱讀閩南語文，並根據課文進行文本分析、簡述大意。
3. 能用閩南語說出運動會的活動項目，並運用語詞造句。
4. 能用閩南語書寫並發表運動會時的班級加油口號。
5. 能用閩南語進行發表與討論，傳達自己的想法。
6. 能用閩南語說出休閒活動、休閒場所的語詞，並了解各種休閒活動的好處，且運用語詞造句。
7. 能運用課程句型及對話，並適時運用於日常生活。
8. 能用閩南語進行發表與討論，傳達自己的想法與假期規劃。
9. 能用閩南語說出意外傷害的名稱，並學會「無（動詞）著」的構詞，且能運用語詞造句。
10. 能用閩南語書寫並發表意外傷害的具體狀況與原因。
11. 能用閩南語說出病痛的名稱，並能具體陳述其症狀，且能運用語詞造句。
12. 能用閩南語書寫並發表病痛的具體狀況，並推論其原因。
13. 能用閩南語說出時間詞，並運用時間詞表述各項生活作息或規劃。
14. 能透過課程活動引導，思考並規劃自己的時間，且用閩南語進行發表。
15. 能運用課程句型造句，並應用於日常生活中。

教學與評量
說明

一、教材編選與資源(教科書版本、相關資源)

(一) 教材編選

1. 本教材根據民國一一〇年教育部「十二年國民基本教育課程綱要語文領域——本土語文（閩南語文）」編寫。
2. 本教材用字根據教育部公布之「教育部臺灣閩南語常用詞辭典」編寫。
3. 本教材以單元組織方式呈現，每冊三個單元。內容呼應核心素養三面向、九項目之教育價值與功能，並配合各學習領域課程和重大議題編寫。
4. 本教材依據兒童心理與認知發展，結合兒童生活經驗，編寫生活化、實用化、趣味性及文學性的課程，並搭配生動活潑的插圖，以增進學習興趣。

(二) 教材來源

1. 以教育部審定版之教材為主：

| 年級 | 出版社 | 冊數 |
|-----|-----|------|
| 三年級 | 真平 | 五、六冊 |

2. 以桃園市大園區在地化課程為輔。

(三) 教學資源

1. 教科用書及教師備課用書

2. 數位媒材（教學光碟、教學電子書、補充影片）及網路資源

3. 圖書館（室）及圖書教室

4. 智慧（專科）教室（觸控白板、即時回饋系統）

二、教學方法

（一）直接教學法：

本教材使用直接教學法，每堂課可藉由引起動機來複習學生的先備知識，並激發學生對學習閩南語和課程的好奇心，接著再進入正課，呈現新教材，藉由教師清晰而有條理的講解，讓學生吸收知識。

（二）圖像教學法：

本教材根據語文學習領域（閩南語）課綱規定，從三年級開始增加音標學習課程，由淺而深、由易而難，循序漸進向學生介紹台灣羅馬字拼音，並搭配圖像，使學生能看到音標直接拼讀出語詞。此外還有各種口說、聽力、紙筆練習，使學生能利用拼音學習閩南語，閩南語學習更加事半功倍。

（三）遊戲教學法：

杜威強調「生活即學習」、「遊戲即生活」，兒童藉由遊戲學習到知識和社會行為，因此本教材強調遊戲學習，在「習作」部分提供學生各種有趣的練習，在教案中提供教師可利用的遊戲。讓學生在遊戲的同時，能複習課程、學習團隊合作和社會行為、提升班級向心力，也增加對閩南語課程的喜愛。

（四）引導式教學：

課程中的習作部分以「教師引導、提問→學生回答→教師解答」的方式，讓學生熟悉、了解課程。在句型教學部分，教師先進行講解說明，再由學生舉例回答，使學生能徹底了解句型的用法，並活用於日常生活中。

（五）強調學生參與度：

本教材編寫強調學生的參與度，在此原則下，無論是讀本習作或教學活動、學習單、評量測驗的編寫，都能夠讓學生有參與的機會，藉此可增加學生聽、說閩南語的機會，也能增進師生間的互動，使班級更為氣氛融洽。

三、教學評量

1. 範圍包括學習表現與學習內容，並兼重核心素養培養。

2. 目的在了解學生的學習效能，並做為改進教學、促進學習的參考，因此評量包含「形成性評量」和「總結性評量」兩部分。前者用於平時教學活動中，主要在發現和診斷問題；後者則採定期實施，旨在評定學習成效。

3. 採多元評量方式，以情境對話式評量、表演評量、遊戲評量、態度評量、聽力評量、朗誦評量、歌曲演唱、影片欣賞、報告評量、實作評量、觀察及學習歷程檔案等方式為主，紙筆測驗為輔，藉此了解學生的學習情況，並做為教學人員調適教學之用。

4. 實施宜建立適當的規準，使學生對閩南語文的學習產生高度的興趣，同時維持基本的學習成就表現。

5. 評量後，教學人員宜依據相關資料自我省思、改善教學，以提升學生學習成效。

四年級教學團隊

| 桃園市大園區內海國民(中)小學112學年度【本土語文領域-閩南語】課程計畫 | | |
|---------------------------------------|--|--|
| 每週節數 | 設計者 | |
| | 四年級教學團隊 | |
| 核心素養 | A自主行動 | ■A1. 身心素質與自我精進、■A2. 系統思考與問題解決、□A3. 規劃執行與創新應變 |
| | B溝通互動 | ■B1. 符號運用與溝通表達、■B2. 科技資訊與媒體素養、□B3. 藝術涵養與美感素養 |
| | C社會參與 | ■C1. 道德實踐與公民意識、■C2. 人際關係與團隊合作、□C3. 多元文化與國際理解 |
| 課程理念 | <p>一、教材編寫方面，以本土化、生活化、現代化為前提設計課程，使學生在日常生活能應用閩南語表達情意。</p> <p>二、課程架構是以程度上的延伸做設計，每一單元都各自獨立，因此可以銜接各版本，在教學上不會有銜接上的問題，也不會造成學生學習上的困難。</p> <p>三、教材分課文、語詞、口語表達、拼音、習作、單元複習、看圖講故事，並附有圖卡、小白板、習寫小冊，使學生能在輕鬆愉悅的氣氛中學習閩南語課程。</p> | |
| 學習重點 | 學習表現 | 1-II-1 能應用閩南語標音符號、羅馬字及漢字，協助聆聽理解。 1-II-2 能聆聽與欣賞閩南語相關藝文活動。 1-II-3 能聆聽並理解對方所說的閩南語。 2-II-1 能運用閩南語的標音符號、羅馬字及漢字，協助口語表達。 2-II-2 能用閩南語簡單說出日常生活計畫。 3-II-1 能閱讀日常生活中常見的閩南語文，並了解其意義。 3-II-2 能運用標音符號、羅馬字及漢字認讀日常生活中常見、簡單的閩南語文。 3-II-3 能透過閩南語文的閱讀，了解為人處事的道理。 4-II-1 能運用閩南語文簡單寫出自己的感受與需求。 4-II-2 能運用閩南語文寫出對他人的感謝、關懷與協助。 |
| | 學習內容 | ◎Aa-II-1 羅馬拼音。 ◎Aa-II-2 漢字書寫。 ◎Ab-II-1 語詞運用。 ◎Ab-II-2 句型運用。 ◎Ab-II-3 方音差異。 ◎Ac-II-1 生活故事。 ◎Ac-II-2 詩歌短文。 ◎Bc-II-1 社區生活。 ◎Bd-II-1 環境保護。 ◎Bd-II-3 海洋保育。 ◎Bf-II-1 表演藝術。 ◎Bf-II-2 藝術欣賞。 ◎Bg-II-1 生活應對。 ◎Bg-II-2 口語表達。 |

四上

閩南語 第7冊

第一單元
鬥鬧熱

第一課 好日
第二課 辦桌

第二單元
顧安全

第三課 青紅燈

第三單元
清氣相

第四課 洗身軀
第五課 擷掃

課程架構表

四下

閩南語
第8冊

第一單元
街頭巷尾

第一課 好厝邊
第二課 便利商店

第二單元
愛寶惜

第三課 烏白唬
第四課 欲按恁

第三單元
日子

第五課 時間表

融入之議題

多元文化教育、環境教育、安全教育、家庭教育、品德教育、戶外教育、生涯發

| | |
|-------|--|
| | 展規劃教育 |
| 學習目標 | <p>四上：</p> <ol style="list-style-type: none"> 1. 能透過標音符號及漢字的學習，簡單說出日常生活計畫，並能寫出關鍵語詞。 2. 能以閩南語說出家族生活的重大活動、運用對話練習說出己身的生日，及詢問同學的生日。 3. 能分辨方音差異，並正確念讀語詞及疊字語詞。 4. 能透過閩南語文的閱讀，學習日常生活中所謂的吉日。 5. 能應用閩南語文寫出表達感謝之意。 6. 能透過標音符號及漢字的學習，簡單說出參與辦桌的經驗或想像。 7. 能透過文本閱讀，理解辦桌的場景配置及其基本流程。 8. 能透過文本閱讀理解文章的起承轉合之結構。 9. 能透過標音符號及漢字的學習，簡單說出紅綠燈自述的文本意涵。 10. 能透過文本閱讀，理解在交通安全中紅綠燈的功能及貢獻。 11. 能分辨方音差異，並正確念讀語詞及分辨第一、七、三聲。 12. 能透過文本閱讀，理解文章的三段意義段之段落大意。 13. 能透過標音符號及漢字的學習，說出洗澡時所用的清潔用品。 14. 能以閩南語說出洗澡時的情景、運用對話練習說洗澡前經常發生的情境。 15. 能透過閩南語文的閱讀，學習日常生活中清潔用品閩南語的說法。 16. 能聽辨第二聲及第五聲的差異。 17. 能正確讀出本課課文，並了解課文文意。 18. 能說出課本所列打掃工具及打掃工作的語詞，並了解環境整潔的重要性。 19. 能運用「用+(物品)+(動詞詞組)」及「(人)+做伙+(動詞詞組)」的句型。 20. 能習得課本所列對話，並適時於生活中運用。 21. 能學會第一、二、三、五、七聲的本調，並完成其後的標音符號學習。 <p>四下：</p> <ol style="list-style-type: none"> 1. 能透過標音符號及漢字的學習，簡單說出社區生活，並能寫出關鍵語詞。 2. 能以閩南語說出社區生活中的重大活動、運用對話練習說出社區中守望相助的期待或經驗。 3. 能分辨方音差異，並正確念讀第四聲及第八聲。 4. 能透過閩南語文的閱讀，學習對社區生活的描述。 5. 能應用閩南語文對守護社區的人們表達感謝之意。 6. 能透過課文內容，了解便利商店的功能。 7. 能透過標音符號及漢字的學習，說出便利超商各項功能。 8. 能以閩南語說出便利商店情景、運用對話練習發表到便利商店買東西的經驗。 9. 能分辨方音差異，並正確念讀語詞。 10. 能透過閩南語文的閱讀，認識便利商店在日常生活中所扮演的角色。 11. 能聽辨第四聲及第八聲的差異。 12. 能透過標音符號及漢字的學習，練習表演藝術中角色語言的表達，並能寫出關鍵語詞。 13. 能以閩南語說出角色語言的傳達訊息，運用句型練習掌握「講到啥物，就按怎」及對動物特徵的描述。 14. 能分辨方音差異，並正確念讀第四聲及第八聲的舌尖音。 15. 能透過閩南語文的閱讀，學習戲劇角色特徵之描述。 16. 能應用閩南語文簡單寫出戲劇對白。 17. 能透過標音符號及漢字的學習，簡單說出環境受到破壞後的災害，並能寫出關鍵語詞。 18. 能以閩南語說出造成環境破壞的原因。 19. 能透過閩南語文的閱讀，學習環境保護對生態的重要性。 20. 能應用閩南語文寫出對環境保護的承諾。 21. 能應用閩南語文簡單寫出戲劇對白。 22. 能正確讀出本課課文，並了解課文文意。 23. 能說出課本所列月分及日期的語詞，並於生活中運用。 24. 能進行「……有…有…」的句型練習。 25. 能習得課本所列對話，並適時於生活中運用。 26. 能學會第四、八聲的入聲變調，並完成其後的標音符號學習。 |
| 教學與評量 | 一、教材編選與資源(教科書版本、相關資源) |

說明

(一) 教材編選

1. 本教材根據民國一一〇年教育部「十二年國民基本教育課程綱要語文領域——本土語文（閩南語文）」編寫。
2. 本教材用字根據教育部公布之「教育部臺灣閩南語常用詞辭典」編寫。
3. 本教材以單元組織方式呈現，每冊三個單元。內容呼應核心素養三面向、九項目之教育價值與功能，並配合各學習領域課程和重大議題編寫。
4. 本教材依據兒童心理與認知發展，結合兒童生活經驗，編寫生活化、實用化、趣味性及文學性的課程，並搭配生動活潑的插圖，以增進學習興趣。

(二) 教材來源

1. 以教育部審定版之教材為主：

| 年級 | 出版社 | 冊數 |
|-----|-----|------|
| 四年級 | 真平 | 七、八冊 |

2. 以桃園市大園區在地化課程為輔。

(三) 教學資源

1. 教科用書及教師備課用書
2. 數位媒材（教學光碟、教學電子書、補充影片）及網路資源
3. 圖書館（室）及圖書教室
4. 智慧（專科）教室（觸控白板、即時回饋系統）

二、教學方法

(一) 直接教學法：

本教材使用直接教學法，每堂課可藉由引起動機來複習學生的先備知識，並激發學生對學習閩南語和課程的好奇心，接著再進入正課，呈現新教材，藉由教師清晰而有條理的講解，讓學生吸收知識。

(二) 圖像教學法：

本教材根據語文學習領域（閩南語）課綱規定，從三年級開始增加音標學習課程，由淺而深、由易而難，循序漸進向學生介紹台灣羅馬字拼音，並搭配圖像，使學生能看到音標直接拼讀出語詞。此外還有各種口說、聽力、紙筆練習，使學生能利用拼音學習閩南語，閩南語學習更加事半功倍。

(三) 遊戲教學法：

杜威強調「生活即學習」、「遊戲即生活」，兒童藉由遊戲學習到知識和社會行為，因此本教材強調遊戲學習，在「習作」部分提供學生各種有趣的練習，在教案中提供教師可利用的遊戲。讓學生在遊戲的同時，能複習課程、學習團隊合作和社會行為、提升班級向心力，也增加對閩南語課程的喜愛。

(四) 引導式教學：

課程中的習作部分以「教師引導、提問→學生回答→教師解答」的方式，讓學生熟悉、了解課程。在句型教學部分，教師先進行講解說明，再由學生舉例回答，使學生能徹底了解句型的用法，並活用於日常生活中。

(五) 強調學生參與度：

本教材編寫強調學生的參與度，在此原則下，無論是讀本習作或教學活動、學習單、評量測驗的編寫，都能夠讓學生有參與的機會，藉此可增加學生聽、說閩南語的機會，也能增進師生間的互動，使班級更為氣氛融洽。

三、教學評量

1. 範圍包括學習表現與學習內容，並兼重核心素養培養。
2. 目的在了解學生的學習效能，並做為改進教學、促進學習的參考，因此評量包含「形成性評量」和「總結性評量」兩部分。前者用於平時教學活動中，主要在發現和診斷問題；後者則採定期實施，旨在評定學習成效。
3. 採多元評量方式，以情境對話式評量、表演評量、遊戲評量、態度評量、聽力評量、朗誦評量、歌曲演唱、影片欣賞、報告評量、實作評量、觀察及學習歷程檔案等方式為主，紙筆測驗為輔，藉此了解學生的學習情況，並做為教學人員調適教學之用。
4. 實施宜建立適當的規準，使學生對閩南語文的學習產生高度的興趣，同時維持基本的學習成就表現。
5. 評量後，教學人員宜依據相關資料自我省思、改善教學，以提升學生學習成效。

五年級教學團隊

| 桃園市大園區內海國民小學 112 學年度【本土語文領域-閩南語】課程計畫 | | |
|--------------------------------------|---|--|
| 每週節數 | | 設計者 五年級教學團隊 |
| 核心素養 | A 自主行動 | <input checked="" type="checkbox"/> A1. 身心素質與自我精進、 <input checked="" type="checkbox"/> A2. 系統思考與問題解決、 <input checked="" type="checkbox"/> A3. 規劃執行與創新應變 |
| | B 溝通互動 | <input checked="" type="checkbox"/> B1. 符號運用與溝通表達、 <input type="checkbox"/> B2. 科技資訊與媒體素養、 <input checked="" type="checkbox"/> B3. 藝術涵養與美感素養 |
| | C 社會參與 | <input checked="" type="checkbox"/> C1. 道德實踐與公民意識、 <input checked="" type="checkbox"/> C2. 人際關係與團隊合作、 <input checked="" type="checkbox"/> C3. 多元文化與國際理解 |
| 課程理念 | <p>一、教材編寫方面，以本土化、生活化、現代化為前提設計課程，使學生在日常生活中能應用閩南語表達情意。</p> <p>二、課程架構是以程度上的延伸做設計，每一單元都各自獨立，因此可以銜接各版本，在教學上不會有銜接上的問題，也不會造成學生學習上的困難。</p> <p>三、教材分課文、語詞、口語表達、習作、單元複習、看圖聽故事，並附有傳統念謠、歡喜來過節、貼紙、國語對照、圖卡、語詞分類表、閩南語國語語詞對照表，使學生能在輕鬆愉悅的氣氛中學習閩南語課程。</p> | |
| 學習重點 | 學習表現 | 1-III-1 能正確聽辨並尊重閩南語方音與語詞的差異性。 1-III-2 能主動注意並理解科技、資訊及各類媒體的閩南語訊息。 2-III-1 能妥善運用科技媒材增進閩南語的口說能力。 2-III-2 能運用閩南語進行對話、分享與討論。 2-III-3 能運用閩南語對生活周遭事物進行有條理的口頭描述。 2-III-4 能念唱閩南語藝文作品，並建立美感素養。 2-III-5 能以閩南語口語表達對多元文化的初步認識。 2-III-6 能運用閩南語詢問與回答日常生活中的熟悉主題，並能說出在地文化的特色與關懷。 3-III-1 能初步運用字、辭典及其他工具書，輔助閩南語文的閱讀。 3-III-2 能透過閱讀了解閩南語文學作品的主題及內涵。 3-III-3 能從閱讀閩南語文過程中認識在地的文化特色。 4-III-1 能以簡單的閩南語文寫出日常生活相關的短文。 4-III-2 能運用閩南語文媒材、工具書或線上字、辭典檢索系統以輔助書寫。 |
| | 學習內容 | ◎Aa-III-1 羅馬拼音。 ◎Aa-III-2 漢字書寫。 ◎Ab-III-1 語詞運用。 ◎Ab-III-2 句型運用。 ◎Ab-III-3 方音差異。 ◎Ab-III-4 文白異讀。 ◎Ac-III-1 生活故事。 ◎Ac-III-2 詩歌短文。 ◎Ba-III-3 情緒表達。 ◎Bc-III-1 社區生活。 ◎Bd-III-1 環境保護。 ◎Be-III-2 影音媒材。 ◎Bg-III-1 生活應對。 ◎Bg-III-2 口語表達。 ◎Bh-III-1 物產景觀。 ◎Bh-III-2 區域人文。 |

| | | |
|-------|-----------------------------------|--|
| 課程架構表 | 五上 | |
| | 五下 | |
| 融入之議題 | 資訊教育、家庭教育、多元文化教育、性別平等教育、環境教育、防災教育 | |
| 學習目標 | 五上： | |

| | |
|---------------------|---|
| | <ol style="list-style-type: none"> 1. 能透過標音符號及漢字的學習，簡單說出消費經驗，並能寫出關鍵語詞。 2. 能以閩南語說出課文大意及課文主旨。 3. 能分辨方音差異，並正確念讀 ah、auh、ik、iak、iok、ut 及 uat 入聲韻。 4. 能透過閩南語文的閱讀，學習科技產物的相關說法。 5. 能應用閩南語文簡單寫出線上購物流程。 6. 能透過標音符號及漢字的學習，簡單說出科技為生活帶來的變化，並能寫出關鍵語詞。 7. 能透過閩南語文的閱讀，學習過去與現在人們生活在「烹煮、通訊、交通」變化的說法。 8. 能應用閩南語文簡單寫出科技帶來的生活變化。 9. 能說出課本所列點心及手部動作的語詞，並於生活中運用。 10. 能習得課本所列對話，並適時於生活中運用。 11. 能學會雙唇入聲韻尾/-p/、舌尖入聲韻尾/-t/的入聲韻母，並完成其後的標音符號學習。 12. 能說出課本所列之反義詞彙，並於生活中運用。 13. 能運用反義詞進行「……是……抑是……」的句型練習。 14. 能透過標音符號及漢字的學習，說出學生過年的經驗。 15. 能將 ABB 構詞應用在日常對話中。 16. 能透過閩南語文的閱讀，學習過年的吉祥話。 <p>五下：</p> <ol style="list-style-type: none"> 1. 能應用標音符號、漢字理解課文文意內容。 2. 能分辨方音差異，並正確念讀語詞。 3. 能應用閩南語說出地震時的心情和感覺，並能做出正確的防護動作。 4. 能透過閩南語詞的認識，能知道手部動作和腳部動作的單純詞動詞，並知道用法。 5. 能熟念地震時自我保護的動作。 6. 能透過標音符號及漢字的學習，簡單說出發生事故的過程及結果，並能寫出關鍵語詞。 7. 能以閩南語說出段落大意及本課大意。 8. 能分辨方音差異，並正確念讀入聲韻尾。 9. 能透過閩南語文的閱讀，學習發生事故時的描述手法，進而促進對社區鄰里的關懷。 10. 能應用閩南語文簡單寫出對救災單位的感謝。 11. 能透過標音符號及漢字的學習，簡單說出大自然的四季之美，並能寫出關鍵語詞。 12. 能分辨方音差異，並正確念讀本課音標教學之內容。 13. 能透過閩南語文的閱讀，學習描寫四季的自然景觀，進而激發欣賞自然之美。 14. 能應用閩南語文簡單寫出對景點的描述。 15. 能說出課本所列臺灣的縣市名稱，並於生活中運用。 16. 能進行「…較緊…，若無，……」、「按……對……去」的句型練習。 17. 能習得課本所列對話，並適時於生活中運用。 18. 能學會鼻音韻母，並完成其後的標音符號學習。 |
| <p>教學與評量 說明</p> | <p>一、教材編選與資源(教科書版本、相關資源)</p> <p>(一) 教材編選</p> <ol style="list-style-type: none"> 1. 本教材根據民國一一〇年教育部「十二年國民基本教育課程綱要語文領域——本土語文(閩南語文)」編寫。 2. 本教材用字根據教育部公布之「教育部臺灣閩南語常用詞辭典」編寫。 3. 本教材以單元組織方式呈現，每冊三個單元。內容呼應核心素養三面向、九項目之教育價值與功能，並配合各學習領域課程和重大議題編寫。 4. 本教材依據兒童心理與認知發展，結合兒童生活經驗，編寫生活化、實用化、趣味性及文學性的課程，並搭配生動活潑的插圖，以增進學習興趣。 <p>(二) 教材來源</p> <ol style="list-style-type: none"> 1. 以教育部審定版之教材為主： |

| | | |
|-----|-----|------|
| 年級 | 出版社 | 冊數 |
| 五年級 | 真平 | 九、十冊 |

2. 以桃園市大園區在地化課程為輔。

(三) 教學資源

1. 教科用書及教師備課用書
2. 數位媒材（教學光碟、教學電子書、補充影片）及網路資源
3. 圖書館（室）及圖書教室
4. 智慧（專科）教室（觸控白板、即時回饋系統）

二、教學方法

(一) 直接教學法：

本教材使用直接教學法，每堂課可藉由引起動機來複習學生的先備知識，並激發學生對學習閩南語和課程的好奇心，接著再進入正課，呈現新教材，藉由教師清晰而有條理的講解，讓學生吸收知識。

(二) 圖像教學法：

本教材根據語文學習領域（閩南語）課綱規定，從三年級開始增加音標學習課程，由淺而深、由易而難，循序漸進向學生介紹台灣羅馬字拼音，並搭配圖像，使學生能看到音標直接拼讀出語詞。此外還有各種口說、聽力、紙筆練習，使學生能利用拼音學習閩南語，閩南語學習更加事半功倍。

(三) 遊戲教學法：

杜威強調「生活即學習」、「遊戲即生活」，兒童藉由遊戲學習到知識和社會行為，因此本教材強調遊戲學習，在「習作」部分提供學生各種有趣的練習，在教案中提供教師可利用的遊戲。讓學生在遊戲的同時，能複習課程、學習團隊合作和社會行為、提升班級向心力，也增加對閩南語課程的喜愛。

(四) 引導式教學：

課程中的習作部分以「教師引導、提問→學生回答→教師解答」的方式，讓學生熟悉、了解課程。在句型教學部分，教師先進行講解說明，再由學生舉例回答，使學生能徹底了解句型的用法，並活用於日常生活中。

(五) 強調學生參與度：

本教材編寫強調學生的參與度，在此原則下，無論是讀本習作或教學活動、學習單、評量測驗的編寫，都能夠讓學生有參與的機會，藉此可增加學生聽、說閩南語的機會，也能增進師生間的互動，使班級更為氣氛融洽。

三、教學評量

1. 範圍包括學習表現與學習內容，並兼重核心素養培養。
2. 目的在了解學生的學習效能，並做為改進教學、促進學習的參考，因此評量包含「形成性評量」和「總結性評量」兩部分。前者用於平時教學活

動中，主要在發現和診斷問題；後者則採定期實施，旨在評定學習成效。

3. 採多元評量方式，以情境對話式評量、表演評量、遊戲評量、態度評量、聽力評量、朗誦評量、歌曲演唱、影片欣賞、報告評量、實作評量、觀察及學習歷程檔案等方式為主，紙筆測驗為輔，藉此了解學生的學習情況，並做為教學人員調適教學之用。

4. 實施宜建立適當的規準，使學生對閩南語文的學習產生高度的興趣，同時維持基本的學習成就表現。

5. 評量後，教學人員宜依據相關資料自我省思、改善教學，以提升學生學習成效。

六年級教學團隊

| 桃園市大園區內海國民小學 112 學年度【本土語文領域-閩南語】課程計畫 | | |
|--------------------------------------|---|--|
| 每週節數 | | 設計者 六年級教學團隊 |
| 核心素養 | A 自主行動 | <input type="checkbox"/> A1. 身心素質與自我精進、 <input checked="" type="checkbox"/> A2. 系統思考與問題解決、 <input checked="" type="checkbox"/> A3. 規劃執行與創新應變 |
| | B 溝通互動 | <input type="checkbox"/> B1. 符號運用與溝通表達、 <input checked="" type="checkbox"/> B2. 科技資訊與媒體素養、 <input checked="" type="checkbox"/> B3. 藝術涵養與美感素養 |
| | C 社會參與 | <input type="checkbox"/> C1. 道德實踐與公民意識、 <input type="checkbox"/> C2. 人際關係與團隊合作、 <input checked="" type="checkbox"/> C3. 多元文化與國際理解 |
| 課程理念 | <p>一、教材編寫方面，以本土化、生活化、現代化為前提設計課程，使學生在日常生活中能應用閩南語表達情意。</p> <p>二、課程架構是以程度上的延伸做設計，每一單元都各自獨立，因此可以銜接各版本，在教學上不會有銜接上的問題，也不會造成學生學習上的困難。</p> <p>三、教材分課文、語詞、口語表達、習作、單元複習、看圖聽故事，並附有傳統念謠、歡喜來過節、貼紙、國語對照、圖卡、語詞分類表、閩南語國語語詞對照表，使學生能在輕鬆愉悅的氣氛中學習閩南語課程。</p> | |
| 學習重點 | 學習表現 | <p>1-III-1 能正確聽辨並尊重閩南語方音與語詞的差異性。</p> <p>1-III-2 能主動注意並理解科技、資訊及各類媒體的閩南語訊息。</p> <p>2-III-1 能妥善運用科技媒材增進閩南語的口說能力。</p> <p>2-III-2 能運用閩南語進行對話、分享與討論。</p> <p>2-III-3 能運用閩南語對生活周遭事物進行有條理的口頭描述。</p> <p>2-III-4 能念唱閩南語藝文作品，並建立美感素養。</p> <p>2-III-5 能以閩南語口語表達對多元文化的初步認識。</p> <p>2-III-6 能運用閩南語詢問與回答日常生活中的熟悉主題，並能說出在地文化的特色與關懷。</p> <p>3-III-1 能初步運用字、辭典及其他工具書，輔助閩南語文的閱讀。</p> <p>3-III-2 能透過閱讀了解閩南語文學作品的主题及內涵。</p> <p>3-III-3 能從閱讀閩南語文過程中認識在地的文化特色。</p> <p>3-III-4 能主動利用資訊科技和媒體，進行閩南語文的閱讀。</p> <p>4-III-1 能以簡單的閩南語文寫出日常生活相關的短文。</p> <p>4-III-2 能運用閩南語文媒材、工具書或線上字、辭典檢索系統以輔助書寫。</p> |
| | 學習內容 | <p>◎Aa-III-1 羅馬拼音。</p> <p>◎Aa-III-2 漢字書寫。</p> <p>◎Ab-III-1 語詞運用。</p> <p>◎Ab-III-2 句型運用。</p> <p>◎Ab-III-3 方音差異。</p> <p>◎Ab-III-4 文白異讀。</p> <p>◎Ac-III-1 生活故事。</p> <p>◎Ac-III-2 詩歌短文。</p> <p>◎Ba-III-3 情緒表達。</p> <p>◎Bb-III-1 數字運用。</p> <p>◎Bb-III-2 交通運輸。</p> <p>◎Bc-III-1 社區生活。</p> <p>◎Bd-III-1 環境保護。</p> <p>◎Be-III-1 數位資源。</p> <p>◎Be-III-2 影音媒材。</p> <p>◎Bf-III-1 表演藝術。</p> <p>◎Bf-III-2 藝術欣賞。</p> <p>Bg-III-3 人權觀念。</p> |

| | | |
|-------|--|--|
| | | ◎Bg-III-1 生活應對。 ◎Bg-III-2 口語表達。 ◎Bg-III-1 生活應對。 ◎Bh-III-1 物產景觀。 ◎Bh-III-2 區域人文。 |
| 課程架構表 | 六上 <div style="border: 1px solid black; padding: 5px; width: fit-content; margin: 10px auto;"> 閩南語第11冊 </div> | <div style="display: flex; flex-direction: column; align-items: center;"> <div style="display: flex; align-items: center; margin-bottom: 20px;"> <div style="border: 1px solid black; padding: 5px; margin-right: 10px;"> 第一單元 對臺灣看世界 </div> <div style="border: 1px solid black; padding: 5px;"> 第一課 伴手 第二課 出國去觀光 </div> </div> <div style="display: flex; align-items: center; margin-bottom: 20px;"> <div style="border: 1px solid black; padding: 5px; margin-right: 10px;"> 第二單元 進步的科技 </div> <div style="border: 1px solid black; padding: 5px;"> 第三課 電腦會曉揀 塗豆 </div> </div> <div style="display: flex; align-items: center;"> <div style="border: 1px solid black; padding: 5px; margin-right: 10px;"> 第三單元 溫暖的世界 </div> <div style="border: 1px solid black; padding: 5px;"> 第四課 阿川真好禮 第五課 風俗日頭 </div> </div> </div> |

| | |
|-------|---|
| | <p>六下</p> <div style="text-align: center;"> <pre> graph LR A[閩南語 第12冊] --- B[第一單元 鬥陣來參與] A --- C[第二單元 臺語文真趣味] A --- D[第三單元 感恩祝福] B --- E[第一課 鬥陣做公益] C --- F[第二課 春天的花蕊] C --- G[第三課 獅俗鳥鼠] D --- H[第四課 我已經大漢] </pre> </div> |
| 融入之議題 | 性別平等教育、人權教育、資訊教育、生涯發展教育 |
| 學習目標 | <p>六上：</p> <ol style="list-style-type: none"> 1. 能朗誦第一課課文並熟悉相關句型。 2. 學會多種臺灣特產的閩南語說法，並發音正確。 3. 複習第一課所學。 4. 能朗誦第二課課文並熟悉相關造句。 5. 學會各國國名與其特產的閩南語說法並進行造句練習。 6. 複習第二課所學。 7. 能複習第一單元所學。 8. 學會朗誦第三課課文並熟悉相關造句。 9. 能學會科技產品的閩南語說法並發音正確。 10. 複習第三課所學。 11. 複習第二單元所學。 12. 能朗誦第四課課文並熟悉相關句型。 13. 能學會使用閩南語讚美他人並進行造句練習。 14. 複習第四課所學。 15. 能朗誦第五課課文並熟悉相關造句。 16. 能學會相反詞的閩南語說法並進行造句練習。 17. 複習第五課所學。 18. 複習第三單元所學。 19. 學會臺灣俗語並朗讀、吟唱〈楓橋夜泊〉。 20. 能欣賞閩南語歌曲之美。 21. 能夠複習本學期所學的語詞與句型。 |

- 六下：
1. 認識常見公益活動並能朗誦第一課課文。
 2. 學會公益活動的閩南語說法和歇後語。
 3. 學會第一課音標課程並複習第一課。
 4. 複習第一單元課程。
 5. 認識疊詞並能朗誦第二課課文。
 6. 學會常見疊詞的閩南語說法，並進行造句練習。
 7. 學會與疊詞相關的歇後語及第二課音標課程。
 8. 能朗誦第三課課文、欣賞故事並認識鼓勵的俗語。
 9. 能朗誦第三課課文、欣賞故事並認識鼓勵的俗語。
 10. 學會第三課音標課程並複習第三課。
 11. 複習第二單元課程。
 12. 了解看圖聽故事大意，並能表演〈獅伶鳥鼠〉話劇。
 13. 能朗誦第四課課文。
 14. 能懂得感恩祝福，並進行造句練習。
 15. 學會第四課音標課程並複習第四課所學。
 16. 複習第三單元所學。
 17. 學會俗語並能欣賞、了解俗語故事。
 18. 學會用閩南語吟誦古詩，並欣賞現代閩南語歌曲。

教學與評量
說明

一、教材編選與資源(教科書版本、相關資源)

(一) 教材編選

1. 本教材依據教育部於民國九十八年七月十五日修訂公布之「國民中小學九年一貫課程綱要語文學習領域(閩南語)」編寫。
2. 本教材用字根據教育部公布之「教育部臺灣閩南語常用詞辭典」。
3. 本教材以單元組織方式呈現，每冊三個單元。內容呼應十大基本能力與分段能力指標之教育目標及功能，並配合各學習領域課程和重大議題編寫。
4. 本教材依據兒童心理與認知發展，結合兒童生活經驗，編寫生活化、實用化、趣味性及文學性的課程，並搭配生動活潑的插圖，以增進學習興趣。

(二) 教材來源

1. 以教育部審定版之教材為主：

| 年級 | 出版社 | 冊數 |
|-----|-----|--------|
| 六年級 | 真平 | 十一、十二冊 |

2. 以桃園市大園區在地化課程為輔。

(三) 教學資源

1. 教科用書及教師備課用書
2. 數位媒材(教學光碟、教學電子書、補充影片)及網路資源
3. 圖書館(室)及圖書教室
4. 智慧(專科)教室(觸控白板、即時回饋系統)

二、教學方法

(一) 直接教學法：

本教材使用直接教學法，每堂課可藉由引起動機來複習學生的先備知識，並激發學生對學習閩南語和課程的好奇心，接著再進入正課，呈現新教材，藉由教師清晰而有條理的講解，讓學生吸收知識。

(二) 圖像教學法：

本教材根據語文學習領域（閩南語）課綱規定，從三年級開始增加音標學習課程，由淺而深、由易而難，循序漸進向學生介紹台灣羅馬字拼音，並搭配圖像，使學生能看到音標直接拼讀出語詞。此外還有各種口說、聽力、紙筆練習，使學生能利用拼音學習閩南語，閩南語學習更加事半功倍。

(三) 遊戲教學法：

杜威強調「生活即學習」、「遊戲即生活」，兒童藉由遊戲學習到知識和社會行為，因此本教材強調遊戲學習，在「習作」部分提供學生各種有趣的練習，在教案中提供教師可利用的遊戲。讓學生在遊戲的同時，能複習課程、學習團隊合作和社會行為、提升班級向心力，也增加對閩南語課程的喜愛。

(四) 引導式教學：

課程中的習作部分以「教師引導、提問→學生回答→教師解答」的方式，讓學生熟悉、了解課程。在句型教學部分，教師先進行講解說明，再由學生舉例回答，使學生能徹底了解句型的用法，並活用於日常生活中。

(五) 強調學生參與度：

本教材編寫強調學生的參與度，在此原則下，無論是讀本習作或教學活動、學習單、評量測驗的編寫，都能夠讓學生有參與的機會，藉此可增加學生聽、說閩南語的機會，也能增進師生間的互動，使班級更為氣氛融洽。

三、教學評量

1. 範圍包括學習表現與學習內容，並兼重核心素養培養。
2. 目的在了解學生的學習效能，並做為改進教學、促進學習的參考，因此評量包含「形成性評量」和「總結性評量」兩部分。前者用於平時教學活動中，主要在發現和診斷問題；後者則採定期實施，旨在評定學習成效。
3. 採多元評量方式，以情境對話式評量、表演評量、遊戲評量、態度評量、聽力評量、朗誦評量、歌曲演唱、影片欣賞、報告評量、繪畫評量、實作評量、觀察及學習歷程檔案等方式為主，紙筆測驗為輔，藉此了解學生的學習情況，並做為教學人員調適教學之用。
4. 實施宜建立適當的規準，使學生對閩南語文的學習產生高度的興趣，同時維持基本的學習成就表現。
5. 評量後，教學人員宜依據相關資料自我省思、改善教學，以提升學生學習成效。

(四)數學領域課程計畫

1、依據

- ① 教育部民國 92 年11 月14 日所公布的九年一貫課程綱要。
- ② 中華民國 95 年5 月24 日台國(二)字第 0950075748B 號令修正第五點(學習領域)、第陸點(實施要點)。
- ③ 中華民國 97 年5 月23 日台國(二)字第 0970082874B 號令修正總綱、閩南語以外之各學習領域、重大議題。
- ④ 中華民國 107 年7 月26 日十二年國民基本教育課程綱要~數學領域。(5)國民教育階段特殊教育課程綱要總綱。
- (6)本校課發會會議決議事項。

2、基本理念

數學領域課程綱要呼應《總綱》的理念與願景，從數學是一種語言、一種實用的規律科學、也是一種人文素養出發，課程設計和這些特質密切搭配，應提供每位學生有感的學習機會，培養學生正確使用工具的素養。

- (1)數學是一種語言，宜由自然語言的題材導入學習。
- (2)數學是一種實用的規律科學，教學宜重視跨領域的統整。
- (3)數學是一種人文素養，宜培養學生的文化美感。
- (4)數學應提供每位學生有感的學習機會。
- (5)數學教學應培養學生正確使用工具的素養。

3、課程目標

(1)具體而言，三~六年級的九年一貫數學學習領域的教學目標為：

- A、第二階段(國小三至四年級)：在數方面要能熟練自然數的四則與混合計算，培養流暢的數字感；另外，應初步學習分數與小數的概念。在量上則以長度的學習為基礎，學習各種量的常用單位及其計算。幾何上則慢慢發展以角、邊要素認識幾何圖形的能力，並能以操作認識幾何圖形的性質。
- B、第三階段(國小五至六年級)：在小學畢業前，應能熟練小數與分數的四則計算；能利用常用數量關係，解決日常生活的問題；能認識簡單平面與立體形體的幾何性質，並理解其面積或體積之計算；能製作簡單的統計圖形。
- C、身心障礙學生之能力指標參照各階段基本學力指標，採簡化、減量、分解、替代與重整方式進行學習內容的調整。
- D、資賦優異類學生之能力指標採加深與加廣的方式，再根據調整過後之指標編選具挑戰性的教材。

(2)數學教育需提供充分的學習機會。為了達成十二年國教的願景，數學有下列的課程目標：

- A、提供學生適性學習的機會，培育學生探索數學的信心與正向態度。
- B、培養好奇心及觀察規律、演算、抽象、推論、溝通和數學表述等各項能力。
- C、培養使用工具，運用於數學程序及解決問題的正確態度。
- D、培養運用數學思考問題、分析問題和解決問題的能力。
- E、培養日常生活應用與學習其他領域/科目所需的數學知能。
- F、培養學生欣賞數學以簡馭繁的精神與結構嚴謹完美的特質。

4、現況分析

本校數學領域課程皆由導師親自授課，但是數學領域本科系的專長教師全校只有 3 位，必須加強全校教師的專業知能。

5、實施原則與策略

(1)實施原則

在符合彈性學習課程規範下，規劃數學奠基與探索活動，讓學生探索、討論，培養

對數學的喜好，奠立單元學習的先備基礎，以期每位學生都能進行有意義的學習。

(2)實施策略

- A、透過實例的操作與解說，了解概念與算則之後，再逐步進入抽象理論的學習。
- B、適時地在數學教學之中融入適當的數學史內容，可提升數學教學品質與學生的學習成效。
- C、適時進行差異化教學及學習活動規劃，提供每位學生每節課都有感的學習活動機會。對於學習緩慢的學生，可以降緩教學速度，僅著重最基本的內容。
- D、對於學習超前的學生，可以設計加深、加廣、專題探究等各類課程，激發學生學習動力。
- E、學生在熟練計算原理後，為避免繁複計算而降低學習效率，可適當使用計算機，執行複雜數字、統計數據、指數、對數及三角比的計算。

6、實施內容

(1)實施時間與節數

A、各年級每週授課時間與節數

| 年級 領域節數 | 一年級 | 二年級 | 三年級 | 四年級 | 五年級 | 六年級 |
|------------|-----|-----|-----|-----|-----|-----|
| 數學領域 | 4 | 4 | 4 | 4 | 4 | 4 |
| 彈性學習節數 | | | | | | 1 |

B、有鑑於高年級數學的難度較高，學生對於理解較慢，所以利用彈性學習節數統整課程，每周增加1節課進行數學補救教學。

(2)教學方式

- A、教材選取配合地方生活環境和學生實際生活，選擇適當而有趣的題材，並布置適當的學習環境，以利教學。
- B、學生當做均值的整體，並應透過差異化的教學與評量，分析學生的學習準備度，做適當的診斷、導引與協助。
- C、利用合作解題、探究教學等有效的教學方法，提供學生充分有意義學習的方法，順暢地進行教學。
- D、注重數、量、形的連繫，讓學生在實作、實測與直覺中，精熟數、量、形及其相互關係的概念，並逐步抽象化與程序化成為精鍊有效的數學語言。
- E、透過引導、啟發或教導，使學生能在具體問題情境中，運用先備的數學知識為基礎，形成解決問題所需的新數學概念。
- F、引導學生體驗生活情境與數學的連結過程，培養學生以數學觀點考察周遭事物的習慣。
- G、以全體學生均能學好數學為標的，依據學生的學習表現，因材施教。
- H、運用數學奠基與探索活動，鼓勵學生利用數學解決生活中的實際問題。

(3)評量原則

- A、採多元評量方式，注重學生能力是否達成。
- B、兼顧形成性、總結性、診斷性評量，以提昇學生學習效果。
- C、評量方式可採動態評量、檔案評量、實作評量、生態評量與課程本位評量等多元評量的方式，充分瞭解各類特殊需求學生的學習歷程與成效，以做為課程設計及改進教學的參考。

7、教學資源

- (1) 本校從統編本時代即極力購置相關教具資源，充實教學設備，爾後民間出版社更年年提供相關教學資源，經設備組回收後集中於教具室，供教師隨時借用。此外在教育局的補助下，我們做到班班有觸控螢幕、電腦、單槍投影機、DVD 播放器，提供教師作資訊融入教學之硬體設備，並提供學生隨時上網查詢資料及自學，教學資源相當豐富。
- (2) 善用各種能引發其學習潛能之學習策略，設計生動有趣的輔助活動，運用教學媒材，提供充分練習機會。教師會使用平板及 APP 當作教學輔助工具，教導學生抽象概念的學習。
- (3) 依據個別學生之身心狀況與需求，進行教室位置、動線規劃、學習區及座位安排等環境的調整。

8、實施成效分析

- (1) 本校每年度校內的數學競賽，競賽試題除依能力指標編擬，更將試題難度提升到與教育局舉辦的數學競賽不相上下，用以激勵學生學習數學，發展數學才能。
- (2) 本校自三至五年級各班甄選出表現優異學生，利用每週一、二、四晨間由係屬數學科系教師協助指導學生，每年參加桃園市數學競試比賽，成績優異。

9、本校自 108 學年度起逐年實施十二年國民基本教育，111 學年度一至四年級課程依據十二年國民基本教育綱要實施；五至六年級依據九年一貫課程綱要實施。

10、本計劃應經課程發展委員會審查通過後始得實施，修正時亦同。

【附件】各年級領域學習課程計畫如下：

一年級教學團隊

| 桃園市大園區內海國民小學 112 學年度【數學領域】課程計畫 | | | |
|--------------------------------|---|---|---------|
| 每週節數 | 4 節 | 設計者 | 一年級教學團隊 |
| 核心素養 | A 自主行動 | ■ A1 身心素質與自我精進、■ A2 系統思考與解決問題 □ A3 規劃執行與創新應變 | |
| | B 溝通互動 | ■ B1 符號運用與溝通表達、■ B2 科技資訊與媒體素養 ■ B3 藝術涵養與美感素養 | |
| | C 社會參與 | ■ C1 道德實踐與公民意識、■ C2 人際關係與團隊合作 □ C3 多元文化與國際理解 | |
| 課程理念 | 透過豐富、有趣生活情境的設計與組織，營造適合國小學生數學解題、數學推理、數學連結、數學溝通的過程，發展有關的數學知識、數學方法及數學興趣與態度，形成高品質的數學素養，奠定終身學習的基礎，以適應二十一世紀多元、充滿資訊及快速改變的時代。 | | |
| 學習重點 | 學習表現 | d-I-1 認識分類的模式，能主動蒐集資料、分類、並做簡單的呈現與說明。 n-I-1 理解一千以內數的位值結構，據以做為四則運算之基礎。 n-I-2 理解加法和減法的意義，熟練基本加減法並能流暢計算。 n-I-3 應用加法和減法的計算或估算於日常應用解題。 n-I-7 理解長度及其常用單位，並做實測、估測與計算。 n-I-9 認識時刻與時間常用單位。 r-I-1 學習數學語言中的運算符號、關係符號、算式約定。 r-I-2 認識加法和乘法的運算規律。 s-I-1 從操作活動，初步認識物體與常見幾何形體的幾何特徵。 | |
| | 學習內容 | D-1-1 簡單分類：以操作活動為主。能蒐集、分類、記錄、呈現日常生活物品，報讀、說明已處理好之分類。觀察分類的模式，知道同一組資料可有不同的分類方式。 N-1-1 一百以內的數：含操作活動。用數表示多少與順序。結合數數、位值表徵、位值表。位值單位「個」和「十」。位值單位換算。認識 0 的位值意義。 N-1-2 加法和減法：加法和減法的意義與應用。含「添加型」、「併加型」、「拿走型」、「比較型」等應用問題。加法和減法算式。 N-1-3 基本加減法：以操作活動為主。以熟練為目標。指 1 到 10 之數與 1 到 10 之數的加法，及反向的減法計算。 N-1-4 解題：1 元、5 元、10 元、50 元、100 元。以操作活動為主。數錢、換錢、找錢。 N-1-5 長度（同 S-1-1）：以操作活動為主。初步認識、直接比較、間接比較（含個別單位）。 N-1-6 日常時間用語：以操作活動為主。簡單日期報讀「幾月幾日」；「明天」、「今天」、「昨天」；「上午」、「中午」、「下午」、「晚上」。簡單時刻報讀「整點」與「半點」。 R-1-1 算式與符號：含加減算式中的數、加號、減號、等號。以說、讀、聽、寫、做檢驗學生的理解。適用於後續階段。 R-1-2 兩數相加的順序不影響其和：加法交換律。可併入其他教學活動。 S-1-1 長度（同 N-1-5）：以操作活動為主。初步認識、直接比較、間接比較（含個別單位）。 S-1-2 形體的操作：以操作活動為主。描繪、複製、拼貼、堆疊。 | |

| | |
|-------|--|
| 課程架構表 | <p>課程架構表：</p> <div style="display: flex; justify-content: space-around; align-items: center;"> <div style="border: 1px solid black; padding: 5px; margin: 10px;">數學1上</div> <div style="margin-left: 20px;"> <ul style="list-style-type: none"> <li style="border: 1px solid black; padding: 5px; margin-bottom: 5px;">第一單元10以內的數 <li style="border: 1px solid black; padding: 5px; margin-bottom: 5px;">第二單元比長短 <li style="border: 1px solid black; padding: 5px; margin-bottom: 5px;">第三單元排順序、比多 <li style="border: 1px solid black; padding: 5px; margin-bottom: 5px;">第四單元分與合 <li style="border: 1px solid black; padding: 5px; margin-bottom: 5px;">第五單元方盒、圓罐、 <li style="border: 1px solid black; padding: 5px; margin-bottom: 5px;">第六單元30以內的數 <li style="border: 1px solid black; padding: 5px; margin-bottom: 5px;">第七單元10以內的加法 <li style="border: 1px solid black; padding: 5px; margin-bottom: 5px;">第八單元10以內的減法 <li style="border: 1px solid black; padding: 5px; margin-bottom: 5px;">第九單元幾點鐘 </div> </div> <div style="display: flex; justify-content: space-around; align-items: center; margin-top: 20px;"> <div style="border: 1px solid black; padding: 5px; margin: 10px;">數學1下</div> <div style="margin-left: 20px;"> <ul style="list-style-type: none"> <li style="border: 1px solid black; padding: 5px; margin-bottom: 5px;">第一單元50以內的數 <li style="border: 1px solid black; padding: 5px; margin-bottom: 5px;">第二單元18以內的加法 <li style="border: 1px solid black; padding: 5px; margin-bottom: 5px;">第三單元圖形與分類 <li style="border: 1px solid black; padding: 5px; margin-bottom: 5px;">第四單元18以內的減法 <li style="border: 1px solid black; padding: 5px; margin-bottom: 5px;">第五單元有多長 <li style="border: 1px solid black; padding: 5px; margin-bottom: 5px;">第六單元100以內的數 <li style="border: 1px solid black; padding: 5px; margin-bottom: 5px;">第七單元認識錢幣 <li style="border: 1px solid black; padding: 5px; margin-bottom: 5px;">第八單元二位數的加減 <li style="border: 1px solid black; padding: 5px; margin-bottom: 5px;">第九單元幾月幾日星期幾 </div> </div> |
| | 融入之議題 |

| | |
|---------|---|
| | <p>價值的不同。</p> <p>生 E7 發展設身處地、感同身受的同理心及主動去愛的能力，察覺自己從他者接受的各種幫助，培養感恩之心。</p> <p>【生涯規劃教育】</p> <p>涯 E5 探索自己的價值觀。</p> <p>【多元文化教育】</p> <p>多 E1 了解自己的文化特質。</p> <p>【安全教育】</p> <p>安 E4 探討日常生活應該注意的安全。</p> <p>【法治教育】</p> <p>法 E4 參與規則的制定並遵守之。</p> <p>【品德教育】</p> <p>品 E3 溝通合作與和諧人際關係。</p> <p>品 EJU7 欣賞感恩。</p> <p>【家庭教育】</p> <p>家 E12 規畫個人與家庭的生活作息。</p> <p>家 E5 了解家庭中各種關係的互動(親子、手足、祖孫及其他親屬等)。</p> <p>家 E9 參與家庭消費行動，澄清金錢與物品的價值。</p> <p>【國際教育】</p> <p>國 E1 了解我國與世界其他國家的文化特質。</p> <p>【環境教育】</p> <p>環 E2 覺知生物生命的美與價值，關懷動、植物的生命。</p> |
| 學習目標 | <p>一上：</p> <ol style="list-style-type: none"> 1. 提供學生適性學習的機會，培育學生探索數學的信心與正向態度。 2. 培養好奇心及演算、抽象、溝通和數學表述等各項能力。 3. 培養使用工具(如：加、減、等於符號、尺、時鐘)，運用於數學程序及解決問題的正確態度。 4. 培養運用數學思考問題的能力。 5. 培養日常生活應用與學習其他領域/科目(國語、生活)所需的數學知能。 6. 培養學生欣賞數學以簡馭繁的精神與結構嚴謹完美的特質。 <p>一下：</p> <ol style="list-style-type: none"> 1. 提供學生適性學習的機會，培育學生探索數學的信心與正向態度。 2. 培養好奇心及觀察演算、抽象、推論、溝通和數學表述等各項能力。 3. 培養使用工具(白色積木、橘色積木、錢幣圖像、日曆、月曆)，運用於數學程序及解決問題的正確態度。 4. 培養運用數學思考問題的能力。 5. 培養日常生活應用與學習其他領域/科目(國語、生活)所需的數學知能。 6. 培養學生欣賞數學以簡馭繁的精神與結構嚴謹完美的特質。 |
| 教學與評量說明 | <p>一、教材編選與資源(教科書版本、相關資源)</p> <p>(一)教材編選</p> <p>康軒版國小數學 1 上</p> <p>康軒版國小數學 1 下</p> <ol style="list-style-type: none"> 1. 李國偉、黃文璋、楊德清、劉柏宏 (2013)。教育部提升國民素養實施方案—數學素養研究計劃結案報告。教育部提升國民素養專案辦公室研究計劃成果報告。 2. De Lange, J. (1987). Mathematics insight and meaning. Utrecht, Holland: Rijksuniversiteit. 3. Mayer, R.E. (1987), Educational psychology: A cognitive approach. Boston, MA: Little. Brown. |

4. Organization for Economic Cooperation and Development (OECD). (2002). Framework for Mathematics Assessment. Paris: OECD.

(二) 教材來源

1. 以教育部審定版之教材為主：

| 年級 | 出版社 | 冊數 |
|-----|-----|------|
| 一年級 | 康軒 | 一、二冊 |

(三) 教學資源

- 1、教科用書及自編教材
- 2、數位媒材及網路資源
- 3、圖書館（室）及圖書教室
- 4、智慧（專科）教室（觸控白板、即時回饋系統）

二、教學方法

提供適合學生們了解數學概念、數學方法及促進他們發表、溝通、推理所發展的問題情境，進而學習數學解題、數學推理、數學連結、數學溝通，成為數學解題者及有信心於自己的數學能力。

三、教學評量

1. 紙筆測驗
2. 口頭回答
3. 分組討論
4. 實作評量
5. 分組報告
6. 家庭作業

二年級教學團隊

| 桃園市大園區內海國民小學 112 學年度【數學領域】課程計畫 | | | |
|--------------------------------|---|---|---------|
| 每週節數 | 4 節 | 設計者 | 二年級教學團隊 |
| 核心素養 | A 自主行動 | ■ A1 身心素質與自我精進、■ A2 系統思考與解決問題 ■ A3 規劃執行與創新應變 | |
| | B 溝通互動 | ■ B1 符號運用與溝通表達、■ B2 科技資訊與媒體素養 ■ B3 藝術涵養與美感素養 | |
| | C 社會參與 | ■ C1 道德實踐與公民意識、■ C2 人際關係與團隊合作 □ C3 多元文化與國際理解 | |
| 課程理念 | 透過豐富、有趣生活情境的設計與組織，營造適合國小學生數學解題、數學推理、數學連結、數學溝通的過程，發展有關的數學知識、數學方法及數學興趣與態度，形成高品質的數學素養，奠定終身學習的基礎，以適應二十一世紀多元、充滿資訊及快速改變的時代。 | | |
| 學習重點 | 學習表現 | d-I-1 認識分類的模式，能主動蒐集資料、分類，並做簡單的呈現與說明。 n-I-1 理解一千以內數的位值結構，據以做為四則運算之基礎。 n-I-2 理解加法和減法的意義，熟練基本加減法並能流暢計算。 n-I-3 應用加法和減法的計算或估算於日常應用解題。 n-I-4 理解乘法的意義，熟練十乘，並初步進行分裝與平分的除法活動。 n-I-5 在具體情境中，解決簡單兩步驟應用問題。 n-I-6 認識單位分數。 n-I-7 理解長度及其常用單位，並做實測、估測與計算。 n-I-8 認識容量、重量、面積。 n-I-9 認識時刻與時間常用單位。 r-I-1 學習數學語言中的運算符號、關係符號、算式約定。 r-I-2 認識加法和乘法的運算規律。 r-I-3 認識加減互逆，並能應用與解題。 s-I-1 從操作活動，初步認識物體與常見幾何形體的幾何特徵。 | |
| | 學習內容 | D-2-1 分類與呈現：以操作活動為主。能蒐集、分類、記錄、呈現資料、生活物件或幾何形體。討論分類之中還可以再分類的情況。 N-2-1 一千以內的數：含位值積木操作活動。結合點數、位值表徵、位值表。位值單位「百」。位值單位換算。 N-2-2 加減算式與直式計算：用位值理解多位數加減計算的原理與方法。初期可操作、橫式、直式等方法並陳，二年級最後歸結於直式計算，做為後續更大位數計算之基礎。直式計算的基礎為位值概念與基本加減法，教師須說明直式計算的合理性。 N-2-3 解題：加減應用問題。加數、被加數、減數、被減數未知之應用解題。連結加與減的關係。(R-2-4) N-2-4 解題：簡單加減估算。具體生活情境。以百位數估算為主。 N-2-5 解題：100 元、500 元、1000 元。以操作活動為主兼及計算。容許多元策略，協助建立數感。包含已學習之更小幣值。 N-2-5 解題：100 元、500 元。以操作活動為主兼及計算。容許多元策略，協助建立數感。包含已學習之更小幣值。 N-2-6 乘法：乘法的意義與應用。在學習乘法過程，逐步發展「倍」的概念，做為統整乘法應用情境的語言。 N-2-7 十乘：乘除直式計算的基礎，以熟練為目標。 N-2-8 解題：兩步驟應用問題(加、減、乘)。加減混合、加與乘、減與乘之應用解題。不含併式。不含連乘。 N-2-8 解題：兩步驟應用問題(加、減、乘)。加減混合、加與乘、減與乘之應用解題。不含併式。不含連乘。 N-2-9 解題：分裝與平分。以操作活動為主。除法前置經驗。理解分裝與平分之意義與方法。引導學生在解題過程，發現問題和乘法模式的關 | |

| | | |
|-------|--------|--|
| | | <p>連。</p> <p>N-2-10 單位分數的認識：從等分配的活動(如摺紙)認識單部分為全部的「幾分之一」。知道日常語言「的一半」、「的二分之一」、「的四分之一」的溝通意義。在已等分割之格圖中，能說明一格為全部的「幾分之一」。</p> <p>N-2-11 長度：「公分」、「公尺」。實測、量感、估測與計算。單位換算。</p> <p>N-2-12 容量、重量、面積：以操作活動為主。此階段量的教學應包含初步認識、直接比較、間接比較(含個別單位)。不同的量應分不同的單元學習。</p> <p>N-2-13 鐘面的時刻：以操作活動為主。以鐘面時針與分針之位置認識「幾時幾分」。含兩整時時刻之間的整時點數(時間加減的前置經驗)。</p> <p>N-2-14 時間：「年」、「月」、「星期」、「日」。理解所列時間單位之關係與約定。</p> <p>R-2-1 大小關係與遞移律：「$>$」與「$<$」符號在算式中的意義，大小的遞移關係。</p> <p>R-2-1 大小關係與遞移律：「$>$」與「$<$」符號在算式中的意義，大小的遞移關係。</p> <p>R-2-2 三數相加，順序改變不影響其和：加法交換律和結合律的綜合。可併入其他教學活動。</p> <p>R-2-3 兩數相乘的順序不影響其積：乘法交換律。可併入其他教學活動。</p> <p>R-2-4 加法與減法的關係：加減互逆。應用於驗算與解題。</p> <p>S-2-1 物體之幾何特徵：以操作活動為主。進行辨認與描述之活動。藉由實際物體認識簡單幾何形體(包含平面圖形與立體形體)，並連結幾何概念(如長、短、大、小等)。</p> <p>S-2-1 物體之幾何特徵：以操作活動為主。進行辨認與描述之活動。藉由實際物體認識簡單幾何形體(包含平面圖形與立體形體)，並連結幾何概念(如長、短、大、小等)。</p> <p>S-2-2 簡單幾何形體：以操作活動為主。包含平面圖形與立體形體。辨認與描述平面圖形與立體形體的幾何特徵並做分類。</p> <p>S-2-3 直尺操作：測量長度。報讀公分數。指定長度之線段作圖。</p> <p>S-2-4 平面圖形的邊長：以操作活動與直尺實測為主。認識特殊幾何圖形的邊長關係。含周長的計算活動。</p> <p>S-2-5 面積：以具體操作為主。初步認識、直接比較、間接比較(含個別單位)。</p> |
| 課程架構表 | 課程架構表： | |

| | |
|---------|--|
| | <p>多 E4 理解到不同文化共存的事實。 多 E6 了解各文化間的多樣性與差異性。 【安全教育】 安 E4 探討日常生活應該注意的安全。 【品德教育】 品 E3 溝通合作與和諧人際關係。 品 EJU3 誠實信用。 品 EJU4 自律負責。 品 EJU7 欣賞感恩。 品 EJU9 公平正義。 【家庭教育】 家 E4 覺察個人情緒並適切表達，與家人及同儕適切互動。 家 E5 了解家庭中各種關係的互動(親子、手足、祖孫及其他親屬等)。 家 E7 表達對家庭成員的關心與情感。 【海洋教育】 海 E11 認識海洋生物與生態。 【閱讀素養教育】 閱 E12 培養喜愛閱讀的態度。 【環境教育】 環 E1 參與戶外學習與自然體驗，覺知自然環境的美、平衡、與完整性。 環 E15 覺知資源過度利用會導致環境汙染與資源耗竭的問題。 環 E16 了解物質循環與資源回收利用的原理。 環 E2 覺知生物生命的美與價值，關懷動、植物的生命。 環 E3 了解人與自然和諧共生，進而保護重要棲地。 環 E5 覺知人類的生活型態對其他生物與生態系的衝擊。 環 E9 覺知氣候變遷會對生活、社會及環境造成衝擊。</p> |
| 學習目標 | <p>二上： 1.提供學生適性學習的機會，培育學生探索數學的信心與正向態度。 2.培養好奇心及演算、推論和數學表述等各項能力。 3.培養使用工具(加減直式)，運用於數學程序及解決問題的正確態度。 4.培養運用數學思考問題的能力。 5.培養日常生活應用與學習其他領域/科目(語文、生活)所需的數學知能。 6.培養學生欣賞數學以簡馭繁的精神與結構嚴謹完美的特質。</p> <p>二下： 1.提供學生適性學習的機會，培育學生探索數學的信心與正向態度。 2.培養好奇心及演算、推論、溝通和數學表述等各項能力。 3.培養使用工具(分數)，運用於數學程序及解決問題的正確態度。 4.培養運用數學思考問題的能力。 5.培養日常生活應用與學習其他領域/科目(語文、生活)所需的數學知能。 6.培養學生欣賞數學以簡馭繁的精神與結構嚴謹完美的特質。</p> |
| 教學與評量說明 | <p>一、教材編選與資源(教科書版本、相關資源) (一)教材編選 康軒版國小數學 2 上 康軒版國小數學 2 下 1.李國偉、黃文璋、楊德清、劉柏宏(2013)。教育部提升國民素養實施方案—數學素養研究計劃結案報告。教育部提升國民素養專案辦公室研究計劃成果報告。 2.De Lange, J. (1987). Mathematics insight and meaning. Utrecht, Holland: Rijksuniversiteit.</p> |

3.Mayer, R.E. (1987), Educational psychology: A cognitive approach. Boston, MA: Little. Brown.

4.Organization for Economic Cooperation and Development (OECD). (2002). Framework for Mathematics Assessment. Paris: OECD.

(二) 教材來源

1.以教育部審定版之教材為主：

| 年級 | 出版社 | 冊數 |
|-----|-----|------|
| 二年級 | 康軒 | 三、四冊 |

(三) 教學資源

5、教科用書及自編教材

6、數位媒材及網路資源

7、圖書館(室)及圖書教室

8、智慧(專科)教室(觸控白板、即時回饋系統)

二、教學方法

提供適合學生們了解數學概念、數學方法及促進他們發表、溝通、推理所發展的問題情境，進而學習數學解題、數學推理、數學連結、數學溝通，成為數學解題者及有信心於自己的數學能力。

三、教學評量

1.紙筆測驗

2.口頭回答

3.互相討論

4.家庭作業

5.實作評量

6.課堂問答

7.分組報告

桃園市大園區內海國民小學 112 學年度【數學領域】課程計畫

| | | | |
|------|--|---|---------|
| 每週節數 | 4 節 | 設計者 | 三年級教學團隊 |
| 核心素養 | A 自主行動 | <input checked="" type="checkbox"/> A1 身心素質與自我精進 <input checked="" type="checkbox"/> A2 系統思考與問題解決 <input checked="" type="checkbox"/> A3 規劃執行與創新應變 | |
| | B 溝通互動 | <input checked="" type="checkbox"/> B1 符號運用與溝通表達 <input checked="" type="checkbox"/> B2 科技資訊與媒體素養 <input type="checkbox"/> B3 藝術涵養與美感素養 | |
| | C 社會參與 | <input checked="" type="checkbox"/> C1 道德實踐與公民意識 <input checked="" type="checkbox"/> C2 人際關係與團隊合作 <input type="checkbox"/> C3 多元文化與國際理解 | |
| 課程理念 | <p>十二年國民基本教育以「自發」、「互動」及「共好」的理念；以「成就每一個孩子——適性揚才、終身學習」為願景。</p> <p>為了達成上述理念與願景，數學領域課程從「數學是一種語言、一種實用的規律科學、也是一種人文素養」出發，以「啟發學童學習數學的興趣和協助學童知道『如何學』且養成『樂於學』的良好態度」之精神，根據學童的學習方式和思考特徵，設計適宜、活潑的教學遊戲活動，促使師生進行有感覺、有思考的教學，讓學童主動、快樂進行有意義的學習。</p> <p>三上數學課程共安排了「數到 10000」、「四位數的加減」、「乘法」、「幾毫米」、「角、正方形和長方形」、「除法」、「找規律」、「分數」和「圓」九大單元和兩個「加油小站」。三下課程共安排了「除法」、「公升和毫升」、「時間」、「兩步驟的計算」、「面積」、「公斤和公克」、「分數的加減」、「乘除的應用」、「小數」、「報讀表格」等單元和兩個「加油小站」。「單元」學習活動與內容設計，皆以融入學童生活情境的遊戲來進行教學活動。「加油小站」則作為學期中或期末連結和複習已學概念，或開拓新概念學習契機。</p> <p>期望在數學應用的發展越發蓬勃的二十一世紀，數學教育能啟迪學習動機，培養好奇心、探索力、思考力、判斷力與行動力，讓學童願意以積極的態度、持續的動力進行探索與學習對生涯有用的知識與能力，進而獲得足以結合理論與應用的數學素養。</p> | | |
| 學習重點 | 學習表現 | <p>三上</p> <p>n-Ⅱ-1 理解一億以內數的位值結構，並據以作為各種運算與估算之基礎。</p> <p>n-Ⅱ-2 熟練較大位數之加、減、乘計算或估算，並能應用於日常解題。</p> <p>n-Ⅱ-3 理解除法的意義，能做計算與估算，並能應用於日常解題。</p> <p>n-Ⅱ-4 解決四則估算之日常應用問題。</p> <p>n-Ⅱ-6 理解同分母分數的加、減、整數倍的意義、計算與應用。認識等值分數的意義，並應用於認識簡單異分母分數之比較與加減的意義。</p> <p>n-Ⅱ-8 能在數線標示整數、分數、小數並做比較與加減，理解整數、分數、小數都是數。</p> <p>n-Ⅱ-9 理解長度、角度、面積、容量、重量的常用單位與換算，培養量感與估測能力，並能做計算和應用解題。認識體積。</p> <p>r-Ⅱ-2 認識一維及二維之數量模式，並能說明與簡單推理。</p> <p>s-Ⅱ-3 透過平面圖形的構成要素，認識常見三角形、常見四邊形與圓。</p> <p>三下</p> <p>d-Ⅱ-1 報讀與製作一維表格、二維表格與長條圖，報讀折線圖，並據以做簡單推論。</p> <p>n-Ⅱ-10 理解時間的加減運算，並應用於日常的時間加減問題。</p> <p>n-Ⅱ-2 熟練較大位數之加、減、乘計算或估算，並能應用於日常解題。</p> <p>n-Ⅱ-3 理解除法的意義，能做計算與估算，並能應用於日常解題。</p> | |

| | |
|------|--|
| | <p>n-II-5 在具體情境中，解決兩步驟應用問題。</p> <p>n-II-6 理解同分母分數的加、減、整數倍的意義、計算與應用。認識等值分數的意義，並應用於認識簡單異分母分數之比較與加減的意義。</p> <p>n-II-7 理解小數的意義與位值結構，並能做加、減、整數倍的直式計算與應用。</p> <p>n-II-9 理解長度、角度、面積、容量、重量的常用單位與換算，培養量感與估測能力，並能做計算和應用解題。認識體積。</p> <p>r-II-1 理解乘除互逆，並能應用與解題。</p> |
| 學習內容 | <p>三上</p> <p>N-3-11 整數數線：認識數線，含報讀與標示。連結數序、長度、尺的經驗，理解在數線上做比較、加、減的意義。</p> <p>N-3-12 長度：「毫米」。實測、量感、估測與計算。單位換算。</p> <p>N-3-13 角與角度（同 S-3-1）：以具體操作為主。初步認識角和角度。角度的直接比較與間接比較。認識直角。</p> <p>N-3-1 一萬以內的數：含位值積木操作活動。結合點數、位值表徵、位值表。位值單位「千」。位值單位換算。</p> <p>N-3-2 加減直式計算：含加、減法多次進、退位。</p> <p>N-3-3 乘以一位數：乘法直式計算。教師用位值的概念說明直式計算的合理性。被乘數為二、三位數。</p> <p>N-3-4 除法：除法的意義與應用。基於 N-2-9 之學習，透過幾個一數的解題方法，理解如何用乘法解決除法問題。熟練十乘範圍的除法，做為估商的基礎。</p> <p>N-3-8 解題：四則估算。具體生活情境。較大位數之估算策略。能用估算檢驗計算結果的合理性。</p> <p>N-3-9 簡單同分母分數：結合操作活動與整數經驗。簡單同分母分數比較、加、減的意義。牽涉之分數與運算結果皆不超過 2。以單位分數之點數為基礎，連結整數之比較、加、減。知道「和等於 1」的意義。</p> <p>R-3-2 數量模式與推理(I)：以操作活動為主。一維變化模式之觀察與推理，例如數列、一維圖表等。</p> <p>S-3-1 角與角度（同 N-3-13）：以具體操作為主。初步認識角和角度。角度的直接比較與間接比較。認識直角。</p> <p>S-3-2 正方形和長方形：以邊與角的特徵來定義正方形和長方形。</p> <p>S-3-3 圓：「圓心」、「圓周」、「半徑」與「直徑」。能使用圓規畫指定半徑的圓。</p> <p>三下</p> <p>D-3-1 一維表格與二維表格：以操作活動為主。報讀、說明與製作生活中的表格。二維表格含列聯表。</p> <p>N-3-10 一位小數：認識小數與小數點。結合點數、位值表徵、位值表。位值單位「十分位」。位值單位換算。比較、加減（含直式計算）與解題。</p> <p>N-3-14 面積：「平方公分」。實測、量感、估測與計算。</p> <p>N-3-15 容量：「公升」、「毫升」。實測、量感、估測與計算。單位換算。</p> <p>N-3-16 重量：「公斤」、「公克」。實測、量感、估測與計算。單位換算。</p> <p>N-3-17 時間：「日」、「時」、「分」、「秒」。實測、量感、估測與計算。時間單位的換算。認識時間加減問題的類型。</p> <p>N-3-5 除一位數：除法直式計算。教師用位值的概念說明直式計算的合理性。</p> <p>N-3-6 解題：乘除應用問題。乘數、被乘數、除數、被除數未知之應用解題。連結乘與除的關係</p> <p>N-3-7 解題：兩步驟應用問題（加減與除、連乘）。連乘、加與除、減與除之應用解題。不含併式。</p> <p>N-3-9 簡單同分母分數：結合操作活動與整數經驗。簡單同分母分數比較、加、減的意義。牽涉之分數與運算結果皆不超過 2。以單位分數之點數為基礎，連結整數之比</p> |

較、加、減。知道「和等於1」的意義。
R-3-1 乘法與除法的關係：乘除互逆。應用於驗算與解題。

課程架構表：

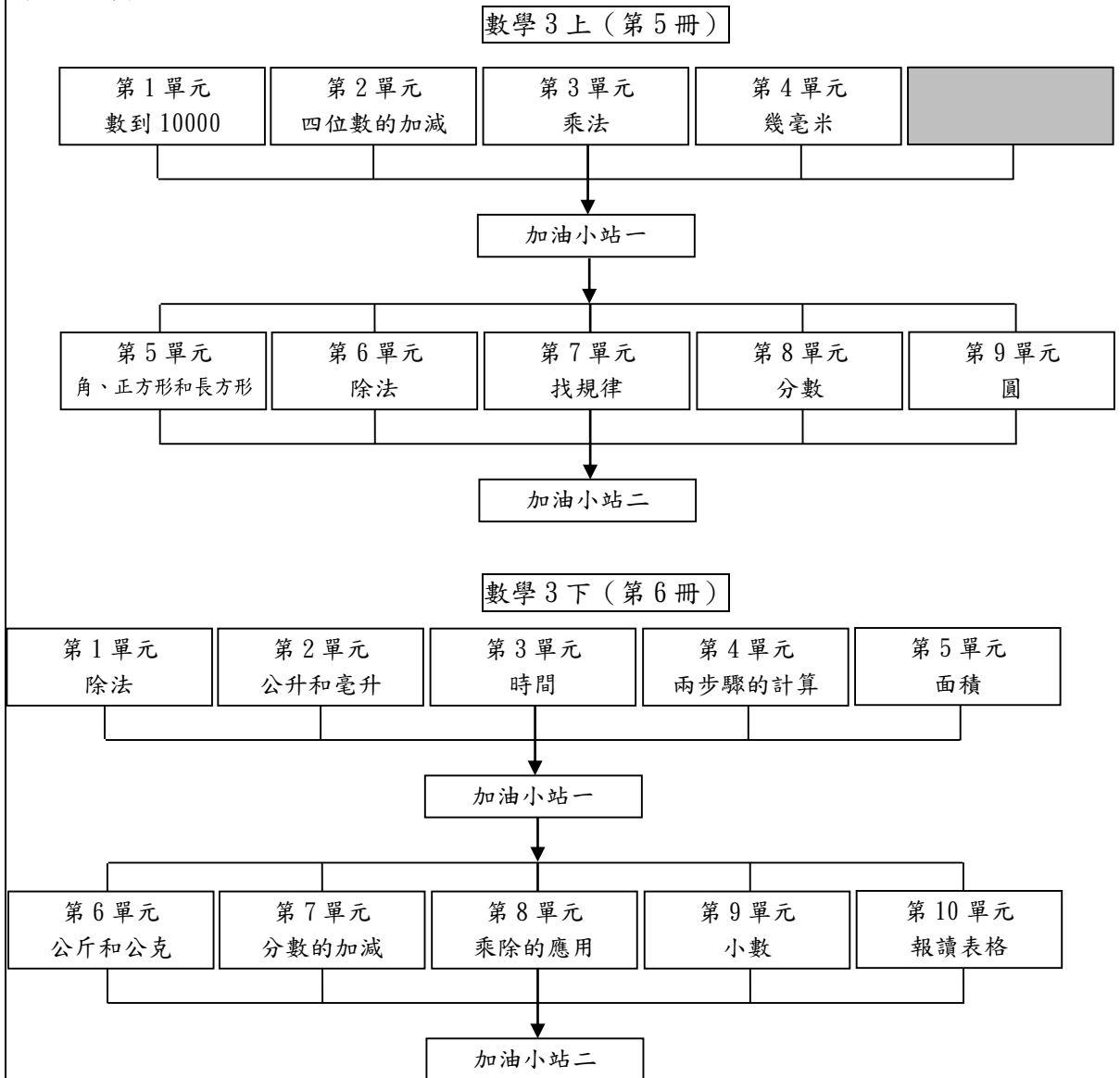

三上

【人權教育】

- 人 E3 了解每個人需求的不同，並討論與遵守團體的規則。
- 人 E4 表達自己對一個美好世界的想法，並聆聽他人的想法。
- 人 E5 欣賞、包容個別差異並尊重自己與他人的權利。
- 人 E8 了解兒童對遊戲權利的需求。

【戶外教育】

- 戶 E1 善用教室外、戶外及校外教學，認識生活環境（自然或人為）。
- 戶 E7 在環境中善用五官的感知，分別培養眼、耳、鼻、舌、觸覺及心靈的感受能力。

【生命教育】

- 生 E1 探討生活議題，培養思考的適當情意與態度。

【生涯規劃教育】

- 涯 E7 培養良好的人際互動能力。
- 涯 E8 對工作/教育環境的好奇心。
- 涯 E12 學習解決問題與做決定的能力。

【性別平等教育】

融入之
議題

性 E11 培養性別間合宜表達情感的能力。

【品德教育】

品 E3 溝通合作與和諧人際關係。

品 E6 同理分享。

【科技教育】

科 E2 了解動手實作的重要性。

科 E4 體會動手實作的樂趣，並養成正向的科技態度。

科 E9 具備與他人團隊合作的能力。

【家庭教育】

家 E9 參與家庭消費行動，澄清金錢與物品的價值。

【資訊教育】

資 E3 應用運算思維描述問題解決的方法。

【閱讀素養教育】

閱 E1 認識一般生活情境中需要使用的，以及學習學科基礎知識所應具備的字詞彙。

閱 E2 認識與領域相關的文本類型與寫作題材。

閱 E3 熟悉與學科學習相關的文本閱讀策略。

閱 E8 低、中年級以紙本閱讀為主。

閱 E10 中、高年級：能從報章雜誌及其他閱讀媒材中汲取與學科相關的知識。

閱 E11 低年級：能在一般生活情境中，懂得運用文本習得的知識解決問題。

【環境教育】

環 E1 參與戶外學習與自然體驗，覺知自然環境的美、平衡、與完整性。

環 E3 了解人與自然和諧共生，進而保護重要棲地。

三下

【人權教育】

人 E3 了解每個人需求的不同，並討論與遵守團體的規則。

人 E5 欣賞、包容個別差異並尊重自己與他人的權利。

【戶外教育】

戶 E1 善用教室外、戶外及校外教學，認識生活環境（自然或人為）。

戶 E3 善用五官的感知，培養眼、耳、鼻、舌、觸覺及心靈對環境感受的能力。

【生命教育】

生 E1 探討生活議題，培養思考的適當情意與態度。

【生涯規劃教育】

涯 E7 培養良好的人際互動能力。

涯 E8 對工作／教育環境的好奇心。

涯 E11 培養規畫與運用時間的能力。

涯 E12 學習解決問題與做決定的能力。

【多元文化教育】

多 E3 認識不同的文化概念，如族群、階級、性別、宗教等。

【性別平等教育】

性 E11 培養性別間合宜表達情感的能力。

【品德教育】

品 E1 溝通合作與和諧人際關係。

品 E3 溝通合作與和諧人際關係。

【科技教育】

科 E2 了解動手實作的重要性。

科 E4 體會動手實作的樂趣，並養成正向的科技態度。

科 E9 具備與他人團隊合作的能力。

【家庭教育】

家 E9 參與家庭消費行動，澄清金錢與物品的價值。

| | |
|------|---|
| | <p>家 E11 養成良好家庭生活習慣，熟悉家務技巧，並參與家務工作。</p> <p>【海洋教育】</p> <p>海 E4 認識家鄉或鄰近的水域環境與產業。</p> <p>【資訊教育】</p> <p>資 E3 應用運算思維描述問題解決的方法。</p> <p>【閱讀素養教育】</p> <p>閱 E1 認識一般生活情境中需要使用的，以及學習學科基礎知識所應具備的字詞彙。</p> <p>閱 E2 認識與領域相關的文本類型與寫作題材。</p> <p>閱 E3 熟悉與學科學習相關的文本閱讀策略。</p> <p>閱 E8 低、中年級以紙本閱讀為主。</p> <p>閱 E10 中、高年級：能從報章雜誌及其他閱讀媒材中汲取與學科相關的知識。</p> <p>閱 E13 願意廣泛接觸不同類型及不同學科主題的文本。</p> <p>【環境教育】</p> <p>環 E1 參與戶外學習與自然體驗，覺知自然環境的美、平衡、與完整性。</p> <p>環 E2 覺知生物生命的美與價值，關懷動、植物的生命。</p> <p>環 E3 了解人與自然和諧共生，進而保護重要棲地。</p> |
| 學習目標 | <p>三上</p> <ol style="list-style-type: none"> 1. 透過具體操作認識 10000 以內的數詞序列；10000 以內兩數的大小比較和應用；從具體操作過程中，認識 10000 以內各數的位值，並進行位值單位的換算。 2. 透過公分刻度尺的方式來認識數線，並標記整數值。 3. 能解決加法問題，並熟練加法直式計算；解決減法問題，並熟練減法直式計算。 4. 能理解加法、減法的意義，解決生活中加、減法的問題；能做四位數的加、減法估算。 5. 能用乘法算出答案後，再用直式記錄下來，解決生活中的問題。 6. 能在具體情境中，解決二位數乘以一位數有關的乘法問題與三位數乘以一位數有關的乘法問題；能做三位數乘以一位數的乘法估算。 7. 認識毫米（mm）的意義，以毫米為單位，進行實測和估測；進行公分和毫米單位間的換算；進行公分和毫米一、二階單位的計算。 8. 透過操作，能用尺畫出指定長度的線段；進行公尺、公分和毫米單位間的換算與計算。 9. 認識角；透過操作，比較角的大小；認識直角、銳角和鈍角；認識正方形和長方形；畫出直角、正方形和長方形。 10. 能透過分裝和平分活動，理解除法的意義，解決生活中有關的除法問題。 11. 能用具體分的活動，理解除法意義並解決二位數除以一位數，商為一位數的問題。 12. 透過分具體物活動，認識偶數和奇數；能透過觀察與操作察覺圖形的規律，透過觀察察覺數字、數量關係的規律。 13. 在具體情境中，能以分母在 12 以內的分數表示其中的部分量。 14. 在具體情境中，能以整數點數方式進行分數的累加，認識和不大於 2 的分數。 15. 辨認圓形、怎樣畫圓、了解圓的性質、學會使用圓規。 <p>三下</p> <ol style="list-style-type: none"> 1. 透過分具體物活動，能熟練二位數除以一位數與減除、除減的事實的意義，解決除法直式計算問題。 2. 透過分具體物活動，解決商是否加 1 的問題。 3. 能透過具體情境，解決生活中商為整百或整十的除法估算問題。 4. 認識 1 公升，以公升為單位進行實測和估測；認識 1 毫升（也稱為毫公升），以毫升為單位進行實測和估測。 5. 了解公升和毫升的關係，並做容量的大小比較；進行容量的計算問題。 6. 認識時間單位「日」、「時」、「分」、「秒」及其間的關係，並能應用在生活中；透過生活情境，做同單位時間量的加減計算。 7. 能在具體情境中，用兩步驟計算，解決生活中的乘法問題與倍數的乘法。 8. 能在具體情境中熟練加除、除加的事實與減除、除減的事實，解決生活中的乘法問題。 |

9. 能認識面積，用平方公分板實測和計算圖形面積，透過切割和拼湊點算面積，估算面積。
10. 認識重量的單位公斤、公克及其相互關係，進行重量的實測與估測，解決重量的計算問題。
11. 認識秤面刻度間的結構。
12. 能在具體情境中，進行同分母分數的大小比較、加法活動、減法活動、加減應用問題。
13. 乘法和除法的關係。乘法和除法的驗算。乘法和除法的應用。
14. 能在具體物的情境中，認識一位小數；進行一位小數的大小比較。能進行一位小數的加減計算。
15. 能報讀生活中常見的一維（直接對應）表格、二維（交叉對應）表格。

一、教材編選與資源(教科書版本、相關資源)

(一)教材編選

1. 依據課程綱要之基本理念、課程目標、核心素養與學習重點編寫，以協助學童自行閱讀學習與教師教學為目標。
2. 題材呈現上反映出各數學概念的內在連結。取材應用與外在連結於相關的數學主題、其他領域（課程）的內涵、日常生活的素材。
3. 教材呈現循序漸進、適當鋪陳，具備多重表徵、引發學習動機、注意學童學習心理，並兼顧從特例到一般推理。
4. 適當的教材內容與教法的編排，以適切的文字配合此學習階段學童的年齡；課後習題扣緊主題、由淺入深並與議題教育進行連結；學習任務與習題宜避免無意義的人工化難題、與教材內容的落差，或出現不符合常理的情境。
5. 教材適切的銜接縱向並橫向統整學科，考量該學習階段實際授課節數並注意整體學習內容及分量的適切性。

(二)教材來源

1. 教育部審定版之教材：

| 年級 | 出版社 | 冊數 |
|-----|-----|-------|
| 三年級 | 南一 | 第五、六冊 |

2. 自編教材、校本特色教材。

(三)教學資源

1. 審定教科用書、自編教材等。
2. 數位媒材及網路資源等。
3. 專科教室及其相關的教學設備與物品。
4. 教學資源分享平臺、學習所需之各種軟、硬體設備。
5. 其他。

二、教學方法

1. 直接教學法：課程內容由教師直接示範和講解後，再進行模擬、實習和討論等活動。但教學者講解前需要準備周詳的計畫，並運用示範，利用實物，實例、圖片、模型等做法來引起動機和把理論具體化。
2. 引導式教學法：配合學童興趣和需要，培養、激發其學習動機，啟發、引導學童思考，使學習成為學生的內在需要。
3. 遊戲法：通過遊戲，使學童在做中學，在遊戲中學，以增加教與學愉快氣氛的方式，來提高學習的積極性、主動性，幫助學童對知識的理解和記憶。
4. 多重感覺教學法：廣泛運用感覺器官，讓學童從各種角度感知事物，進而加深對事物理解，以提高教學效果的方法。
5. 協作學習：學童分組，混合不同能力的小組，分工合作的完成相同學習目標。同組學生，透過討論，在商議分工及互相幫助方式，進行學習。

6. 合作學習、圖像組織、討論教學、問題引導、案例研究、專題學習、自我調整學習、體驗學習等教學策略

三、教學評量

採用多元評量方式，以了解學童的學習進展，運用評量結果調整教學。

1. 評量編製依數學領域之課程目標、核心素養、學習重點，兼重學習歷程與結果，採用紙筆測驗、實作、討論、口頭回答、視察、作業、專題研究或分組報告等，視教學現場需要，選擇適切的評量方式，以診斷學習問題，檢視學習成效。
2. 評量的內容考量學生身心發展，配合核心素養及學習表現內涵，以教材內容、教學目標與相關課程學習重點，訂定評量的標準，不出現零碎的知識記憶、高難度的問題，而是兼顧高層次的認知、情意、技能表現。
3. 編製學童起點行為的評量、學習過程中的評量、學習後的評量等不同時機的評量，作為擬訂教學計畫、及時發現學習困難、學童學習回饋及輔導學生的參考。
4. 教學者進行評量後，除對學童的學習狀況，給予適當的回饋、正向的鼓勵，也須分析評量結果，以作為教學反思、調整及補救教學的參考。
5. 評量方式：觀察評量、操作評量、實作評量、口頭評量、發表評量。

四年級教學團隊

| 桃園市大園區內海國民小學 112 學年度【數學領域】課程計畫 | | | |
|--------------------------------|---|--|---------|
| 每週節數 | 4 節 | 設計者 | 四年級教學團隊 |
| 核心素養 | A 自主行動 | <input checked="" type="checkbox"/> A1 身心素質與自我精進 <input checked="" type="checkbox"/> A2 系統思考與問題解決 <input checked="" type="checkbox"/> A3 規劃執行與創新應變 | |
| | B 溝通互動 | <input checked="" type="checkbox"/> B1 符號運用與溝通表達 <input checked="" type="checkbox"/> B2 科技資訊與媒體素養 <input checked="" type="checkbox"/> B3 藝術涵養與美感素養 | |
| | C 社會參與 | <input checked="" type="checkbox"/> C1 道德實踐與公民意識 <input checked="" type="checkbox"/> C2 人際關係與團隊合作 <input type="checkbox"/> C3 多元文化與國際理解 | |
| 課程理念 | <p>十二年國民基本教育以「自發」、「互動」及「共好」的理念；以「成就每一個孩子——適性揚才、終身學習」為願景。</p> <p>為了達成上述理念與願景，數學領域課程從「數學是一種語言、一種實用的規律科學、也是一種人文素養」出發，以「啟發學童學習數學的興趣和協助學童知道『如何學』且養成『樂於學』的良好態度」之精神，根據學童的學習方式和思考特徵，設計適宜、活潑的教學遊戲活動，促使師生進行有感覺、有思考的教學，讓學童主動、快樂進行有意義的學習。</p> <p>四上數學課程共安排了「一億以內的數」、「乘法」、「角度」、「除法」、「三角形」、「分數」、「數量關係」、「整數四則」、「小數」和「長度」十大單元和兩個「加油小站」。四下課程共安排了「統計圖表」、「分數的加減和整數倍」、「概數」、「小數乘以整數」、「四邊形」、「周長和面積」、「等值分數」、「時間的加減」、「立方公分」等單元和兩個「加油小站」。「單元」學習活動與內容設計，皆以融入學童生活情境的遊戲來進行教學活動。「加油小站」則作為學期中或期末連結和複習已學概念，或開拓新概念學習契機。</p> <p>期望在數學應用的發展越發蓬勃的二十一世紀，數學教育能啟迪學習動機，培養好奇心、探索力、思考力、判斷力與行動力，讓學童願意以積極的態度、持續的動力進行探索與學習對生涯有用的知識與能力，進而獲得足以結合理論與應用的數學素養。</p> | | |
| 學習重點 | 學習表現 | <p>四上</p> <p>n-Π-1 理解一億以內數的位值結構，並據以作為各種運算與估算之基礎。</p> <p>n-Π-2 熟練較大位數之加、減、乘計算或估算，並能應用於日常解題。</p> <p>n-Π-3 理解除法的意義，能做計算與估算，並能應用於日常解題。</p> <p>n-Π-5 在具體情境中，解決兩步驟應用問題。</p> <p>n-Π-6 理解同分母分數的加、減、整數倍的意義、計算與應用。認識等值分數的意義，並應用於認識簡單異分母分數之比較與加減的意義。</p> <p>n-Π-7 理解小數的意義與位值結構，並能做加、減、整數倍的直式計算與應用。</p> <p>n-Π-8 能在數線標示整數、分數、小數並做比較與加減，理解整數、分數、小數都是數。</p> | |

n-Ⅱ-9 理解長度、角度、面積、容量、重量的常用單位與換算，培養量感與估測能力，並能做計算和應用解題。認識體積。

r-Ⅱ-2 認識一維及二維之數量模式，並能說明及簡單推理。

r-Ⅱ-3 理解兩步驟問題的併式計算與四則混合計算之約定。

r-Ⅱ-4 認識兩步驟計算中加減與部分乘除計算的規則並能應用。

s-Ⅱ-2 認識平面圖形全等的意義。

s-Ⅱ-3 透過平面圖形的構成要素，認識常見三角形、常見四邊形與圓。

s-Ⅱ-4 在活動中，認識幾何概念的應用，如旋轉角、展開圖與空間形體。

四下

N-4-1 一億以內的數：位值單位「萬」、「十萬」、「百萬」、「千萬」。建立應用大數時之計算習慣，如「30 萬 1200」與「21 萬 300」的加減法。

N-4-2 較大位數之乘除計算：處理乘數與除數為多位數之乘除直式計算。教師用位值的概念說明直式計算的合理性。

N-4-3 解題：兩步驟應用問題（乘除，連除）。乘與除、連除之應用解題。

N-4-5 同分母分數：一般同分母分數教學（包括「真分數」、「假分數」、「帶分數」名詞引入）。假分數和帶分數之變換。同分母分數的比較、加、減與整數倍。

N-4-7 二位小數：位值單位「百分位」。位值單位換算。比較、計算與解題。用直式計算二位小數的加、減與整數倍。

N-4-8 數線與分數、小數：連結分小數長度量的經驗。以標記和簡單的比較與計算，建立整數、分數、小數一體的認識。

N-4-9 長度：「公里」。生活實例之應用。含其他長度單位的換算與計算。

N-4-10 角度：「度」（同 S-4-1）。量角器的操作。實測、估測與計算。以角的合成認識 180 度到 360 度之間的角度。「平角」、「周角」。指定角度作圖。

R-4-1 兩步驟問題併式：併式是代數學習的重要基礎。含四則混合計算的約定（由左往右算、先乘除後加減、括號先算）。學習逐次減項計算。

R-4-2 四則計算規律（I）：兩步驟計算規則。加減混合計算、乘除混合計算。在四則混合計算中運用數的運算性質。

R-4-4 數量模式與推理：以操作活動為主。二維變化模式之觀察與推理，如二維數字圖之推理，奇數與偶數，及其加、減、乘模式。

S-4-1 角度：「度」（同 N-4-10）。量角器的操作。實測、估測與計算。以角的合成認識 180 度到 360 度之間的角度。「平角」、「周角」。指定角度作圖。

S-4-2 解題：旋轉角。以具體操作為主，並結合計算。以鐘面為模型討論從始邊轉到終邊所轉的角度。旋轉有兩個方向：「順時針」、「逆時針」。「平角」、「周角」。

S-4-6 平面圖形的全等：以具體操作為主。形狀大小一樣的兩圖形全等。能用平移、旋轉、翻轉做全等疊合。全等圖形之對應角相等、對應邊相等。

S-4-7 三角形：以邊與角的特徵認識特殊三角形並能作圖。如正三角形、等腰三

| | |
|------|--|
| 學習內容 | <p>角形、直角三角形、銳角三角形、鈍角三角形。</p> |
| | <p>四上</p> <p>N-4-1 一億以內的數：位值單位「萬」、「十萬」、「百萬」、「千萬」。建立應用大數時之計算習慣，如「30 萬 1200」與「21 萬 300」的加減法。</p> <p>N-4-2 較大位數之乘除計算：處理乘數與除數為多位數之乘除直式計算。教師用位值的概念說明直式計算的合理性。</p> <p>N-4-3 解題：兩步驟應用問題（乘除，連除）。乘與除、連除之應用解題。</p> <p>N-4-5 同分母分數：一般同分母分數教學（包括「真分數」、「假分數」、「帶分數」名詞引入）。假分數和帶分數之變換。同分母分數的比較、加、減與整數倍。</p> <p>N-4-7 二位小數：位值單位「百分位」。位值單位換算。比較、計算與解題。用直式計算二位小數的加、減與整數倍。</p> <p>N-4-8 數線與分數、小數：連結分小數長度量的經驗。以標記和簡單的比較與計算，建立整數、分數、小數一體的認識。</p> <p>N-4-9 長度：「公里」。生活實例之應用。含其他長度單位的換算與計算。</p> <p>N-4-10 角度：「度」（同 S-4-1）。量角器的操作。實測、估測與計算。以角的合成認識 180 度到 360 度之間的角度。「平角」、「周角」。指定角度作圖。</p> <p>R-4-1 兩步驟問題併式：併式是代數學習的重要基礎。含四則混合計算的約定（由左往右算、先乘除後加減、括號先算）。學習逐次減項計算。</p> <p>R-4-2 四則計算規律（I）：兩步驟計算規則。加減混合計算、乘除混合計算。在四則混合計算中運用數的運算性質。</p> <p>R-4-4 數量模式與推理：以操作活動為主。二維變化模式之觀察與推理，如二維數字圖之推理，奇數與偶數，及其加、減、乘模式。</p> <p>S-4-1 角度：「度」（同 N-4-10）。量角器的操作。實測、估測與計算。以角的合成認識 180 度到 360 度之間的角度。「平角」、「周角」。指定角度作圖。</p> <p>S-4-2 解題：旋轉角。以具體操作為主，並結合計算。以鐘面為模型討論從始邊轉到終邊所轉的角度。旋轉有兩個方向：「順時針」、「逆時針」。「平角」、「周角」。</p> <p>S-4-6 平面圖形的全等：以具體操作為主。形狀大小一樣的兩圖形全等。能用平移、旋轉、翻轉做全等疊合。全等圖形之對應角相等、對應邊相等。</p> <p>S-4-7 三角形：以邊與角的特徵認識特殊三角形並能作圖。如正三角形、等腰三角形、直角三角形、銳角三角形、鈍角三角形。</p> <p>四下</p> <p>D-4-1 報讀長條圖與折線圖以及製作長條圖：報讀與說明生活中的長條圖與折線圖。配合其他領域課程，學習製作長條圖。</p> <p>N-4-4 解題：對大數取概數。具體生活情境。四捨五入法、無條件進入、無條件捨去。含運用概數做估算。近似符號「\approx」的使用。</p> <p>N-4-5 同分母分數：一般同分母分數教學（包括「真分數」、「假分數」、「帶</p> |

分數」名詞引入)。假分數和帶分數之變換。同分母分數的比較、加、減與整數倍。

N-4-6 等值分數：由操作活動中理解等值分數的意義。簡單異分母分數的比較、加、減的意義。簡單分數與小數的互換。

N-4-7 二位小數：位值單位「百分位」。位值單位換算。比較、計算與解題。用直式計算二位小數的加、減與整數倍。

N-4-8 數線與分數、小數：連結分小數長度量的經驗。以標記和簡單的比較與計算，建立整數、分數。

N-4-11 面積：「平方公尺」。實測、量感、估測與計算。

N-4-12 體積與「立方公分」：以具體操作為主。體積認識基於1立方公分之正方體。

N-4-13 解題：日常生活的時間加減問題。跨時、跨午、跨日、24小時制。含時間單位換算。

R-4-3 以文字表示數學公式：理解以文字和運算符號聯合表的數學公式，並能應用公式。可併入其他教學活動(如S-4-3)。

S-4-3 正方形與長方形的面積與周長：理解邊長與周長或面積的關係，並能理解其公式與應用。簡單複合圖形。

S-4-5 垂直與平行：以具體操作為主。直角是90度。直角常用記號。垂直於一線的兩線相互平行。平行線間距離處處相等。作垂直線；作平行線。

S-4-6 平面圖形的全等：以具體操作為主。形狀大小一樣的兩圖形全等。能用平移、旋轉、翻轉做全等疊合。全等圖形之對應角相等、對應邊相等。

S-4-8 四邊形：以邊與角的特徵(含平行)認識特殊四邊形並能作圖。如正方形、長方形、平行四邊形、菱形、梯形。

課程架構表：

數學4上(第7冊)

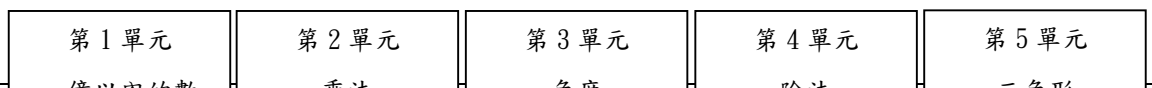

| | |
|---|---|
| | <p style="text-align: center;">數學 4 下 (第 8 冊)</p> <p style="text-align: center;">加油小站一</p> <p style="text-align: center;">加油小站二</p> |
| <p style="text-align: center;">融入之 議題</p> | <p>四上</p> <p>【人權教育】 人 E3 了解每個人需求的不同，並討論與遵守團體的規則。 人 E4 表達自己對一個美好世界的想法，並聆聽他人的想法。 人 E5 欣賞、包容個別差異並尊重自己與他人的權利。</p> <p>【科技教育】 科 E2 了解動手實作的重要性。 科 E4 體會動手實作的樂趣，並養成正向的科技態度。 科 E9 具備與他人團隊合作的能力。</p> <p>【品德教育】 品 E3 溝通合作與和諧人際關係。</p> |

品 E6 同理分享。

【生涯規劃教育】

涯 E7 培養良好的人際互動能力。

涯 E12 學習解決問題與做決定的能力。

【閱讀素養教育】

閱 E1 認識一般生活情境中需要使用的，以及學習學科基礎知識所應具備的字詞彙。

閱 E3 熟悉與學科學習相關的文本閱讀策略。

閱 E8 低、中年級以紙本閱讀為主。

閱 E10 中、高年級：能從報章雜誌及其他閱讀媒體中汲取與學科相關的知識。

閱 E13 願意廣泛接觸不同類型及不同學科主題的文本。

【戶外教育】

戶 E3 善用五官的感知，培養眼、耳、鼻、舌、觸覺及心靈的感受能力。

戶 E1 善用教室外、戶外及校外教學，認識生活環境（自然或人為）。

【性別平等教育】

性 E8 了解不同性別者的成就與貢獻。

性 E11 培養性別間合宜表達情感的能力。

【環境教育】

環 E1 參與戶外學習與自然體驗，覺知自然環境的美、平衡、與完整性。

環 E3 了解人與自然和諧共生，進而保護重要棲地。

【家庭教育】

家 E11 養成良好家庭生活習慣，熟悉家務技巧，並參與家務工作。

【資訊教育】

資 E3 應用運算思維描述問題解決的方法。

四下

【人權教育】

人 E5 欣賞、包容個別差異並尊重自己與他人的權利。

【戶外教育】

戶 E2 豐富自身與環境的互動經驗，培養對生活環境的覺知與敏感，體驗與珍惜環境的好。

戶 E3 善用五官的感知，培養眼、耳、鼻、舌、觸覺及心靈對環境感受的能力。

【生涯規劃教育】

涯 E12 學習解決問題與做決定的能力。

涯 E7 培養良好的人際互動能力。

涯 E8 對工作／教育環境的好奇心。

【品德教育】

品 E3 溝通合作與和諧人際關係。

【科技教育】

科 E2 了解動手實作的重要性。

科 E4 體會動手實作的樂趣，並養成正向的科技態度。

科 E9 具備與他人團隊合作的能力。

【能源教育】

| | |
|------|---|
| | <p>能 E2 了解節約能源的重要。</p> <p>【資訊教育】</p> <p>資 E3 應用運算思維描述問題解決的方法。</p> <p>【閱讀素養教育】</p> <p>閱 E1 認識一般生活情境中需要使用的，以及學習學科基礎知識所應具備的字詞彙。</p> <p>閱 E3 熟悉與學科學習相關的文本閱讀策略。</p> <p>閱 E8 低、中年級以紙本閱讀為主。</p> <p>閱 E10 中、高年級：能從報章雜誌及其他閱讀媒材中汲取與學科相關的知識。</p> <p>閱 E13 願意廣泛接觸不同類型及不同學科主題的文本。</p> <p>【環境教育】</p> <p>環 E4 覺知經濟發展與工業發展對環境的衝擊。</p> <p>環 E16 了解物質循環與資源回收利用的原理。</p> |
| 學習目標 | <p>四上</p> <ol style="list-style-type: none"> 1. 能透過具體的操作活動，進行一億以內各數的說、讀、聽、寫；從具體情境中，認識一億以內各數的位名與位值，並做數的換算；進行一億以內各數的大小比較；以萬、一為位值單位，進行加減計算。 2. 能在生活情境中，理解並熟練四位數乘以一位數有關的乘法問題；理解並熟練三位數以內乘以二、三位數有關的乘法問題。 3. 能熟練末位是 0 的整數乘法問題；能熟練除數末位是 0 的整數除法問題。 4. 能使用量角器；能認識鈍角、銳角、直角的角度及估測，認識平角、周角、旋轉角，以及角度的計算。 5. 能透過具體物活動，能熟練四位數除以一一位數的意義，解決除法直式計算問題；能理解並熟練二、三位數除以二位數有關的除法問題；熟練多位數的除法問題。 6. 認識並繪製基本三角形；認識平面圖形全等的意義。 7. 能認識真分數、假分數和帶分數，透過操作活動，熟練假分數和帶分數的互換；能將簡單分數標記在數線上。 8. 能觀察二維的數字表格，並找出數字橫向、縱向和斜向的關係。 9. 能察覺圖卡排列的規律，找出方磚排列的規律；透過小方格奇數和偶數的加、乘規律。 10. 能將生活情境中兩步驟的整數四則問題用併式記錄，並知道併式的約定。 11. 用有括號的算式解決連減（除）或加（減）、乘或加（減）、除的問題；了解整數四則的計算約定。 12. 能在測量的情境中，認識二位小數；能在操作具體物的情境中，進行二位小數的換算。 13. 能進行二位小數的大小比較；能解決二位小數的加、減法問題，並理解直式計算。 14. 能透過公分刻度尺的方式來認識小數數線，並標記出小數。 15. 認識 1 公里（km）的長度；認識公里和公尺、公里和公分間的關係與換算；公里和公尺的相關計算。 <p>四下</p> <ol style="list-style-type: none"> 1. 能報讀統計圖，並整理生活中的資料，繪製成長條圖。 2. 能在具體情境中，進行同分母分數的大小比較，解決同分母分數的加減法問題。 3. 能在具體情境中，能解決分數的整數倍、應用問題。 |

| | | | | | | | |
|---------------------|--|-------|-----|----|-----|----|-------|
| | <p>4. 理解概數的意義，理解並應用無條件進入法、無條件捨去法及四捨五入法在指定位數取概數及解決概數的問題。</p> <p>5. 透過情境及取概數活動，進行整數的加、減估算活動。</p> <p>6. 能用直式處理小數乘以一位整數、乘以二位整數的計算，並解決生活中的問題。</p> <p>7. 能應用乘除關係，解決小數的乘法應用問題；能在具體情境中，解決小數乘以整數兩步驟（不併式）的應用。</p> <p>8. 理解垂直與平行的意義；能運用「角」與「邊」等構成要素，辨認簡單平面圖形；由平行的概念，認識簡單平面圖形。</p> <p>9. 能透過操作，認識四邊形的簡單性質；能畫出直角與平行線段，並用來描繪平面圖形。</p> <p>10. 能理解長方形和正方形的周長公式、面積公式，並應用長方形和正方形周長公式、面積公式，解決生活中的周長、面積問題。</p> <p>11. 認識平方公分；了解平方公尺與平方公分的關係，進行平方公尺與平方公分的換算。</p> <p>12. 能在具體平分的情境中，理解等值分數；能在具體情境中，進行分數的大小比較；能將簡單分數換成小數、小數換成分數，解決生活上的問題。</p> <p>13. 能了解時間量中二階單位之間的關係，並進行時間的換算；解決時間量中二階單位之間的計算問題。</p> <p>14. 能計算從某一時刻到另一時刻，中間經過的時間；能解決時刻與時間量的加減問題。</p> <p>15. 透過直接比較或以個別單位比較，認識物體的大小；透過操作活動，複製指定的正方體、長方體；透過點數活動，計算複合形體的體積。</p> | | | | | | |
| <p>教學與 評量說明</p> | <p>一、教材編選與資源(教科書版本、相關資源)</p> <p>(一)教材編選</p> <ol style="list-style-type: none"> 1. 依據課程綱要之基本理念、課程目標、核心素養與學習重點編寫，以協助學童自行閱讀學習與教師教學為目標。 2. 題材呈現上反映出各數學概念的內在連結。取材應用與外在連結於相關的數學主題、其他領域（課程）的內涵、日常生活的素材。 3. 教材呈現循序漸進、適當鋪陳，具備多重表徵、引發學習動機、注意學童學習心理，並兼顧從特例到一般推理。 4. 適當的教材內容與教法的編排，以適切的文字配合此學習階段學童的年齡；課後習題扣緊主題、由淺入深並與議題教育進行連結；學習任務與習題宜避免無意義的人工化難題、與教材內容的落差，或出現不符合常理的情境。 5. 教材適切的銜接縱向並橫向統整學科，考量該學習階段實際授課節數並注意整體學習內容及分量的適切性。 <p>(二)教材來源</p> <ol style="list-style-type: none"> 1. 教育部審定版之教材： <table border="1" data-bbox="344 1727 1214 1834"> <tr> <td>年級</td> <td>出版社</td> <td>冊數</td> </tr> <tr> <td>四年級</td> <td>南一</td> <td>第七、八冊</td> </tr> </table> 2. 自編教材、校本特色教材。 <p>(三)教學資源</p> <ol style="list-style-type: none"> 1. 審定教科用書、自編教材等。 2. 數位媒材及網路資源等。 | 年級 | 出版社 | 冊數 | 四年級 | 南一 | 第七、八冊 |
| 年級 | 出版社 | 冊數 | | | | | |
| 四年級 | 南一 | 第七、八冊 | | | | | |

3. 專科教室及其相關的教學設備與物品。
4. 教學資源分享平臺、學習所需之各種軟、硬體設備。
5. 其他。

二、教學方法

1. 直接教學法：課程內容由教師直接示範和講解後，再進行模擬、實習和討論等活動。但教學者講解前需要準備周詳的計畫，並運用示範，利用實物，實例、圖片、模型等做法來引起動機和把理論具體化。
2. 引導式教學法：配合學童興趣和需要，培養、激發其學習動機，啟發、引導學童思考，使學習成為學生的內在需要。
3. 遊戲法：通過遊戲，使學童在做中學，在遊戲中學，以增加教與學愉快氣氛的方式，來提高學習的積極性、主動性，幫助學童對知識的理解和記憶。
4. 多重感覺教學法：廣泛運用感覺器官，讓學童從各種角度感知事物，進而加深對事物理解，以提高教學效果的方法。
5. 協作學習：學童分組，混合不同能力的小組，分工合作的完成相同學習目標。同組學生，透過討論，在商議分工及互相幫助方式，進行學習。
6. 合作學習、圖像組織、討論教學、問題引導、案例研究、專題學習、自我調整學習、體驗學習等教學策略

三、教學評量

採用多元評量方式，以了解學童的學習進展，運用評量結果調整教學。

1. 評量編製依數學領域之課程目標、核心素養、學習重點，兼重學習歷程與結果，採用紙筆測驗、實作、討論、口頭回答、視察、作業、專題研究或分組報告等，視教學現場需要，選擇適切的評量方式，以診斷學習問題，檢視學習成效。
2. 評量的內容考量學生身心發展，配合核心素養及學習表現內涵，以教材內容、教學目標與相關課程學習重點，訂定評量的標準，不出現零碎的知識記憶、高難度的問題，而是兼顧高層次的認知、情意、技能表現。
3. 編製學童起點行為的評量、學習過程中的評量、學習後的評量等不同時機的評量，作為擬訂教學計畫、及時發現學習困難、學童學習回饋及輔導學生的參考。
4. 教學者進行評量後，除對學童的學習狀況，給予適當的回饋、正向的鼓勵，也須分析評量結果，以作為教學反思、調整及補救教學的參考。
5. 評量方式：觀察評量、操作評量、實作評量、口頭評量、發表評量。

五年級教學團隊

| 桃園市大園區內海國民小學 112 學年度【數學領域】課程計畫 | | | |
|--------------------------------|--|---|---------|
| 每週節數 | 4 節 | 設計者 | 五年級教學團隊 |
| 核心素養 | A 自主行動 | ■A1 身心素質與自我精進 ■A2 系統思考與問題解決 ■A3 規劃執行與創新應變 | |
| | B 溝通互動 | ■B1 符號運用與溝通表達 ■B2 科技資訊與媒體素養 ■B3 藝術涵養與美感素養 | |
| | C 社會參與 | ■C1 道德實踐與公民意識 ■C2 人際關係與團隊合作 ■C3 多元文化與國際理解 | |
| 課程理念 | <p>十二年國民基本教育】以「自發」、「互動」及「共好」的理念；以「成就每一個孩子——適性揚才、終身學習」為願景。</p> <p>為了達成上述理念與願景，數學領域課程從「數學是一種語言、一種實用的規律科學、也是一種人文素養」出發，以「啟發學童學習數學的興趣和協助學童知道『如何學』且養成『樂於學』的良好態度」之精神，根據學童的學習方式和思考特徵，設計適宜、活潑的教學遊戲活動，促使師生進行有感覺、有思考的教學，讓學童主動、快樂進行有意義的學習。</p> <p>五上數學課程共安排了「數的十進位結構」、「因數和倍數」、「多邊形」、「擴分、約分和通分」、「線對稱圖形」、「異分母分數的加減」、「整數四則計算」、「平行四邊形、三角形和梯形的面積」、「時間的乘除」和「正方體和長方體」十大單元和兩個「加油小站」。五下數學安排了「分數的計算」、「小數的乘法」、「扇形」、「體積」、「整數、小數除以整數」、「生活中的大單位」、「柱體、錐體和球體」、「比率和百分率」、「容積和容量」、「長條圖和折線圖」等單元和兩個「加油小站」。「單元」的學習活動與內容設計，皆以融入學童生活情境的遊戲來進行教學活動。「加油小站」則作為學期中或期末連結和複習已學概念，或開拓新概念學習契機。</p> <p>期望在數學應用的發展越發蓬勃的二十一世紀，數學教育】能啟迪學習動機，培養好奇心、探索力、思考力、判斷力與行動力，讓學童願意以積極的態度、持續的動力進行探索與學習對生涯有用的知識與能力，進而獲得足以結合理論與應用的數學素養。</p> | | |
| 學習重點 | 學習表現 | 五上 n-III-11 認識量的常用單位及其換算，並處理相關的應用問題。 n-III-2 在具體情境中，解決三步驟以上之常見應用問題。 | |

| | | |
|------|--|--|
| | | <p>n-III-3 認識因數、倍數、質數、最大公因數、最小公倍數的意義、計算與應用。</p> <p>n-III-4 理解約分、擴分、通分的意義，並應用於異分母分數的加減。</p> <p>r-III-2 理解各種計算規則（含分配律），並協助四則混合計算與應用解題。</p> <p>r-III-3 觀察情境或模式中的數量關係，並用文字或符號正確表述，協助推理與解題。</p> <p>s-III-1 理解三角形、平行四邊形與梯形的面積計算。</p> <p>s-III-3 從操作活動，理解空間中面與面的關係與簡單立體形體的性質。</p> <p>s-III-4 理解角柱（含正方體、長方體）與圓柱的體積與表面積的計算方式。</p> <p>s-III-5 以簡單推理，理解幾何形體的性質。</p> <p>s-III-6 認識線對稱的意義與其推論。</p> <p>五下</p> <p>d-III-1 報讀圓形圖，製作折線圖與圓形圖，並據以做簡單推論。</p> <p>n-III-5 理解整數相除的分數表示的意義。</p> <p>n-III-6 理解分數乘法和除法的意義、計算與應用。</p> <p>n-III-7 理解小數乘法和除法的意義，能做直式計算與應用。</p> <p>n-III-8 理解以四捨五入取概數，並進行合理估算。</p> <p>n-III-9 理解比例關係的意義，並能據以觀察、表述、計算與解題，如比率、比例尺、速度、基準量等。</p> <p>n-III-11 認識量的常用單位及其換算，並處理相關的應用問題。</p> <p>n-III-12 理解容量、容積和體積之間的關係，並做應用。</p> <p>s-III-2 認識圓周率的意義，理解圓面積、圓周長、扇形面積與弧長之計算方式。</p> <p>s-III-3 從操作活動，理解空間中面與面的關係與簡單立體形體的性質。</p> <p>s-III-4 理解角柱（含正方體、長方體）與圓柱的體積與表面積的計算方式。</p> |
| 學習內容 | | <p>五上</p> <p>N-5-1 十進位的位值系統：「兆位」至「千分位」。整合整數與小數。理解基於位值系統可延伸表示更大的數和更小的數。</p> <p>N-5-2 解題：多步驟應用問題。除「平均」之外，原則上為三步驟解題應用。</p> <p>N-5-3 公因數和公倍數：因數、倍數、公因數、公倍數、最大公因數、最小公倍數的意義。</p> <p>N-5-4 異分母分數：用約分、擴分處理等值分數並做比較。用通</p> |

分做異分母分數的加減。養成利用約分化簡分數計算習慣。

N-5-16 解題：時間的乘除問題。在分數和小數學習的範圍內，解決與時間相關的乘除問題。

R-5-1 三步驟問題併式：建立將計算步驟併式的習慣，以三步驟為主。介紹「平均」。與分配律連結。

R-5-2 四則計算規律（II）：乘除混合計算。「乘法對加法或減法的分配律」。將計算規律應用於簡化混合計算。熟練整數四則混合計算。

R-5-3 以符號表示數學公式：國中代數的前置經驗。初步體驗符號之使用，隱含「符號代表數」、「符號與運算符號的結合」的經驗。應併入其他教學活動。

S-5-1 三角形與四邊形的性質：操作活動與簡單推理。含三角形三內角和為180度。三角形任意兩邊和大於第三邊。平行四邊形的對邊相等、對角相等。

S-5-2 三角形與四邊形的面積：操作活動與推理。利用切割重組，建立面積公式，並能應用。

S-5-4 線對稱：線對稱的意義。「對稱軸」、「對稱點」、「對稱邊」、「對稱角」。由操作活動知道特殊平面圖形的線對稱性質。利用線對稱做簡單幾何推理。製作或繪製線對稱圖形。

S-5-5 正方體和長方體：計算正方體和長方體的體積與表面積。正方體與長方體的體積公式。

S-5-6 空間中面與面的關係：以操作活動為主。生活中面與面平行或垂直的現象。正方體（長方體）中面與面的平行或垂直關係。用正方體（長方體）檢查面與面的平行與垂直。

五下

D-5-1 製作折線圖：製作生活中的折線圖。

N-5-10 解題：比率與應用。整數相除的應用。含「百分率」、「折」、「成」。

N-5-11 解題：對小數取概數。具體生活情境。四捨五入法。知道商除不盡的處理。理解近似的意義。

N-5-12 面積：「公畝」、「公頃」、「平方公里」。生活實例之應用。含與「平方公尺」的換算與計算。使用概數。

N-5-13 重量：「公噸」。生活實例之應用。含與「公斤」的換算與計算。使用概數。

N-5-15 解題：容積。容量、容積和體積間的關係。知道液體體積的意義。

N-5-5 分數的乘法：整數乘以分數、分數乘以分數的意義。知道用約分簡化乘法計算。處理乘積一定比被乘數大的錯誤類型。透過分數計算的公式，知道乘法交換律在分數也成立。

N-5-6 整數相除之分數表示：從分裝（測量）和平分的觀點，分

別說明整數相除為分數之意義與合理性。

N-5-7 分數除以整數：分數除以整數的意義。最後將問題轉化為乘以單位分數。

N-5-8 小數的乘法：整數乘以小數、小數乘以小數的意義。乘數為小數的直式計算。教師用位值的概念說明直式計算的合理性。處理乘積一定比被乘數大的錯誤類型。

N-5-9 整數、小數除以整數(商為小數)：整數除以整數(商為小數)、小數除以整數的意義。教師用位值的概念說明直式計算的合理性。能用概數協助處理除不盡的情況。熟悉分母為2、4、5、8之真分數所對應的小數。

S-5-3 扇形：扇形的定義。「圓心角」。扇形可視為圓的一部分。將扇形與分數結合(幾分之幾圓)。能畫出指定扇形。

S-5-5 正方體和長方體：計算正方體和長方體的體積與表面積。正方體與長方體的體積公式。

S-5-6 空間中面與面的關係：以操作活動為主。生活中面與面平行或垂直的現象。正方體(長方體)中面與面的平行或垂直關係。用正方體(長方體)檢查面與面的平行與垂直。

S-5-7 球、柱體與錐體：以操作活動為主。認識球、(直)圓柱、(直)角柱、(直)角錐、(直)圓錐。認識柱體和錐體之構成要素與展開圖。檢查柱體兩底面平行；檢查柱體側面和底面垂直，錐體側面和底面不垂直。

課程架構表：

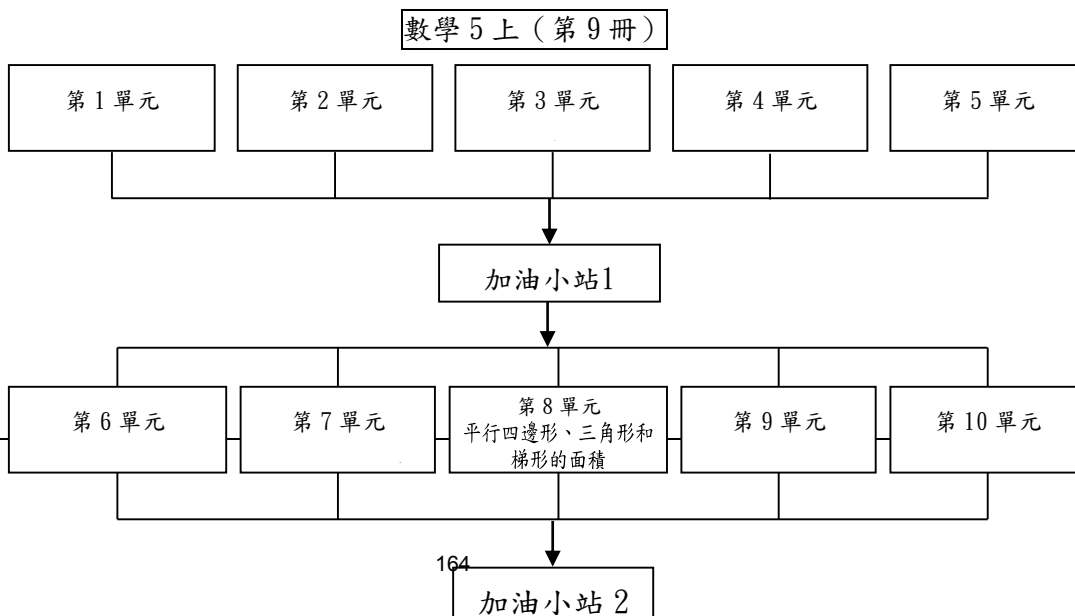

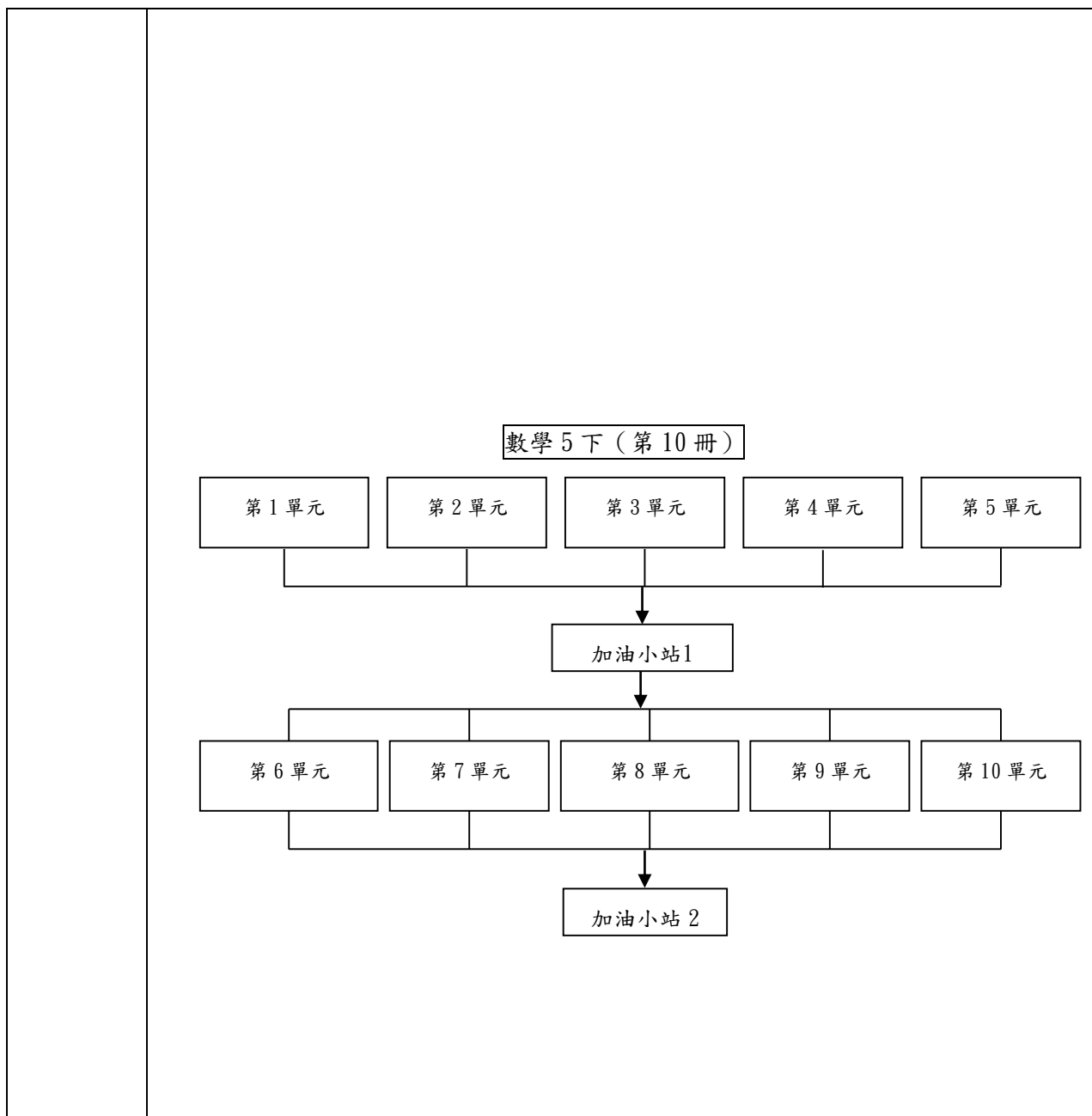

融入之議題

五上

【人權教育】
 人E3 了解每個人需求的不同，並討論與遵守團體的規則。
 人E8 了解兒童對遊戲權利的需求。

【戶外教育】
 戶E6 豐富自身與環境的互動經驗，培養對生活環境的覺知與敏感，體驗環境處處是美。
 戶E7 在環境中善用五官的感知，分別培養眼、耳鼻、舌觸覺及心靈的感受能力。

【多元文化教育】
 多E3 認識不同的文化概念，如族群、階級、性別、宗教等。

【法治教育】
 法E1 認識公平。

【科技教育】
 科E2 了解動手實作的重要性。

| | |
|------|---|
| | <p>【海洋教育】 海 E3 具備從事多元水域休閒活動的知識與技能。</p> <p>【國際教育】 國 E1 了解我國與世界其他國家的文化特質。 國 E4 認識全球化與相關重要議題。</p> <p>【環境教育】 環 E1 參與戶外學習與自然體驗，覺知自然環境的美、平衡、與完整性。 環 E3 了解人與自然和諧共生，進而保護重要棲地。</p> <p>五下</p> <p>【法治教育】 法 E3 利用規則來避免衝突。</p> <p>【科技教育】 科 E9 具備與他人團隊合作的能力。</p> <p>【原住民族教育】 原 E10 原住民族音樂、舞蹈、服飾、建築與各種工藝技實作。</p> <p>【家庭教育】 家 E10 金錢與物品的價值。 家 E8 物品的購買與整理。 家 E9 家庭日常消費。</p> <p>【海洋教育】 海 E11 認識海洋生物與生態。 海 E4 認識家鄉或鄰近的水域環境與產業。</p> <p>【國際教育】 國 E5 體認國際文化的多樣性。</p> <p>【環境教育】 環 E5 覺知人類的生活型態對其他生物與生態系的衝擊。 環 E8 認識天氣的溫度、雨量要素與覺察氣候的趨勢及極端氣候的現象。</p> |
| 學習目標 | <p>五上</p> <ol style="list-style-type: none"> 1. 認識十進位結構；從具體情境中，認識一億以上各數的位名與位值。 2. 能認識多位小數，解決生活中的問題；從具體情境中，熟悉大數的計算。 3. 由具體的操作活動理解因數、公因數和最大公因數；由具體的操作活動理解倍數、公倍數和最小公倍數。察覺 2、5 和 10 的倍數。 4. 透過操作，認識並說出多邊形的意義與性質；認識並理解正多邊形的意義與性質。 5. 透過操作，理解三角形任意兩邊和大於第三邊；能透過操作，理解三角形三內角和為 180 度並解決相關問題。 6. 具體情境中，理解擴分、約分和通分的意義。 7. 具體情境中，解決異分母分數的比較；做簡單異分母分數的加法、減法；分數的應用。 8. 能透過直觀和操作活動，了解線對稱圖形的意義；透過具體操作，了解正 |

多邊形的邊數與對稱軸的關係。

9. 能透過具體操作，認識對稱點、對稱邊和對稱角，並了解線對稱圖形的特質；運用線對稱圖形的特質，繪製、剪出線對稱圖形。
10. 能解決連除的計算；多步驟的計算問題；熟練運用四則運算的性質簡化計算。
11. 能透過圖卡的分割、重組活動，理解平行四邊形和長方形的面積關係；三角形、梯形和平行四邊形的面積關係。
12. 能透過圖卡的分割、重組活動，理解平行四邊形和長方形之相關線段的關係；三角形、梯形和平行四邊形之相關線段的關係，並進行底和高的命名活動；能理解長方形、平行四邊形、三角形和梯形等面積公式之間的關係；用中文簡記式表示平行四邊形、三角形和梯形的面積，並能說明當圖形中底或高變化時，對面積的影響。
13. 能分析平面複合圖形的組合關係，並進行面積的計算。
14. 能解決時間的乘法、除法、應用問題。
15. 了解正方體和長方體中構成要素的異同；理解長方體和正方體中，邊和邊、面和面的關係；計算正方體和長方體的表面積。

五下

1. 能在具體情境中，解決整數乘以分數、分數乘以分數、分數除以整數的問題。
2. 能解決生活中整數乘以小數（或小數乘以小數）的直式乘法問題。
3. 能理解分數的乘法（或小數乘法中），被乘數、乘數和積的關係；理解多位小數的整數倍的計算，並解決生活中的計算問題。
4. 認識扇形、繪製扇形，及扇形的應用；認識圓心角，及 $1/2$ 圓、 $1/3$ 圓、 $1/4$ 圓、 $1/6$ 圓……的扇形。
5. 了解正方體和長方體的體積公式與應用；認識立方公尺（ m^3 ）的意義，並了解立方公分與立方公尺間的關係及換算。
6. 能用直式解決整數除以整數（或小數除以整數），商為三位小數以內，沒有餘數的計算。
7. 能做簡單分數換成小數（或簡單小數換成分數），解決生活上的問題。
8. 能認識公噸；能認識公噸和公斤的關係，並利用此關係進行整數和小數的換算與計算問題。
9. 能認識公畝、公頃和平方公里，及平方公尺、公畝、公頃和平方公里相互間的關係，並利用此關係進行整數和小數的換算與計算問題。
10. 能透過實物、圖片的操作與分類，辨識柱體和錐體；能透過觀察與操作，了解柱體、錐體的組成要素與性質。
11. 能透過組成要素的比較，了解角柱和圓柱（或角錐和圓錐）的異同，及其要素間的關係。
12. 認識球體。
13. 能由生活情境中的問題，理解比率、百分率，解決生活中與百分率有關的問題。

14. 認識體積和容積，及容積、容量的關係；了解正方體、長方體容積的求法，及不規則物體體積的算法。
15. 能報讀較複雜的長條圖、折線圖，整理生活中的有序資料，繪製成折線圖。

教學與評
量說明

一、教材編選與資源(教科書版本、相關資源)

(一)教材編選

1. 依據課程綱要之基本理念、課程目標、核心素養與學習重點編寫，以協助學童自行閱讀學習與教師教學為目標。
2. 題材呈現上反映出各數學概念的內在連結。取材應用與外在連結於相關的數學主題、其他領域（課程）的內涵、日常生活的素材。
3. 教材呈現循序漸進、適當鋪陳，具備多重表徵、引發學習動機、注意學童學習心理，並兼顧從特例到一般推理。
4. 適當的教材內容與教法的編排，以適切文字配合此學習階段學童的年齡；課後習題扣緊主題、由淺入深並與【議題教育】進行連結；學習任務與習題宜避免無意義的人工化難題、與教材內容的落差，或出現不符合常理的情境。
5. 教材適切的銜接縱向並橫向統整學科，考量該學習階段實際授課節數並注意整體學習內容及分量的適切性。

(二)教材來源

1. 教育】部審定版之教材：

| 年級 | 出版社 | 冊數 |
|-----|-----|-------|
| 五年級 | 南一 | 第九、十冊 |

2. 自編教材、校本特色教材。

(三)教學資源

1. 審定教科用書、自編教材等。
2. 數位媒材及網路資源等。
3. 專科教室及其相關的教學設備與物品。
4. 教學資源分享平臺、學習所需之各種軟、硬體設備。
5. 其他。

二、教學方法

1. 直接教學法：課程內容由教師直接示範和講解後，再進行模擬、實習和討論等活動。但教學者講解前需要準備周詳的計畫，並運用示範，利用實物，實例、圖片、模型等做法來引起動機和把理論具體化。
2. 引導式教學法：配合學童興趣和需要，培養、激發其學習動機，啟發、引導學童思考，使學習成為學生的內在需要。
3. 遊戲法：通過遊戲，使學童在做中學，在遊戲中學，以增加教與學愉快氣氛的方式，來提高學習的積極性、主動性，幫助學童對知識的理解和記憶。
4. 多重感覺教學法：廣泛運用感覺器官，讓學童從各種角度感知事物，進

而加深對事物理解，以提高教學效果的方法。

5. 協作學習：學童分組，混合不同能力的小組，分工合作的完成相同學習目標。同組學生，透過討論，在商議分工及互相幫助方式，進行學習。
6. 合作學習、圖像組織、討論教學、問題引導、案例研究、專題學習、自我調整學習、體驗學習等教學策略

三、教學評量

採用多元評量方式，以了解學童的學習進展，運用評量結果調整教學。

1. 評量編製依數學領域之課程目標、核心素養、學習重點，兼重學習歷程與結果，採用紙筆測驗、實作、討論、口頭回答、視察、作業、專題研究或分組報告等，視教學現場需要，選擇適切的評量方式，以診斷學習問題，檢視學習成效。
2. 評量的內容考量學生身心發展，配合核心素養及學習表現內涵，以教材內容、教學目標與相關課程學習重點，訂定評量的標準，不出現零碎的知識記憶、高難度的問題，而是兼顧高層次的認知、情意、技能表現。
3. 編製學童起點行為的評量、學習過程中的評量、學習後的評量等不同時機的評量，作為擬訂教學計畫、及時發現學習困難、學童學習回饋及輔導學生的參考。
4. 教學者進行評量後，除對學童的學習狀況，給予適當的回饋、正向的鼓勵，也須分析評量結果，以作為教學反思、調整及補救教學的參考。
5. 評量方式：觀察評量、操作評量、實作評量、口頭評量、發表評量。

六年級教學團隊

| 桃園市大園區內海國民小學 112 學年度【數學領域】課程計畫 | | | |
|--------------------------------|---|--|---------|
| 每週節數 | 4 節 | 設計者 | 六年級教學團隊 |
| 核心素養 | A 自主行動 | <input checked="" type="checkbox"/> A1 身心素質與自我精進 <input checked="" type="checkbox"/> A2 系統思考與問題解決 <input checked="" type="checkbox"/> A3 規劃執行與創新應變 | |
| | B 溝通互動 | <input checked="" type="checkbox"/> B1 符號運用與溝通表達 <input type="checkbox"/> B2 科技資訊與媒體素養 <input checked="" type="checkbox"/> B3 藝術涵養與美感素養 | |
| | C 社會參與 | <input checked="" type="checkbox"/> C1 道德實踐與公民意識 <input checked="" type="checkbox"/> C2 人際關係與團隊合作 <input type="checkbox"/> C3 多元文化與國際理解 | |
| 課程理念 | <p>十二年國民基本教育以「自發」、「互動」及「共好」的理念；以「成就每一個孩子——適性揚才、終身學習」為願景。</p> <p>為了達成上述理念與願景，數學領域課程從「數學是一種語言、一種實用的規律科學、也是一種人文素養」出發，以「啟發學童學習數學的興趣和協助學童知道『如何學』且養成『樂於學』的良好態度」之精神，根據學童的學習方式和思考特徵，設計適宜、活潑的教學遊戲活動，促使師生進行有感覺、有思考的教學，讓學童主動、快樂進行有意義的學習。</p> <p>六上數學課程共安排了「質因數分解和短除法」、「分數的除法」、「小數的除法」、「比和比值」、「圓周率和圓面積」、「扇形面積」、「正比」、「速率」、「形體關係和柱體表面積」和「等量公理」等單元和兩個「加油小站」。六下課程共安排了「柱體的體積」、「怎樣解題(一)」、「基準量和比較量」、「縮圖和比例尺」、「四則混合運算」、「怎樣解題(二)」、「統計圖表」等單元和兩個「加油小站」。「單元」學習活動與內容設計，皆以融入學童生活情境的遊戲來進行教學活動。「加油小站」則作為學期中或期末連結和複習已學概念，或開拓新概念學習契機。</p> <p>期望在數學應用的發展越發蓬勃的二十一世紀，數學教育能啟迪學習動機，培養好奇心、探索力、思考力、判斷力與行動力，讓學童願意以積極的態度、持續的動力進行探索與學習對生涯有用的知識與能力，進而獲得足以結合理論與應用的數學素養。</p> | | |
| 學習重點 | 學習表現 | <p>六上</p> <p>n-III-3 認識因數、倍數、質數、最大公因數、最小公倍數的意義、計算與應用。</p> <p>n-III-6 理解分數乘法和除法的意義、計算與應用。</p> <p>n-III-7 理解小數乘法和除法的意義，並能做直式計算與應用。</p> <p>n-III-9 理解比例關係的意義，並能據以觀察、表述、計算與解題，如比率、比例尺、速度、基準量等。</p> <p>s-III-2 認識圓周率的意義，理解圓面積、圓周長、扇形面積與弧長之計算方式。</p> <p>s-III-3 從操作活動，理解空間中面與面的關係與簡單立體形體的性質。</p> | |

| | | |
|------|--|--|
| | | <p>六下</p> <p>d-III-1 報讀圓形圖，製作折線圖與圓形圖，並據以做簡單推論。</p> <p>d-III-2 能從資料或圖表的資料數據，解決關於「可能性」的簡單問題。</p> <p>n-III-2 在具體情境中，解決三步驟以上之常見應用問題。</p> <p>n-III-9 理解比例關係的意義，並能據以觀察、表述、計算與解題，如比率、比例尺、速度、基準量等。</p> <p>n-III-10 嘗試將較複雜的情境或模式中的數量關係以算式正確表述，並據以推理或解題。</p> <p>r-III-1 理解各種計算規則（含分配律），並協助四則混合計算與應用解題。</p> <p>r-III-2 熟練數（含分數、小數）的四則混合計算。</p> <p>r-III-3 觀察情境或模式中的數量關係，並用文字或符號正確表述，協助理解與解題。</p> <p>s-III-4 理解角柱（含正方體、長方體）與圓柱的體積與表面積的計算方式。</p> <p>s-III-7 認識平面圖形縮放的意義與應用。</p> |
| 學習內容 | | <p>六上</p> <p>A-7-3 一元一次方程式的解法與應用：等量公理；移項法則；驗算；應用問題。</p> <p>N-6-1 20 以內的質數和質因數分解：小於 20 的質數與合數。2、3、5 的質因數判別法。以短除法做質因數的分解。</p> <p>N-6-2 最大公因數與最小公倍數：質因數分解法與短除法。兩數互質。運用到分數的約分與通分。</p> <p>N-6-3 分數的除法：整數除以分數、分數除以分數的意義。最後理解除以一數等於乘以其倒數之公式。</p> <p>N-6-4 小數的除法：整數除以小數、小數除以小數的意義。直式計算。教師用位值的概念說明直式計算的合理性。處理商一定比被除數小的錯誤類型。</p> <p>N-6-6 比與比值：異類量的比與同類量的比之比值的意義。理解相等的比中牽涉到的兩種倍數關係（比例思考的基礎）。解決比的應用問題。</p> <p>N-6-7 解題：速度。比和比值的應用。速度的意義。能做單位換算（大單位到小單位）。含不同時間區段的平均速度。含「距離＝速度×時間」公式。用比例思考協助解題。</p> <p>S-5-6 空間中面與面的關係：以操作活動為主。生活中面與面平行或垂直的現象。正方體（長方體）中面與面的平行或垂直關係。用正方體（長方體）檢查面與面的平行與垂直。</p> <p>S-6-3 圓周率、圓周長、圓面積、扇形面積：用分割說明圓面積公式。求扇形弧長與面積。知道以下三個比相等：（1）圓心角：360；（2）扇形弧長：圓周長；（3）扇形面積：圓面積，但應用問題只處理用（1）求弧長或面積。</p> <p>六下</p> <p>D-6-1 圓形圖：報讀、說明與製作生活中的圓形圖。包含以百分率分配之圓形圖（製作時應提供學生已分成百格的圓形圖。）</p> <p>D-6-2 解題：可能性。從統計圖表資料，回答可能性問題。機率前置經驗。「很</p> |

有可能」、「很不可能」、「A比B可能」。

N-6-5 解題：整數、分數、小數的四則應用問題。二到三步驟的應用解題。含使用概數協助解題。

N-6-8 解題：基準量與比較量。比和比值的應用。含交換基準時之關係。

N-6-9 解題：由問題中的數量關係，列出恰當的算式解題（同 R-6-4）。可包含（1）較複雜的模式（如座位排列模式）；（2）較複雜的計數：乘法原理、加法原理或其混合；（3）較複雜之情境：如年齡問題、流水問題、和差問題、雞兔問題。

R-6-1 數的計算規律：小學最後應認識（1）整數、小數、分數都是數，享有一樣的計算規律。（2）整數乘除計算及規律，因分數運算更容易理解。（3）逐漸體會乘法和除法的計算實為一體。併入其他教學活動。

R-6-2 數量關係：代數與函數的前置經驗。從具體情境或數量模式之活動出發，做觀察、推理、說明。

R-6-3 數量關係的表示：代數與函數的前置經驗。將具體情境或模式中的數量關係，學習以文字或符號列出數量關係的關係式。

S-6-1 放大與縮小：比例思考的應用。「幾倍放大圖」、「幾倍縮小圖」。知道縮放時，對應角相等，對應邊成比例。

S-6-2 解題：地圖比例尺。地圖比例尺之意義、記號與應用。地圖上兩邊長的比和實際兩邊長的比相等。

S-6-4 柱體體積與表面積：含角柱和圓柱。利用簡單柱體，理解「柱體體積＝底面積×高」的公式。簡單複合形體體積。

課程架構表：

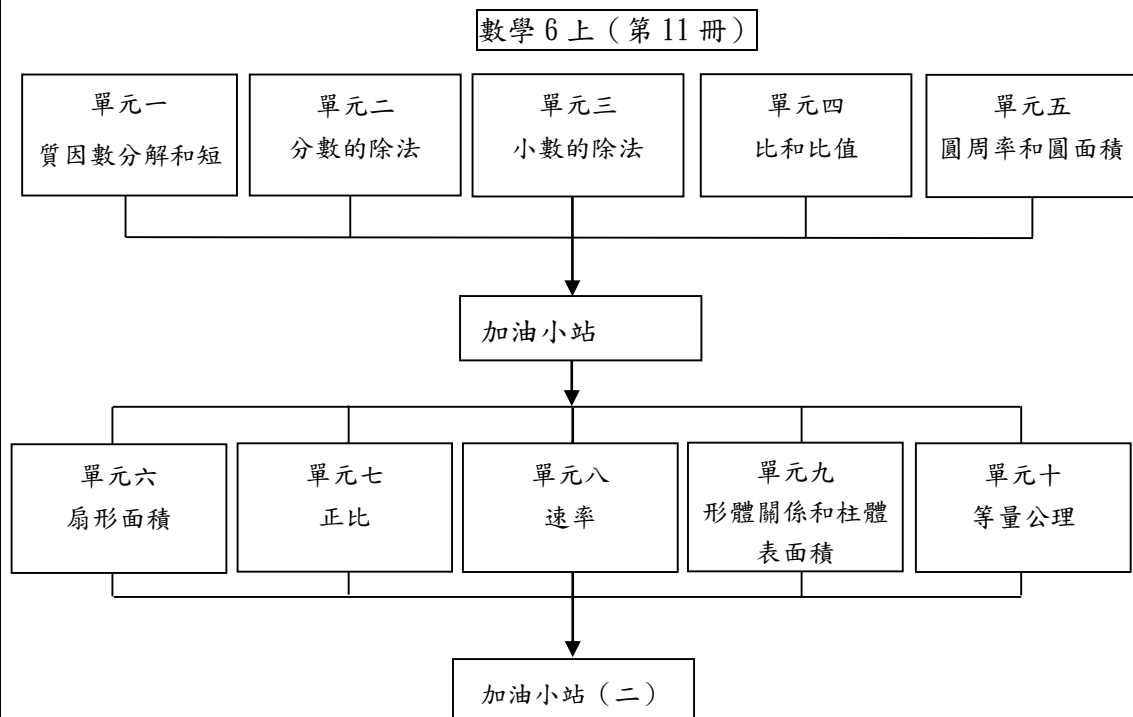

| | |
|---|--|
| | <p style="text-align: center;">數學 6 下 (第 12 冊)</p> <div style="display: flex; justify-content: space-around; margin-bottom: 10px;"> <div style="border: 1px solid black; padding: 5px; text-align: center;">單元一 柱體的體積</div> <div style="border: 1px solid black; padding: 5px; text-align: center;">單元二 怎樣解題 (一)</div> <div style="border: 1px solid black; padding: 5px; text-align: center;">單元三 基準量和比較量</div> <div style="border: 1px solid black; padding: 5px; text-align: center;">單元四 縮圖和比例尺</div> </div> <div style="text-align: center; margin-bottom: 10px;">↓</div> <div style="border: 1px solid black; padding: 5px; text-align: center; margin-bottom: 10px;">加油小站 (一)</div> <div style="display: flex; justify-content: space-around; margin-bottom: 10px;"> <div style="border: 1px solid black; padding: 5px; text-align: center;">單元五 四則混合運算</div> <div style="border: 1px solid black; padding: 5px; text-align: center;">單元六 怎樣解題 (二)</div> <div style="border: 1px solid black; padding: 5px; text-align: center;">單元七 統計圖表</div> </div> <div style="text-align: center; margin-bottom: 10px;">↓</div> <div style="border: 1px solid black; padding: 5px; text-align: center; margin-bottom: 10px;">加油小站 (二)</div> <div style="text-align: center; margin-bottom: 10px;">↓</div> <div style="border: 1px solid black; padding: 5px; text-align: center;">數學博覽會</div> |
| <p style="text-align: center;">融入之 議題</p> | <p>六上</p> <p>【人權教育】 人 J4 了解平等、正義的原則，並在生活中實踐。</p> <p>【性別平等教育】 性 E3 覺察性別角色的刻板印象，了解家庭、學校與職業的分工，不應受性別的限制。</p> <p>【生涯規劃教育】 涯 J2 具備生涯規劃的知識與概念。</p> <p>六下</p> <p>【人權教育】 人 J4 了解平等、正義的原則，並在生活中實踐。</p> <p>【性別平等教育】 性 E3 覺察性別角色的刻板印象，了解家庭、學校與職業的分工，不應受性別的限制。</p> <p>【生涯規劃教育】 涯 J2 具備生涯規劃的知識與概念。</p> |
| <p style="text-align: center;">學習目標</p> | <p>六上</p> <ol style="list-style-type: none"> 1. 能經驗質數和合數。 2. 能察覺正整數的質因數，並能做質因數分解。 3. 能察覺正整數的最大公因數。 |

| | |
|---------------------|--|
| | <p>4. 能察覺正整數的最小公倍數。</p> <p>5. 在具體情境中，理解最簡分數的意義。</p> <p>6. 能在具體情境中，解決同分母分數的除法問題。</p> <p>7. 能在具體情境中，解決整數除以分數的問題。</p> <p>8. 能在具體情境中，解決異分母分數的除法問題。</p> <p>9. 能在具體情境中，解決有餘數的分數除法。</p> <p>10. 能在具體情境中，解決分數除法的應用問題。</p> <p>11. 能察覺分數除法的運算格式。</p> <p>12. 能用直式處理整數除以小數有關的除法問題。</p> <p>13. 能用直式處理小數除以小數有關的除法問題。</p> <p>14. 能解決生活中與小數除法有關的除法問題。</p> <p>15. 能了解小數除法中，被除數、除數和商之間的除法問題。</p> <p>六下</p> <p>1. 了解柱體體積的求法。</p> <p>2. 了解柱體體積公式的應用。</p> <p>3. 能依問題情境先簡化問題，再回到原問題進行解題。</p> <p>4. 能發現數字和圖形的規律，並應用列表找規律解題。</p> <p>5. 能在具體情境中理解基準量、比較量和比值，並運用畫線段圖的方法解題。</p> <p>6. 能理解給定的題目，列出算式解題。</p> <p>7. 認識縮圖和放大圖。</p> <p>8. 了解平面圖形放大、縮小對長度、角度和面積的影響。</p> <p>9. 會繪製縮圖和放大圖。</p> <p>10. 認識比例尺。</p> <p>11. 能在具體情境中，解決分數的加減運算問題。</p> <p>12. 能在具體情境中，解決分數的連乘、連除、加減或乘除運算問題。</p> <p>13. 能在具體情境中，解決分數四則運算問題。</p> <p>14. 能在具體情境中，解決小數的加減運算問題。</p> <p>15. 能在具體情境中，解決小數的連乘、連除、加減或乘除運算問題。</p> |
| <p>教學與評量 說明</p> | <p>一、教材編選與資源(教科書版本、相關資源)</p> <p>(一)教材編選</p> <p>1. 依據課程綱要之基本理念、課程目標、核心素養與學習重點編寫，以協助學童自行閱讀學習與教師教學為目標。</p> <p>2. 題材呈現上反映出各數學概念的內在連結。取材應用與外在連結於相關的數學主題、其他領域(課程)的內涵、日常生活的素材。</p> <p>3. 教材呈現循序漸進、適當鋪陳，具備多重表徵、引發學習動機、注意學童學習心理，並兼顧從特例到一般推理。</p> <p>4. 適當的教材內容與教法的編排，以適切文字配合此學習階段學童的年齡；課後習題扣緊主題、由淺入深並與議題教育進行連結；學習任務與習題宜避免無意義的人工化難題、與教材內容的落差，或出現不符合常理的情境。</p> <p>5. 教材適切的銜接縱向並橫向統整學科，考量該學習階段實際授課節數並注意整體</p> |

學習內容及分量的適切性。

(二)教材來源

1. 教育部審定版之教材：

| 年級 | 出版社 | 冊數 |
|-----|-----|---------|
| 六年級 | 南一 | 第十一、十二冊 |

2. 自編教材、校本特色教材。

(三)教學資源

1. 審定教科用書、自編教材等。
2. 數位媒材及網路資源等。
3. 專科教室及其相關的教學設備與物品。
4. 教學資源分享平臺、學習所需之各種軟、硬體設備。
5. 其他。

二、教學方法

1. 直接教學法：課程內容由教師直接示範和講解後，再進行模擬、實習和討論等活動。但教學者講解前需要準備周詳的計畫，並運用示範，利用實物，實例、圖片、模型等做法來引起動機和把理論具體化。
2. 引導式教學法：配合學童興趣和需要，培養、激發其學習動機，啟發、引導學童思考，使學習成為學生的內在需要。
3. 遊戲法：通過遊戲，使學童在做中學，在遊戲中學，以增加教與學愉快氣氛的方式，來提高學習的積極性、主動性，幫助學童對知識的理解和記憶。
4. 多重感覺教學法：廣泛運用感覺器官，讓學童從各種角度感知事物，進而加深對事物理解，以提高教學效果的方法。
5. 協作學習：學童分組，混合不同能力的小組，分工合作的完成相同學習目標。同組學生，透過討論，在商議分工及互相幫助方式，進行學習。
6. 合作學習、圖像組織、討論教學、問題引導、案例研究、專題學習、自我調整學習、體驗學習等教學策略

三、教學評量

採用多元評量方式，以了解學童的學習進展，運用評量結果調整教學。

1. 評量編製依數學領域之課程目標、核心素養、學習重點，兼重學習歷程與結果，採用紙筆測驗、實作、討論、口頭回答、視察、作業、專題研究或分組報告等，視教學現場需要，選擇適切的評量方式，以診斷學習問題，檢視學習成效。
2. 評量的內容考量學生身心發展，配合核心素養及學習表現內涵，以教材內容、教學目標與相關課程學習重點，訂定評量的標準，不出現零碎的知識記憶、高難度的問題，而是兼顧高層次的認知、情意、技能表現。
3. 編製學童起點行為的評量、學習過程中的評量、學習後的評量等不同時機的評量，作為擬訂教學計畫、及時發現學習困難、學童學習回饋及輔導學生的參考。
4. 教學者進行評量後，除對學童的學習狀況，給予適當的回饋、正向的鼓勵，也須分析評量結果，以作為教學反思、調整及補救教學的參考。

| |
|-----------------------------------|
| 5. 評量方式：觀察評量、操作評量、實作評量、口頭評量、發表評量。 |
|-----------------------------------|

(五)社會領域課程計畫

1、 依據

- ① 教育部民國 92 年11 月14 日所公布的九年一貫課程綱要。
- ② 中華民國 95 年5 月24 日台國(二)字第 0950075748B 號令修正第五點(學習領域)、第陸點(實施要點)。
- ③ 中華民國 97 年5 月23 日台國(二)字第 0970082874B 號令修正總綱、閩南語以外之各學習領域、重大議題。
- ④ 中華民國 107 年10 月26 日十二年國民基本教育課程綱要~社會領域。(5)國民教育階段特殊教育課程綱要總綱。
- ⑥ 本校課發會會議決議事項。
- ⑦ 依據桃園市推動國小在地化課程計畫。

2、 基本理念

社會領域的主要教育功能為傳遞文化與制度，培養探究、參與、實踐、反思及創新的態度與能力；其理念在於涵育新世代的公民素養，以培育公民面對各種挑戰時，能做出迎向「共好」的抉擇，並具社會實踐力。

課程主要包括「歷史」、「地理」及「公民與社會」三學科的旨趣與探究方法，呈現以下特色：

- (1) 以學生為學習主體，考量不同背景(包括文化、族群、城鄉、性別及身心特質等)學生的多元生活經驗，並兼顧生涯探索及發展，提供自主學習空間。
- (2) 顧及不同地區、族群及學校類型的特色，提供課程發展之彈性。
- (3) 社會領域透過多重策略達成領域內的縱向連貫、區隔與橫向整合。
- (4) 引導兒童進行探索與體驗，拉近學習者與生活環境的關係，與課程「在地化」相關。

3、 課程目標

社會領域課程旨在培育學生面對未來、開展不同生涯所需的公民素養，其目標如下：

- (1) 發展個人的主體意識，以及自律自治、自發精進與自我實現的素養。
- (2) 提升獨立思考、價值判斷、理性決定與創新應變的素養。
- (3) 發展民主社會所需之溝通互動、團隊合作、問題解決及社會參與等公民實踐的素養。
- (4) 增進對歷史、地理、公民與社會學科及領域知識的探究與理解能力。
- (5) 發展跨學科的分析、思辨、統整、評估與批判的能力。
- (6) 培養對於族群、社會、地方、國家和世界等多重公民身分的敏察覺知，重視人權和關懷全球永續的責任意識。
- (7) 跳脫教科書的框架，將課程內容與周遭的環境結合，以主題的方式呈現兒童生活的脈絡，讓兒童從與自己密切相關的教材中，獲得更有意義的學習，此即課程在地化的目標之一。

身心障礙學生之能力指標參照各階段基本學力指標，採簡化、減量、分解、替代與重整方式進行學習內容的調整。

- (8) 資賦優異類學生之能力指標採加深與加廣的方式，再根據調整過後之指標編選具挑戰性的教材。

4、 現況分析

(1) 實施成效分析：

A、成立領域小組會議：

成立社會科領域課程小組，每個月開一次會，並將工作要項及進度列入行事曆，就目前課程計畫實施層面產生的問題加以討論，並提出解決的方法。

B、學生學習成就概述：

目前本領域在三、四、五、六年級實施教學活動。學區多屬住商混合的居住環境，民風純樸，從事工商業者多，且鄰近市立體育場與市立圖書館會稽分館，學生文化刺激豐富，期許學生成為有禮貌、知進退、具有活潑樂觀、積極參與活動的特性。

(2) 師資陣容：

中年級配合課程內容，以導師擔任授課，教師只要詳加閱讀教學指引及相關文獻並透過校外教學的機會，即能讓學生清楚課程內容；高年級雖然聘用代理教師，但是老師是專任，又是相關科系畢業，專業知能足以擔任本領域教學。

5、 實施原則與策略

(1) 實施原則

- A、社會領域的課程實施原則宜與生活及科技脈動連結，關懷本土、培養國際思維，重視全球重要議題，使學生不僅能認同自己的國家與文化，也能實踐世界公民的角色。
- B、國小採領域統整課程設計。
- C、為增進社會領域學習的豐富性，並培養學生在地關懷與國際視野，學校課程適切融入各項議題。
- D、本校進行社會領域課程時，聚焦於學校本位、學習者中心、問題導向及團隊合作等精神，以落實社會領域課程理念。亦鼓勵教師指導學生參與各項校外展演或競賽。
- E、結合其他部定領域學習課程或校訂課程，將本領域學習融入整體學校本位課程發展。
- F、在地化教學設計的思考，讓教師更為重視從兒童的觀點來看兒童所處的世界，讓兒童對本鄉本土的事物產生情感和認同。

(2) 實施策略

- A、依據社會領綱的基本理念、課程目標、核心素養及學習重點，結合各地區自然、族群或文化特色，設計具有探究精神與重視提問的有效教學活動，引導學生學習。
- B、以開放多元的態度，強調民主社會中理性溝通、尊重差異的重要性。
- C、靈活運用各種策略，除了知識傳授外，更提供學生實地踏查、參與互動及力行實踐的機會，以培養學生探究、創造與省思的能力，以及主動學習的態度。

6、 實施內容

(1) 實施時間與節數

| 年級 領域節數 | 一年級 | 二年級 | 三年級 | 四年級 | 五年級 | 六年級 |
|--------------|-----|-----|-----------|-----------|-----|-----|
| 社會領域 | | | 3 | 3 | 3 | 3 |
| 桃園市 在地化教材 | | | 融入《品桃園》6節 | | | |
| | | | | 融入《賞桃園》6節 | | |

(2) 教學方式

- A、採班級教學並依教學群之教學計劃進行。
- B、配合家長、社區共同進行。
- C、重視學生個別差異，讓每個學生都能快樂的學習。
- D、學生學習的方式：體驗學習、自主學習、合作學習、解決問題學習、善用資源與求助學習。
- E、評估桃園市在地化教材適合融入的單元，適時地將桃園市的特色帶入課程中，並利用學習任務的操作，讓家長可以在假日帶著孩子實地踏查，一起認識在地化。

(3) 評量原則

- A、依據社會領域之課程目標、核心素養、學習表現及學習內容，兼重學習歷程與結果，採用紙筆測驗、作業練習、實作評量、田野實察、專題報告、檔案評量等多元形式，

以診斷學習問題，並檢視學習成效。

B、考量學生身心發展、個別差異及文化差異，配合核心素養及學習表現內涵，兼重高層次的認知、情意、技能表現及其在實際生活中的運用，訂定評量標準。

C、教師進行學習評量後，分析評量結果作為教學反思、調整及補救教學的參考。

7、教學資源

(1)學校資源：

A、室內、外活動場地：各班級教室。

B、視聽器材：班級教室有觸控螢幕、電腦、單槍投影機。

C、資訊設備：網路系統、數位攝影機、數位相機、平板。

(2)社區教學資源：

本校位於桃園市東區，學區內政府機關林立（市政府、區公所、代表會、文化中心、市立圖書館、土地公文化館）鄰近體育場、三民國民運動中心以及信仰中心—『景福宮』，文化氣息濃厚、商業活動頻繁，附近的虎頭山、三民運動公園、朝陽公園更是學區民眾休閒的好地方。鄰近有火車站、市民公車站，交通十分便捷。每學期各學年級皆有配合課程與節慶結合進行之戶外參觀教學，透過此活動加強學生對社區的認識與了解，進而發揮愛家鄉、愛臺灣的情操。

(3)桃園市政府教育局：

桃園市政府教育局發行「推動國小在地化教材」《品桃園》及《賞桃園》。

8、實施成效分析

(1)已有之成效：

A、學生能了解家鄉【桃園區】及【桃園市】的地理位置、歷史特色及生態環境與人文產業，進而愛護自己的家鄉。

B、學生能追尋先民的足跡，認識臺灣的過去，尊重各族群文化進而了解族群融合的重要性。

C、學生能了解臺灣在國際貿易的地位，國人如何努力邁向國際舞臺，創造經濟的奇蹟，進而知福惜福。

D、學生能了解地球只有一個的概念，進而珍惜地球資源，對環境保護有更深層的體認。E、本校探索科學家每個月舉辦戶外知性之旅。

(2)預估效益：

A、結合本土語言、英語課程，使學生了解各族群的語言及文化之美，深植「地球村」目標。

B、透過資訊融入教學認識家鄉的地理位置、先賢、特產及廟宇的歷史、建築、信仰等文化事宜，進而愛護家鄉的環境。

C、加強情意教學。

9、本校自 108 學年度起逐年實施十二年國民基本教育，111 學年度一至四年級課程依據十二年國民基本教育綱要實施；五至六年級依據九年一貫課程綱要實施。

10、本計劃應經課程發展委員會審查通過後始得實施，修正時亦同。

【附件】各年級領域學習課程計畫如下：

三年級教學團隊

| 桃園市區國民小學 112 學年度【社會領域】課程計畫 | | | |
|----------------------------|---|--|---------|
| 每週節數 | 3 節 | 設計者 | 三年級教學團隊 |
| 核心素養 | A 自主行動 | <ul style="list-style-type: none"> ■A1 身心素質與自我精進 ■A2 系統思考與問題解決 ■A3 規劃執行與創新應變 | |
| | B 溝通互動 | <ul style="list-style-type: none"> ■B1 符號運用與溝通表達 ■B2 科技資訊與媒體素養 ■B3 藝術涵養與美感素養 | |
| | C 社會參與 | <ul style="list-style-type: none"> ■C1 道德實踐與公民意識 ■C2 人際關係與團隊合作 ■C3 多元文化與國際理解 | |
| 課程理念 | <p>社會學習領域教材的編輯，依據兒童自身與自然環境、人文環境的關係而產生的生活經驗、學習興趣、適應社會所需要的能力、生活規範與團體價值為基礎，兼顧臺灣社會發展與教育現況，提供教師配合九年一貫的教育理念，以培育二十一世紀健康、快樂、有學習動力的臺灣與世界公民。</p> <p>三上社會課程共安排了「我的新學期」、「我的家庭」、「學校生活」與「與人共好」等四個單元及一個統整性的探究活動，三下社會課程則安排了「生活理財」、「居住的地方」、「居住地方的地名」、「居住地方的特色與故事」與「地方生活」等五個單元及一個統整性的探究活動。</p> <p>本課程之教材編製在情境化脈絡化下，強調生活應用，結合學童生活情境，期能學習知識後能運用於生活中，以達學以致用的目標。教材設計以培養核心素養為本，進而讓學童於情境中探索理解解決問題的方法，並實際應用於生活中。</p> | | |
| 學習重點 | 學習表現 | <p>三上</p> <p>1a-Ⅱ-2 分辨社會事物的類別或先後順序。</p> <p>1c-Ⅱ-1 判斷個人生活或民主社會中各項選擇的合宜性。</p> <p>2b-Ⅱ-1 體認人們對生活事物與環境有不同的感受，並加以尊重。</p> <p>2c-Ⅱ-1 省思個人的生活習慣與在群體中的角色扮演，尊重人我差異，避免對他人產生偏見。</p> <p>2c-Ⅱ-2 澄清及珍視自己的角色與權利，並具備責任感。</p> <p>3a-Ⅱ-1 透過日常觀察與省思，對社會事物與環境提出感興趣的問題。</p> <p>3b-Ⅱ-1 透過適當的管道蒐集與學習主題相關的資料，並判讀其正確性。</p> <p>3b-Ⅱ-2 摘取相關資料中的重點。</p> <p>3c-Ⅱ-1 聆聽他人的意見，並表達自己的看法。</p> <p>3d-Ⅱ-1 探究問題發生的原因與影響，並尋求解決問題的可能做法。</p> <p>3d-Ⅱ-2 評估與選擇可能的做法，嘗試解決問題。</p> <p>三下</p> <p>1a-Ⅱ-2 分辨社會事物的類別或先後順序。</p> <p>1a-Ⅱ-3 舉例說明社會事物與環境的互動、差異或變遷現象。</p> <p>1b-Ⅱ-1 解釋社會事物與環境之間的關係。</p> <p>2a-Ⅱ-1 關注居住地方社會事物與環境的互動、差異與變遷等問題。</p> <p>2a-Ⅱ-2 表達對居住地方社會事物與環境的關懷。</p> <p>2b-Ⅱ-1 體認人們對生活事物與環境有不同的感受，並加以尊重。</p> <p>2b-Ⅱ-2 感受與欣賞不同文化的特色。</p> <p>2c-Ⅱ-1 省思個人的生活習慣與在群體中的角色扮演，尊重人我差異，避免對他人產生偏見。</p> | |

| | |
|------|--|
| | <p>2c-Ⅱ-2 澄清及珍視自己的角色與權利，並具備責任感。</p> <p>3a-Ⅱ-1 透過日常觀察與省思，對社會事物與環境提出感興趣的問題。</p> <p>3b-Ⅱ-1 透過適當的管道蒐集與學習主題相關的資料，並判讀其正確性。</p> <p>3b-Ⅱ-2 摘取相關資料中的重點。</p> <p>3b-Ⅱ-3 整理資料，製作成簡易的圖表，並加以說明。</p> <p>3c-Ⅱ-1 聆聽他人的意見，並表達自己的看法。</p> <p>3c-Ⅱ-2 透過同儕合作進行體驗、探究與實作。</p> <p>3d-Ⅱ-1 探究問題發生的原因與影響，並尋求解決問題的可能做法。</p> <p>3d-Ⅱ-2 評估與選擇可能的做法，嘗試解決問題。</p> <p>3d-Ⅱ-3 將問題解決的過程與結果，進行報告分享或實作展演。</p> |
| 學習內容 | <p>三上</p> <p>Aa-Ⅱ-1 個人在家庭、學校與社會中有各種不同的角色，個人發展也會受其影響。</p> <p>Aa-Ⅱ-2 不同群體（可包括年齡、性別、族群、階層、職業、區域或身心特質等）應受到理解、尊重與保護，並避免偏見。</p> <p>Aa-Ⅱ-2 不同群體（可包括年齡、性別、族群、階層、職業、區域或身心特質等）應受到理解尊重與保護，並避免偏見。</p> <p>Ac-Ⅱ-1 兒童在生活中擁有許多權利（可包括生存權、學習權、表意權、隱私權、身體自主權及不受歧視的權利等）與責任（可包括遵守規範、尊重他人或維護公共利益等）。</p> <p>Ac-Ⅱ-2 遇到違反人權的事件，可尋求適當的救助管道。</p> <p>Ba-Ⅱ-1 人們對社會事物的認識、感受與意見有相同之處，亦有差異性。</p> <p>Bc-Ⅱ-2 家庭有不同的成員組成方式；每個家庭所重視的價值有其異同。</p> <p>Da-Ⅱ-1 時間與資源有限，個人須在生活中學會做選擇。</p> <p>Dc-Ⅱ-1 班級與學校公共事務的安排，可以透過師生適切的討論歷程做出決定。</p> <p>三下</p> <p>Aa-Ⅱ-1 個人在家庭、學校與社會中有各種不同的角色，個人發展也會受其影響。</p> <p>Aa-Ⅱ-2 不同群體（可包括年齡、性別、族群、階層、職業、區域或身心特質等）應受到理解、尊重與保護，並避免偏見。</p> <p>Ab-Ⅱ-1 居民的生活方式與空間利用，和其居住地方的自然、人文環境相互影響。</p> <p>Ad-Ⅱ-2 人們透過儲蓄與消費，來滿足生活需求。</p> <p>Ba-Ⅱ-1 人們對社會事物的認識、感受與意見有相同之處，亦有差異性。</p> <p>Bb-Ⅱ-1 居民的生活空間與生活方式具有地區性的差異。</p> <p>Ca-Ⅱ-1 居住地方的環境隨著社會與經濟的發展而改變。</p> <p>Cb-Ⅱ-1 居住地方不同時代的重要人物、事件與文物古蹟，可以反映當地的歷史變遷。</p> <p>Da-Ⅱ-1 時間與資源有限，個人須在生活中學會做選擇。</p> <p>Da-Ⅱ-2 個人生活習慣和方式的選擇，對環境與社會價值觀有不同的影響。</p> <p>Db-Ⅱ-1 滿足需要的資源有限，在進行各項消費時要做評估再選擇。</p> |
| | 課程架構表： |

社會三年級上學期

一、我的新學期

1. 我的新學習
〈探究活動①〉
2. 主動學習
3. 善用方法

二、我的家庭

1. 家庭與我
〈探究活動②〉
2. 居家安全

三、校園生活

1. 校園與我
2. 班級自治
〈探究活動③〉

四、與人共好

1. 每個人都不一樣
2. 與同學相處
〈探究活動④〉
3. 走向共好

〔探究〕我可以學更多 圖書館尋寶 問問題、找答案

社會三年級下學期

一、居住的地方

1. 認識居住的地方
2. 認識居住地方的方法
3. 居住地方的特色
〈探究活動①〉

二、地方生活

1. 敦親睦鄰
2. 為民服務
〈探究活動②〉

三、生活理財

1. 理性消費你我他
2. 儲蓄為理財之本
〈探究活動③〉

四、居住地方的地名

1. 居住地方地名的由來
2. 探索居住地方的地名
3. 居住地方的故事
〈探究活動④〉

〔探究統整〕打造幸福的家園—探究方法123

三上

【人權教育】

人 E5 欣賞、包容個人。

【戶外教育】

戶 E1 善用教室外、戶外及校外教學，認識生活環境（自然或人為）。

【生命教育】

生 E1 探討生活議題，培養思考的適當情意與態度。

【生涯規劃教育】

涯 E4 認識自己的特質與興趣。

涯 E5 探索自己的價值觀。

涯 E11 培養規劃與運用時間的能力。

【安全教育】

安 E3 知道常見事故傷害。

安 E4 探討日常生活應該注意的安全。

安 E5 了解日常生活危害安全的事件。

【性別平等教育】

性 E3 覺察性別角色的刻板印象，了解家庭、學校與職業的分工，不應受性別的限制。

性 E11 培養性別間合宜表達情感的能力。

【品德教育】

品 E1 良好生活習慣與德行。

品 E3 溝通合作與和諧人際關係。

【科技教育】

科 E2 了解動手實作的重要性。

【家庭教育】

家 E1 了解家庭的意義與功能。

家 E2 了解家庭組成與型態的多樣性。

家 E4 覺察個人情緒並適切表達，與家人及同儕適切互動。

家 E5 了解家庭中各種關係的互動（親子、手足、祖孫及其他親屬等）。

【資訊教育】

資 E2 使用資訊科技解決生活中簡單的問題。

資 E11 建立康健的數位使用習慣與態度。

【閱讀素養教育】

閱 E5 發展檢索資訊、獲得資訊、整合資訊的數位閱讀能力。

融入之議題

三下

【人權教育】

人 E3 了解每個人需求的不同，並討論與遵守團體的規則。

【戶外教育】

戶 E3 善用五官的感知，培養眼、耳、鼻、舌、觸覺及心靈對環境感受的能力。

【多元文化教育】

多 E1 了解自己的文化特質。

多 E2 建立自己的文化認同與意識。

多 E4 理解到不同文化共存的事實。

【品德教育】

品 E1 良好生活習慣與德行。

品 E2 自尊尊人與自愛愛人。

品 E3 溝通合作與和諧人際關係。

【原住民族教育】

原 E6 了解並尊重不同族群的歷史文化經驗。

【家庭教育】

家 E9 參與家庭消費行動，澄清金錢與物品的價值。
 家 E10 了解影響家庭消費的傳播媒體等各種因素。
【資訊教育】
 資 E2 使用資訊科技解決生活中簡單的問題。
 資 E5 使用資訊科技與他人合作產出想法與作品。
【環境教育】
 環 E3 了解人與自然和諧共生，進而保護重要棲地。

三上

1. 透過「自我介紹」活動，學習運用完整、有禮貌的問題，認識新同學；透過情境的問答練習，建立良好的人際關係。
2. 養成良好的學習態度與方法，並懂得作時間規畫；學習做筆記、聆聽、表達與提問的學習策略，為主動學習墊下良好基礎；善用圖書館、網路與訪問專家等管道，擴充學習資源。
3. 知道家庭組成方式及其價值不同，澄清自己在家中的角色，珍視自己的權利並具備責任感；透過參與家庭活動的規畫，學習自己在家庭中的角色，與家人進行良好互動。
4. 知道住家室內與室外的公共空間哪裡較危險，及讓其風險增加的行為；面對家庭暴力，知道如何自我保護。
5. 知道舉動較大的肢體遊戲或激烈跑動應在適當的環境執行；理解在活動過程中，危險的往往不是環境，而是自己較為不對的行為。
6. 面對疾病的傳染，知道自己應有的行為是在保護自己也在保護他人。
7. 體會每個人在家庭、學校有不同的角色，學習分辨社會事物的類別。
8. 了解霸凌的意涵，並在生活中對他人有較為適當的言語和行為。
9. 對日常有關權利與責任的議題，在班級透過觀察與省思，學習如何尋求適當的解決方法。
10. 對於班級公共事務的安排，學習透過聆聽他人意見，並表達自己看法，藉由班會中的討論來做出適切的決定。
11. 體認其他同學對生活事物的想法、喜好不同，學習尊重、理解他人；尊重、理解不同性別的個人表現。
12. 理解自己的權利，學習做出合宜選擇；理解個人在群體中應盡的責任，培養責任感。
13. 探究在衝突的情境中，如何透過道歉、原諒，以維護自己權利及尊重他人。
14. 透過提問、找答案的生活實境練習，幫助自己建立良好的人際關係；實際操作找答案的三種管道：善用課本、尋找書本資源、請教長輩。
15. 體會他人感受及情緒，培養同理心，進而與人達到更好的溝通與交流；學習在人際互動的過程中該怎麼做才能對彼此都好，與人走向共好。

學習目標

三下

1. 知道需要與想要的意義，並能學會作判斷；學會理性消費與貨比三家不吃虧的道理。
2. 了解地圖是將俯瞰的景象用簡單明瞭的圖示平面化；看懂地圖的圖名、方位、道路所呈現的意義。
3. 透過同儕討論與分享，說明生活中為我們服務的團體與個人，進而培養依能力參與服務活動的態度。
4. 知道與自然環境有關的地名由來，能知道與動物相關的地名由來，能知道與植物相關的地名由來；知道與說出與人文歷史有關的地名由來；了解地名與生活的關聯性。
5. 整理課文中各標題概念的層次與順序，製成概念圖，了解地名的由來與當地自然環境和人文歷史有關。
6. 透過同儕討論與分享，表達對居住地方社會事物與環境的好奇與關心，理解人類生活的豐富面貌。
7. 從居住地方的文物及人物故事發現與環境互動後產生的變遷現象。
8. 能理解居住地方的居民如何因應環境的而產生改變。
9. 能舉例說明自己居住的地方有哪些因為當地自然環境、人文環境的差異而形成的特色。
10. 能夠解釋居住地方的特色消失如何受到自然環境及人文環境的影響。
11. 透過討論居住地方特色的保存或消失，體認並尊重每個人對於事物及環境有不同的感受。

12. 操作上學期學過的六何法，體驗六何法也可以應用在：畫概念圖掌握文章重點。
13. 透過「原因、經過、結果、影響」畫概念圖的實作，學習史傳類文章的重點脈絡。
14. 透過「流浪狗問題」的探究實例，了解探究方法中，三個步驟的重點和探究的歷程。
15. 能和同儕合作，在老師的協助下，嘗試「製造髒亂」的探究實作。

一、教材編選與資源(教科書版本、相關資源)

(一)教材編選

1. 教材符合領綱基本理念，依學習階段之學習重點，融入核心素養內涵，內容避免不必要的重複。
2. 教材適切的銜接縱向並橫向統整學科，考量該學習階段實際授課節數並注意整體學習內容及分量的適切性。
3. 課程設計採領域統整，選用合適之主題發展教材，除了每個單元設計一項探究活動，每學期也規劃一個主題探究與實作單元來統整該學期所學內容。
4. 教材以該學習階段的「學習表現」為經，結合相關的「學習內容」，具備整合性、脈絡性、策略性及活用性的內容。
5. 教材內容反映學界的重要研究成果，不出現過多艱澀的定義，或類型化、表淺化、零碎化與教條化的素材；取材考量學童生活經驗及社會脈動，結合相關議題並兼顧多元觀點，避免刻板印象、偏見、歧視與威權內容等。

(二)教材來源

1. 教育部審定版之教材：

| 年級 | 出社 | 冊數 |
|-----|----|-------|
| 三年級 | 南一 | 第一、二冊 |

2. 以桃園市桃園區在地化課程教材為輔。
3. 鄉土(在地化)教材、自編教材、校本特色教材。

(三)教學資源

1. 審定教科用書、自編教材等。
2. 圖書館(室)、圖書設備、數位媒材及網路資源等。
3. 專科教室及其相關的教學設備與物品。
4. 研究機構、社區、產業、民間組織等資源或各界人力資源。
5. 教學資源分享平臺、學習所需之各種軟、硬體設備。
6. 其他。

二、教學方法

1. 社會領域教學重視問題的發現與探討、價值澄清、分析與判斷能力的培養等，以學生為中心，教師所扮演是指導學習方法的人，引導學童從生活中觀察、體驗，並提供諮詢、協助學生解決學習的困難等。
2. 教材設計情境化脈絡化下，強調生活應用，結合學童生活情境，讓學童於情境中探索理解解決問題的方法，並實際應用於生活。
3. 資料蒐集與整理、規畫、訪問、觀察、參觀、分組討論、分析、角色扮演、價值澄清等教學策略，設計教學法、價值澄清教學模式、討論式道德教學法、價值澄清教學法、發表教學法、問題教學法、問思教學法、欣賞教學法、歷史人物教學法、合作學習法、學習中心、講演法(講述法)、社會化教學法、自學輔導法、解決問題教學法、單元教學法等方法。

三、教學評量

評量與教學緊密結合，由教學目標決定評量內容，由評量結果導引教學。採用多元評量方式，以了解學童的學習進展，並運用評量結果調整下一步的教學。

1. 評量依據社會領域之課程目標、核心素養、學習表現及學習內容，兼重學習歷程與結果，採用紙筆測驗、作業練習、實作評量、田野實察、專題報告、檔案評量等多元形式，以診斷學習問題，並檢視學習成效。
2. 評量的內容考量學生身心發展、個別差異及文化差異，配合核心素養及學習表現內涵，不出現零碎的知識記憶，而是兼重高層次的認知、情意、技能表現及其在實際生活中的運用，來訂定評量標準。
3. 教學者進行評量後，須分析評量結果，以作為教學反思、調整及補救教學的參考。
4. 評量方式：口語評量、觀察評量、態度檢核、實作評量等。

四年級教學團隊

| 桃園市大園區內海國民小學 112 學年度【社會領域】課程計畫 | | | |
|--------------------------------|--------|---|---------|
| 每週節數 | 3 節 | 設計者 | 四年級教學團隊 |
| 核心素養 | A 自主行動 | ■ A1 身心素質與自我精進、■ A2 系統思考與解決問題 ■ A3 規劃執行與創新應變 | |
| | B 溝通互動 | ■ B1 符號運用與溝通表達、■ B2 科技資訊與媒體素養 ■ B3 藝術涵養與美感素養 | |
| | C 社會參與 | ■ C1 道德實踐與公民意識、■ C2 人際關係與團隊合作 ■ C3 多元文化與國際理解 | |
| 課程理念 | | | |
| 學習重點 | 學習表現 | 1a-II-2 分辨社會事物的類別或先後順序。 1a-II-3 舉例說明社會事物與環境的互動、差異或變遷現象。 1b-II-1 解釋社會事物與環境之間的關係。 2a-II-1 關注居住地方社會事物與環境的互動、差異與變遷等問題。 2a-II-2 表達對居住地方社會事物與環境的關懷。 2b-II-1 體認人們對生活事物與環境有不同的感受，並加以尊重。 2b-II-2 感受與欣賞不同文化的特色。 2c-II-1 省思個人的生活習慣與在群體中的角色扮演，尊重人我差異，避免對他人產生偏見。 3a-II-1 透過日常觀察與省思，對社會事物與環境提出感興趣的問題。 3b-II-1 透過適當的管道蒐集與學習主題相關的資料，並判讀其正確性。 3b-II-2 摘取相關資料中的重點。 3b-II-3 整理資料，製作成簡易的圖表，並加以說明。 3c-II-1 聆聽他人的意見，並表達自己的看法。 3d-II-1 探究問題發生的原因與影響，並尋求解決問題的可能做法。 3d-II-3 將問題解決的過程與結果，進行報告分享或實作展演。 | |
| | 學習內容 | Aa-II-2 不同群體(可包括年齡、性別、族群、階層、職業、區域或身心特質等)應受到理解、尊重與保護，並避免偏見。 Ab-II-1 居民的生活方式與空間利用，和其居住地方的自然、人文環境相互影響。 Ab-II-2 自然環境會影響經濟的發展，經濟的發展也會改變自然環境。 Ad-II-1 個人透過參與各行各業的經濟活動，與他人形成分工合作的關係。 Ae-II-1 人類為了解決生活需求或滿足好奇心，進行科學和技術的研發，從而改變自然環境與人們的生活。 Af-II-1 不同文化的接觸和交流，可能產生衝突、合作和創新，並影響在地的生活與文化。 Ba-II-1 人們對社會事物的認識、感受與意見有相同之處，亦有差異性。 Bb-II-1 居民的生活空間與生活方式具有地區性的差異。 Bc-II-1 各個族群有不同的命名方式、節慶與風俗習慣。 Ca-II-1 居住地方的環境隨著社會與經濟的發展而改變。 Ca-II-2 人口分布與自然、人文環境的變遷相互影響。 Cb-II-1 居住地方不同時代的重要人物、事件與文物古蹟，可以反映當地的歷史變遷。 Cc-II-1 各地居民的生活與工作方式會隨著社會變遷而改變。 Da-II-1 時間與資源有限，個人須在生活中學會做選擇。 Da-II-2 個人生活習慣和方式的選擇，對環境與社會價值觀有不同的影響。 | |
| 課程架構表 | 課程架構表： | | |

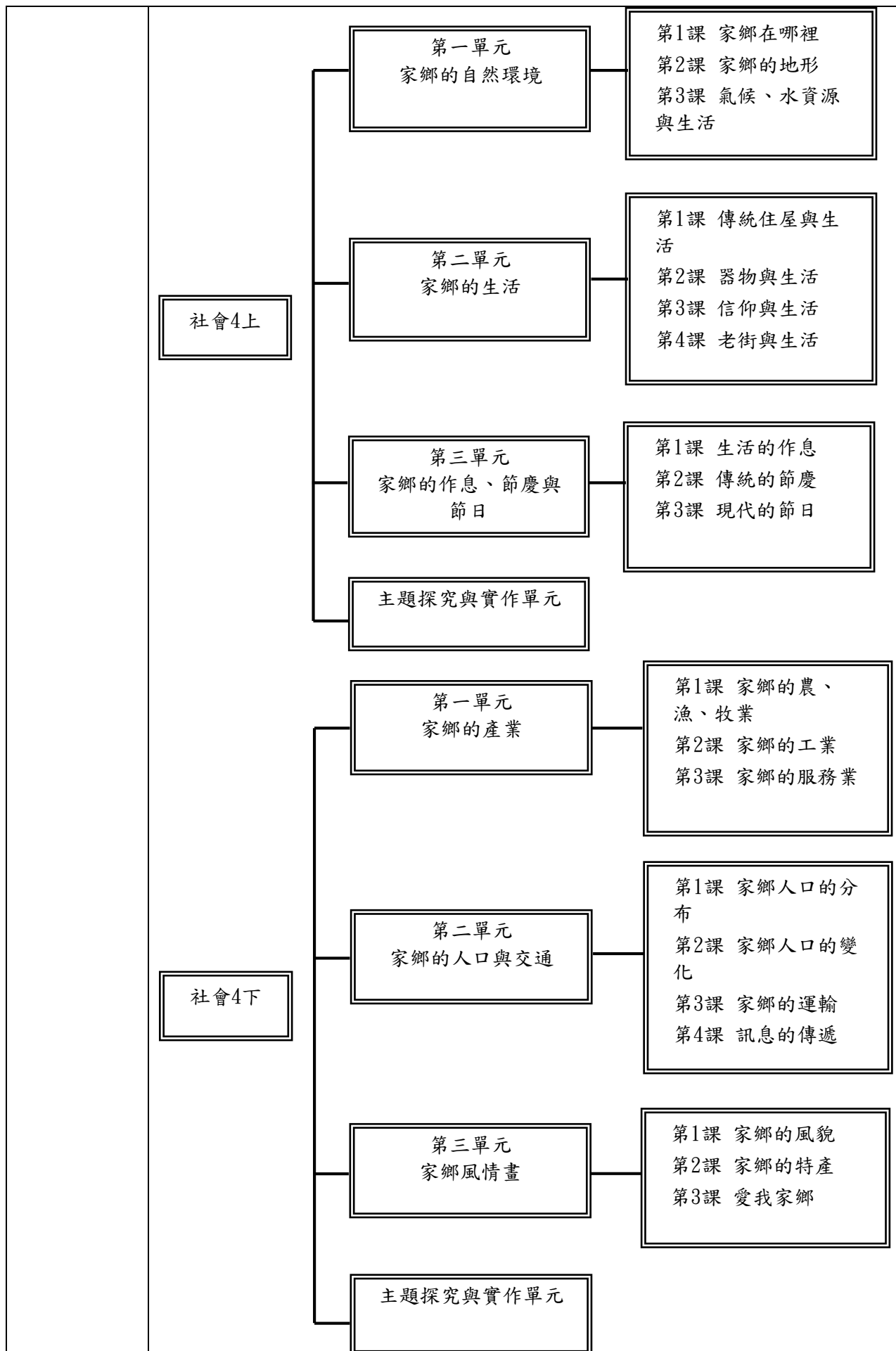

融入之議題

【人權教育】

人 E7 認識生活中不公平、不合理、違反規則和健康受到傷害等經驗，並知道如何尋求救助的管道。

【戶外教育】

戶 E1 善用教室外、戶外及校外教學，認識生活環境（自然或人為）。

戶 E7 參加學校校外教學活動，認識地方環境，如生態、環保、地質、文化等的戶外學習。

【生涯規劃教育】

涯 E8 對工作/教育環境的好奇心。

涯 E9 認識不同類型工作/教育環境。

涯 E10 培養對不同工作/教育環境的態度。

【原住民族教育】

原 E6 了解並尊重不同族群的歷史文化經驗。

原 E9 提升原住民族人的自我認同，增進主體民族對原住民族文化的理解。

原 E10 原住民族音樂、舞蹈、服飾、建築與各種工藝技藝實作。

原 E13 了解所在地區原住民族部落的自然生態環境，包括各種動植物生態。

【海洋教育】

海 E4 認識家鄉或鄰近的水域環境與產業。

海 E15 認識家鄉常見的河流與海洋資源，並珍惜自然資源。

【資訊教育】

資 E2 使用資訊科技解決生活中簡單的問題。

資 E9 利用資訊科技分享學習資源與心得。

資 E10 了解資訊科技於日常生活之重要性。

資 E12 了解並遵守資訊倫理與使用資訊科技的相關規範。

【閱讀素養教育】

閱 E5 發展檢索資訊、獲得資訊、整合資訊的數位閱讀能力。

閱 E8 低、中年級以紙本閱讀為主。

【環境教育】

環 E1 參與戶外學習與自然體驗，覺知自然環境的美、平衡、與完整性。

環 E3 了解人與自然和諧共生，進而保護重要棲地。

環 E4 覺知經濟發展與工業發展對環境的衝擊。

環 E5 覺知人類的生活型態對其他生物與生態系的衝擊。

環 E8 認識天氣的溫度、雨量要素與覺察氣候的趨勢及極端氣候的現象。

環 E14 覺知人類生存與發展需要利用能源及資源，學習在生活中直接利用自然能源或自然形式的物質。

環 E15 覺知能源資源過度利用會導致環境汙染與資源耗竭的問題。

【多元文化教育】

多 E1 了解自己的文化特質。

多 E2 建立自己的文化認同與意識。

多 E3 認識不同的文化概念，如族群、階級、性別、宗教等。

多 E4 理解到不同文化共存的事實。

多 E6 了解各文化間的多樣性與差異性。

【防災教育】

防 E3 臺灣曾經發生的重大災害及其影響。

【品德教育】

品 E4 生命倫理的意涵、重要原則、以及生與死的道德議題。

【科技教育】

科 E1 了解平日常見科技產品的用途與運作方式。

科 E3 體會科技與個人及家庭生活的互動關係。

【家庭教育】

家 E3 察覺家庭中不同角色，並反思個人在家庭中扮演的角色。

家 E12 規劃個人與家庭的生活作息。

【國際教育】

國 E1 了解我國與世界其他國家的文化特質。

國 E3 具備表達我國文化特色的能力。

| | |
|----------------|---|
| <p>學習目標</p> | <p>國 E12 觀察生活中的全球議題，並構思生活行動策略。</p> <p>四上：</p> <ol style="list-style-type: none"> 1. 透過閱讀各種地圖來認識自己居住的縣市，進而探討家鄉裡各種地形與當地居民生活的關係，以及家鄉的氣候、水資源如何影響居民的生活。 2. 透過介紹原住民族與漢人的傳統生活器物，以及各種現代生活器物；再介紹原住民族與漢人的傳統住屋，以及傳統住屋的改變；最後再介紹原住民族與漢人的傳統信仰，以及信仰與現代生活的關係，認識「家鄉的生活」。 3. 認識家鄉裡傳統與現代的不同的生活作息特色，進一步理解家鄉裡原住民族與漢人的各種傳統節慶的意義，以及發現不同類別的現代節日與家鄉居民生活的關係。 4. 透過主題探究與實作，使用到從本冊習得的知識，製作家鄉小書。 <p>四下：</p> <ol style="list-style-type: none"> 1. 說明家鄉居民為了生活而從事各種產業活動及產業的發展，滿足我們的日常所需。 2. 了解家鄉人口分布的狀況及原因，並以陸海空運輸及訊息傳遞為基礎，理解社會事物發展的過程與關聯。 3. 認識家鄉風貌，及探究特產形成原因，關注家鄉的產業發展和居民活動，用具體的行動愛護家鄉，培養愛護鄉土的情懷。 4. 透過主題探究與實作，了解家鄉徽章的設計理念，連結到自己的生活經驗及全冊所學，將家鄉特色以圖像化表達，為家鄉設計徽章。 |
| <p>教學與評量說明</p> | <p>一、教材編選與資源(教科書版本、相關資源)</p> <p>(一) 教材編選</p> <p>翰林版國小社會 4 上</p> <ol style="list-style-type: none"> 1. 戶外生活圖書編輯部(民 109)。《台灣縣市地圖王》。臺北：戶外生活。 2. 許傑(民 108)。《台灣老街：從街屋建築、城市文化、庶民美食，看見最懷念的時代故事，尋訪最道地的台灣味》。PCuSER 電腦人文化。 3. 張倫(民 107)。《老街誌》。晨星。 4. 吳信政等(民 107)。《2015 台灣主題地圖集》。臺北：國立臺灣師範大學出版中心。 5. 黃美傳(民 107)。《一看就懂臺灣地理》。臺北：遠足文化。 6. 遠足地理百科編輯組(民 107)。《一看就懂台灣文化》。新北：遠足文化。 7. 遠足地理百科編輯組黃美傳(民 107)。《一看就懂的臺灣文化》。遠足文化。 8. 潘秋榮(民 105)。《臺灣原住民的神話與傳說 9 賽夏族：巴斯達隘傳說》。新自然主義出版社。 9. 吳昌祐(民 103)。《原住民族農耕文化巡禮：小米篇》。行政院農業委員會臺東區農改場出版。 10. 禿鷹(民 103)。《行！來去拜拜：101 座臺灣香火鼎盛的廟宇》。臺北：晨星。 11. 李文環、林怡君(民 101)。《圖解臺灣民俗—熱鬧逗陣版》。臺中：好讀。 12. 阮炯港、林仁政、孫慶鴻、陳勇成、黃俊傑、蔡育林、蘇文清、簡榮聰(民 101)。《臺灣傳統家具鑑賞與保存》。臺中：文化部文化資產局。 13. 林俊全(民 100)。《台灣空中地理大教室》。臺北：貓頭鷹。 |

14.交通部中央氣象局(民 100)。《臺灣 24 節氣與氣候》。臺北：交通部中央氣象局。

翰林版國小社會 4 下

1.莎莉·史普雷著、馬克·呂佛福爾繪，金瑄桓譯(民 110)。《哇！驚奇工程知識繪本》。臺北：小光點。

2.潘美慧著，劉鵬菁、陳志鴻繪(民 109)。《藏在紅豆裡的愛》。新北：康軒文教。

3.菲利普·高達著、茉莉·梅西葉繪，陳郁雯譯(民 109)。《我的 60 個趣味大發現 3 飛機場》。臺北：小光點。

4.遠藤美季著、大野直人繪，原木櫻譯(民 109)。《看漫畫輕鬆學：網路使用的規則》。臺北：小天下。

5.班·赫柏德著、迪亞哥·瓦斯柏格繪，洪翠薇譯(民 109)。《數位世界的孩子》。臺北：親子天下。

6.馬景賢著、鄭明進繪(民 109)。《我的家鄉真美麗》。臺北：小魯文化。

7.張立人(民 108)。《APP 世代在想什麼：破解網路遊戲成癮、預防數位身心症狀》。臺北：心靈工坊。

8.財團法人台達電子文教基金會著，光家有作繪(民 108)。《那瑪夏的圖書館》。臺北：一方青。

9.蘿拉·布萊恩(民 109)。《千變萬化的工作》。台北：臺灣麥克。千變萬化的工作

10.于虹呈(民 107)。《盤中餐》。臺北：維京。

11.藤原徹司(民 107)。《食物工廠大探險：走吧！來趟食物的變身之旅》。臺北：小熊出版。

12.遠足地理百科編輯組(民 107)。《一看就懂台灣文化》。新北：遠足文化。

13.安江理惠(民 106)。《魚市場》。臺北：步步。

14.陳又凌(民 106)。《台灣地圖》。臺北：聯經出版社。

15.劉伯樂(民 106)。《捉鎖管》。臺北：步步。

(二) 教材來源

1.以教育部審定版之教材為主：

| 年級 | 出版社 | 冊數 |
|------|-----|-------|
| 4 年級 | 翰林 | 3、4 冊 |

2.以桃園市桃園區在地化課程教材為輔。

(三) 教學資源

1、教科用書及自編教材

2、數位媒材及網路資源

3、圖書館(室)及圖書教室

4、智慧(專科)教室(觸控白板、即時回饋系統)

二、教學方法

由於社會領域包含的範疇極廣，各地生活環境亦不相同，教材難以面面俱到。因此，教師教學時，宜考慮本身的專長、學生的條件，以及學校所能提供的教學資源，設計適當的教學活動，以充分發揮教材教學媒介的功能。

| | |
|--|--------|
| | 三、教學評量 |
|--|--------|

口語評量

實作評量

紙筆評量

五年級教學團隊

桃園市區國民小學 112 學年度【社會領域】課程計畫

| | | | |
|------|--|--|---------|
| 每週節數 | 3 節 | 設計者 | 五年級教學團隊 |
| 核心素養 | A 自主行動 | <input checked="" type="checkbox"/> A1 身心素質與自我精進 <input checked="" type="checkbox"/> A2 系統思考與問題解決 <input checked="" type="checkbox"/> A3 規劃執行與創新應變 | |
| | B 溝通互動 | <input checked="" type="checkbox"/> B1 符號運用與溝通表達 <input type="checkbox"/> B2 科技資訊與媒體素養 <input checked="" type="checkbox"/> B3 藝術涵養與美感素養 | |
| | C 社會參與 | <input checked="" type="checkbox"/> C1 道德實踐與公民意識 <input checked="" type="checkbox"/> C2 人際關係與團隊合作 <input checked="" type="checkbox"/> C3 多元文化與國際理解 | |
| 課程理念 | <p>社會學習領域教材的編輯，選擇依據兒童自身與自然環境、人文環境的關係而產生的生活經驗、學習興趣、適應社會所需要的能力、生活規範與團體價值為基礎，兼顧臺灣社會發展與教育現況，提供教師配合九年一貫的教育理念，以培育二十一世紀健康、快樂、有學習動力的臺灣與世界公民。</p> <p>五上社會課程共安排了「臺灣，我來了」、「島嶼上的生活樣貌」、「寶島豐年」與「沙洲上城堡」等四個單元及一個探究單元，五下社會課程則安排了「從落地到生根」、「大船入港」、「留得青山在」、「財「賦」自由」等四個單元及一個探究單元。</p> <p>本本課程之教材編製在情境化脈絡化下，強調生活應用，結合學童生活情境，期能學習知識後能運用於生活中，以達學以致用的目標。教材設計以培養核心素養為本，進而讓學童於情境中探索理解解決問題的方法，並實際應用於生活中。</p> | | |
| 學習重點 | 學習表現 | <p>五上</p> <p>1a-III-1 舉例說明探究社會領域的意義及方法。 1b-III-2 理解各種事實或社會現象的關係，並歸納出其間的關係或規律性。 1b-III-3 解析特定人物、族群與事件在所處時間、空間脈絡中的位置與意義。 1c-III-2 檢視社會現象或事件之間的關係，並想像在不同的條件下，推測其可能的發展</p> <p>2a-III-1 關注社會、自然、人文環境與生活方式的互動關係。 2b-III-2 理解不同文化的特色，欣賞並尊重文化的多樣性。 2c-III-2 體認並願意維護公民價值與生活方式。 2c-III-3 澄清及珍視自己的公民身分，並具備對國家及文化的認同感。 3c-III-1 聆聽他人意見，表達自我觀點，並能與他人討論。 3c-III-2 發揮各人不同的專長，透過分工進行團隊合作。 3c-III-3 主動分擔群體的事務，並與他人合作。 3d-III-1 選定學習主題或社會議題，進行探究與實作。 3d-III-2 探究社會議題發生的原因與影響，評估與選擇合適的解決方案。 3d-III-3 分享學習主題、社會議題探究的發現或執行經驗，並運用回饋資訊進行省思，尋求調整與創新。</p> <p>五下</p> <p>1b-III-1 檢視社會現象中不同的意見，分析其觀點與立場。 1b-III-2 理解各種事實或社會現象的關係並歸納出其間的關係或規律性。 1b-III-3 解析特定人物、族群與事件在所處時間、空間脈絡中的位置與意義。 1c-III-1 評論社會議題處理方案的優缺點，並提出個人的看法。</p> | |

| | |
|------|---|
| | <p>1c-III-2 檢視社會現象或事件之間的關係，並想像在不同的條件下，推測其可能的發展。</p> <p>2a-III-1 關注社會、自然、人文環境與生活方式的互動關係。</p> <p>2b-III-1 體認人們對社會事物與環境有不同的認知、感受、意見與表現方式，並加以尊重。</p> <p>2c-III-1 反省自己或社會的價值觀、偏見與歧視，並探究其緣由。</p> <p>3a-III-1 透過對時事的理解與省思，提出感興趣或令人困惑的現象及社會議題。</p> <p>3b-III-1 透過適當的管道蒐集社會議題的相關資料，並兼顧不同觀點或意見。</p> |
| 學習內容 | <p>五上</p> <p>Aa-III-2 規範（可包括習俗、道德、宗教或法律等）能導引個人與群體行為，並維持社會秩序與運作。</p> <p>Aa-III-4 在民主社會個人須遵守社會規範，理性溝通、理解包容與相互尊重。</p> <p>Ab-III-1 臺灣的地理位置、自然環境，與歷史文化的發展有關聯性。</p> <p>Ba-III-1 每個人不同的生活背景與經驗，會使其對社會事務的觀點與感受產生差異。</p> <p>Bb-III-1 自然與人文環境的交互影響，造成生活空間型態的差異與多元。</p> <p>Bc-III-1 族群或地區的文化特色，各有其產生的背景因素，因而形塑臺灣多元豐富的文化內涵。</p> <p>Cb-III-1 不同時期臺灣、世界的重要事件與人物，影響臺灣的歷史變遷。</p> <p>Cb-III-2 臺灣史前文化、原住民族文化、中華文化及世界其他文化隨著時代變遷，都在臺灣留下有形與無形的文化資產，並於生活中展現特色。</p> <p>Da-III-1 依據需求與價值觀做選擇時，須評估風險、結果及承擔責任，且不應侵害他人福祉或正當權益。</p> <p>五下</p> <p>Aa-III-4 在民主社會個人須遵守社會規範，理性溝通、理解包容與相互尊重。</p> <p>Ab-III-3 自然環境、自然災害及經濟活動，和生活空間的使用有關聯性。</p> <p>Ad-III-1 消費者權益的保障，需要消費者、業者與政府共同努力。</p> <p>Ae-III-1 科學和技術發展對自然與人文環境具有不同層面的影響。</p> <p>Bc-III-1 族群或地區的文化特色，各有其產生的背景因素，因而形塑臺灣多元豐富的文化內涵。</p> <p>Ca-III-1 都市化與工業化會改變環境，也會引發環境問題。</p> <p>Cb-III-1 不同時期臺灣、世界的重要事件與人物，影響臺灣的歷史變遷。</p> <p>Cc-III-2 族群的遷徙、通婚及交流，與社會變遷互為因果。</p> <p>Ce-III-2 在經濟發展過程中，資源的使用會產生意義與價值的轉變，但也可能引發爭議。</p> <p>Da-III-1 依據需求與價值觀做選擇時，須評估風險、結果及承擔責任，且不應侵害他人福祉或正當權益。</p> <p>Db-III-1 選擇合適的理財規劃，可以增加個人的財富並調節自身的消費力。</p> <p>Dc-III-1 團體或會議的運作可以透過成員適切的討論歷程做出決定。</p> |
| | 課程架構表： |

社會5上
(第9冊)

一、臺灣，我來了

1. 鳥瞰臺灣
〈探究實作①〉
2. 臺灣的起源
3. 與海共生的家園

二、島嶼上的生活樣貌

1. 島嶼上的子民
〈社會放大鏡〉看見西拉雅族
〈探究實作②〉
2. 島上居民的生活

三、寶島豐年

1. 豐饒之地
〈探究實作③〉
2. 山中的故事

四、沙洲上的城堡

1. 沙洲遍佈的西部海岸
2. 大航海時期來臺的人們
3. 大航海時期對臺的影響
〈探究實作④〉

〔探究〕發現臺灣之美

社會5下
(第10冊)

一、從落地到生根

1. 移民社會的形成
2. 移民社會的衝突
3. 漢人文化的生根
〈探究實作①〉

二、大船入港

1. 開臺通商對臺灣的影響
2. 入港後的發展與影響
〈社會放大鏡〉臺灣樟腦世界第一
〈探究實作②〉

三、留得青山在

1. 電力與生活
〈社會放大鏡〉—「種」出一片電
〈探究實作③〉
2. 臺灣的環境問題保育

四、財「賦」自由

1. 科技發展對生活的改變
2. 便利生活潛藏的危機
〈探究實作④〉
3. 投資與理「材」
〈社會放大鏡〉股票的歷史

〔探究〕有話好說

五上

【人權教育】

人 E2 關心周遭不公平的事件，並提出改善的想法。

人 E3 了解每個人需求的不同，並討論與遵守團體的規則。

人 E5 欣賞、包容個別差異並尊重自己與他人的權利。

人 E7 認識生活中不公平、不合理、違反規則和健康受到傷害等經驗，並知道如何尋求救助的管道。

【生命教育】

生 E1 探討生活議題，培養思考的適當情意與態度。

生 E6 從日常生活中培養道德感以及美感，練習做出道德判斷以及審美判斷，分辨事實和價值的不同。

【多元文化教育】

多 E1 了解自己的文化特質。

多 E2 建立自己的文化認同與意識。

多 E3 認識不同的文化概念，如族群、階級、性別、宗教等。

多 E4 理解到不同文化共存的事實。

多 E6 了解各文化間的多樣性與差異性。

多 E8 認識及維護不同文化群體的尊嚴、權利、人權與自由。

【防災教育】

防 E2 臺灣地理位置、地質狀況、與生態環境與災害緊密相關。

【性別平等教育】

性 E3 覺察性別角色的刻板印象，了解家庭、學校與職業的分工，不應受性別的限制。

性 E11 培養性別間合宜表達情感的能力。

【法治教育】

法 E1 認識公平。

法 E2 認識偏見。

法 E3 利用規則來避免衝突。

法 E5 認識恣意與濫權的問題。

法 E6 理解權力的必要與限制。

法 E7 認識責任。

法 E8 認識兒少保護。

【品德教育】

品 EJU8 關懷行善。

品 E1 良好生活習慣與德行。

品 E3 溝通合作與和諧人際關係。

品 E5 家庭倫理的意涵、變遷與私領域民主化的道德議題。

【原住民族教育】

原 E5 認識臺灣原住民族整體概況。

原 E6 了解並尊重不同族群的歷史文化經驗。

【海洋教育】

海 E3 具備從事多元水域休閒活動的知識與技能。

海 E4 認識家鄉或鄰近的水域環境與產業。

海 E5 探討臺灣開拓史與海洋的關係。

海 E6 了解我國是海洋國家，強化臺灣海洋主權意識。

海 E8 了解海洋民俗活動、宗教信仰與生活的關係。

海 E10 認識水與海洋的特性及其與生活的應用。

海 E13 認識生活中常見的水產品。

海 E15 認識家鄉常見的河流與海洋資源，並珍惜自然資源。

【資訊教育】

資 E2 使用資訊科技解決生活中簡單的問題。

融入之
議題

| | |
|------|---|
| | <p>【環境教育】 環 E3 了解人與自然和諧共生，進而保護重要棲地。 環 E4 覺知經濟發展與工業發展對環境的衝擊。 環 E5 覺知人類的生活型態對其他生物與生態系的衝擊。 環 E6 覺知人類過度的物質需求會對未來世代造成衝擊。 環 E14 覺知人類生存與發展需要利用能源及資源，學習在生活中直接利用自然能源或自然形式的物質。</p> <p>五下</p> <p>【人權教育】 人 E2 關心周遭不公平的事件，並提出改善的想法。 人 E5 欣賞、包容個別差異並尊重自己與他人的權利。 人 E7 認識生活中不公平、不合理、違反規則和健康受到傷害等經驗，並知道如何尋求救助的管道。 人 E9 認識生存權、身分權的剝奪與個人尊嚴的關係。</p> <p>【海洋教育】 海 E5 探討臺灣開拓史與海洋的關係。</p> <p>【環境教育】 環 E3 了解人與自然和諧共生，進而保護重要棲地。 環 E4 覺知經濟發展與工業發展對環境的衝擊。 環 E6 覺知人類過度的物質需求會對未來世代造成衝擊。 環 E5 覺知人類的生活型態對其他生物與生態系的衝擊。 海 E8 了解海洋民俗活動、宗教信仰與生活的關係。 環 E14 覺知人類生存與發展需要利用能源及資源，學習在生活中直接利用自然能源或自然形式的物質。 環 E15 覺知能資源過度利用會導致環境汙染與資源耗竭的問題。 環 E16 了解物質循環與資源回收利用的原理。 環 E17 養成日常生活節約用水、用電、物質的行為，減少資源的消耗。</p> <p>【資訊教育】 資 E9 利用資訊科技分享學習資源與心得。 資 E10 了解資訊科技於日常生活之重要性。</p> <p>【生涯規劃教育】 涯 E11 培養規劃與運用時間的能力。</p> <p>【家庭教育】 家 E9 參與家庭消費行動，澄清金錢與物品的價值。</p> <p>【生命教育】 生 E1 探討生活議題，培養思考的適當情意與態度。</p> <p>【閱讀素養教育】 閱 E10 中、高年級：能從報章雜誌及其他閱讀媒材中汲取與學科相關的知識。</p> |
| 學習目標 | <p>五上</p> <ol style="list-style-type: none"> 1. 能認識臺灣範圍，了解臺灣島的誕生、臺灣島與周圍島嶼的成因。 2. 能探究不同的候鳥種類及其飛行路線，了解「神話之鳥」黑嘴端鳳頭燕鷗。 3. 能認識史前時期的重要文化與事件，了解臺灣史前遺址的位置與文化發展的關係。 4. 能認識臺灣的海洋特性、了解臺灣的海岸型態。 5. 了解臺灣漢人的宗教信仰；了解臺灣原住民族的分布、宗教信仰、傳統領域及文化特色。 6. 了解西拉雅族及其傳統祭典。 7. 探究並了解原住民族紋面或紋身習俗的意義。 8. 了解生活中的規範、重要法律及規範的演變；了解國民法官制度與其理念。 9. 了解農業、畜牧、漁業、礦業、林業資源的使用及其與生活的關係。 10. 能透過探究，了解如何選購海鮮，以確保海洋資源的永續。 |

11. 了解地形與歷史發展的關係。
12. 了解大航海時期的背景，歐洲人到亞洲發展的原因
13. 了解大航海時期來臺發展的人及大航海時期對臺灣的影響。
14. 能認識孔廟並且了解設置孔廟的意義，認識全臺不同的孔廟並探詢其相同與不同之處與原因。
15. 了解如何透過探究步驟，針對自己想要的議題進行探究活動。

五下

1. 了解清政府治臺前期的政策及其影響；了解先民渡海來臺歷經的困難與艱辛。
2. 了解清領前期開發臺灣的重要人物、發生在臺灣的重要事件。
3. 了解清領前期民變與械鬥發生的原因及造成的影響；觀察生活中可能隱藏的族群意識。
4. 了解清領前期各種社會組織形成的原因與功能；探討清領前期臺灣社會文教發展的過程與意義。
5. 了解清末臺灣開港通商的背景因素；了解外國勢力進入臺灣後的影響。
6. 了解外國人士來臺的目的，以及對臺灣社會的影響；知道外國來臺代表人物的事蹟。
7. 了解「牡丹社事件」發生的原因，以及對臺灣的影響；了解清法戰爭的過程，以及戰爭如何促進臺灣建省。
8. 了解沈葆楨、劉銘傳政績對臺灣歷史與社會的影響；思考臺灣第一盞電燈的意義為何。
9. 能認識臺灣樟腦業的發展、認識股票的發展歷史。
10. 能認識臺灣常見的能源，了解能源與我們生活的關係；了解太陽光電的發展過程與限制。
11. 能探究每項議題的受益者與受害者，進而用不同角度看待該議題。
12. 能了解臺灣的環境問題，認識臺灣國家公園與自然保留區及目前已有的保育行動。
13. 了解投資活動的意義、獲利方式及投資須考量風險；認識影響消費的因素，培養合宜的消費態度；認識理財的重要性、了解儲蓄的意義。
14. 能思考生活中廣告是如何影響自身選擇。
15. 本冊探究將從學生較容易接觸的環境與經濟發展議題，搭配公聽會情境作為實際範例，引導學生學習如何透過探究實作的5個方法，完整進行探究。

教學與評量
說明

一、教材編選與資源(教科書版本、相關資源)

(一)教材編選

1. 教材符合領綱基本理念，依學習階段之學習重點，融入核心素養內涵，內容避免不必要的重複。
2. 教材適切的銜接縱向並橫向統整學科，考量該學習階段實際授課節數並注意整體學習內容及分量的適切性。
3. 課程設計採領域統整，選用合適之主題發展教材，除了每個單元設計一項探究活動，每學期也規劃一個主題探究與實作單元來統整該學期所學內容。
4. 教材以該學習階段的「學習表現」為經，結合相關的「學習內容」，具備整合性、脈絡性、策略性及活用性的內容。
5. 教材內容反映學界的重要研究成果，不出現過多艱澀的定義，或類型化、表淺化、零碎化與教條化的素材；取材考量學童生活經驗及社會脈動，結合相關議題並兼顧多元觀點，避免刻板印象、偏見、歧視與威權內容等。

(二)教材來源

1. 教育部審定版之教材：

| | | |
|-----|-----|-------|
| 年級 | 出版社 | 冊數 |
| 五年級 | 翰林 | 第五、六冊 |

2. 鄉土(在地化)教材、自編教材、校本特色教材。

(三)教學資源

1. 審定教科用書、自編教材等。

2. 圖書館（室）、圖書設備、數位媒材及網路資源等。
3. 專科教室及其相關的教學設備與物品。
4. 研究機構、社區、產業、民間組織等資源或各界人力資源。
5. 教學資源分享平臺、學習所需之各種軟、硬體設備。
6. 其他。

二、教學方法

1. 社會領域教學重視問題的發現與探討、價值澄清、分析與判斷能力的培養等，以學生為中心，教師所扮演是指導學習方法的人，引導學童從生活中觀察、體驗，並提供諮詢、協助學生解決學習的困難等。
2. 教材設計情境化脈絡化下，強調生活應用，結合學童生活情境，讓學童於情境中探索理解解決問題的方法，並實際應用於生活。
3. 資料蒐集與整理、規畫、訪問、觀察、參觀、分組討論、分析、角色扮演、價值澄清等教學策略，設計教學法、價值澄清教學模式、討論式道德教學法、價值澄清教學法、發表教學法、問題教學法、問思教學法、欣賞教學法、歷史人物教學法、合作學習法、學習中心、講演法（講述法）、社會化教學法、自學輔導法、解決問題教學法、單元教學法等方法。

三、教學評量

評量與教學緊密結合，由教學目標決定評量內容，由評量結果導引教學。採用多元評量方式，以了解學童的學習進展，並運用評量結果調整下一步的教學。

1. 評量依據社會領域之課程目標、核心素養、學習表現及學習內容，兼重學習歷程與結果，採用紙筆測驗、作業練習、實作評量、田野實察、專題報告、檔案評量等多元形式，以診斷學習問題，並檢視學習成效。
2. 評量的內容考量學生身心發展、個別差異及文化差異，配合核心素養及學習表現內涵，不出現零碎的知識記憶，而是兼重高層次的認知、情意、技能表現及其在實際生活中的運用，來訂定評量標準。
3. 教學者進行評量後，須分析評量結果，以作為教學反思、調整及補救教學的參考。
4. 評量方式：口語評量、觀察評量、態度檢核、實作評量等。

| | |
|---------------------|---|
| | <p>三、發展民主社會所需之溝通互動、團隊合作、問題解決及社會參與等公民實踐的素養。</p> <p>四、增進對歷史、地理、公民與社會學科及領域知識的探究與理解能力。</p> <p>五、發展跨學科的分析、思辨、統整、評估與批判的能力。</p> <p>六、培養對於族群、社會、地方、國家和世界等多重公民身分的敏察覺知，並涵育具有肯認多元、重視人權和關懷全球永續的責任意識。</p> |
| <p>教學與評量 說明</p> | <p>一、教材編選</p> <p>(一) 社會領域之教材編選或教科用書編寫應依據學習重點，融入核心素養的內涵，進行適切的縱向銜接與學科間的橫向統整，避免不必要的重複。</p> <p>(二) 「學習內容」中的各主題軸/主題、項目及條目，並不代表教材各冊次與各章節之名稱及順序。編選教材或編寫教科用書時，可重新安排組合各項學習內容，形成各具特色的教材架構</p> <p>(三) 為落實各學習階段的「學習表現」，編選教材或編寫教科用書時，應將「學習表現」與相關的「學習內容」結合，設計符合整合性、脈絡性、策略性及活用性的學習教材，讓學生得以發展社會領域核心素養。</p> <p>(四) 教材編選或教科用書編寫應具時代性與前瞻性，考量學生生活經驗及社會脈動，結合相關議題並兼顧多元觀點，回應不同族群與文化的特性，避免刻板印象、偏見、歧視與威權內容，文字敘寫不應落入單一族群或性別的觀點；同時，若干文化習俗潛藏之偏見與歧視，應加以檢視與省思。</p> <p>(五) 教材編選或教科用書編寫應能反映當今學界的重要研究成果，避免過多艱澀的定義，或類型化、表淺化、零碎化與教條化的學習素材。</p> <p>二、教學實施</p> <p>(一) 依據社會領綱的基本理念、課程目標、核心素養及學習重點，結合各地區自然、族群或文化特色，設計具有探究精神與重視提問的有效教學活動，引導學生學習。</p> <p>(二) 採領域教學方式整合學習內容。</p> <p>(三) 教學實施應以開放多元的態度，強調民主社會中理性溝通、尊重差異的重要性。</p> <p>(四) 教學實施宜靈活運用各種策略，除了知識傳授外，更需提供學生實地踏查、參與互動及力行實踐的機會，以培養學生探究、創造與省思的能力，以及主動學習的態度。</p> <p>三、教學資源</p> <p>(一) 學校應依主管機關公布之設備基準，建置社會領域或歷史、地理、公民與社會的專科教室，並充實必要的教學設備與物品。</p> <p>(二) 學校可運用研究機構、社區、產業、民間組織等資源，或與各界人力資源協力合作，以精進課程與教學。</p> <p>(三) 學校可因應校本特色，建置社會領域教學資源分享平台，支援課程發展與教學研究。</p> <p>(四) 教材來源以教育部審定版之教材為主，以桃園市推動在地化課程教材為輔。</p> <p>四、教學評量</p> <p>(一) 學習評量應依據社會領域之課程目標、核心素養、學習表現及學習內容，兼重學習歷程與結果，採用紙筆測驗、作業練習、實作評量、田野實察、專題報告、檔案評量等多元形式，以診斷學習問題，並檢視學習成效。</p> |

| | |
|--|--|
| | <p>(二) 評量的內容應考量學生身心發展、個別差異及文化差異，配合核心素養及學習表現內涵，勿流於零碎的知識記憶，而應兼重高層次的認知、情意、技能表現及其在實際生活中的運用，訂定評量標準。</p> <p>(三) 教師進行學習評量後，須分析評量結果作為教學反思、調整及補救教的參考。</p> |
|--|--|

六年級教學團隊

| 桃園市大園區內海國民小學112學年度【社會領域】課程計畫 | | | |
|------------------------------|---|---|---------|
| 每週節數 | 3節 | 設計者 | 六年級教學團隊 |
| 核心素養 | A自主行動 | <input type="checkbox"/> A1身心素質與自我精進 <input checked="" type="checkbox"/> A2系統思考與問題解決 <input checked="" type="checkbox"/> A3規劃執行與創新應變 | |
| | B溝通互動 | <input type="checkbox"/> B1符號運用與溝通表達 <input checked="" type="checkbox"/> B2科技資訊與媒體素養 <input checked="" type="checkbox"/> B3藝術涵養與美感素養 | |
| | C社會參與 | <input checked="" type="checkbox"/> C1道德實踐與公民意識 <input type="checkbox"/> C2人際關係與團隊合作 <input checked="" type="checkbox"/> C3多元文化與國際理解 | |
| 課程理念 | <p>社會學習領域教材的編輯，依據兒童自身與自然環境、人文環境的關係而產生的生活經驗、學習興趣、適應社會所需要的能力、生活規範與團體價值為基礎，兼顧臺灣社會發展與教育現況，提供教師配合九年一貫的教育理念，以培育二十一世紀健康、快樂、有學習動力的臺灣與世界公民。</p> <p>六上社會課程共安排了「文明的搖籃」、「科技的發展」、「科技的危機與因應」、「經濟生活面面觀」、「戰後臺灣的經濟發展」與「臺灣向前行」等六個單元以及配合各單元的「社會放大鏡」，六下社會課程則安排「攜手愛地球」、「全球議題面面觀」、「愛與關懷的世界」與「公民責任與全球永續」等四個單元以及配合各單元的「社會放大鏡」。</p> <p>本課程之教材編製在情境化脈絡化下，強調生活應用，結合學童生活情境，期能學習知識後能運用於生活中，以達學以致用的目標。教材設計以培養核心素養為本，進而讓學童於情境中探索理解解決問題的方法，並實際應用於生活中。</p> | | |
| 學習重點 | 學習表現 | <p>六上</p> <p>1a-III-2舉例說明在個人生活或民主社會中對各項議題做選擇的理由及其影響。</p> <p>1b-III-1檢視社會現象中不同的意見，分析其觀點與立場。</p> <p>1b-III-2理解各種事實或社會現象的關係，並歸納出其間的關係或規律性。</p> <p>1b-III-3解析特定人物、族群與事件在所處時間、空間脈絡中的位置與意義。</p> <p>1c-III-2檢視社會現象或事件之間的關係，並想像在不同的條件下，推測其可能的發展。</p> <p>2a-III-1關注社會、自然、人文環境與生活方式的互動關係。</p> <p>2a-III-2表達對在地與全球議題的關懷。</p> <p>2b-III-2理解不同文化的特色，欣賞並尊重文化的多樣性。</p> <p>3a-III-1透過對時事的理解與省思，提出感興趣或令人困惑的現象及社會議題。</p> <p>3d-III-2探究社會議題發生的原因與影響，評估與選擇合適的解決方</p> | |

| | |
|------|---|
| | <p>案。</p> <p>六下</p> <p>1b-III-1 檢視社會現象中不同的意見，分析其觀點與立場。</p> <p>1b-III-2 理解各種事實或社會現象的關係，並歸納出其間的關係或規律性。</p> <p>1b-III-3 解析特定人物、族群與事件在所處時間、空間脈絡中的位置與意義。</p> <p>1c-III-1 評論社會議題處理方案的優缺點，並提出個人的看法。</p> <p>2a-III-1 關注社會、自然、人文環境與生活方式的互動關係。</p> <p>2a-III-2 表達對在地與全球議題的關懷。</p> <p>2b-III-2 理解不同文化的特色，欣賞並尊重文化的多樣性。</p> <p>2c-III-2 體認並願意維護公民價值與生活方式。</p> <p>3a-III-1 透過對時事的理解與省思，提出感興趣或令人困惑的現象及社會議題。</p> <p>3d-III-2 探究社會議題發生的原因與影響，評估與選擇合適的解決方案。</p> |
| 學習內容 | <p>六上</p> <p>Aa-III-3 個人的價值觀會影響其行為，也可能會影響人際關係。</p> <p>Ab-III-1 臺灣的地理位置、自然環境，與歷史文化的發展有關聯性。</p> <p>Ab-III-2 交通運輸與產業發展會影響城鄉與區域間的人口遷移及連結互動。</p> <p>Ad-III-1 消費者權益的保障，需要消費者、業者與政府共同努力。</p> <p>Ae-III-1 科學和技術發展對自然與人文環境具有不同層面的影響。</p> <p>Ae-III-2 科學和技術的發展與人類的價值、信仰與態度會相互影響。</p> <p>Ae-III-3 科學和技術的研究與運用，應受到道德與法律的規範；政府的政策或法令會因新科技的出現而增修。</p> <p>Af-III-1 為了確保基本人權、維護生態環境的永續發展，全球須共同關心許多議題。</p> <p>Af-III-2 國際間因利益競爭而造成衝突、對立與結盟。</p> <p>Bb-III-1 自然與人文環境的交互影響，造成生活空間型態的差異與多元。</p> <p>Bc-III-1 族群或地區的文化特色，各有其產生的背景因素，因而形塑臺灣多元豐富的文化內涵。</p> <p>Cb-III-1 不同時期臺灣、世界的重要事件與人物，影響臺灣的歷史變遷。</p> <p>Ce-III-1 經濟型態的變遷會影響人們的生活。</p> <p>Ce-III-2 在經濟發展過程中，資源的使用會產生意義與價值的轉變，但也可能引發爭議。</p> <p>Da-III-1 依據需求與價值觀做選擇時，須評估風險、結果及承擔責任，且不應侵害他人福祉或正當權益。</p> <p>Db-III-1 選擇合適的理財規劃，可以增加個人的財富並調節自身的消</p> |

費力。

六下

Ab-III-2 交通運輸與產業發展會影響城鄉與區域間的人口遷移及連結互動。

Ab-III-3 自然環境、自然災害及經濟活動，和生活空間的使用有關聯性。

Af-III-1 為了確保基本人權、維護生態環境的永續發展，全球須共同關心許多議題。

Af-III-2 國際間因利益競爭而造成衝突、對立與結盟。

Af-III-3 個人、政府與民間組織可透過各種方式積極參與國際組織與事務，善盡世界公民責任。

Bb-III-1 自然與人文環境的交互影響，造成生活空間型態的差異與多元。

Bc-III-1 族群或地區的文化特色，各有其產生的背景因素，因而形塑臺灣多元豐富的文化內涵。

Bc-III-2 權力不平等與資源分配不均，會造成個人或群體間的差別待遇。

Ca-III-1 都市化與工業化會改變環境，也會引發環境問題。

Cb-III-1 不同時期臺灣、世界的重要事件與人物，影響臺灣的歷史變遷。

Ce-III-2 在經濟發展過程中，資源的使用會產生意義與價值的轉變，但也可能引發爭議。

課程架構表：

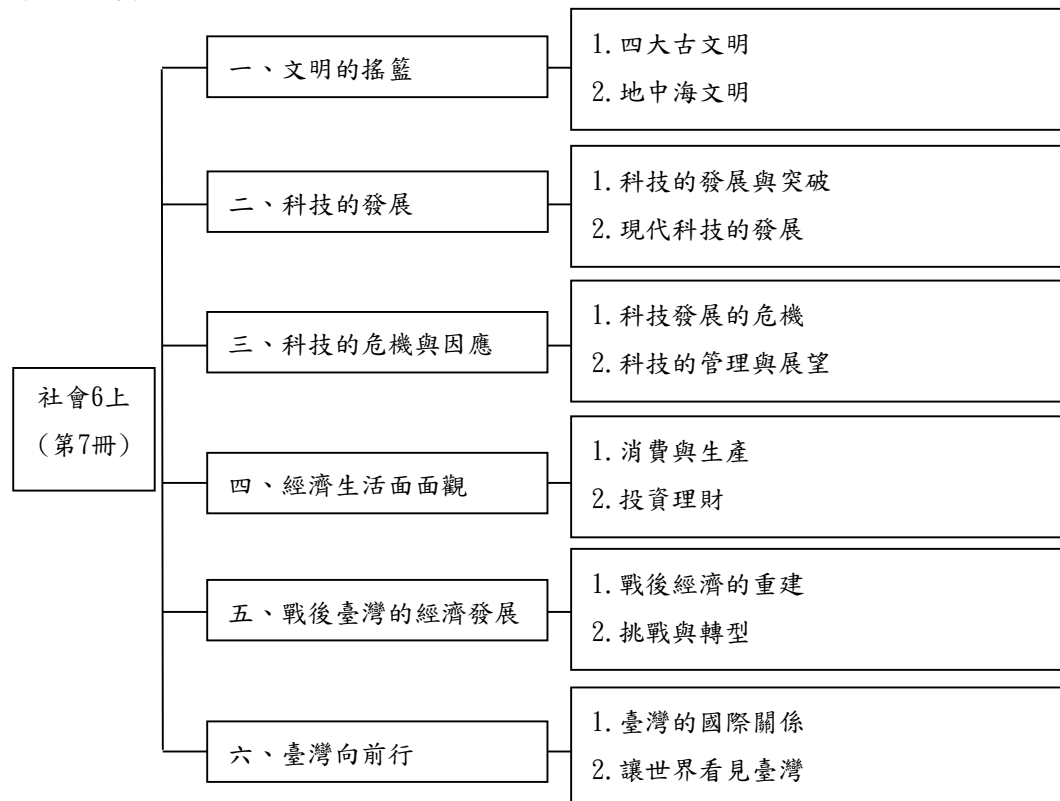

| | |
|-------|--|
| | <div style="display: flex; align-items: center; justify-content: center;"> <div style="border: 1px solid black; padding: 5px; margin-right: 20px;"> 社會6下 (第8冊) </div> <div style="display: flex; flex-direction: column; align-items: center;"> <div style="margin-bottom: 10px;"> <div style="border: 1px solid black; padding: 5px;">一、攜手愛地球</div> <div style="border: 1px solid black; padding: 5px; margin-left: 20px;"> 1. 全球環境議題 2. 守護地球家園 </div> </div> <div style="margin-bottom: 10px;"> <div style="border: 1px solid black; padding: 5px;">二、全球議題面面觀</div> <div style="border: 1px solid black; padding: 5px; margin-left: 20px;"> 1. 全球的社會議題 2. 全球的經貿議題 </div> </div> <div style="margin-bottom: 10px;"> <div style="border: 1px solid black; padding: 5px;">三、愛與關懷的世界</div> <div style="border: 1px solid black; padding: 5px; margin-left: 20px;"> 1. 人權問題與保障 2. 守護人權一起來 </div> </div> <div> <div style="border: 1px solid black; padding: 5px;">四、公民責任與全球永續</div> <div style="border: 1px solid black; padding: 5px; margin-left: 20px;"> 1. 邁向世界公民之路 2. 致力全球永續發展 </div> </div> </div> </div> |
| 融入之議題 | <p>六上</p> <p>【多元文化教育】 多E6了解各文化間的多樣性與差異性。</p> <p>【科技教育】 科E1了解平日常見科技產品的用途與運作方式。 科E3體會科技與個人及家庭生活的互動關係。</p> <p>【能源教育】 能E1認識並了解能源與日常生活的關連。 能E5認識能源於生活中的使用與安全。</p> <p>【資訊教育】 資E10了解資訊科技於日常生活之重要性。 資E11建立康健的數位使用習慣與態度。 資E12了解並遵守資訊倫理與使用資訊科技的相關規範。</p> <p>【環境教育】 環E2覺知生物生命的美與價值，關懷動、植物的生命。 環E3了解人與自然和諧共生，進而保護重要棲地。 環E4覺知經濟發展與工業發展對環境的衝擊。 環E14覺知人類生存與發展需要利用能源及資源，學習在生活中直接利用自然能源或自然形式的物質。</p> <p>【生命教育】 生E1探討生活議題，培養思考的適當情意與態度。 生E3理解人是會思考、有情緒、能進行自主決定的個體。 生E4觀察日常生活中生老病死的現象，思考生命的價值。</p> |

【人權教育】

人E3了解每個人需求的不同，並討論與遵守團體的規則。

人E7認識生活中不公平、不合理、違反規則和健康受到傷害等經驗，並知道如何尋求救助的管道。

【家庭教育】

家E9參與家庭消費行動，澄清金錢與物品的價值。

家E10了解影響家庭消費的傳播媒體等各種因素。

【生涯規劃教育】

涯E10培養對不同工作/教育】環境的態度。

【國際教育】

國E2表現具國際視野的本土文化認同。

國E6具備學習不同文化的意願與能力。

國E10了解並體會國際弱勢者的現象與處境。

六下

【環境教育】

環E4覺知經濟發展與工業發展對環境的衝擊。

環E5覺知人類的生活型態對其他生物與生態系的衝擊。

環E7覺知人類社會有糧食分配不均與貧富差異太大的問題。

環E8認識天氣的溫度、雨量要素與覺察氣候的趨勢及極端氣候的現象。

環E9覺知氣候變遷會對生活、社會及環境造成衝擊。

環E10覺知人類的行為是導致氣候變遷的原因。

環E14覺知人類生存與發展需要利用能源及資源，學習在生活中直接利用自然能源或自然形式的物質。

環E15覺知能資源過度利用會導致環境汙染與資源耗竭的問題。

環E16了解物質循環與資源回收利用的原理。

環E17養成日常生活節約用水、用電、物質的行為，減少資源的消耗。

【海洋教育】

海E16認識家鄉的水域或海洋的汙染、過漁等環境問題。

【能源教育】

能E2了解節約能源的重要。

能E3認識能源的種類與形式。

能E8於家庭、校園生活實踐節能減碳的行動。

【人權教育】

人E1認識人權是與生俱有的、普遍的、不容剝奪的。

人E2關心周遭不公平的事件，並提出改善的想法。

人E7認識生活中不公平、不合理、違反規則和健康受到傷害等經驗，並知道如何尋求救助的管道。

人E9認識生存權、身分權的剝奪與個人尊嚴的關係。

人E11了解兒童權利宣言的內涵及兒童權利公約對兒童基本需求的維護與支持。

【國際教育】

國E2表現具國際視野的本土文化認同。

| | |
|---------|--|
| | <p>國E4認識全球化與相關重要議題。</p> <p>國E6具備學習不同文化的意願與能力。</p> <p>國E7認識全球競爭與合作的現象。</p> <p>國E8探究全球競爭與合作關係的能力並體認其重要性。</p> <p>國E9認識世界基本人權與道德責任。</p> <p>國E10了解並體會國際弱勢者的現象與處境。</p> <p>【品德教育】</p> <p>品EJU8公平正義。</p> |
| 學習目標 | <p>六上</p> <ol style="list-style-type: none"> 1. 了解今昔文明的起源及特色與了解古文明的器物的發展。 2. 認識古文明的宗教信仰與藝術文化，學會尊重與欣賞。 3. 了解近代科技的發展狀況與探討現代科技的發展。 4. 了解工業革命的起源與影響。 5. 了解科技應用的危機與認識科技管理的做法。 6. 了解未來科技發展的方向。 7. 認識工作的意義。 8. 認識消費型態與消費選擇；消費陷阱與消費權益。 9. 認識生產的過程、商品供給與需求之間的關係。 10. 認識生活中的理財方法與培養參與經濟活動的良好態度。 11. 了解臺灣戰後初期的經濟政策。 12. 認識臺灣各時期的經濟轉型與了解當前的經濟困境和未來經濟展望。 13. 知道臺灣在國際上面臨的困難與挑戰。 14. 認識臺灣在國際上政治、經濟與文化的發展。 15. 探討臺灣政府與民間參與國際事務的方式和未來努力的方向。 <p>六下</p> <ol style="list-style-type: none"> 1. 認識地球生態環境，了解全球環境問題的相互關聯。 2. 覺察全球面臨的環境問題，探討其形成的原因及造成的影響。 3. 認識國際環境保護組織的宗旨與功能。 4. 建立資源運用應有的環保觀念，培養「保護地球，永續發展」的態度與行為。 5. 認識全球的社會、經貿議題，了解國際組織對全球議題的因應作為。 6. 認識基本人權與兒童、婦女、勞工的基本人權問題及保障。 7. 了解國際組織成立的宗旨與功能，以及國際合作的途徑。 8. 列舉政府、民間組織對人類社會和諧發展的具體做法。 9. 培養關懷弱勢的態度與情操。 10. 探討臺灣政府與民間參與國際事務的方式和未來努力的方向。 11. 了解世界公民應有的態度、能力與行為。 12. 認識SDGs（聯合國永續發展目標）與了解SDGs在臺灣的實踐。 |
| 教學與評量說明 | <p>一、教材編選與資源(教科書版本、相關資源)</p> <p>(一)教材編選</p> <ol style="list-style-type: none"> 1. 教材符合領綱基本理念，依學習階段之學習重點，融入核心素養內涵，內容避免不必要的重複。 |

2. 教材適切的銜接縱向並橫向統整學科，考量該學習階段實際授課節數並注意整體學習內容及分量的適切性。
3. 課程設計採領域統整，選用合適之主題發展教材，除了每個單元設計一項探究活動，每學期也規劃一個主題探究與實作單元來統整該學期所學內容。
4. 教材以該學習階段的「學習表現」為經，結合相關的「學習內容」，具備整合性、脈絡性、策略性及活用性的內容。
5. 教材內容反映學界的重要研究成果，不出現過多艱澀的定義，或類型化、表淺化、零碎化與教條化的素材；取材考量學童生活經驗及社會脈動，結合相關議題並兼顧多元觀點，避免刻板印象、偏見、歧視與威權內容等。

(二)教材來源

1. 教育部審定版之教材：

| 年級 | 出版社 | 冊數 |
|-----|-----|-------|
| 六年級 | 翰林 | 第七、八冊 |

2. 鄉土（在地化）教材、自編教材、校本特色教材。

(三)教學資源

1. 審定教科用書、自編教材等。
2. 圖書館（室）、圖書設備、數位媒材及網路資源等。
3. 專科教室及其相關的教學設備與物品。
4. 研究機構、社區、產業、民間組織等資源或各界人力資源。
5. 教學資源分享平臺、學習所需之各種軟、硬體設備。
6. 其他。

二、教學方法

1. 社會領域教學重視問題的發現與探討、價值澄清、分析與判斷能力的培養等，以學生為中心，教師所扮演是指導學習方法的人，引導學童從生活中觀察、體驗，並提供諮詢、協助學生解決學習的困難等。
2. 教材設計情境化脈絡化下，強調生活應用，結合學童生活情境，讓學童於情境中探索理解解決問題的方法，並實際應用於生活。
3. 資料蒐集與整理、規畫、訪問、觀察、參觀、分組討論、分析、角色扮演、價值澄清等教學策略，設計教學法、價值澄清教學模式、討論式道德教學法、價值澄清教學法、發表教學法、問題教學法、問思教學法、欣賞教學法、歷史人物教學法、合作學習法、學習中心、講演法（講述法）、社會化教學法、自學輔導法、解決問題教學法、單元教學法等方法。

三、教學評量

評量與教學緊密結合，由教學目標決定評量內容，由評量結果導引教學。採用多元評量方式，以了解學童的學習進展，並運用評量結果調整下一步的教學。

1. 評量依據社會領域之課程目標、核心素養、學習表現及學習內容，兼重學習歷程與結果，採用紙筆測驗、作業練習、實作評量、田野實察、專題報告、檔案

評量等多元形式，以診斷學習問題，並檢視學習成效。

2. 評量的內容考量學生身心發展、個別差異及文化差異，配合核心素養及學習表現內涵，不出現零碎的知識記憶，而是兼重高層次的認知、情意、技能表現及其在實際生活中的運用，來訂定評量標準。
3. 教學者進行評量後，須分析評量結果，以作為教學反思、調整及補救教學的參考。
4. 評量方式：口語評量、觀察評量、態度檢核、實作評量等。

(六)自然領域課程計畫

1、依據

- (1) 教育部民國 92 年 11 月 14 日所公布的九年一貫課程綱要。
- (2) 中華民國 95 年 5 月 24 日台國(二)字第 0950075748B 號令修正第五點(學習領域)、第陸點(實施要點)。
- (3) 中華民國 97 年 5 月 23 日台國(二)字第 0970082874B 號令修正總綱、閩南語以外之各學習領域、重大議題。
- (4) 中華民國 107 年 11 月 2 日十二年國民基本教育課程綱要~自然科學領域。(5)國民教育階段特殊教育課程綱要總綱。
- (6)本校課發會會議決議事項。

2、基本理念

《自然科學》是一門重要基礎學科，自然可理解為自然界，也可認為是整個物質世界的總稱。學校教育的目標是通過自然教學，使學生初步認識自然界和人類對自然界的探索、利用、改造、保護，從而使他們獲得必要的自然科學常識，培養愛科學、學科學、用科學的志趣和能力，接受科學自然觀、科學態度等思想薰陶，促進身心的健康發展。培養學生學科學、用科學的能力是自然教學的重要目的之一。「能力」是作為順利地完成某種活動的必要條件的心理特徵的總和。在指導學生認識自然界的過程中，著重培養他們的觀察能力、實驗能力、邏輯思想能力、想像能力、創造能力和動手操作的能力。

3、課程目標

- 十二年國民基本教育自然科學領域課程在前述基本理念引導下，訂定課程目標如下：(1)啟發科學探究的熱忱與潛能：使學生能對自然科學具備好奇心與想像力，發揮理性思維，開展生命潛能。
- (2) 建構科學素養：使學生具備基本的科學知識、探究與實作能力及科學態度，能於實際生活中有效溝通、參與公民社會議題的決策與問題解決，且對媒體所報導的科學相關內容能理解並反思，培養求真求實的精神。
 - (3) 奠定持續學習科學與運用科技的基礎：養成學生對科學正向的態度、學習科學的興趣，以及運用科技學習與解決問題的習慣，為適應科技時代之生活奠定良好基礎。
 - (4) 培養社會關懷和守護自然之價值觀與行動力：使學生欣賞且珍惜大自然之美，更深化為愛護自然、珍愛生命及惜取資源的關懷心與行動力，進而致力於建構理性社會與永續環境。
 - (5) 為生涯發展做準備：使學生不論出於興趣、生活或工作所需，都能更進一步努力增進科學知能，且經由此階段的學習，為下一階段的生涯發展做好準備。
 - (6) 身心障礙學生之能力指標參照各階段基本學力指標，採簡化、減量、分解、替代與重整方式進行學習內容的調整。
 - (7) 資賦優異類學生之能力指標採加深與加廣的方式，再根據調整過後之指標編選具挑戰性的教材。

4、現況分析

本校為桃園市創造力暨科學教育中心，致力於各項創造力及科學教育之推廣，本校校訂課程其一的創造力課程即透過自然科學之原理運用於生活中，期許學生培養自然科學素養，訓練其動手做的能力。本校創造力課程自 103 學年度實施至今，十二年國教課綱施行以來，不僅教師增加相關的教學知能，學生更是紛紛越區而來，可見科學教育之展現確有其成效。

5、實施原則及策略

- (1) 各學年、階段、單元之教學活動，宜依課程目標擬定統整式教學計畫。
- (2) 教學時應利用各種教學媒體與資源進行教學，除了利用掛圖、海報等教學媒體外，電腦與網路的使用也可幫助學生學習。學校亦有平板可供借用。
- (3) 運用本校教材園、立體雕塑水生池、社區內的環境資源、鄰近自然環境等提供學生各種學習資源，

以幫助學生作有效率的學習。

- (4) 充實自然科技專科教室各項實驗室器材與專科教室安全應急設施等。(5)研擬創設本校科學性社團、科學營等，以促進學生研究的風氣。
- (6) 資訊教育之教學，與自然科學課程分開教學。其課程以實機操作為主，詳細課程內容另由本校成立科技領域規劃之。
- (7) 教師應參酌、照顧學生特殊需求及學習性向、能力等方面的個別差異，予適當的輔導或調整其教材教法。
- (8) 本計劃應配合學校總體行事、學年教學計劃等配套措施執行。

6、實施內容

(1) 實施時間與節數

| 年級 領域節數 | 一年級 | 二年級 | 三年級 | 四年級 | 五年級 | 六年級 |
|------------|-----|-----|-----|-----|-----|-----|
| 自然科學領域 | | | 3 | 3 | 3 | 3 |

(2) 教學方式

- A. 本領域的課程教學活動設計，與其他領域橫向關聯甚密，視教材內容與配合學校現有設施、環境、設備，與其他領域共同設計教學活動。
- B. 教學活動設計以解決問題策略為中心，依循一確認問題、蒐集相關資訊、擬訂解決方案、選定並執行解決方案及進行評鑑與改進之程序實施教學。
- C. 以學生為主體引導科學探究，依解決問題流程進行設計與製作專題。
- D. 特別指導相關儀器藥品使用方法和操作安全。
- E. 善用社區、學校資源，協助學生有效率的學習。

(3) 評量原則

- A. 本課程之評量內容應以是否達成課程目標來考量。包括科學知識的認知、探究能力的運用、科學態度等各向度。
- B. 本課程之評量不宜局限於同一種方式。其形式可運用觀察、口頭詢問、實驗報告、成品展示、專案報告、紙筆測驗、操作、設計實驗等多種方式做評量。
- C. 生活科技部份之教學，應以實作過程中有計畫、切實執行和作品之創意、巧妙、完整性等來評量，未必要用紙筆測驗。
- D. 教師於教學後進行教材編選、教學策略運用、班級經營的自我檢核作為改善教學的依據。
- E. 評量方式可採動態評量、檔案評量、實作評量、生態評量與課程本位評量等多元評量的方式，充分瞭解各類特殊需求學生的學習歷程與成效，以做
- F. 為課程設計及改進教學的參考。

7、教學資源

(1) 學校資源

- A. 本校選用民間出版社出版之教科書，並請各家出版商提供各類平面印製或立體模型的教具及學具，供老師和學生平日上課時方便使用。
- B. 本校積極推展資訊融入各科的教學，鼓勵老師利用各家出版社或學校提供之各類多媒體教材，進行生動的教學，以提高學生的學習興趣和教學品質。
- C. 本校有四間自然科專任教室，提供全校自然科教學，並設有觸控螢幕及平板車。
- D. 本校為桃園市創造力暨科學教育中心，承辦各項自然科學教育相關研習及活動。

(2)其他：社區資源

A. 硬體設施：東門國小科學教育館、桃園農工、虎頭山公園、三民運動公園、朝陽公園、青溪公園、南崁溪、東門溪、消防局、縣市政府、文化中心、圖書館、朝陽市場。

B. 人力資源：具特殊專長之家長及社區人士。

8、實施成效分析

(1) 已有之成效：

A. 自然與生活科技領域之教學，各年級老師均依照課程綱要中素養學習表現之要求，於各年級中完成，並於各年級學期結束前，檢核各階段之學習表現以了解確實完成各項學習表現沒有遺漏。

B. 本校推動資訊教育，學生從三年級開始接受每週一節的電腦課程，因此本校學生對上網查資料，文書處理、試算表、影像、圖片的處理，以及網頁製作方面，均有良好表現。

C. 本校成立探索科學家，每個月均針對自然科學相關的課程規劃校外參觀活動，學生學習興趣濃厚，家長亦相當肯定。

D. 領域課程小組持續運作、規劃、實施並檢討各項行事計劃。

(2)預估效益：

A. 依據教育部課程綱要中學習表現之要求，加上本校教師之教學經驗和專長，對於本學習領域之教學，應能達成課程目標無虞，同時也能培養學生具有相應程度的科學素養。

B. 從長期的經驗看，本校透過探索科學家辦理課外活動延伸學習觸角，對於學生學習科學的興趣應有正面的效益，期許在科學展覽等相關競賽方面亦可以有更好的表現，亦是學校特色及發展的重要方向。

9、本校自 108 學年度起逐年實施十二年國民基本教育，111 學年度一至四年級課程依據十二年國民基本教育綱要實施；五至六年級依據九年一貫課程綱要實施。

10、本計劃應經課程發展委員會審查通過後始得實施，修正時亦同。

三年級教學團隊

| 桃園市大園區內海國民小學 112 學年度【自然科學領域】課程計畫 | | | |
|----------------------------------|--|--|---------|
| 每週節數 | 3 節 | 設計者 | 三年級教學團隊 |
| 核心素養 | A 自主行動 | ■A1 身心素質與自我精進 ■A2 系統思考與問題解決 ■A3 規劃執行與創新應變 | |
| | B 溝通互動 | ■B1 符號運用與溝通表達 ■B2 科技資訊與媒體素養 ■B3 藝術涵養與美感素養 | |
| | C 社會參與 | ■C1 道德實踐與公民意識 ■C2 人際關係與團隊合作 <input type="checkbox"/> C3 多元文化與國際理解 | |
| 課程理念 | <p>十二年國民基本教育以「自發」、「互動」及「共好」的理念；以「成就每一個孩子——適性揚才、終身學習」為願景。</p> <p>為了達成上述理念與願景，本版的自然科學課程秉持著由「生活中學科學，由科學中學生活」，以開發學生潛能、培養適應與改善生活環境的能力，成為具有科學素養的國民之編輯理念，以「學童為學習主體」、「培養學童自然科學課程核心素養」、「拓展學童對人、事、物多方面的意義」三大原則設計課程，以「學生主動探究問題及建構新知」為準則，讓學生經由「探究與實作」的過程，獲得「學習表現」與「學習內容」的理解與應用能力。</p> <p>三上自然科學課程共安排了「認識植物」、「空氣和水」、「認識動物」、「磁鐵」等四大單元，三下自然科學課程共安排了「種菜好好玩」、「溫度影響物質的變化」、「天氣特派員」、「廚房中的科學」等四大單元，每個單元的自然探索活動非常多元，包含：操作、討論、注意、小知識、科學有素養、想一想等，除此之外，課程中還融入「科學閱讀」、「這也是科學」及「科學探究」等，讓學生沉浸在科學學習中，充滿學習樂趣。</p> | | |
| 學習重點 | 學習表現 | <p>三上</p> ah-II-1 透過各種感官了解生活周遭事物的屬性。 ah-II-2 透過有系統的分類與表達方式，與他人溝通自己的想法與發現。 ai-II-1 保持對自然現象的好奇心，透過不斷的探尋和提問，常會有新發現。 ai-II-3 透過動手實作，享受以成品來表現自己構想的樂趣。 an-II-1 體會科學的探索都是由問題開始。 an-II-2 察覺科學家們是利用不同的方式探索自然與物質世界的形式與規律。 pa-II-2 能從得到的資訊或數據，形成解釋、得到解答、解決問題。並能將自己的探究結果和他人的結果（例如：來自老師）相比較，檢查是否相近。 pc-II-2 能利用簡單形式的口語、文字或圖畫等，表達探究之過程、發現。 pe-II-1 能了解一個因素改變可能造成的影響，進而預測活動的大致結果。在教師或教科書的指導或說明下，能了解探究的計畫。 pe-II-2 能正確安全操作適合學習階段的物品、器材儀器、科技設備及資源，並能觀察和記錄。 po-II-1 能從日常經驗、學習活動、自然環境，進行觀察，進而能察覺問題。 tc-II-1 能簡單分辨或分類所觀察到的自然科學現象。 ti-II-1 能在指導下觀察日常生活現象的規律性，並運用想像力與好奇心，了解 | |

| | |
|------|--|
| | <p>及描述自然環境的現象。</p> <p>tm-II-1 能經由觀察自然界現象之間的關係，理解簡單的概念模型，進而與生活經驗連結。</p> <p>三下</p> <p>ah-II-1 透過各種感官了解生活周遭事物的屬性。</p> <p>ah-II-2 透過有系統的分類與表達方式，與他人溝通自己的想法與發現。</p> <p>ai-II-1 保持對自然現象的好奇心，透過不斷的探尋和提問，常會有新發現。</p> <p>ai-II-2 透過探討自然與物質世界的規律性，感受發現的樂趣。</p> <p>an-II-1 體會科學的探索都是由問題開始。</p> <p>an-II-3 發覺創造和想像是科學的重要元素。</p> <p>pa-II-1 能運用簡單分類、製作圖表等方法，整理已有的資訊或數據。</p> <p>pa-II-2 能從得到的資訊或數據，形成解釋、得到解答、解決問題。並能將自己的探究結果和他人的結果（例如：來自老師）相比較，檢查是否相近。</p> <p>pc-II-1 能專注聆聽同學報告，提出疑問或意見。並能對探究方法、過程或結果，進行檢討。</p> <p>pc-II-2 能利用簡單形式的口語、文字或圖畫等，表達探究之過程、發現。</p> <p>pe-II-1 能了解一個因素改變可能造成的影響，進而預測活動的大致結果。在教師或教科書的指導或說明下，能了解探究的計畫。</p> <p>pe-II-2 能正確安全操作適合學習階段的物品、器材儀器、科技設備及資源，並能觀察和記錄。</p> <p>po-II-1 能從日常經驗、學習活動、自然環境，進而觀察，進而能察覺問題。</p> <p>po-II-2 能依據觀察、蒐集資料、閱讀、思考、討論等，提出問題。</p> <p>tc-II-1 能簡單分辨或分類所觀察到的自然科學現象。</p> <p>ti-II-1 能在指導下觀察日常生活現象的規律性，並運用想像力與好奇心，了解及描述自然環境的現象。</p> <p>tm-II-1 能經由觀察自然界現象之間的關係，理解簡單的概念模型，進而與其生活經驗連結。</p> <p>tr-II-1 能知道觀察、記錄所得自然現象的結果是有其原因的，並依據習得的知識，說明自己的想法。</p> |
| 學習內容 | <p>三上</p> <p>INa-II-1 自然界（包含生物與非生物）是由不同物質所組成。</p> <p>INa-II-2 在地球上，物質具有重量，佔有體積。</p> <p>INa-II-3 物質各有其特性，並可以依其特性與用途進行分類。</p> <p>INa-II-7 生物需要能量（養分）、陽光、空氣、水和土壤，維持生命、生長與活動。</p> <p>INb-II-1 物質或物體各有不同的功能或用途。</p> <p>INb-II-2 物質性質上的差異性可用來區分或分離物質。</p> <p>INb-II-4 生物體的構造與功能是互相配合的。</p> <p>INb-II-5 常見動物的外部形態主要分為頭、軀幹和肢，但不同類動物之各部位特徵和名稱有差異。</p> <p>INb-II-6 常見植物的外部形態主要由根、莖、葉、花、果實及種子所組成。</p> |

INb- II -7 動植物體的外部形態和內部構造，與其生長、行為、繁衍後代和適應環境有關。

INc- II -5 水和空氣可以傳送動力讓物體移動。

INc- II -8 不同的環境有不同的生物生存。

INd- II -4 空氣流動產生風。

INd- II -8 力有各種不同的形式。

INe- II -10 動物的感覺器官接受外界刺激會引起生理和行為反應。

INe- II -1 自然界的物體、生物、環境間常會相互影響。

INe- II -7 磁鐵具有兩極，同極相斥，異極相吸；磁鐵會吸引含鐵的物體。磁力強弱可由吸起含鐵物質數量多寡得知。

INf- II -1 日常生活中常見的科技產品。

INf- II -3 自然的規律與變化對人類生活應用與美感的啟發。

INg- II -1 自然環境中有許多資源。人類生存與生活需依賴自然環境中的各種資源，但自然資源都是有限的，需要珍惜使用。

三下

INa- II -3 物質各有其特性，並可以依其特性與用途進行分類。

INa- II -4 物質的形態會因溫度的不同而改變。

INa- II -5 太陽照射、物質燃燒和摩擦等可以使溫度升高，運用測量的方法可知溫度高低。

INa- II -6 太陽是地球能量的主要來源，提供生物的生長需要，能量可以各種形式呈現。

INa- II -7 生物需要能量（養分）、陽光、空氣、水和土壤，維持生命、生長與活動。

INb- II -2 物質性質上的差異性可用來區分或分離物質。

INc- II -1 使用工具或自訂參考標準可量度或比較。

INc- II -2 生活中常見的測量單位與度量。

INc- II -5 水和空氣可以傳送動力讓物體移動。

INc- II -6 水有三態變化及毛細現象。

INd- II -1 當受外在因素作用時，物質或自然現象可能會改變。改變有些較快、有些較慢；有些可以回復，有些則不能。

INd- II -2 物質或自然現象的改變情形，可以運用測量的工具和方法得知。

INd- II -3 生物從出生、成長到死亡有一定的壽命，透過生殖繁衍下一代。

INd- II -6 一年四季氣溫會有所變化，天氣也會有所不同。氣象報告可以讓我們知道天氣的可能變化。

INd- II -7 天氣預報常用雨量、溫度、風向、風速等資料來表達天氣狀態，這些資料可以使用適當儀器測得。

INe- II -10 動物的感覺器官接受刺激會引起生理和行為反應。

INe- II -11 環境的變化會影響植物生長。

INe- II -1 自然界的物體、生物、環境間常會相互影響。

INe- II -2 溫度會影響物質在水中溶解的程度(定性)及物質燃燒、生鏽、發酵等現象。

INe-II-3 有些物質溶於水中，有些物質不容易溶於水中。

INe-II-4 常見食物的酸鹼性有時可利用氣味、觸覺、味覺簡單區分，花卉、菜葉會因接觸到酸鹼而改變顏色。

INf-II-2 不同的環境影響人類食物的種類、來源與飲食習慣。

INf-II-3 自然的規律與變化對人類生活應用與美感的啟發。

INf-II-4 動物的感覺器官接受刺激會引起生理和行為反應。

INg-II-1 自然環境中有許多資源。人類生存與生活需依賴自然環境中的各種資源但自然資源都是有限的，需要珍惜使用。

INg-II-2 地球資源永續可結合日常生活中低碳與節水方法做起。

課程架構表：

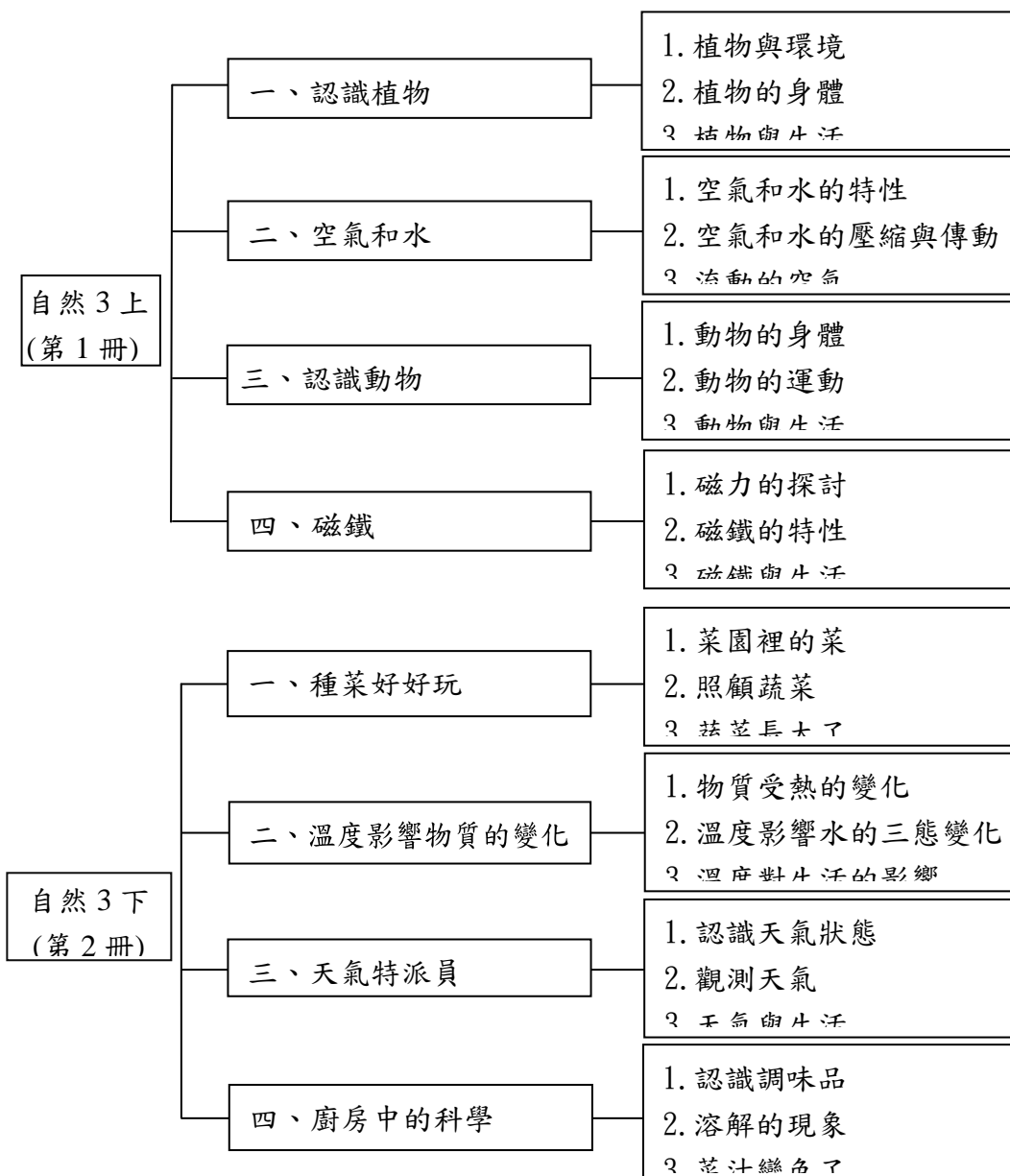

| | |
|-------------------|--|
| | |
| <p>融入之 議題</p> | <p>三上</p> <p>【人權教育】 人 E3 了解每個人需求的不同，並討論與遵守團體的規則。</p> <p>【戶外教育】 戶 E1 善用教室外、戶外及校外教學，認識生活環境（自然或人為）。 戶 E3 善用五官的感知，培養眼、耳、鼻、舌、觸覺及心靈對環境感受的能力。 戶 E4 覺知自身的生活方式會對自然環境產生影響與衝擊。</p> <p>【安全教育】 安 E5 了解日常生活危害安全的事件。</p> <p>【性別平等教育】 性 E6 了解圖像、語言與文字的性別意涵，使用性別平等的語言與文字進行溝通。 性 E11 培養性別間合宜表達情感的能力。</p> <p>【品德教育】 品 E1 良好生活習慣與德行。</p> <p>【閱讀素養教育】 閱 E10 中、高年級：能從報章雜誌及其他閱讀媒材中汲取與學科相關的知識。</p> <p>【環境教育】 環 E1 參與戶外學習與自然體驗，覺知自然環境的美、平衡與完整性。 環 E2 覺知生物生命的美與價值，關懷動、植物的生命。 環 E3 了解人與自然和諧共生，進而保護重要棲地。 環 E5 覺知人類的生活型態對其他生物與生態系的衝擊。 環 E6 覺知人類過度的物質需求會對未來世代造成衝擊。 環 E16 了解物質循環與資源回收利用的原理。</p> <p>三下</p> <p>【環境教育】 環 E1 參與戶外學習與自然體驗，覺知自然環境的美、平衡與完整性。 環 E2 覺知生物生命的美與價值，關懷動、植物的生命。 環 E8 認識天氣的溫度、雨量要素與覺察氣候的趨勢及極端氣候的現象。 環 E9 覺知氣候變遷會對生活、社會及環境造成衝擊。 環 E12 養成對災害的警覺心及敏感度，對災害有基本的了解，並能避免災害的發生。 環 E14 覺知人類生存與發展需要利用能源及資源，學習在生活中直接利用自然能源或自然形式的物質。 環 E17 養成日常生活節約用水、用電、物質的行為，減少資源的消耗。</p> <p>【品德教育】 品 E1 良好生活習慣與德行。</p> |

| | |
|------|--|
| | <p>品 E2 自尊尊人與自愛愛人。</p> <p>品 E3 溝通合作與和諧人際關係。</p> <p>【生命教育】</p> <p>生 E1 思考的重要性與進行思考時的適當情意與態度。</p> <p>【科技教育】</p> <p>科 E6 操作家庭常見的手工具。</p> <p>科 E9 具備與他人團隊合作的能力。</p> <p>【能源教育】</p> <p>能 E8 於家庭、校園生活實踐節能減碳的行動。</p> <p>【家庭教育】</p> <p>家 E5 主動與家人分享。</p> <p>【戶外教育】</p> <p>戶 E1 善用五官感知環境，分別培養眼、耳、鼻、舌、觸覺及心靈的感受能力。</p> <p>戶 E3 善用教室外、戶外及校外教學，認識生活環境（自然或人為）。</p> <p>【性別平等教育】</p> <p>性 E1 認識生理性別、性傾向、性別特質與性別認同的多元面貌。</p> <p>性 E3 覺察性別角色的刻板印象，了解家庭、學校與職業的分工，不應受性別的限制。</p> <p>性 E11 培養性別間合宜表達情感的能力。</p> <p>【人權教育】</p> <p>人 E3 了解每個人需求的不同，並討論與遵守團體的規則。</p> <p>人 E5 欣賞、包容個別差異並尊重自己與他人的權利。</p> <p>【海洋教育】</p> <p>海 E10 認識水與海洋的特性及其與生活的應用。</p> <p>【閱讀素養教育】</p> <p>閱 E1 認識一般生活情境中需要使用的，以及學習學科基礎知識所應具備的字詞彙。</p> <p>閱 E8 低、中年級以紙本閱讀為主。</p> <p>閱 E10 中、高年級：能從報章雜誌及其他閱讀媒材中汲取與學科相關的知識。</p> <p>【資訊教育】</p> <p>資 E1 認識常見的資訊系統。</p> <p>資 E2 使用資訊科技解決生活中簡單的問題。</p> <p>【生涯規劃教育】</p> <p>涯 E11 培養規畫與運用時間的能力。</p> |
| 學習目標 | <p>三上</p> <ol style="list-style-type: none"> 1. 能察覺植物的身體有根、莖、葉、花、果實和種子等部位，及其各有不同的形態與特徵；指出植物的不同部位的名稱。 2. 能知道人類生存與生活需依賴自然環境中的植物資源，進而能尊重生命、關懷生活周遭環境與自然生態。 3. 能觀察大自然的規律與變化，並向大自然學習將植物融入人類生活應用與美感創作。 4. 能透過操作及感受，了解石頭、空氣和水都占有空間、具有重量。 <p>能認識某些物質有固定形狀，有些則沒有固定形狀；了解空氣和水沒有固定的形狀。</p> <ol style="list-style-type: none"> 5. 能透過操作，發現空氣可以被壓縮，但是水不能被壓縮。 6. 能經由觀察與討論，了解空氣和水都可以傳送動力，並將生活經驗和同學分享。 |

7. 能認識空氣流動會形成風，並知道可以利用物體擺動的程度來判斷風力的強弱；利用空氣的特性設計和製作創意玩具。
8. 認識動物的外形及不同的特徵，了解動物的身體可以分成不同的部位；知道動物的外形構造不同，運動的方式也不同。
9. 培養愛護動物、尊重生命的情操；向動物學習，了解各項仿生科技。
10. 能知道磁鐵吸引鐵製品的特性；了解磁鐵不直接接觸鐵製品，也能吸引鐵製品。
11. 能知道磁鐵磁力最強的地方是在兩端的磁極上；磁鐵磁極有同極性互相排斥、異極性互相吸引的特性。
12. 能利用現有的磁鐵及知識，來判斷未標出磁極的磁鐵磁極。
13. 能了解磁鐵兩邊加上鐵片，可以增加磁鐵所能吸住的重量。
14. 能應用單元中所學到的磁鐵特性，設計並製作創意玩具。

三下

1. 透過觀察，知道蔬菜需要養分、陽光、空氣、水和土壤等條件，才能持續生長，維持生命；發現可以運用測量的工具與方法得知蔬菜的生長情形。
2. 透過日常的觀察，發覺蔬菜的不同特性，並能依其構造分辨食用部位；了解不同環境影響人類食物的種類、來源與飲食習慣，進而了解珍惜食物的用意。
3. 經由觀察農夫種菜流程，發現種菜的步驟；能運用資料查詢、比較和解讀來判斷蔬菜的種植方式、種子發芽的環境，並思考後續生長所需的條件及如何照顧蔬菜。
4. 藉由種植蔬菜，發現蔬菜從出生到死亡有一定的壽命，且利用種子孕育下一代；透過種植蔬菜，發現自然界的生物、植物、環境之間常會互相影響。
5. 透過日常生活中的觀察，察覺水有不同形態與變化；了解溫度會造成水的三態變化；找出日常生活中水蒸氣、水和冰的用途。
6. 經由觀察察覺生活中水會變成水蒸氣的現象；知道水遇冷會凝固成冰。
7. 透過實驗活動了解冰遇熱會融化成水；經由觀察與操作，察覺水蒸氣會凝結成水。
8. 認識各種查詢天氣預報的方法與資料所代表的涵義，學習如何讀取天氣預報的資訊，並了解提前知道天氣狀態的對生活有哪些好處。
9. 透過討論和觀察，推論天氣的變化與雲量的關係；透過常見的下雨、淹水等相關新聞報導，能夠認識測量雨量的方法，並了解雨量觀測在活中的重要性。
10. 能知道氣溫計正確的使用方法，並實際測量與觀察一天的氣溫變化；透過風向袋在工地使用的相關新聞報導，能夠知道風向與風力在生活中的重要性；學習使用指北針確認方位，並透過自製簡易風向風力計來實際觀測風向和風力。
11. 能認識生活中常見的天氣預報種類，並知道不同種類的天氣預報用途；了解天氣變化對我們生活的影響，並知道該如何預防及面對各種天氣狀態。
12. 藉由觀察紫色高麗菜等汁液接觸到酸鹼物質而變色，察覺物質會因接觸不同環境而改變。
13. 透過日常生活中的觀察，探究溶解的意義；能利用查詢資料及討論，認識生活中應用溶解的例子。
14. 經由觀察與操作，察覺有些物質會完全溶解於水，有些不會完全溶解於水。
15. 經由操作活動知道食鹽可以溶解的量是有限的；透過觀察與實驗，察覺提高水溫、增加水量會影響食鹽可以溶解的量。

教學與
評量說明

一、教材編選與資源(教科書版本、相關資源)
(一)教材編選

1. 教材符合領綱基本理念，依學習階段之學習重點，編製適切的內容且避免不必要的重複。
2. 依據十二年國民基本教育自然科學領域課程綱要精神與內容，編排適合學習年段的實作課程，鼓勵學童生動手實作體驗，適時設計示範實驗、戶外教學等活動。
3. 實作教材強調操作的學習，除了強化從過程獲得技能的學習外，並養成其歸納推理，發現、解決問題，以及自我學習的能力。
4. 教材考量該學習階段實際授課節數、注意整體學習內容及分量的適切性。
5. 教材降低知識性理解的難度，融入科學發現過程的史實資料、科學家簡介；兼顧本土、少數族群與不同性別科學家之史實資料；使用性別與族群平等的語言與文字進行書寫，避免傳遞特定的刻板印象。
6. 實驗教材應包含實驗活動、藥品特性、處理方法和器材安全等的詳盡說明；專有名詞和譯名以教育部公之自然科學領域/科目名詞為準，其中未規定者則參照國內科學刊物及習慣用語，各冊須一致，且與其他相關科目相配合。

(二)教材來源

1. 教育部審定版之教材：

| 年級 | 出社 | 冊數 |
|-----|----|-------|
| 三年級 | 南一 | 第一、二冊 |

2. 自編教材、校本特色教材。

(三)教學資源

1. 審定教科用書、自編教材等。
2. 圖書館(室)、圖書設備、數位媒材及網路資源等。
3. 專科教室、自然科學活動實驗室、實驗活動場所及其相關的教學設備與物品。
4. 模型、掛圖、實驗藥品、標本等。
5. 教學資源分享平臺、學習所需之各種軟、硬體設備。
6. 其他。

二、教學方法

1. 依教學目標、教材特性及實際情況，採取講述、實驗、實作、專題探究、戶外參觀或科學觀察、植栽及飼養之長期實驗等多元方式。
2. 5E 教學法，預測、觀察、解釋(POE)教學法，5Why 鷹架式提問教學法，6E 教學法、預測、觀察、科學解釋能力(PO+E)教學法、POE&科學解釋文字鷹架(POEST)教學法、POQE 教學法。

三、教學評量

評量與教學緊密結合，由教學目標決定評量內容，由評量結果導引教學。採用多元評量方式，以了解學童的學習進展，並運用評量結果調整下一步的教學。

1. 依據自然科學領域之課程目標、核心素養、學習表現及學習內容編製評量，兼顧總結性與歷程性之評量目的，採用專題報告、成品展示、紙筆測驗、口頭報告、實驗設計以及學習歷程檔案等多元形式，用以診斷學習問題，並檢視學習成效。
2. 評量的內容考量學生身心發展、個別差異及文化差異，配合核心素養及學習表現內涵，不出現零碎的知識記憶，而是兼重高層次的認知、情意、技能表現及其在

實際生活中的運用。秉持真實性評量理念，採用多元方式實施，除由教師進行考評，亦輔以學童自我評量等方式。

3. 每學年至少實施 1 次科學報告之撰寫及口頭表達，做為高層次能力之總結性評量方法。
4. 教學者進行評量後，須分析評量結果，以作為教學反思、調整及補救教學的參考。
5. 評量方式：觀察評量、發表評量、操作評量、口語評量、態度評量。

四年級教學團隊

| 桃園市大園區內海國民小學 112 學年度【自然科學領域】課程計畫 | | | | |
|----------------------------------|---|---|-----|---------|
| 每週節數 | 3 節 | | 設計者 | 四年級教學團隊 |
| 核心素養 | A 自主行動 | <input checked="" type="checkbox"/> A1 身心素質與自我精進 <input checked="" type="checkbox"/> A2 系統思考與問題解決 <input checked="" type="checkbox"/> A3 規劃執行與創新應變 | | |
| | B 溝通互動 | <input checked="" type="checkbox"/> B1 符號運用與溝通表達 <input type="checkbox"/> B2 科技資訊與媒體素養 <input checked="" type="checkbox"/> B3 藝術涵養與美感素養 | | |
| | C 社會參與 | <input checked="" type="checkbox"/> C1 道德實踐與公民意識 <input checked="" type="checkbox"/> C2 人際關係與團隊合作 <input type="checkbox"/> C3 多元文化與國際理解 | | |
| 課程理念 | <p>十二年國民基本教育以「自發」、「互動」及「共好」的理念；以「成就每一個孩子——適性揚才、終身學習」為願景。</p> <p>為了達成上述理念與願景，本版的自然科學課程秉持著由「生活中學科學，由科學中學生生活」，以開發學生潛能、培養適應與改善生活環境的能力，成為具有科學素養的國民之編輯理念，以「學童為學習主體」、「培養學童自然科學課程核心素養」、「拓展學童對人、事、物多方面的意義」三大原則設計課程，以「學生主動探究問題及建構新知」為準則，讓學生經由「探究與實作」的過程，獲得「學習表現」與「學習內容」的理解與應用能力。</p> <p>四上自然科學課程共安排了「光和能源」、「地球的夥伴—日月星辰」、「水中世界」、「電路好好玩」等四大單元，四下自然科學課程共安排了「生活中有趣的力」、「昆蟲家族」、「水的移動」、「了解臺灣的環境」等四大單元，每個單元的自然探索活動非常多元，包含：操作、討論、注意、小知識、科學有素養、想一想等，除此之外，課程中還融入「科學閱讀」、「這也是科學」及「科學探究」等，讓學生沉浸在科學學習中，充滿學習樂趣。</p> | | | |
| 學習重點 | 學習表現 | <p>四上</p> <p>ah-Ⅱ-1 透過各種感官了解生活周遭事物的屬性。</p> <p>ah-Ⅱ-2 透過有系統的分類與表達方式，與他人溝通自己的想法與發現。</p> <p>ai-Ⅱ-1 保持對自然現象的好奇心，透過不斷的探尋和提問，常會有新發現。</p> <p>ai-Ⅱ-2 透過探討自然與物質世界的規律性，感受發現的樂趣。</p> <p>an-Ⅱ-1 體會科學的探索都是由問題開始。</p> <p>an-Ⅱ-3 發覺創造和想像是科學的重要元素。</p> <p>pa-Ⅱ-1 能運用簡單分類、製作圖表等方法，整理已有的資訊或數據。</p> <p>pa-Ⅱ-2 能從得到的資訊或數據，形成解釋、得到解答、解決問題。並能將自己的探究結果和他人的結果（例如：來自老師）相比較，檢查是否相近。</p> <p>pc-Ⅱ-1 能專注聆聽同學報告，提出疑問或意見。並能對探究方法、過程或結果，進行檢討。</p> <p>pc-Ⅱ-2 能利用簡單形式的口語、文字或圖畫等，表達探究之過程、發現。</p> | | |

| | | |
|--|------|---|
| | | <p>pe-Ⅱ-1 能了解一個因素改變可能造成的影響，進而預測活動的大致結果。在教師或教科書的指導或說明下，能了解探究的計畫。</p> <p>pe-Ⅱ-2 能正確安全操作適合學習階段的物品、器材儀器、科技設備及資源，並能觀察和記錄。</p> <p>po-Ⅱ-1 能從日常經驗、學習活動、自然環境，進行觀察，進而能察覺問題。</p> <p>po-Ⅱ-2 能依據觀察、蒐集資料、閱讀、思考、討論等，提出問題。</p> <p>tc-Ⅱ-1 能簡單分辨或分類所觀察到的自然科學現象。</p> <p>ti-Ⅱ-1 能在指導下觀察日常生活現象的規律性，並運用想像力與好奇心，了解及描述自然環境的現象。</p> <p>tm-Ⅱ-1 能經由觀察自然界現象之間的關係，理解簡單的概念模型，進而與其生活經驗連結。</p> <p>tr-Ⅱ-1 能知道觀察、記錄所得自然現象的結果是有其原因的，並依據習得的知識，說明自己的想法。</p> <p>四下</p> <p>ah-Ⅱ-1 透過各種感官了解生活週遭事物的屬性。</p> <p>ah-Ⅱ-2 透過有系統的分類與表達方式，與他人溝通自己的想法與發現。</p> <p>ai-Ⅱ-1 保持對自然現象的好奇心，透過不斷的探尋和提問，常會有新發現。</p> <p>ai-Ⅱ-2 透過探討自然與物質世界的規律性，感受發現的樂趣。</p> <p>pa-Ⅱ-2 能從得到的資訊或數據，形成解釋、得到解答、解決問題。並能將自己的探究結果和他人的結果（例如：來自老師）相比較，檢查是否相近。</p> <p>pc-Ⅱ-1 能專注聆聽同學報告，提出疑問或意見。並能對探究方法、過程或結果，進行檢討。</p> <p>pe-Ⅱ-1 能了解一個因素改變可能造成的影響，進而預測活動的大致結果。在教師或教科書的指導或說明下，能了解探究的計畫。</p> <p>pe-Ⅱ-2 能正確安全操作適合學習階段的物品、器材儀器、科技設備及資源，並能觀察和記錄。</p> <p>po-Ⅱ-1 能從日常經驗、學習活動、自然環境，進行觀察，進而能察覺問題。</p> <p>po-Ⅱ-2 能依據觀察、蒐集資料、閱讀、思考、討論等，提出問題。</p> <p>tc-Ⅱ-1 能簡單分辨或分類所觀察到的自然科學現象。</p> <p>ti-Ⅱ-1 能在指導下觀察日常生活現象的規律性，並運用想像力與好奇心，了解及描述自然環境的現象。</p> <p>tm-Ⅱ-1 能經由觀察自然界現象之間的關係，理解簡單的概念模型，進而與其生活經驗連結。</p> <p>tr-Ⅱ-1 能知道觀察、記錄所得自然現象的結果是有其原因的，並依據習得的知識，說明自己的想法。</p> |
| | 學習內容 | 四上 |

INa-Ⅱ-1 自然界（包含生物與非生物）是由不同物質所組成。

INa-Ⅱ-3 物質各有其特性，並可以依其特性與用途進行分類。

INa-Ⅱ-6 太陽是地球能量的主要來源，提供生物的生長需要，能量可以各種形式呈現。

INa-Ⅱ-8 日常生活中常用的能源。

INb-Ⅱ-1 物質或物體各有不同的功能或用途。

INb-Ⅱ-2 物質性質上的差異性可用來區分或分離物質。

INb-Ⅱ-7 動植物的外部形態和內部構造，與其生長、行為、繁衍後代和適應環境有關。

INc-Ⅱ-10 天空中天體有東升西落的現象，月亮有盈虧的變化，星星則是有些亮有些暗。

INc-Ⅱ-1 使用工具或自訂參考標準可量度與比較。

INc-Ⅱ-4 方向、距離可用以表示物體位置。

INc-Ⅱ-8 不同的環境有不同的生物生存。

IND-Ⅱ-2 物質或自然現象的改變情形，可以運用測量的工具和方法得知。

INe-Ⅱ-1 自然界的物體、生物、環境間常會相互影響。

INe-Ⅱ-6 光線以直線前進，反射時有一定的方向。

INe-Ⅱ-8 物質可分為電的良導體和電的不良導體，將電池用電線或良導體接成通路，可使燈泡發光、馬達轉動。

INe-Ⅱ-9 電池或燈泡可以有串聯和並聯的接法，不同的接法會產生不同的效果。

INf-Ⅱ-1 日常生活中常見的科技產品。

INf-Ⅱ-3 自然的規律與變化對人類生活應用與美感的啟發。

INf-Ⅱ-5 人類活動對環境造成影響。

INf-Ⅱ-7 水與空氣污染會對生物產生影響。

ING-Ⅱ-1 自然環境中有許多資源。人類生存與生活需依賴自然環境中的各種資源但自然資源都是有限的，需要珍惜使用。

ING-Ⅱ-2 地球資源永續可結合日常生活中低碳與節水方法做起。

ING-Ⅱ-3 可利用垃圾減量、資源回收、節約能源等方法來保護環境。

四下

INa-Ⅱ-1 自然界（包含生物與非生物）是由不同物質組成。

INa-Ⅱ-2 在地球上，物質具有重量，佔有體積。

INb-Ⅱ-1 物質或物體各有不同的功能或用途。

INb-Ⅱ-2 物質性質上的差異性可用來區分或分離物質。

INb-Ⅱ-3 虹吸現象可用來將容器中的水吸出；連通管可測水平。

INb-Ⅱ-4 生物的構造與功能是相互配合的。

INb-Ⅱ-5 常見動物的外部型態主要分為頭、軀幹和肢，但不同類別動物肢各部位特徵和名稱常有差異。

INb-Ⅱ-7 動植物的外部型態和內部構造與其生長、行為；繁衍後代和適應環境有關。

| | | |
|--|---------------|---|
| | | <p>INc-Ⅱ-1 使用工具或自訂參考標準可量度與比較。</p> <p>INc-Ⅱ-3 力的表示法，包括大小、方向與作用點等。</p> <p>INc-Ⅱ-4 方向、距離可用以表示物體位置。</p> <p>INc-Ⅱ-6 水有三態變化及毛細現象。</p> <p>INc-Ⅱ-7 利用適當的工具觀察不同大小、距離位置的物體。</p> <p>INc-Ⅱ-8 不同的環境有不同的生物生存。</p> <p>INc-Ⅱ-9 地表具有岩石、砂、土壤等不同環境各有特徵可以分辨。</p> <p>INd-Ⅱ-1 當受外在因素作用時，物質或自然現象可能會改變。改變有些較快、有些較慢；有些可以回復，有些則不能。</p> <p>INd-Ⅱ-3 生物從出生、成長到死亡有一定的壽命，透過生殖繁衍下一代。</p> <p>INd-Ⅱ-5 自然環境中有砂石及土壤，會因水流、風而發生改變。</p> <p>INd-Ⅱ-8 力有各不同形式。</p> <p>INd-Ⅱ-9 施力可能會使物體改變運動情形或形狀，當物體受力變形時，有的可恢復原狀，有的不能恢復原狀。</p> <p>INe-Ⅱ-1 自然界的物體、生物、環境間常相互影響。</p> <p>INe-Ⅱ-5 生活周遭有各種聲音；物體振動會產生聲音，聲音可以透過固體、液體、氣體傳播。不同的動物會發出不同的聲音，並且作為溝通的方式。</p> <p>INf-Ⅱ-3 自然的規律與變化對人類生活應用與美感的啟發。</p> <p>INf-Ⅱ-5 人類活動對環境造成影響。</p> <p>INf-Ⅱ-6 地震會造成嚴重的災害，平時的準備與防震能降低損害。</p> <p>INg-Ⅱ-1 自然環境中有許多資源。人類生存與生活需依賴自然環境中的各種資源，但自然資源都是有限的，需要珍惜使用。</p> |
| | <p>課程架構表：</p> | |

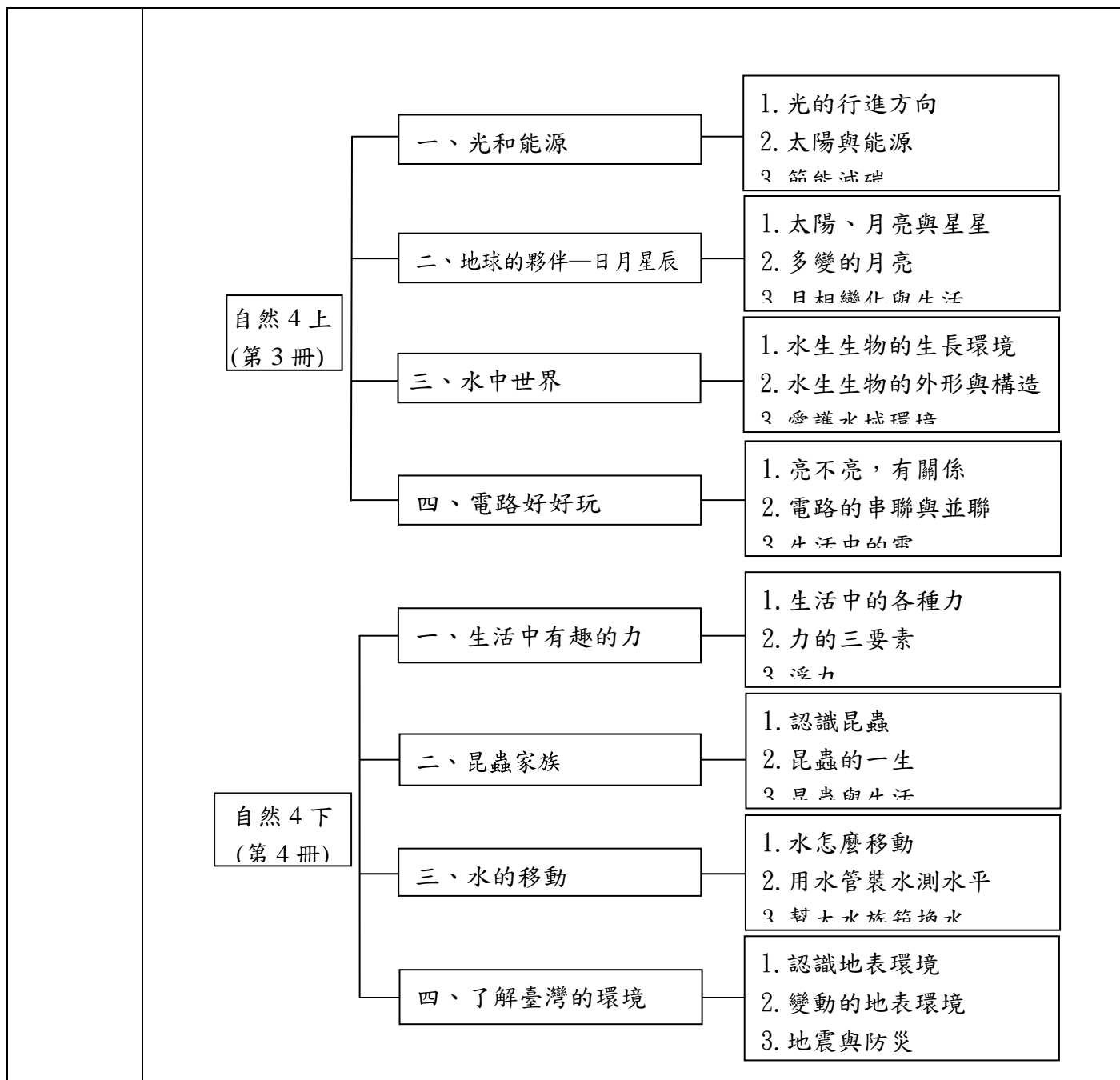

融入之議題

四上

【人權教育】

人 E3 了解每個人需求的不同，並討論與遵守團體的規則。

人 E5 欣賞、包容個別差異並尊重自己與他人的權利。

【戶外教育】

戶 E1 善用教室外、戶外及校外教學，認識生活環境（自然或人為）。

戶 E4 覺知自身的生活方式會對自然環境產生影響與衝擊。

【性別平等教育】

性 E4 認識身體界限與尊重他人的身體自主權。

性 E11 培養性別間合宜表達情感的能力。

【品德教育】

品 E3 溝通合作與和諧人際關係。

【海洋教育】

海 E4 認識家鄉或鄰近的水域環境與產業。

海 E10 認識水與海洋的特性及其與生活的應用。

海 E11 認識海洋生物與生態。

海 E15 認識家鄉常見的河流與海洋資源，並珍惜自然資源。

海 E16 認識家鄉的水域或海洋的汙染、過漁等環境問題。

【能源教育】

能 E3 認識能源的種類與形式。

【資訊教育】

資 E2 使用資訊科技解決生活中簡單的問題。

資 E9 利用資訊科技分享學習資源與心得。

【環境教育】

環 E1 參與戶外學習與自然體驗，覺知自然環境的美、平衡與完整性。

環 E3 了解人與自然和諧共生，進而保護重要棲地。

環 E5 覺知人類的生活型態對其他生物與生態系的衝擊。

環 E6 覺知人類過度的物質需求會對未來世代造成衝擊。

環 E10 覺知人類的行為是導致氣候變遷的原因。

環 E14 覺知人類生存與發展需要利用能源及資源，學習在生活中直接利用自然能源或自然形式的物質。

環 E15 覺知能資源過度利用會導致環境汙染與資源耗竭的問題。

環 E16 了解物質循環與資源回收利用的原理。

環 E17 養成日常生活節約用水、用電、物質的行為，減少資源的消耗。

四下

【人權教育】

人 E3 了解每個人需求的不同，並討論與遵守團體的規則。

人 E5 欣賞、包容個別差異並尊重自己與他人的權利。

【戶外教育】

戶 E1 善用教室外、戶外及校外教學，認識生活環境（自然或人為）。

戶 E2 豐富自身與環境的互動經驗，培養對環境的覺知與敏感，體驗與珍惜環境的好。

戶 E3 善用五官的感知，培養眼、耳、鼻、舌、觸覺及心靈對環境感受的能力。

戶 E4 覺知自身的生活方式會對自然環境產生影響與衝擊。

戶 E5 理解他人對環境的不同感受，並且樂於分享自身經驗。

【性別平等教育】

性 E3 覺察性別角色的刻板印象，了解家庭、學校與職業的分工，不應受性別的限制。

【品德教育】

品 E1 尊重生命。

品 E3 溝通合作與和諧人際關係。

品 E4 生命倫理的意涵、重要原則、以及生與死的道德議題。

品 E6 同理分享。

品 E7 知行合一。

【海洋教育】

海 E10 認識水與海洋的特性及其與生活的應用。

海 E12 認識海上交通工具和科技發展的關係。

| | |
|------|--|
| | <p>【閱讀素養教育】</p> <p>閱 E1 認識一般生活情境中需要使用的，以及學習學科基礎知識所應具備的字詞彙。</p> <p>閱 E8 低、中年級以紙本閱讀為主。</p> <p>閱 E10 中、高年級：能從報章雜誌及其他閱讀媒材中汲取與學科相關的知識。</p> <p>【環境教育】</p> <p>環 E1 參與戶外學習與自然體驗，覺知自然環境的美、平衡、與完整性。</p> <p>環 E2 覺知生物生命的美與價值，關懷動、植物的生命。</p> <p>環 E3 了解人與自然和諧共生，進而保護重要棲地。</p> <p>環 E4 覺知經濟發展與工業發展對環境的衝擊。</p> <p>環 E5 覺知人類的生活型態對其他生物與生態系的衝擊。</p> <p>環 E11 認識臺灣曾經發生的重大災害。</p> <p>環 E12 養成對災害的警覺心及敏感度，對災害有基本的了解，並能避免災害的發生</p> <p>環 E15 覺知能資源過度利用會導致環境汙染與資源耗竭的問題。</p> |
| 學習目標 | <p>四上</p> <ol style="list-style-type: none"> 1. 察覺光線才能看見物品和環境，光被阻擋會形成影子，影子的方向和光源方向相反。 2. 察覺光是直線行進的，光照射到無法穿透的物體會產生反射。 3. 知道太陽的光和熱是地球能量的主要來源，太陽能可以運用在科技產品上。 4. 知道地球上許多可供人類使用的能源，臺灣主要發電方式是火力發電，若處理不當會產生空氣汙染。落實節能減碳才能讓有限的地球資源永續。 5. 認識地球上常見的天體：太陽、月亮和星星；能利用方位與高度角描述天體在天空中的位置。 6. 透過觀測發現太陽與月亮有東升西落的現象，及月相變化具有規律性。 7. 認識臺灣常見的水域環境並將其分類；探索水域環境並察覺在水域環境中有水生中生物生活。 8. 認識水生植物和水生動物，並知道其有特殊的外形和構造，可以適應水中的生活環境。 9. 觀察水生動物的外形和呼吸構造，可適應水中生活。 10. 察覺水域環境所面臨的環境問題，並學習愛護水域環境。 11. 了解通路的連接方式，並知道電路中的燈泡在通路時會發光，斷路時不發光。 12. 能透過將不同物體連接在電路中，覺察燈泡發光，表示物體易導電，如果燈泡不發光，表示物體不易導電。了解可以導電的物品稱為電的導體。 13. 學習電池（燈泡）串聯與並聯的連接方式，了解電池（燈泡）串聯、並聯對燈泡亮度的影響。 14. 認識發光二整體（LED）與連接方式；應用本單元所學的知識，自行製作一個電路作品。 15. 認識日常生活中電池的種類與用途以及廢電池的正確回收方式；認識日常生活中的用電安全守則。 <p>四下</p> <ol style="list-style-type: none"> 1. 認識各種不同形式的力物體受力會產生形狀變化；有些會回復原狀，有些不會。 2. 知道物體受力會產生位置及運動情形改變。 3. 知道力的大小、方向與作用點及力在生活中的應用。 4. 了解浮體與沉體，認識浮體與沉體的浮力及浮力在生活中的應用。 5. 認識昆蟲的外形特徵，藉由觀察昆蟲認識昆蟲的生活方式及生長過程。 |

6. 認識昆蟲會藉由振動發聲進行各項行為，了解昆蟲發聲需要介質傳播聲音。
7. 認識觀察昆蟲的工具與方法，藉由不同昆蟲的棲息地，了解校園昆蟲的出沒地點。
8. 認識昆蟲、環境與人類的關係，了解保育昆蟲重要性與方法。
9. 察覺水的毛細現象，並能說出毛細現象的操作定義；了解毛細現象的原理，知道日常生活中，許多物品均有利用毛細現象的作用
10. 觀察水族箱換水的情形，並發現虹吸現象的原理。
11. 觀察底部相同容器的水位高度，了解連通管原理。
12. 了解臺灣地形與大自然的長期作用有關。
13. 了解地震可能帶來的災害，知道如何做好防震準備。
14. 辨別砂石和土壤的特徵，觀察砂石和土壤如何應用在生活中。
15. 能了解人類活動對環境所造成的影響，了解自然資源是有限的要珍惜使用。

一、教材編選與資源(教科書版本、相關資源)

(一)教材編選

1. 教材符合領綱基本理念，依學習階段之學習重點，編製適切的內容且避免不必要的重複。
2. 依據十二年國民基本教育自然科學領域課程綱要精神與內容，編排適合學習年段的實作課程，鼓勵學童生動手實作體驗，適時設計示範實驗、戶外教學等活動。
3. 實作教材強調操作的學習，除了強化從過程獲得技能的學習外，並養成其歸納推理，發現、解決問題，以及自我學習的能力。
4. 教材考量該學習階段實際授課節數、注意整體學習內容及分量的適切性。
5. 教材降低知識性理解的難度，融入科學發現過程的史實資料、科學家簡介；兼顧本土、少數族群與不同性別科學家之史實資料；使用性別與族群平等的語言與文字進行書寫，避免傳遞特定的刻板印象。
6. 實驗教材應包含實驗活動、藥品特性、處理方法和器材安全等的詳盡說明；專有名詞和譯名以教育部公之自然科學領域/科目名詞為準，其中未規定者則參照國內科學刊物及習慣用語，各冊須一致，且與其他相關科目相配合。

(二)教材來源

1. 教育部審定版之教材：

| 年級 | 出社 | 冊數 |
|-----|----|-------|
| 四年級 | 翰林 | 第三、四冊 |

2. 自編教材、校本特色教材。

(三)教學資源

1. 審定教科用書、自編教材等。
2. 圖書館(室)、圖書設備、數位媒材及網路資源等。
3. 專科教室、自然科學活動實驗室、實驗活動場所及其相關的教學設備與物品。
4. 模型、掛圖、實驗藥品、標本等。
5. 教學資源分享平臺、學習所需之各種軟、硬體設備。
6. 其他。

二、教學方法

1. 依教學目標、教材特性及實際情況，採取講述、實驗、實作、專題探究、戶外參

觀或科學觀察、植栽及飼養之長期實驗等多元方式。

2. 5E 教學法，預測、觀察、解釋 (POE) 教學法，5Why 鷹架式提問教學法，6E 教學法、預測、觀察、科學解釋能力 (PO+E) 教學法、POE&科學解釋文字鷹架 (POEST) 教學法、POQE 教學法。

三、教學評量

評量與教學緊密結合，由教學目標決定評量內容，由評量結果導引教學。採用多元評量方式，以了解學童的學習進展，並運用評量結果調整下一步的教學。

1. 依據自然科學領域之課程目標、核心素養、學習表現及學習內容編製評量，兼顧總結性與歷程性之評量目的，採用專題報告、成品展示、紙筆測驗、口頭報告、實驗設計以及學習歷程檔案等多元形式，用以診斷學習問題，並檢視學習成效。
2. 評量的內容考量學生身心發展、個別差異及文化差異，配合核心素養及學習表現內涵，不出現零碎的知識記憶，而是兼重高層次的認知、情意、技能表現及其在實際生活中的運用。秉持真實性評量理念，採用多元方式實施，除由教師進行考評，亦輔以學童自我評量等方式。
3. 每學年至少實施 1 次科學報告之撰寫及口頭表達，做為高層次能力之總結性評量方法。
4. 教學者進行評量後，須分析評量結果，以作為教學反思、調整及補救教學的參考。
5. 評量方式：觀察評量、發表評量、操作評量、口語評量、態度評量。

| 桃園市大園區內海國民小學 112 學年度【自然領域】課程計畫 | | | |
|--------------------------------|---|---|---------|
| 每週節數 | 3 節 | 設計者 | 五年級教學團隊 |
| 核心素養 | A 自主行動 | ■A1 身心素質與自我精進 ■A2 系統思考與問題解決 ■A3 規劃執行與創新應變 | |
| | B 溝通互動 | ■B1 符號運用與溝通表達 ■B2 科技資訊與媒體素養 ■B3 藝術涵養與美感素養 | |
| | C 社會參與 | ■C1 道德實踐與公民意識 ■C2 人際關係與團隊合作 ■C3 多元文化與國際理解 | |
| 課程理念 | <p>十二年國民基本教育以「自發」、「互動」及「共好」的理念；以「成就每一個孩子——適性揚才、終身學習」為願景。</p> <p>為了達成上述理念與願景，本版的自然科學課程秉持著由「生活中學科學，由科學中學生活」，以開發學生潛能、培養適應與改善生活環境的能力，成為具有科學素養的國民之編輯理念，以「學童為學習主體」、「培養學童自然科學課程核心素養」、「拓展學童對人、事、物多方面的意義」三大原則設計課程，以「學生主動探究問題及建構新知」為準則，讓學生經由「探究與實作」的過程，獲得「學習表現」與「學習內容」的理解與應用能力。</p> <p>五上自然科學課程共安排了「太陽與光」、「植物世界」、「水溶液」、「力與運動」等四大主題，五下課程共安排了「星星的世界」、「認識空氣」、「動物的生活」、「聲音與樂器」等四大主題，每個單元的自然探索活動非常多元，包含：操作、討論、注意、大探究、小學堂等，除此之外，課程中還融入「科學閱讀」、「生活中的科學」等，讓學生沉浸在科學學習中，充滿學習樂趣。</p> | | |
| 學習重點 | 學習表現 | <p>五上</p> <p>pe-III-2 能正確安全操作適合學習階段的物品、器材儀器、科技設備及資源。能進行客觀的質性觀察或數值量測並詳實記錄。</p> <p>po-III-1 能從學習活動、日常經驗及科技運用、自然環境、書刊及網路媒體等察覺問題。</p> <p>po-III-2 能初步辨別適合科學探究的問題，並能依據觀察、蒐集資料、閱讀、思考、討論等，提出適宜探究之問題。</p> <p>pa-III-2 能分析比較、製作圖表、運用簡單數學等方法，整理已有的資訊或數據。</p> <p>ai-III-1 透過科學探索了解現象發生的原因或機制，滿足好奇心。</p> <p>ah-III-1 利用科學知識理解日常生活觀察到的現象。</p> <p>an-III-1 透過科學探究活動，了解科學知識的基礎是來自於真實的經驗和證據。</p> <p>tc-III-1 能就所蒐集的數據或資料，進行簡單的記錄與分類，並依據習得的知識，思考資料的正確性及辨別他人資訊與事實的差異。</p> <p>tr-III-1 能將自己及他人所觀察、記錄的自然現象與習得的知識互相</p> | |

連結，察覺彼此間的關係，並提出自己的想法及知道與他人的差異。

tm-III-1 能經由提問、觀察及實驗等歷程，探索自然界現象之間的關係，建立簡單的概念模型，並理解到有不同模型的存在。

ti-III-1 能運用好奇心察覺日常生活現象的規律性會因為某些改變而產生差異，並能依據已知的科學知識科學方法想像可能發生的事情，以察覺不同的方法，也常能做出不同的成品。

pa-III-2 能從（所得的）資訊或數據，形成解釋、發現新知、獲知因果關係、解決問題或是發現新的問題。並能將自己的探究結果和他人的結果（例如：來自同學）比較對照，檢查相近探究是否有相近的結果。

ai-III-1 透過科學探索了解現象發生的原因或機制，滿足好奇心。

ai-III-2 透過成功的科學探索經驗，感受自然科學學習的樂趣。

ai-III-3 參與合作學習並與同儕有良好的互動經驗，享受學習科學的樂趣。

ah-III-2 透過科學探究活動解決一部分生活週遭的問題。

pa-III-1 能分析比較、製作圖表、運用簡單數學等方法，整理已有的資訊或數據。

五下

ah-III-1 利用科學知識理解日常生活觀察到的現象。

ah-III-2 透過科學探究活動解決一部分生活週遭的問題。

ai-III-1 透過科學探索了解現象發生的原因或機制，滿足好奇心。

ai-III-3 參與合作學習並與同儕有良好的互動經驗，享受學習科學的樂趣。

an-III-1 透過科學探究活動，了解科學知識的基礎是來自於真實的經驗和證據。

pa-III-1 能分析比較、製作圖表、運用簡單數學等方法，整理已有的資訊或數據。

pa-III-2 能從（所得的）資訊或數據，形成解釋、發現新知、獲知因果關係、解決問題或是發現新的問題。並能將自己的探究結果和他人的結果（例如：來自同學）比較對照，檢查相近探究是否有相近的結果。

pc-III-2 能利用簡單形式的口語、文字、影像（例如：攝影、錄影）、繪圖或實物、科學名詞、數學公式、模型等，表達探究之過程、發現或成果。

pe-III-1 能了解自變項、應變項並預測改變時可能的影響和進行適當次數測試的意義。在教師或教科書的指導或說明下，能了解探究的計畫，並進而能根據問題的特性、資源（設備等）的有無等因素，規劃簡單的探究活動。

pe-III-2 能正確安全操作適合學習階段的物品、器材儀器、科技設備及資源。能進行客觀的質性觀察或數值量測並詳實記錄。

po-III-1 能從學習活動、日常經驗及科技運用、自然環境、書刊及網

| | |
|------|---|
| | <p>路媒體等察覺問題。</p> <p>po-III-2 能初步辨別適合科學探究的問題，並能依據觀察、蒐集資料、閱讀、思考、討論等，提出適宜探究之問題。</p> <p>tc-III-1 能就所蒐集的數據或資料，進行簡單的記錄與分類，並依據習得的知識，思考資料的正確性及辨別他人資訊與事實的差異。</p> <p>ti-III-1 能運用好奇心察覺日常生活現象的規律性會因為某些改變而產生差異，並能依據已知的科學知識科學方法想像可能發生的事情，以察覺不同的方法，也常能做出不同的成品。</p> <p>tm-III-1 能經由提問、觀察及實驗等歷程，探索自然界現象之間的關係，建立簡單的概念模型，並理解到有不同模型的存在。</p> <p>tr-III-1 能將自己及他人所觀察、記錄的自然現象與習得的知識互相連結，察覺彼此間的關係，並提出自己的想法及知道與他人的差異。</p> |
| 學習內容 | <p>五上</p> <p>INa-III-2 物質各有不同性質，有些性質會隨溫度而改變。</p> <p>INa-III-3 混合物是由不同的物質所混合，物質混合前後重量不會改變，性質可能會改變。</p> <p>INa-III-5 不同形態的能量可以相互轉換，但總量不變。</p> <p>INa-III-7 運動的物體具有動能，對同一物體而言，速度越快動能越大。</p> <p>INa-III-9 植物生長所需的養分是經由光合作用從太陽光獲得的。</p> <p>INb-III-2 應用性質的不同可分離物質或鑑別物質。</p> <p>INb-III-3 物質表面的結構與性質不同，其可產生的摩擦力不同；摩擦力會影響物體運動的情形。</p> <p>INb-III-5 生物體是由細胞所組成，具有由細胞、器官到個體等不同層次的構造。</p> <p>INb-III-7 植物各部位的構造和所具有的功能有關，有些植物產生特化的構造以適應環境。</p> <p>INc-III-1 生活及探究中常用的測量工具和方法。</p> <p>INc-III-4 對相同事物做多次測量，其結果間可能有差異，差異越大表示測量越不精確。</p> <p>INc-III-5 力的大小可由物體的形變或運動狀態的改變程度得知。</p> <p>INc-III-6 運用時間與距離可描述物體的速度與速度的變化。</p> <p>INc-III-13 日出日落時間與位置在不同季節會不同。</p> <p>INd-III-13 施力可使物體的運動速度改變，物體受多個力的作用，仍可能保持平衡靜止不動，物體不接觸也可以有力的作用。</p> <p>INd-III-3 地球上的物體（含生物和非生物）均會受地球引力的作用，地球對物體的引力就是物體的重量。</p> <p>INd-III-5 生物體接受環境刺激會產生適當的反應，並自動調節生理作用以維持恆定。</p> <p>INe-III-4 物質溶解、反應前後總重量不變。</p> <p>INe-III-5 常用酸鹼物質的特性，水溶液的酸鹼性質及其生活上的運用。</p> |

| | |
|--|---|
| | <p>INe-III-7 陽光是由不同色光組成。</p> <p>INe-III-8 光會有折射現象，放大鏡可聚光和成像。</p> <p>INf-III-2 科技在生活中的應用與對環境與人體的影響。</p> <p>INf-III-3 自然界生物的特徵與原理在人類生活上的應用。</p> <p>INf-III-4 人類日常生活中所依賴的經濟動植物及栽培養殖的方法。</p> <p>五下</p> <p>INa-III-2 物質各有不同性質，有些性質會隨溫度而改變。</p> <p>INa-III-4 空氣由各種不同氣體所組成，空氣具有熱漲冷縮的性質。氣體無一定的形狀與體積。</p> <p>INb-III-2 應用性質的不同可分離物質或鑑別物質。</p> <p>INb-III-5 生物體是由細胞所組成，具有由細胞、器官到個體等不同層次的構造。</p> <p>INb-III-6 動物的形態特徵與行為相關，動物身體的構造不同有不同的運動方式。</p> <p>INb-III-8 生物可依其形態特徵進行分類。</p> <p>INc-III-1 生活及探究中常用的測量工具和方法。</p> <p>INc-III-2 自然界或生活中有趣的最大或最小的事物（量），事物大小宜用適當的單位來表示。</p> <p>INc-III-7 動物體內的器官系統是由數個器官共同組合以執行某種特定的生理作用。</p> <p>INc-III-14 四季星空會有所不同。</p> <p>INc-III-15 除了地球外，還有其他行星環繞著太陽運行。</p> <p>INd-III-1 自然界中存在著各種的穩定狀態；當有新的外加，可能造成改變，再達到新的穩定狀態。</p> <p>INd-III-2 人類可以控制各種因素來影響物質或自然現象的改變，改變前後的差異可以被觀察，改變的快慢可以被測量與了解。</p> <p>INd-III-4 生物個體間的性狀具有差異性；子代與親代的性狀具有相似性和相異性。</p> <p>INd-III-5 生物體接受環境刺激會產生適當的反應，並自動調節生理作用以維持恆定。</p> <p>INe-III-11 動物有覓食、生殖、保護、訊息傳遞以及社會性的行為。</p> <p>INe-III-2 物質的形態與性質可因燃燒、生鏽、發酵、酸鹼作用等而改變或形成新物質，這些改變有些會和溫度、水、空氣、光等有關。改變要能發生，常需要具備一些條件。</p> <p>INe-III-3 燃燒是物質與氧劇烈作用的現象，燃燒必須同時具備可燃物、助燃物，並達到燃點等三個要素。</p> <p>INe-III-6 聲音有大小、高低與音色等不同性質，生活中聲音有樂音與噪音之分，噪音可以防治。</p> <p>INf-III-3 自然界生物的特徵與原理在人類生活上的應用。</p> |
| | <p>課程架構表：</p> |

| | |
|--|--|
| | <p style="text-align: center;">自然科學五年級上學期</p> <ul style="list-style-type: none"> 一、太陽與光 <ul style="list-style-type: none"> 1. 太陽在天空中的位置變化 2. 認識光的現象 3. 太陽能對生活的影響 二、植物世界 <ul style="list-style-type: none"> 1. 植物根莖葉的功能 2. 植物的繁殖 3. 植物與人類生活 三、水溶液 <ul style="list-style-type: none"> 1. 溶解現象 2. 水溶液的酸鹼性 3. 水溶液的導電性 四、力與運動 <ul style="list-style-type: none"> 1. 力的測量 2. 摩擦力 3. 運動狀態的快慢 <p style="text-align: center;">自然科學五年級下學期</p> <ul style="list-style-type: none"> 一、星星的世界 <ul style="list-style-type: none"> 1. 認識星空 2. 觀測星空 3. 星星的移動 二、認識空氣 <ul style="list-style-type: none"> 1. 空氣與燃燒的關係 2. 氧氣和二氧化碳的特性 3. 空氣與生鏽的關係 三、動物的生活 <ul style="list-style-type: none"> 1. 動物的身體構造和運動 2. 動物的求生本領和消化系統 3. 動物延續生命的方式 四、聲音與樂器 <ul style="list-style-type: none"> 1. 認識聲音三要素 2. 製作簡易樂器 3. 噪音與防治 |
| <p style="text-align: center;">融入之議題</p> | <p>五上</p> <p>【環境教育】</p> <p>環 E1 參與戶外學習與自然體驗，覺知自然環境的美、平衡、與完整性。</p> <p>環 E2 覺知生物生命的美與價值，關懷動、植物的生命。</p> <p>環 E14 覺知人類生存與發展需要利用能源及資源，學習在生活中直接利用自然能源或自然形式的物質。</p> <p>環 E16 了解物質循環與資源回收利用的原理。</p> <p>【品德教育】</p> <p>品 E3 溝通合作與和諧人際關係。</p> <p>【戶外教育】</p> <p>戶 E1 善用教室外、戶外及校外教學，認識生活環境（自然或人為）。</p> |

戶 E2 豐富自身與環境的互動經驗，培養對生活環境的覺知與敏感，體驗與珍惜環境的好。

【科技教育】

科 E1 了解平日常見科技產品的用途與運作方式。

科 E4 體會動手實作的樂趣，並養成正向的科技態度。

【能源教育】

能 E1 認識並了解能源與日常生活的關聯。

能 E4 了解能源的日常應用。

能 E5 認識能源於生活中的使用與安全。

【人權教育】

人 E3 了解每個人需求的不同，並討論與遵守團體的規則。

人 E4 表達自己對一個美好世界的想法，並聆聽他人的想法。

人 E5 欣賞、包容個別差異並尊重自己與他人的權利。

人 E6 覺察個人的偏見，並避免歧視行為的產生。

人 E7 認識生活中不公平、不合理、違反規則和健康受到傷害等經驗，並知道如何尋求救助的管道。

【資訊教育】

資 E6 認識與使用資訊科技以表達想法。

【安全教育】

安 E4 探討日常生活應該注意的安全。

【性別平等教育】

性 E2 覺知身體意象對身心的影響。

性 E3 覺察性別角色的刻板印象，了解家庭、學校與職業的分工，不應受性別的限制。

性 E11 培養性別間合宜表達情感的能力。

五下

【人權教育】

人 E3 了解每個人需求的不同，並討論與遵守團體的規則。

人 E5 欣賞、包容個別差異並尊重自己與他人的權利。

【戶外教育】

戶 E1 善用教室外、戶外及校外教學，認識生活環境（自然或人為）。

戶 E2 豐富自身與環境的互動經驗，培養對生活環境的覺知與敏感，體驗與珍惜環境的好。

戶 E3 善用五官的感知，培養眼、耳、鼻、舌、觸覺及心靈對環境感受的能力。

戶 E4 覺知自身的生活方式會對自然環境產生影響與衝擊。

【多元文化教育】

多 E3 認識不同的文化概念，如族群、階級、性別、宗教等。

多 E4 理解到不同文化共存的事實。

多 E6 了解各文化間的多樣性與差異性。

【安全教育】

安 E4 探討日常生活應該注意的安全。

| | |
|------|--|
| | <p>安 E5 了解日常生活危害安全的事件。</p> <p>【防災教育】</p> <p>防 E1 災害的種類包含洪水、颱風、土石流、乾旱…。</p> <p>防 E4 防災學校、防災社區、防災地圖、災害潛勢、及災害預警的內涵。</p> <p>防 E5 不同災害發生時的適當避難行為。</p> <p>【性別平等教育】</p> <p>性 E1 認識生理性別、性傾向、性別特質與性別認同的多元面貌。</p> <p>性 E3 覺察性別角色的刻板印象，了解家庭、學校與職業的分工，不應受性別的限制。</p> <p>性 E10 辨識性別刻板的情感表達與人際互動。</p> <p>性 E11 培養性別間合宜表達情感的能力。</p> <p>【品德教育】</p> <p>品 EJU1 尊重生命。</p> <p>品 E1 良好生活習慣與德行。</p> <p>品 E3 溝通合作與和諧人際關係。</p> <p>【科技教育】</p> <p>科 E1 了解平日常見科技產品的用途與運作方式。</p> <p>【原住民族教育】</p> <p>原 E6 了解並尊重不同族群的歷史文化經驗。</p> <p>【海洋教育】</p> <p>海 E11 認識海洋生物與生態。</p> <p>【國際教育】</p> <p>國 E4 了解國際文化的多樣性。</p> <p>【資訊教育】</p> <p>資 E2 使用資訊科技解決生活中簡單的問題。</p> <p>【閱讀素養教育】</p> <p>閱 E1 認識一般生活情境中需要使用的，以及學習學科基礎知識所應具備的字詞彙。</p> <p>閱 E5 發展檢索資訊、獲得資訊、整合資訊的數位閱讀能力。</p> <p>閱 E9 高年級後可適當介紹數位文本及混合文本作為閱讀的媒材。</p> <p>閱 E10 中、高年級：能從報章雜誌及其他閱讀媒材中汲取與學科相關的知識。</p> <p>【環境教育】</p> <p>環 E1 參與戶外學習與自然體驗，覺知自然環境的美、平衡、與完整性。</p> <p>環 E2 覺知生物生命的美與價值，關懷動、植物的生命。</p> <p>環 E3 了解人與自然和諧共生，進而保護重要棲地。</p> <p>環 E5 覺知人類的生活型態對其他生物與生態系的衝擊。</p> <p>環 E12 養成對災害的警覺心及敏感度，對災害有基本的了解，並能避免災害的發生。</p> <p>環 E15 覺知能資源過度利用會導致環境汙染與資源耗竭的問題。</p> <p>環 E16 了解物質循環與資源回收利用的原理。</p> <p>環 E17 養成日常生活節約用水、用電、物質的行為，減少資源的消耗。</p> |
| 學習目標 | <p>五上</p> <p>1. 透過觀測，知道太陽每天東升西落的規律變化；從生活經驗中察覺白天及黑夜的</p> |

長短會隨季節而改變。

2. 利用方位和高度角描述太陽在天空中的位置；學習利用圖表及折線圖整理資料，並由觀測資料了解太陽升落的時間與位置會隨季節而改變。
3. 透過觀察水中的物體，認識生活中光的折射現象；經由操作活動，觀察光進入不同介質時的行進路徑。
4. 觀察大自然中的彩虹，了解形成彩虹的條件，並嘗試製造彩虹；經由操作活動，發現陽光是由不同顏色的色光所組成。
5. 認識現代生活中太陽能科技的應用與能量轉換的形式。
6. 察覺自然界中植物的生長需要水分；透過實驗知道植物體內的水分的運輸，主要由根部吸水，並輸送到植物的其他部位；透過實驗觀察植物葉子有蒸散水分的現象，並了解植物體會進行光合作用。
7. 認識植物根、莖、葉的構造與功能，以及特殊的形態及其功能；認識花的內部構造，並瞭解植物透過花粉的授粉過程與授粉後的發育結果；知道果實與種子的功能，及其形態與種子的傳播方式。
8. 了解組成細胞是植物體構造與功能的基本單位；認識植物的各種繁殖方式及在生活中的應用。
9. 了解不同水溶液的顏色、氣味和味道可能有所不同；了解不同水溶液的成分、性質可能有所不同。
10. 經由操作活動證明物質溶解前後重量不會改變；了解可以利用蒸發或結晶的方式，取回水溶液中的物質。
11. 利用石蕊試紙檢測常見水溶液的酸鹼性質；自製紫色高麗菜汁等酸鹼指示劑，驗證水溶液的酸鹼性質；能利用酸鹼指示劑；認識酸鹼水溶液在生活中的應用，並發現物質的形態可因酸鹼作用而改變。
12. 利用通路的概念進行實驗，了解水溶液的導電性質不同。
13. 發現地心引力的存在，並了解物體的重量是物體受地球重力的影響。
14. 利用彈簧測量力，了解在彈簧的彈性限度內，施力愈大彈簧的長度會愈長；了解物體受多個力作用仍可以保持平衡；知道摩擦力的存在，並經由操作了解摩擦力的大小會影響物體的運動。
15. 能知道動能，並在相同距離或相同時間內，能比較快慢。

五下

1. 知道星星有顏色、亮度的差異；藉由從觀察星空，認識星星對人們的意義與影響；透過觀察四季星空，指出各季節主要的亮星與星座；知道保護星空的重要及各國保護星空的方法。
2. 了解星座是人們將看起來相鄰的星星連結，想像成神話的人物、動物或器具，給予的名字及其相關故事。
3. 了解行星與其他天體的差異、認識八大行星的特色，知道行星和地球一樣，都會繞著太陽運行。
4. 學習如何觀測星星的方位和高度角，並藉此得知星星在天空中的位置；認識指北針和高度角觀測、觀星 APP、星座盤等觀星工具的使用方法。
5. 透過探究活動研討星星升落的移動路徑，察覺規律性，建立星星在天空的位置改變的概念；操作觀星工具查看四季相同時刻，發現天頂附近的星星和星座都不

| | |
|----------------|--|
| | <p>同；藉由操作觀星工具，察覺北極星在天空中的位置幾乎不會改變。建立天空中天體會東升西落的模型概念。</p> <ol style="list-style-type: none"> 6. 根據天文館編撰的認星歌，辨識春季星空代表星座及亮星；學習由北斗七星或仙后座來找北極星並指出北極星的位置接近正北方，可據此辨認方位。 7. 了解燃燒需要空氣中的氧氣，隔絕氧氣就無法燃燒；燃燒需要同時具備「可燃物」、「助燃物」和「達到燃點」三個條件，此三個條件稱為「燃燒三要素」；認識如何預防火災的發生，在火場中，逃生時要注意哪些事項；認識防火材料。 8. 金針菇加入雙氧水中能加速產生氧氣；氧氣是一種無色、無味的氣體，可幫助燃燒，稱為助燃性。燃燒需要空氣中的氧氣。 9. 實際操作認識二氧化碳及其特性與在生活中的應用；小蘇打加入醋會產生二氧化碳，二氧化碳是一種無色、無味的氣體，不能幫助物體燃燒。燃燒的線香會在二氧化碳瓶中熄滅。 10. 認識鐵生鏽的前後差別並觀察鐵鏽，解空氣、水和酸會影響鐵的生鏽，溫度高的地方及在酸性溶液中比較容易生鏽；了解防止鐵生鏽的方法。 11. 觀察動物的運動方式，了解動物的身體構造不同，會有不同的運動方式；運用動物不同的特徵進行分類。 12. 了解動物為了生存，具有避敵、傳遞訊息、社會性等行為；認識動物體內是由各種不同的器官組成不同的系統；了解動物為了繁衍後代，具有不同的求偶方式及生殖行為。 13. 察覺生活中有許多不同的聲音，不同的環境會聽見不同的聲音；了解物體經由振動發聲，像是喉嚨、音響、音叉振動時會發出聲音。 14. 從操作樂器探討影響聲音的大小、高低和音色；根據樂器的發聲原理與構造，設計並製作各種有創意的環保樂器。 15. 了解噪音的定義以及噪音對我們的影響，並且發現生活中有許多方法可以防治噪音帶來的問題。 |
| <p>教學與評量說明</p> | <p>一、教材編選與資源(教科書版本、相關資源)</p> <p>(一)教材編選</p> <ol style="list-style-type: none"> 1. 教材符合領綱基本理念，依學習階段之學習重點，編製適切的內容且避免不必要的重複。 2. 依據十二年國民基本教育自然科學領域課程綱要精神與內容，編排適合學習年段的實作課程，鼓勵學童生動手實作體驗，適時設計示範實驗、戶外教學等活動。 3. 實作教材強調操作的學習，除了強化從過程獲得技能的學習外，並養成其歸納推理，發現、解決問題，以及自我學習的能力。 4. 教材考量該學習階段實際授課節數、注意整體學習內容及分量的適切性。 5. 教材降低知識性理解的難度，融入科學發現過程的史實資料、科學家簡介；兼顧本土、少數族群與不同性別科學家之史實資料；使用性別與族群平等的語言與文字進行書寫，避免傳遞特定的刻板印象。 6. 實驗教材應包含實驗活動、藥品特性、處理方法和器材安全等的詳盡說明；專有名詞和譯名以教育部公之自然科學領域/科目名詞為準，其中未規定者則參照國內科學刊物及習慣用語，各冊須一致，且與其他相關科 |

目相配合。

(二)教材來源

1. 教育部審定版之教材：

| 年級 | 出 社 | 冊數 |
|-----|-----|-------|
| 五年級 | 康軒 | 第五、六冊 |

2. 鄉土（在地化）教材、自編教材、校本特色教材。

(三)教學資源

1. 審定教科用書、自編教材等。
2. 圖書館（室）、圖書設備、數位媒材及網路資源等。
3. 專科教室、自然科學活動實驗室、實驗活動場所及其相關的教學設備與物品。
4. 模型、掛圖、實驗藥品、標本等。
5. 教學資源分享平臺、學習所需之各種軟、硬體設備。
6. 其他。

二、教學方法

1. 依教學目標、教材特性及實際情況，採取講述、實驗、實作、專題探究、戶外參觀或科學觀察、植栽及飼養之長期實驗等多元方式。
2. 5E 教學法，預測、觀察、解釋（POE）教學法，5Why 鷹架式提問教學法，6E 教學法、預測、觀察、科學解釋能力（PO+E）教學法、POE&科學解釋文字鷹架（POEST）教學法、POQE 教學法。

三、教學評量

評量與教學緊密結合，由教學目標決定評量內容，由評量結果導引教學。採用多元評量方式，以了解學童的學習進展，並運用評量結果調整下一步的教學。

1. 依據自然科學領域之課程目標、核心素養、學習表現及學習內容編製評量，兼顧總結性與歷程性之評量目的，採用專題報告、成品展示、紙筆測驗、口頭報告、實驗設計以及學習歷程檔案等多元形式，用以診斷學習問題，並檢視學習成效。
2. 評量的內容考量學生身心發展、個別差異及文化差異，配合核心素養及學習表現內涵，不出現零碎的知識記憶，而是兼重高層次的認知、情意、技能表現及其在實際生活中的運用。秉持真實性評量理念，採用多元方式實施，除由教師進行考評，亦輔以學童自我評量等方式。
3. 每學年至少實施 1 次科學報告之撰寫及口頭表達，做為高層次能力之總結性評量方法。
4. 教學者進行評量後，須分析評量結果，以作為教學反思、調整及補救教學的參考。
5. 評量方式：觀察評量、發表評量、操作評量、口語評量、態度評量。

六年級教學團隊

桃園市大園區內海國民小學 112 學年度【自然領域】課程計畫

| | | | |
|------|---|--|---------|
| 每週節數 | 3 節 | 設計者 | 六年級教學團隊 |
| 核心素養 | A 自主行動 | <input checked="" type="checkbox"/> A1 身心素質與自我精進 <input checked="" type="checkbox"/> A2 系統思考與問題解決 <input checked="" type="checkbox"/> A3 規劃執行與創新應變 | |
| | B 溝通互動 | <input checked="" type="checkbox"/> B1 符號運用與溝通表達 <input checked="" type="checkbox"/> B2 科技資訊與媒體素養 <input type="checkbox"/> B3 藝術涵養與美感素養 | |
| | C 社會參與 | <input checked="" type="checkbox"/> C1 道德實踐與公民意識 <input checked="" type="checkbox"/> C2 人際關係與團隊合作 <input checked="" type="checkbox"/> C3 多元文化與國際理解 | |
| 課程理念 | <p>十二年國民基本教育以「自發」、「互動」及「共好」的理念；以「成就每一個孩子——適性揚才、終身學習」為願景。</p> <p>為了達成上述理念與願景，本版的自然課程秉持著由「生活中學科學，由科學中學生活」，以開發學生潛能、培養適應與改善生活環境的能力，成為具有科學素養的國民之編輯理念，以「學童為學習主體」、「培養學童自然課程核心素養」、「拓展學童對人、事、物多方面的意義」三大原則設計課程，以「學生主動探究問題及建構新知」為準則，讓學生經由「探究與實作」的過程，獲得「學習表現」與「學習內容」的理解與應用能力。</p> <p>六上自然課程共安排了「天氣的變化」、「熱和我們的生活」、「變動的大地」、「電與磁的奇妙世界」等四大單元，六下自然課程共安排了「巧妙的施力工具」、「防鏽與防腐」、「珍愛家園」等三大單元，每個單元的自然探索活動非常多元，包含：操作、討論、注意、小視窗、想一想等，除此之外，課程中還融入「科學閱讀」，讓學生沉浸在科學學習中，充滿學習樂趣。</p> | | |
| 學習重點 | 學習表現 | <p>六上</p> <p>ah-III-1 利用科學知識理解日常生活觀察到的現象。</p> <p>ai-III-1 透過科學探索了解現象發生的原因或機制，滿足好奇心。</p> <p>ai-III-2 透過成功的科學探索經驗，感受自然科學學習的樂趣。</p> <p>ai-III-3 參與合作學習並與同儕有良好的互動經驗，享受學習科學的樂趣。</p> <p>an-III-1 透過科學探究活動，了解科學知識的基礎是來自於真實的經驗和證據。</p> <p>pa-III-1 能分析比較、製作圖表、運用簡單數學等方法，整理已有的資訊或數據。</p> <p>pa-III-2 能從(所得的)資訊或數據，形成解釋、發現新知、獲因果關係、解決問題或是發現新的問題。並能將自己的探究結果和他人的結果(例如：來自同學)比較對照，檢查相近探究是否有相近的結果。</p> <p>pc-III-1 能理解同學報告，提出合理的疑問或意見。並能對「所訂定的問題」、「探究方法」、「獲得之證據」及「探究之發現」等之間的符應情形，進行檢核並提出優點和弱點。</p> <p>pc-III-2 能利用簡單形式的口語、文字、影像(例如：攝影、錄影)、繪圖或實物、科學名詞、數學公式、模型等，表達探究之過程、發現或成果。</p> | |

pe-III-1 能了解自變項、應變並預測改變時可能的影響和進行適當次數測式的意義。在教師或教科書的指導或說明下，能了解探究的計畫，並進而能根據問題的特性、資源（設備等）的有無等因素，規劃簡單的探究活動。

pe-III-2 能正確安全操作適合學習階段的物品、器材儀器、科技設備及資源。能進行客觀的質性觀察或數值量測並詳實記錄。

po-III-1 能從學習活動、日常經驗及科技運用、自然環境、書刊及網路媒體等察覺問題。

po-III-2 能初步辨別適合科學探究的問題，並能依據觀察、蒐集資料、閱讀、思考、討論等，提出適宜探究之問題。

tc-III-1 能就所蒐集的數據或資料，進行簡單的記錄與分類，並依據習得的知識，思考資料的正確性及辨別他人資訊與事實的差異。

ti-III-1 能運用好奇心察覺日常生活現象的規律性會因為某些改變而產生差異，並能依據已知的科學知識科學方法想像可能發生的事情，以察覺不同的方法，也常能做出不同的成品。

tm-III-1 能經由提問、觀察及實驗等歷程，探索自然界現象之間的關係，建立簡單的概念模型，並理解到有不同模型的存在。

tr-III-1 能將自己及他人所觀察、記錄的自然現象與習得的知識互相連結，察覺彼此間的關係，並提出自己的想法及知道與他人的差異。

六下

ah-III-1 利用科學知識理解日常生活觀察到的現象。

ah-III-2 透過科學探究活動解決一部分生活週遭的問題。

ai-III-1 透過科學探索了解現象發生的原因或機制，滿足好奇心。

ai-III-2 透過成功的科學探索經驗，感受自然科學學習的樂趣。

ai-III-3 參與合作學習並與同儕有良好的互動經驗，享受學習科學的樂趣。

an-III-1 透過科學探究活動，了解科學知識的基礎是來自於真實的經驗和證據。

pa-III-1 能分析比較、製作圖表、運用簡單數學等方法，整理已有的資訊或數據。

pa-III-2 能從(所得的)資訊或數據，形成解釋、發現新知、獲因果關係、解決問題或是發現新的問題。並能將自己的探究結果和他人的結果(例如：來自同學)比較對照，檢查相近探究是否有相近的結果。

pc-III-1 能理解同學報告，提出合理的疑問或意見。並能對「所訂定的問題」、「探究方法」、「獲得之證據」及「探究之發現」等之間的符應情形，進行檢核並提出優點和弱點。

pc-III-2 能利用簡單形式的口語、文字、影像（例如：攝影、錄影）、繪圖或實物、科學名詞、數學公式、模型等，表達探究之過程、發現或成果。

pe-III-1 能了解自變項、應變並預測改變時可能的影響和進行適當次數測式的意義。在教師或教科書的指導或說明下，能了解探究的計畫，並進而能根據問題的特性、資源（設備等）的有無等因素，規劃簡單的探究活動。

pe-III-2 能正確安全操作適合學習階段的物品、器材儀器、科技設備及資源。能進行客觀的質性觀察或數值量測並詳實記錄。

| | |
|------|---|
| | <p>po-III-1 能從學習活動、日常經驗及科技運用、自然環境、書刊及網路媒體等察覺問題。</p> <p>po-III-2 能初步辨別適合科學探究的問題，並能依據觀察、蒐集資料、閱讀、思考、討論等，提出適宜探究之問題。</p> <p>tr-III-1 能將自己及他人所觀察、記錄的自然現象與習得的知識互相連結，察覺彼此間的關係，並提出自己的想法及知道與他人的差異。</p> |
| 學習內容 | <p>六上</p> <p>INa-III-1 物質是由微小的粒子所組成，而且粒子不斷的運動。</p> <p>INa-III-2 物質各有不同性質，有些性質會隨溫度而改變。</p> <p>INa-III-4 空氣由各種不同氣體所組成，空氣具有熱脹冷縮的性質。氣體無一定的形狀與體積。</p> <p>INa-III-5 不同種類的能源與不同形態的能量可以相互轉換，但總量不變。</p> <p>INa-III-8 熱由高溫處往低溫處傳播，傳播的方式有傳導、對流和輻射，生活中運用不同的方法保溫與散熱。</p> <p>INb-III-1 物質有不同的構造與功用。</p> <p>INc-III-1 生活及探究中常用的測量工具和方法。</p> <p>INc-III-11 岩石由礦物組成，岩石和礦物有不同特徵，各有不同用途。</p> <p>INc-III-12 地球上的水存在於大氣、海洋、湖泊與地下中。</p> <p>INd-III-1 自然界中存在著各種的穩定狀態；當有新的外加因素時，可能造成改變，再達到新的穩定狀態。</p> <p>INd-III-7 天氣圖上用高、低氣壓、鋒面、颱風等符號來表示天氣現象，並認識其天氣變化。</p> <p>INd-III-8 土壤是由岩石風化成的碎屑及生物遺骸所組成。化石是地層中古代生物的遺骸。</p> <p>INd-III-9 流水、風和波浪對砂石和土壤產生侵蝕、風化、搬運及堆積等作用，河流是改變地表最重要的力量。</p> <p>INd-III-10 流水及生物活動，對地表的改變會產生不同的影響。</p> <p>INd-III-11 海水的流動會影響天氣與氣候的變化。氣溫下降時水氣凝結為雲和霧或昇華為霜、雪。</p> <p>INd-III-12 自然界的水循環主要由海洋或湖泊表面水的蒸發、經凝結降水、再透過地表水與地下水等傳送回海洋或湖泊。</p> <p>INe-III-1 自然界的物體、生物與環境間的交互作用，常具有規則性。</p> <p>INe-III-9 地球有磁場，會使指北針指向固定方向。</p> <p>INe-III-10 磁鐵與通電的導線皆可產生磁力，使附近指北針偏轉。改變電流方向或大小，可以調控電磁鐵的磁極方向或磁力大小。</p> <p>INf-III-1 世界與本地不同性別科學家的事蹟與貢獻。</p> <p>INf-III-2 科技在生活中的應用與對環境與人體的影響。</p> <p>INf-III-5 臺灣的主要天然災害之認識及防災避難。</p> <p>INf-III-6 生活中的電器可以產生電磁波，具有功能但也可能造成傷害。</p> <p>INg-III-1 自然景觀和環境一旦改變或破壞，極難恢復。</p> <p>六下</p> |

| | |
|--------|---|
| | <p>INa-III-5 能量可藉由電流傳遞、轉換而後為人類所應用。利用電池等設備可以儲存電能再轉換成其他能量。</p> <p>INa-III-6 不同種類的能源與不同型態的能量可以相互轉換，但總量不變。</p> <p>INa-III-7 運動的物體具有動能，對同一物體而言，速度越快動能越大。</p> <p>INb-III-4 力可藉由簡單機械傳遞。</p> <p>INb-III-6 動物的形態特徵與行為相關，動物身體的構造不同有不同的運動方式。</p> <p>INc-III-1 生活及探究中常用的測量工具和方法。</p> <p>INc-III-9 不同的環境條件影響生物的種類和分布，以及生物間的食物關係，因而形成不同的生態系。</p> <p>INc-III-10 地球是由空氣、陸地、海洋及生存於其中的生物所組成的。</p> <p>INd-III-2 人類可以控制各種因素來影響物質或自然現象的改變，改變前後的差異可以被觀察，改變的快慢可以被測量與了解。</p> <p>INd-III-5 生物體接受環境刺激會產生適當的反應，並自動調節生理作用以維持恆定。</p> <p>INd-III-6 生物種類具有多樣性；生物生存的環境亦具有多樣性。</p> <p>INd-III-13 施力可使物體的運動速度改變，物體受多個力的作用，仍可能保持平衡靜止不動，物體不接觸也可以有力的作用。</p> <p>INe-III-1 自然界的物體、生物與環境間的交互作用，常具有規則性。</p> <p>INe-III-2 物質的形態與性質可因燃燒、生鏽、發酵、酸鹼作用等而改變或形成新物質，這些改變有些會和溫度、水、空氣、光等有關。改變要能發生，常需要具備一些條件。</p> <p>INe-III-12 生物的分布和習性，會受環境因素的影響；環境改變也會影響生存於其中的生物種類。</p> <p>INe-III-13 生態系中生物與生物彼此間的交互作用，有寄生、共生和競爭的關係。</p> <p>INg-III-1 自然景觀和環境一旦改變或破壞，極難恢復。</p> <p>INg-III-2 人類活動與其他生物的活動會相互影響，不當引進外來物種可能造成經濟損失和生態破壞。</p> <p>INg-III-3 生物多樣性對人類的重要性，而氣候變遷將對生物生存造成影響。</p> <p>INg-III-4 人類的活動會造成氣候變遷，加劇對生態與環境的影響。</p> <p>INg-III-5 能源的使用與地球永續發展息息相關。</p> <p>INg-III-6 碳足跡與水足跡所代表環境的意涵。</p> <p>INg-III-7 人類行為的改變可以減緩氣候變遷所造成的衝擊與影響。</p> |
| 課程架構表： | |

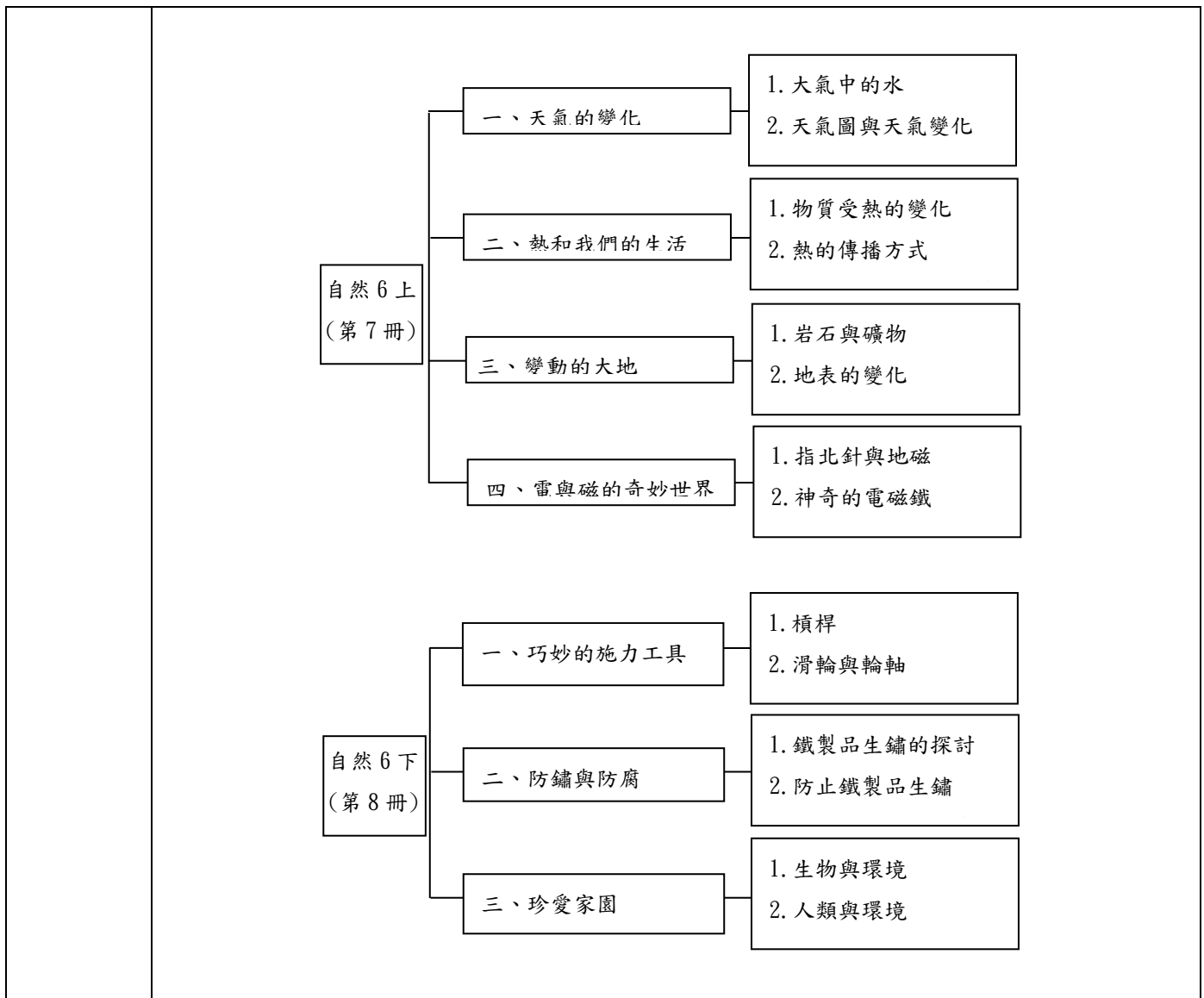

| | |
|--------------|--|
| <p>融入之議題</p> | <p>六上</p> <p>【人權教育】 人 E4 表達自己對一個美好世界的想法，並聆聽他人的想法。</p> <p>【戶外教育】 戶 E1 善用教室外、戶外及校外教學，認識生活環境（自然或人為）。 戶 E4 覺知自身的生活方式會對自然環境產生影響與衝擊。</p> <p>【防災教育】 防 E3 臺灣曾經發生的重大災害及影響。 防 E5 不同災害發生時的適當避難行為。 防 E6 藉由媒體災難即時訊息，判斷嚴重性，及通報請求救。 防 E7 認識校園的防災地圖。 防 E8 參散演練。</p> <p>【性別平等教育】 性 E2 覺知身體意象對身心的影響。 性 E6 了解圖像、語言與文字的性別意涵，使用性別平等的語言與文字進行溝通。</p> <p>【海洋教育】 海 E10 認識水與海洋的特性及其與生活的應用。</p> <p>【能源教育】</p> |
|--------------|--|

能 E4 了解能源的日常應用。

【資訊教育】

資 E2 使用資訊科技解決生活中簡單的問題。

資 E9 利用資訊科技分享學習源與心得。

【環境教育】

環 E1 參與戶外學習與自然體驗，覺知自然環境的美、平衡、與完整性。

環 E4 覺知經濟發展與工業發展對環境的衝擊。

環 E8 認識天氣的溫度、雨量要素與覺察氣候的趨勢及極端氣候的現象。

環 E11 認識臺灣曾經發生的重大災害。

環 E12 養成對災害的警覺心及敏感度，對災害有基本的了解，並能避免災害的發生。

環 E13 覺知天然災害的頻率增加且衝擊擴大。

六下

【人權教育】

人 E4 表達自己對一個美好世界的想法，並聆聽他人的想法。

【戶外教育】

戶 E3 善用五官的感知，培養眼、耳、鼻、舌、觸覺及心靈對環境感受的能力。

戶 E4 覺知自身的生活方式會對自然環境產生影響與衝擊。

戶 E7 參加學校校外教學活動，認識地方環境，如生態、環保、地質、文化等的戶外學習。

【安全教育】

安 E5 了解日常生活危害安全的。

【性別平等教育】

性 E8 了解不同性別者的成就與貢獻。

【海洋教育】

海 E15 認識家鄉常見的河流與海洋資源，並珍惜自然資源。

海 E11 認識海洋生物與生態。

【能源教育】

能 E2 了解節約能源的重要。

能 E6 認識我國能源供需現況及發展情形。

能 E8 於家庭、校園生活實踐節能減碳之行動。

【國際教育】

國 E4 認識全球化與相關重要議題。

【資訊教育】

資 E2 使用資訊科技解決生活中簡單的問題。

資 E9 利用資訊科技分享學習源與心得。

【環境教育】

環 E3 了解人與自然和諧共生，進而保護重要棲地。

環 E4 覺知經濟發展與工業發展對環境的衝擊。

環 E5 覺知人類的生活型態對其他生物與生態系的衝擊。

環 E6 覺知人類過度的物質需求會對未來世代造成衝擊。

環 E8 認識天氣的溫度、雨量要素與覺察氣候的趨勢及極端氣候的現象。

環 E9 覺知氣候變遷會對生活、社會及環境造成衝擊。

| | |
|------|---|
| | <p>環 E10 覺知人類的行為是導致氣候變遷的原因。</p> <p>環 E12 養成對災害的警覺心及敏感度，對災害有基本的了解，並能避免災害的發生。</p> <p>環 E13 覺知天然災害的頻率增加且衝擊擴大。</p> <p>環 E14 覺知人類生存與發展需要利用能源及資源，學習在生活中直接利用自然能源或自然形式的物質。</p> <p>環 E15 覺知能資源過度利用會導致環境汙染與資源耗竭的問題。</p> <p>環 E16 了解物質循環與資源回收利的原理。</p> <p>環 E17 養成日常生活節約用水、用電、物質的行為，減少資源的消耗。</p> |
| 學習目標 | <p>六上</p> <ol style="list-style-type: none"> 1. 討論雲、雨、露、霜、雪、冰等是因為溫度不同，造成水的各種不同形態。 2. 認識大氣中水的循環。 3. 觀察氣象資料中的地面天氣圖與衛星雲圖，認識高氣壓、低氣壓和各種鋒面的符號，再由相關的地面天氣圖與衛星雲圖解釋鋒面過境時對天氣的影響。 4. 認識颱風所帶來的災害及如何做好防颱工作。 5. 認識颱風的天氣符號及衛星雲圖，實際蒐集颱風資料。 6. 由生活經驗探討物質受熱的變化，介紹熱與物質的關係，包括外形、體積的改變及熱脹冷縮的現象。 7. 認識傳導、對流和輻射等熱的傳播方法，並分別以生活經驗、實驗探究之。 8. 利用所學的科學概念討論炎熱地區的房屋設計。 9. 認識常見的岩石、礦物及其在生活中的應用。 10. 了解土壤是由岩石經過風化作用產生的碎屑及生物遺體腐化分解後的物質經過長時間作用而成。 11. 經由簡單的流水與小土堆實驗操作認識流水作用對地表形貌的影響。 12. 了解流水作用對於河流的不同河段有不同影響，造成河段上游、中游與下游有不同的地貌。 13. 認識流水作用對彎曲河流中的凸岸與凹岸有不同的影響。 14. 認識地震可能帶來的災害與損失，並學習相關的地震防災演練與地震防護工作。 15. 知道指北針固定指向南北方向的原因是磁針與地磁相互作用的結果。 <p>六下</p> <ol style="list-style-type: none"> 1. 透過實際操作學習槓桿原理，並能將其應用在生活中。 2. 實際操作驗證定滑輪與動滑輪的槓桿功能，並了解其裝置是否省力。 3. 了解輪軸轉動時是同步進行，並了解其在日常生活中的應用。 4. 了解齒輪的構造，當齒輪密合轉動，齒輪轉動的方向是不相同的，且轉動的圈數與齒輪數有關。 5. 透過觀察腳踏車的構造，了解其傳動是依靠鏈條帶動齒輪的轉動，並察覺大小齒輪的轉動方向是相同的。 6. 了解皮帶與鏈條可以帶動齒輪轉動傳送動力，並了解其在日常生活中的應用。 7. 經由各種物品生鏽的觀察，推論水會使鐵製品生鏽。 8. 以鋼棉團浸溼後的變化發現，需要水與空氣兩個必要條件才能使鋼棉生鏽。 9. 由嚴謹的觀察、推理、驗證過程，客觀的認識生鏽及其防止方法。 10. 蒐集食物腐敗的資料，推論它並非僅由空氣和水兩個條件引起的變化，而是微生物引發的 |

| | | | | | | | |
|---------------------|--|-------|----|----|-----|----|-------|
| | <p>分解作用。</p> <p>11. 認識食品包裝的資訊，並了解添加物、防腐劑是為了增加保存期限的方式。</p> <p>12. 探討生物與環境的關係。</p> <p>13. 認識人類永續利用自然資源的方法。</p> <p>14. 察覺自然環境會隨著人類運用自然資源而改變。</p> <p>15. 透過檢視家園面臨的各種環境問題，探討這些問題產生的原因及可能解決之道。</p> | | | | | | |
| <p>教學與評 量說明</p> | <p>一、教材編選與資源(教科書版本、相關資源)</p> <p>(一)教材編選</p> <ol style="list-style-type: none"> 1. 教材符合領綱基本理念，依學習階段之學習重點，編製適切的內容且避免不必要的重複。 2. 依據十二年國民基本教育自然科學領域課程綱要精神與內容，編排適合學習年段的實作課程，鼓勵學童生動手實作體驗，適時設計示範實驗、戶外教學等活動。 3. 實作教材強調操作的學習，除了強化從過程獲得技能的學習外，並養成其歸納推理，發現、解決問題，以及自我學習的能力。 4. 教材考量該學習階段實際授課節數、注意整體學習內容及分量的適切性。 5. 教材降低知識性理解的難度，融入科學發現過程的史實資料、科學家簡介；兼顧本土、少數族群與不同性別科學家之史實資料；使用性別與族群平等的語言與文字進行書寫，避免傳遞特定的刻板印象。 6. 實驗教材應包含實驗活動、藥品特性、處理方法和器材安全等的詳盡說明；專有名詞和譯名以教育部公之自然科學領域/科目名詞為準，其中未規定者則參照國內科學刊物及習慣用語，各冊須一致，且與其他相關科目相配合。 <p>(二)教材來源</p> <ol style="list-style-type: none"> 1. 教育部審定版之教材： <table border="1" data-bbox="331 1198 1204 1310"> <tr> <td>年級</td> <td>出社</td> <td>冊數</td> </tr> <tr> <td>六年級</td> <td>康軒</td> <td>第七、八冊</td> </tr> </table> 2. 自編教材、校本特色教材。 <p>(三)教學資源</p> <ol style="list-style-type: none"> 1. 審定教科用書、自編教材等。 2. 圖書館(室)、圖書設備、數位媒材及網路資源等。 3. 專科教室、自然科學活動實驗室、實驗活動場所及其相關的教學設備與物品。 4. 模型、掛圖、實驗藥品、標本等。 5. 教學資源分享平臺、學習所需之各種軟、硬體設備。 6. 其他。 <p>二、教學方法</p> <ol style="list-style-type: none"> 1. 依教學目標、教材特性及實際情況，採取講述、實驗、實作、專題探究、戶外參觀或科學觀察、植栽及飼養之長期實驗等多元方式。 2. 5E 教學法，預測、觀察、解釋(POE)教學法，5Why 鷹架式提問教學法，6E 教學法、預測、觀察、科學解釋能力(PO+E)教學法、POE&科學解釋文字鷹架(POEST)教學法、POQE 教學法。 | 年級 | 出社 | 冊數 | 六年級 | 康軒 | 第七、八冊 |
| 年級 | 出社 | 冊數 | | | | | |
| 六年級 | 康軒 | 第七、八冊 | | | | | |

三、教學評量

評量與教學緊密結合，由教學目標決定評量內容，由評量結果導引教學。採用多元評量方式，以了解學童的學習進展，並運用評量結果調整下一步的教學。

1. 依據自然科學領域之課程目標、核心素養、學習表現及學習內容編製評量，兼顧總結性與歷程性之評量目的，採用專題報告、成品展示、紙筆測驗、口頭報告、實驗設計以及學習歷程檔案等多元形式，用以診斷學習問題，並檢視學習成效。
2. 評量的內容考量學生身心發展、個別差異及文化差異，配合核心素養及學習表現內涵，不出現零碎的知識記憶，而是兼重高層次的認知、情意、技能表現及其在實際生活中的運用。秉持真實性評量理念，採用多元方式實施，除由教師進行考評，亦輔以學童自我評量等方式。
3. 每學年至少實施1次科學報告之撰寫及口頭表達，做為高層次能力之總結性評量方法。
4. 教學者進行評量後，須分析評量結果，以作為教學反思、調整及補救教學的參考。
5. 評量方式：觀察評量、發表評量、操作評量、口語評量、態度評量。

(七)藝術領域課程計畫

1、依據教育部民國 92 年11月14 日所公布的九年一貫課程綱要。

- (1) 中華民國 95 年5月24 日台國(二)字第 0950075748B 號令修正第五點(學習領域)、第陸點(實施要點)。
- (2) 中華民國 97 年5月23 日台國(二)字第 0970082874B 號令修正總綱、閩南語以外之各學習領域、重大議題。
- (3) 中華民國 107 年10月23 日十二年國民基本教育課程綱要~藝術領域。(5)國民教育階段特殊教育課程綱要總綱。
- (6) 本校課發會會議決議事項。

2、基本理念

21 世紀的藝術教育具多元視野，學校應善用地人人才、文化與空間及數位媒介等，讓學生探索與感受生活環境中的人事與景物，認識與鑑賞環境中各類藝術形式與作品。學生能運用感官、知覺和情感，透過實作、實地參訪學習、參與操作、提升自主學習與探索能力，以辨識藝術的特質與意義，了解藝術與生活、社會、時代、文化、國家與族群的相關議題。教師應鼓勵學生依據個人經驗及想像，發展其自主性的創造能量，學習溝通、表現、創作與發表，豐富其身心靈，涵養美感素養與宏觀視野，感受生活的幸福，並與他人共創美善的社會與文化。

3、課程目標

藝術領域課程旨在培育學生具備藝術涵養與美感素養，以及面對未來、開展不同生涯所需終身學習的素養。其目標如下：

- (1) 增進對藝術領域及科目的相關知識與技能之覺察、探究、理解，以及表達的能力。
- (2) 發展善用多元媒介與形式，從事藝術與生活創作和展現的素養，以傳達思想與情感。
- (3) 提升對藝術與文化的審美感知、理解、分析，以及判斷的能力，以增進美善生活。
- (4) 培養主動參加藝術與文化活動的興趣和習慣，體會生命與藝術文化的關係與價值。
- (5) 傳承文化與創新藝術，增進人與自己、他人、環境之多元、同理關懷與永續發展。
- (6) 身心障礙學生之能力指標參照各階段基本學力指標，採簡化、減量、分解、替代與重整方式進行學習內容的調整。
- (7) 資賦優異類學生之能力指標採加深與加廣的方式，再根據調整過後之指標編選具挑戰性的教材。

4、師資分析

- (1) 美勞：一至二年級由各班級任老師，三至六年級由美勞專任教師任教。
- (2) 音樂：皆由專業師資擔任。
- (3) 本校師資除代課老師外，皆為師專、師範院校及師資班畢業之正式合格教師，且多具備十年以上之教學經驗。

5、實施原則

藝術領域之課程發展應整合社會資源以及文化資產，著重領域內不同科目教師之協作，以凝聚藝術教育共同圖像，進行彈性、累進、多元、創新的課程設計。依據藝術領域特性以及教育趨勢，課程發展應注意下列原則：

- (1) 素養導向：課程應確保學生藝術學習之核心素養，規劃時應培養學生整合藝術學習的興趣和知能，並將藝術運用於生活情境、生涯發展與職涯探索等。
- (2) 漸進發展：課程規劃應具順序性和連貫性，顧及學生身心發展與藝術認知成長，循序漸進
- (3) 加深、加廣，以持續累積其藝術知能，強化美感經驗。
- (4) 銜接連貫：課程應連結學生過去、現在和未來的藝術學習經驗，強化各教育階段藝術學習的縱向連貫。
- (5) 統整原則：在領域課程架構下，課程可採跨科目、跨領域之主題、專題或現象導向的設計。

- (6) 均衡組合：學校規劃藝術課程時應提供適當且均衡學習量的教材。同時，各學習階段藝術領域各科目之學習內容應能均質均量，以達成藝術教育之總體目標。
- (7) 多元適性：應視學生性向與學習需要，規劃藝術學習之多元課程，以提供具藝術興趣與性向的學生修習。

6、實施內容

(1) 實施時間與節數

| 年級 領域節數 | | 一年級 | 二年級 | 三年級 | 四年級 | 五年級 | 六年級 |
|------------|----|-----|-----|-----|-----|-----|-----|
| | | 藝術 | 音樂 | | | 1 | 1 |
| | 美勞 | | | 2 | 2 | 2 | 2 |

(2) 跨領域統整課程：

中、高年級配合校訂課程規劃跨領域統整課程為創造力教學~木作課程。

7、教學資源

- (1) 本校藝術專任教室共四間，視覺藝術：2 間、音樂藝術：2 間、木作教室 1 間。
- (2) 本校各個班級皆配有觸控螢幕、電腦、單槍投影機等設備。
- (3) 音樂教室有鋼琴及各種樂器。
- (4) 教學教具：提供平板可以使用 APP 進行教學。
- (5) 視聽教室、簡報室、學生活動中心等場地，視活動需要可登記借用場地。

8、實施成效

- (1) 藝術領域之教學，各年級老師均依照課程綱要中能力指標之要求，於各年級中完成該階段之能力指標，並於各年級學期結束前，檢核各階段之能力指標以了解確實完成各項能力指標沒有遺漏。
- (2) 上學期於青溪師生畫廊舉辦各大名家作品展，下學期舉辦學生作品成果展，學生參與熱烈，逐年可看出學生的成長與進步。
- (3) 申辦各項展覽活動，例如：廣達游於藝、郵政博物展、各大名家作品展等，藉由參觀展覽活動，小朋友參觀活動的禮儀及審美與思辨的能力均慢慢的提升。
- (4) 成立弦樂團、古箏社等藝文團隊除了平時擔任各類集會演奏，並於教學成果發表日演出。
- (5) 每年弦樂團參加桃園市音樂比賽皆榮獲特優的成績，代表桃園市參加全國音樂比賽亦獲得優等的佳績。

9、本校自 108 學年度起逐年實施十二年國民基本教育，111 學年度一至四年級課程依據十二年國民基本教育綱要實施；五至六年級依據九年一貫課程綱要實施。

10、本計劃應經課程發展委員會審查通過後始得實施，修正時亦同。

【附件】各年級領域學習課程計畫如下：

三年級教學團隊

| 桃園市大園區內海國民小學 112 學年度【藝術領域】課程計畫 | | | |
|--------------------------------|---|--|---------|
| 每週節數 | 3 節 | 設計者 | 三年級教學團隊 |
| 核心素養 | A 自主行動 | ■ A1 身心素質與自我精進、□ A2 系統思考與解決問題 □ A3 規劃執行與創新應變 | |
| | B 溝通互動 | ■ B1 符號運用與溝通表達、□ B2 科技資訊與媒體素養 ■ B3 藝術涵養與美感素養 | |
| | C 社會參與 | □ C1 道德實踐與公民意識、■ C2 人際關係與團隊合作 □ C3 多元文化與國際理解 | |
| 課程理念 | <p>秉持「自發、互動、共好」的課程理念，從生活情境中引領學生親近藝術，主動觀賞並發掘藝術的內涵，經由適切的活動與人互動，分享藝術的觀點與經驗，建構藝術詞彙與創作表現中發展應有的核心素養，並能整合和運用所學，提升藝術的美感知能，以形塑藝術涵養與美感素養。</p> | | |
| 學習重點 | 學習表現 | 1-II-1 能透過聽唱、聽奏及讀譜，建立與展現歌唱及演奏的基本技巧。 1-II-2 能探索視覺元素，並表達自我感受與想像。 1-II-3 能試探媒材特性與技法，進行創作。 1-II-4 能感知、探索與表現表演藝術的元素和形式。 1-II-5 能依據引導，感知與探索音樂元素，嘗試簡易的即興，展現對創作的興趣。 1-II-6 能使用視覺元素與想像力，豐富創作主題。 1-II-7 能創作簡短的表演。 1-II-8 能結合不同的媒材，以表演的形式表達想法。 2-II-1 能使用音樂語彙、肢體等多元方式，回應聆聽的感受。 2-II-2 能發現生活中的視覺元素，並表達自己的情感。 2-II-4 能認識與描述樂曲創作背景，體會音樂與生活的關聯。 2-II-5 能觀察生活物件與藝術作品，並珍視自己與他人的創作。 2-II-6 能認識國內不同型態的表演藝術。 2-II-7 能描述自己和他人作品的特徵。 3-II-2 能觀察並體會藝術與生活的關係。 3-II-4 能透過物件蒐集或藝術創作，美化生活環境。 3-II-5 能透過藝術表現形式，認識與探索群己關係及互動。 | |
| | 學習內容 | 表 A-II-1 聲音、動作與劇情的基本元素。 表 A-II-2 國內表演藝術團體與代表人物。 表 A-II-3 生活事件與動作歷程。 表 E-II-1 人聲、動作與空間元素和表現形式。 表 E-II-2 開始、中間與結束的舞蹈或戲劇小品。 表 E-II-3 聲音、動作與各種媒材的組合。 表 P-II-2 各類形式的表演藝術活動。 表 P-II-3 廣播、影視與舞臺等媒介。 表 P-II-4 劇場遊戲、即興活動、角色扮演。 音 A-II-1 器樂曲與聲樂曲，如：獨奏曲、臺灣歌謠、藝術歌曲，以及樂曲之創作背景或歌詞內涵。 音 A-II-2 相關音樂語彙，如節奏、力度、速度等描述音樂元素之音樂術語，或相關之一般性用語。 音 A-II-3 肢體動作、語文表述、繪畫、表演等回應方式。 音 E-II-1 多元形式歌曲，如：獨唱、齊唱等。基礎歌唱技巧，如：聲音探索、姿勢等。 音 E-II-2 簡易節奏樂器、曲調樂器的基礎演奏技巧。 音 E-II-3 讀譜方式，如：五線譜、唱名法、拍號等。 音 E-II-4 音樂元素，如：節奏、力度、速度等。 | |

| | |
|--|---|
| | <p>音 E-II-5 簡易即興，如：肢體即興、節奏即興、曲調即興等。</p> <p>音 P-II-2 音樂與生活。</p> <p>視 A-II-1 視覺元素、生活之美、視覺聯想。</p> <p>視 A-II-2 自然物與人造物、藝術作品與藝術家。</p> <p>視 E-II-1 色彩感知、造形與空間的探索。</p> <p>視 E-II-2 媒材、技法及工具知能。</p> <p>視 E-II-3 點線面創作體驗、平面與立體創作、聯想創作。</p> <p>視 P-II-2 藝術蒐藏、生活實作、環境布置。</p> |
|--|---|

| | | |
|-------|------------------|--|
| 課程架構表 | 課程架構表： | |
| | <p>藝術3 上</p> | <pre> graph LR U1[第一單元 音樂在哪裡?] --- L1_1[第一課向朋友說哈囉] U1 --- L1_2[第二課找朋友玩遊戲] U1 --- L1_3[第三課小小愛笛生] U2[第二單元 走向大自然] --- L2_1[第一課和動物一起玩] U2 --- L2_2[第二課大自然的音樂家] U2 --- L2_3[第三課小小愛笛生] U3[第三單元 彩色的世界] --- L3_1[第一課察「顏」觀「色」] U3 --- L3_2[第二課搭一座彩虹橋] U3 --- L3_3[第三課色彩大拼盤] U3 --- L3_4[第四課送你一份禮物] U3 --- L3_5[第五課我的天空] U3 --- L3_6[第六課藝術家的天空] U3 --- L3_7[第七課大樹的衣裳] U4[第四單元 質感探險家] --- L4_1[第一課生活中的紋路] U4 --- L4_2[第二課畫出觸摸的感覺] U4 --- L4_3[第三課紋路質感印印看] U4 --- L4_4[第四課我的質感大怪獸] U4 --- L4_5[第五課和土做朋友] U4 --- L4_6[第六課土板大集合] U4 --- L4_7[第七課魚形陶板] U4 --- L4_8[第八課杯子大變身] U5[第五單元 身體魔法師] --- L5_1[第一課信任好朋友] U5 --- L5_2[第二課觀察你我他] U5 --- L5_3[第三課不一樣的情緒] U5 --- L5_4[第四課小小雕塑家] U5 --- L5_5[第五課神奇攝影師] U6[第六單元 Go! Go! 運動會] --- L6_1[第一課熱鬧的運動會] U6 --- L6_2[第二課大家一起來加油] </pre> |

| | |
|-------|--|
| | <div style="text-align: center; border: 1px solid black; padding: 5px; width: fit-content; margin: 0 auto;">藝術3 下</div> <div style="margin-top: 20px;"> <ul style="list-style-type: none"> <li style="margin-bottom: 10px;"> <div style="display: flex; justify-content: space-between; align-items: center;"> <div style="border: 1px solid black; padding: 5px; text-align: center;">第一單元 春天音樂會</div> <div style="border: 1px solid black; padding: 5px;">第一課美麗的春天 第二課大家來唱 第三課小小愛笛生</div> </div> <li style="margin-bottom: 10px;"> <div style="display: flex; justify-content: space-between; align-items: center;"> <div style="border: 1px solid black; padding: 5px; text-align: center;">第二單元 溫馨的旋律</div> <div style="border: 1px solid black; padding: 5px;">第一課美妙的樂音 第二課感恩的季節 第三課小小愛笛生</div> </div> <li style="margin-bottom: 10px;"> <div style="display: flex; justify-content: space-between; align-items: center;"> <div style="border: 1px solid black; padding: 5px; text-align: center;">第三單元 線條會說話</div> <div style="border: 1px solid black; padding: 5px;">第一課我是修復大師 第二課畫筆大集合 第三課多變的線條 第四課線條的感覺 第五課線條扭一扭 第六課髮型設計大賽 第七課雨中風景 第八課編織的巨人</div> </div> <li style="margin-bottom: 10px;"> <div style="display: flex; justify-content: space-between; align-items: center;"> <div style="border: 1px solid black; padding: 5px; text-align: center;">第四單元 形狀魔術師</div> <div style="border: 1px solid black; padding: 5px;">第一課形狀躲貓貓 第二課三角形拼排趣 第三課圓舞曲 第四課方塊舞 第五課反反覆覆創造美 第六課蓋印我的房子 第七課如影隨形 第八課翻轉形狀</div> </div> <li style="margin-bottom: 10px;"> <div style="display: flex; justify-content: space-between; align-items: center;"> <div style="border: 1px solid black; padding: 5px; text-align: center;">第五單元 我是大明星</div> <div style="border: 1px solid black; padding: 5px;">第一課跟著音樂動一動 第二課我的身體會說話 第三課物品猜一猜 第四課喜怒哀懼四重奏</div> </div> <div style="display: flex; justify-content: space-between; align-items: center;"> <div style="border: 1px solid black; padding: 5px; text-align: center;">第六單元 與動物有約</div> <div style="border: 1px solid black; padding: 5px;">第一課動物模仿秀 第二課動物探索頻道 第三課臺灣動物大集合</div> </div> </div> |
| 融入之議題 | <p>【人權教育】</p> <p>人 E3 了解每個人需求的不同，並討論與遵守團體的規則。</p> <p>人 E5 欣賞、包容個別差異並尊重自己與他人的權利。</p> <p>【戶外教育】</p> <p>戶 E3 善用五官的感知，培養眼、耳、鼻、舌、觸覺及心靈對環境感受的能力。</p> <p>【生命教育】</p> <p>生 E6 從日常生活中培養道德感以及美感，練習做出道德判斷以及審美判斷，分辨事實和價值的不同。</p> <p>【多元文化教育】</p> <p>多 E6 了解各文化間的多樣性與差異性。</p> <p>【性別平等教育】</p> <p>性 E4 認識身體界限與尊重他人的身體自主權。</p> <p>性 E8 了解不同性別者的成就與貢獻。</p> <p>【法治教育】</p> |

| | |
|------|---|
| | <p>法 E3 利用規則來避免衝突。</p> <p>【原住民族教育】</p> <p>原 E10 原住民族音樂、舞蹈、服飾、建築與各種工藝技藝實作。</p> <p>【國際教育】</p> <p>國 E5 體認國際文化的多樣性。</p> <p>【閱讀素養教育】</p> <p>閱 E13 願意廣泛接觸不同類型及不同學科主題的文本。</p> <p>【環境教育】</p> <p>環 E1 參與戶外學習與自然體驗，覺知自然環境的美、平衡、與完整性。</p> <p>環 E2 覺知生物生命的美與價值，關懷動、植物的生命。</p> <p>環 E3 了解人與自然和諧共生，進而保護重要棲地。</p> |
| 學習目標 | <p>三上：</p> <ol style="list-style-type: none"> 1. 透過演唱與肢體活動，體驗不同的節奏。 2. 欣賞直笛樂曲，引發學習直笛的動機。 3. 透過樂曲中音樂符號的運用，認識音樂基礎概念。 4. 透過欣賞或歌詞意境，感受大自然千變萬化的風貌。 5. 善用演唱與肢體活動，將不同音樂作多元的展現。 6. 能透過觀察和討論進行色彩之探索，表達自我感受與想像。 7. 能運用工具知能及嘗試技法以進行創作。 8. 能使用色彩元素與工具並運用想像力創作主題。 9. 能發現藝術家作品中的視覺元素與色彩的關係、進行視覺聯想、表達自己的情感。 10. 能透過物件蒐集進行色彩組合的生活實作，以美化生活環境。 11. 能透過擦印與壓印，擷取收集物體的表面紋路。 12. 嘗試用不同方式表現質感。 13. 能藉由觸覺感官探索，感知物件的表面質感。 14. 能欣賞不同質感，並進行想像與創作。 15. 能運用創意，為生活物件加入創意與趣味。 16. 培養觀察與模仿能力。 17. 強化手眼協調與大小肢體控制力。 18. 增進同儕間信任感，建立良好的群我關係。 19. 觀察與了解班級特色，表現班級精神。 20. 訓練觀察力與想像力。 21. 培養豐富的創作力。 <p>三下：</p> <ol style="list-style-type: none"> 1. 透過演唱、創作活動與欣賞活動，了解音樂家如何運用樂曲描寫春天與歡樂的氣氛。 2. 感受三拍子的律動。 3. 透過欣賞、演唱與肢體律動，感受不同樂曲的音樂風格，體驗旋律之美。 4. 透過欣賞或歌詞意境來培養感恩的情懷。 5. 能透過觀察和討論發現線條的特性。 6. 能理解不同工具特色並嘗試創作。 7. 能發現藝術作品中的線條表現並表達自己的情感。 8. 藉由幾何形狀進行排列、組合、繪製、拼組，成為富有反覆、節奏的作品。 9. 能察覺生活中自然物與人造物的形狀，並表達想法，欣賞生活物件與藝 |

| | <p>術作品中形狀構成之美。</p> <p>10.能將自己創作的線條與形狀作品用來美化生活環境。</p> <p>11.觀察人的喜怒哀懼情緒，並學習用聲音表情和肢體表現出來</p> <p>12.將表演與生活情境結合，培養問題解決能力。</p> <p>13.以不同藝術技巧表現動物的特徵。</p> <p>14.培養觀察造形的能力及以不同藝術方式創作的的能力。</p> <p>15.透過欣賞藝術作品，聯想動物的特徵與行為，進而愛護動物並關心環境。</p> | | | | | | |
|---------------------|---|------|-----|----|-----|----|------|
| <p>教學與評量 說明</p> | <p>一、教材編選與資源(教科書版本、相關資源)</p> <p>(一)教材編選</p> <p>康軒版國小藝術3上</p> <p>1.直笛樂園第一冊文：黃世雄宏宇出版社民國八十六年</p> <p>2.親子名曲欣賞文：邵義強祥一出版社民國八十六年</p> <p>3.水彩技法文：楊恩生藝風堂出版社民國八十八年</p> <p>4.世界美術全集 11 文：楊涵編光復書局民國七十七年</p> <p>5.童畫藝術系列 24 文：王蘭編糖果樹文化民國八十九年</p> <p>6.戲劇與行為表現力文：胡寶林遠流出版社民國八十八年</p> <p>7.我的看舞隨身書文：李立亨天下文化書坊民國八十九年</p> <p>8.學習鄉土藝術活動文：何政廣東華書局民國八十八年</p> <p>康軒版國小藝術3下</p> <p>1.直笛樂園第一冊文：黃世雄宏宇出版社民國八十六年</p> <p>2.親子名曲欣賞文：邵義強祥一出版社民國八十六年</p> <p>3.臺灣原住民音樂之美文：吳榮順漢光文化事業有限公司出版民國八十八年</p> <p>4.水彩技法文：楊恩生藝風堂出版社民國八十八年</p> <p>5.世界美術全集 11 文：楊涵編光復書局民國七十七年</p> <p>6.圖騰藝術史文：岑家梧地景出版社民國八十五年</p> <p>7.小小紙藝家 4 文：張輝明三采文化民國八十八年</p> <p>8.童畫藝術系列 24 文：王蘭編糖果樹文化民國八十九年</p> <p>9.戲劇與行為表現力文：胡寶林遠流出版社民國八十八年</p> <p>10.我的看舞隨身書文：李立亨天下文化書坊民國八十九年</p> <p>11.學習鄉土藝術活動文：何政廣東華書局民國八十八年</p> <p>12.古典名曲欣賞導聆 2 管弦樂曲文：林勝儀編譯美樂出版社民國八十八年</p> <p>13.名曲鑑賞入門文：張淑懿譯志文出版社民國七十四年</p> <p>(二)教材來源</p> <p>1.以教育部審定版之教材為主：</p> <table border="1" data-bbox="456 1644 1326 1753"> <thead> <tr> <th>年級</th> <th>出版社</th> <th>冊數</th> </tr> </thead> <tbody> <tr> <td>三年級</td> <td>康軒</td> <td>一、二冊</td> </tr> </tbody> </table> <p>(三)教學資源</p> <p>1、教科用書及自編教材</p> <p>2、數位媒材及網路資源</p> <p>3、圖書館(室)及圖書教室</p> <p>4、智慧(專科)教室(觸控白板、即時回饋系統)</p> | 年級 | 出版社 | 冊數 | 三年級 | 康軒 | 一、二冊 |
| 年級 | 出版社 | 冊數 | | | | | |
| 三年級 | 康軒 | 一、二冊 | | | | | |

二、教學方法

引導學生主動接近藝術，建立對藝術的興趣，所以在教學上著重引導學生多方蒐集資訊，建立自己的藝術檔案。也希望藉此擴充學生的美感經驗，提高藝術欣賞的能力。

三、教學評量

- 1.口語評量
- 2.實作評量
- 3.紙筆測驗
- 4.小組討論
- 5.同儕互評

四年級教學團隊

| 桃園市大園區內海國民小學112學年度【藝術領域】課程計畫 | | | |
|------------------------------|---|---|---------|
| 每週節數 | 3節 | 設計者 | 四年級教學團隊 |
| 核心素養 | A自主行動 | <input checked="" type="checkbox"/> A1 身心素質與自我精進、 <input type="checkbox"/> A2 系統思考與解決問題 <input type="checkbox"/> A3 規劃執行與創新應變 | |
| | B溝通互動 | <input checked="" type="checkbox"/> B1 符號運用與溝通表達、 <input type="checkbox"/> B2 科技資訊與媒體素養 <input checked="" type="checkbox"/> B3 藝術涵養與美感素養 | |
| | C社會參與 | <input type="checkbox"/> C1 道德實踐與公民意識、 <input checked="" type="checkbox"/> C2 人際關係與團隊合作 <input checked="" type="checkbox"/> C3 多元文化與國際理解 | |
| 課程理念 | <p>秉持「自發、互動、共好」的課程理念，從生活情境中引領學生親近藝術，主動觀賞並發掘藝術的內涵，經由適切的活動與人互動，分享藝術的觀點與經驗，建構藝術詞彙與創作表現中發展應有的核心素養，並能整合和運用所學，提升藝術的美感知能，以形塑藝術涵養與美感素養。</p> | | |
| 學習重點 | 學習表現 | 1-II-1 能透過聽唱、聽奏及讀譜，建立與展現歌唱及演奏的基本技巧。 1-II-2 能探索視覺元素，並表達自我感受與想像。 1-II-3 能試探媒材特性與技法，進行創作。 1-II-4 能感知、探索與表現表演藝術的元素和形式。 1-II-5 能依據引導，感知與探索音樂元素，嘗試簡易的即興，展現對創作的興趣。 1-II-6 能使用視覺元素與想像力，豐富創作主題。 1-II-7 能創作簡短的表演。 1-II-8 能結合不同的媒材，以表演的形式表達想法。 2-II-1 能使用音樂語彙、肢體等多元方式，回應聆聽的感受。 2-II-2 能發現生活中的視覺元素，並表達自己的情感。 2-II-3 能表達參與表演藝術活動的感知，以表達情感。 2-II-4 能認識與描述樂曲創作背景，體會音樂與生活的關聯。 2-II-5 能觀察生活物件與藝術作品，並珍視自己與他人的創作。 2-II-6 能認識國內不同型態的表演藝術。 2-II-7 能描述自己和他人作品的特徵。 3-II-1 能樂於參與各類藝術活動，探索自己的藝術興趣與能力，並展現欣賞禮儀。 3-II-2 能觀察並體會藝術與生活的關係。 3-II-3 能為不同對象、空間或情境，選擇音樂、色彩、布置、場景等，以豐富美感經驗。 3-II-4 能透過物件蒐集或藝術創作，美化生活環境。 3-II-5 能透過藝術表現形式，認識與探索群己關係及互動。 | |
| | 學習內容 | 表A-II-1 聲音、動作與劇情的基本元素。 表A-II-2 國內表演藝術團體與代表人物。 表A-II-3 生活事件與動作歷程。 表E-II-1 人聲、動作與空間元素和表現形式。 表E-II-2 開始、中間與結束的舞蹈或戲劇小品。 表E-II-3 聲音、動作與各種媒材的組合。 表P-II-1 展演分工與呈現、劇場禮儀。 表P-II-2 各類形式的表演藝術活動。 表P-II-3 廣播、影視與舞臺等媒介。 表P-II-4 劇場遊戲、即興活動、角色扮演。 音A-II-1 器樂曲與聲樂曲，如：獨奏曲、臺灣歌謠、藝術歌曲，以及樂曲之創作背景或歌詞內涵。 音A-II-2 相關音樂語彙，如節奏、力度、速度等描述音樂元素之音樂術語，或相關之一般性用語。 音A-II-3 肢體動作、語文表述、繪畫、表演等回應方式。 音E-II-1 多元形式歌曲，如：獨唱、齊唱等。基礎歌唱技巧，如：聲 | |

| | | |
|--|--|--|
| | | <p>音探索、姿勢等。</p> <p>音E-II-2 簡易節奏樂器、曲調樂器的基礎演奏技巧。</p> <p>音E-II-3 讀譜方式，如：五線譜、唱名法、拍號等。</p> <p>音E-II-4 音樂元素，如：節奏、力度、速度等。</p> <p>音E-II-5 簡易即興，如：肢體即興、節奏即興、曲調即興等。</p> <p>音P-II-1 音樂活動、音樂會禮儀。</p> <p>音P-II-2 音樂與生活。</p> <p>視A-II-1 視覺元素、生活之美、視覺聯想。</p> <p>視A-II-2 自然物與人造物、藝術作品與藝術家。</p> <p>視A-II-3 民俗活動。</p> <p>視E-II-1 色彩感知、造形與空間的探索。</p> <p>視E-II-2 媒材、技法及工具知能。</p> <p>視E-II-3 點線面創作體驗、平面與立體創作、聯想創作。</p> <p>視P-II-1 在地及各族群藝文活動、參觀禮儀。</p> <p>視P-II-2 藝術蒐藏、生活實作、環境布置。</p> |
|--|--|--|

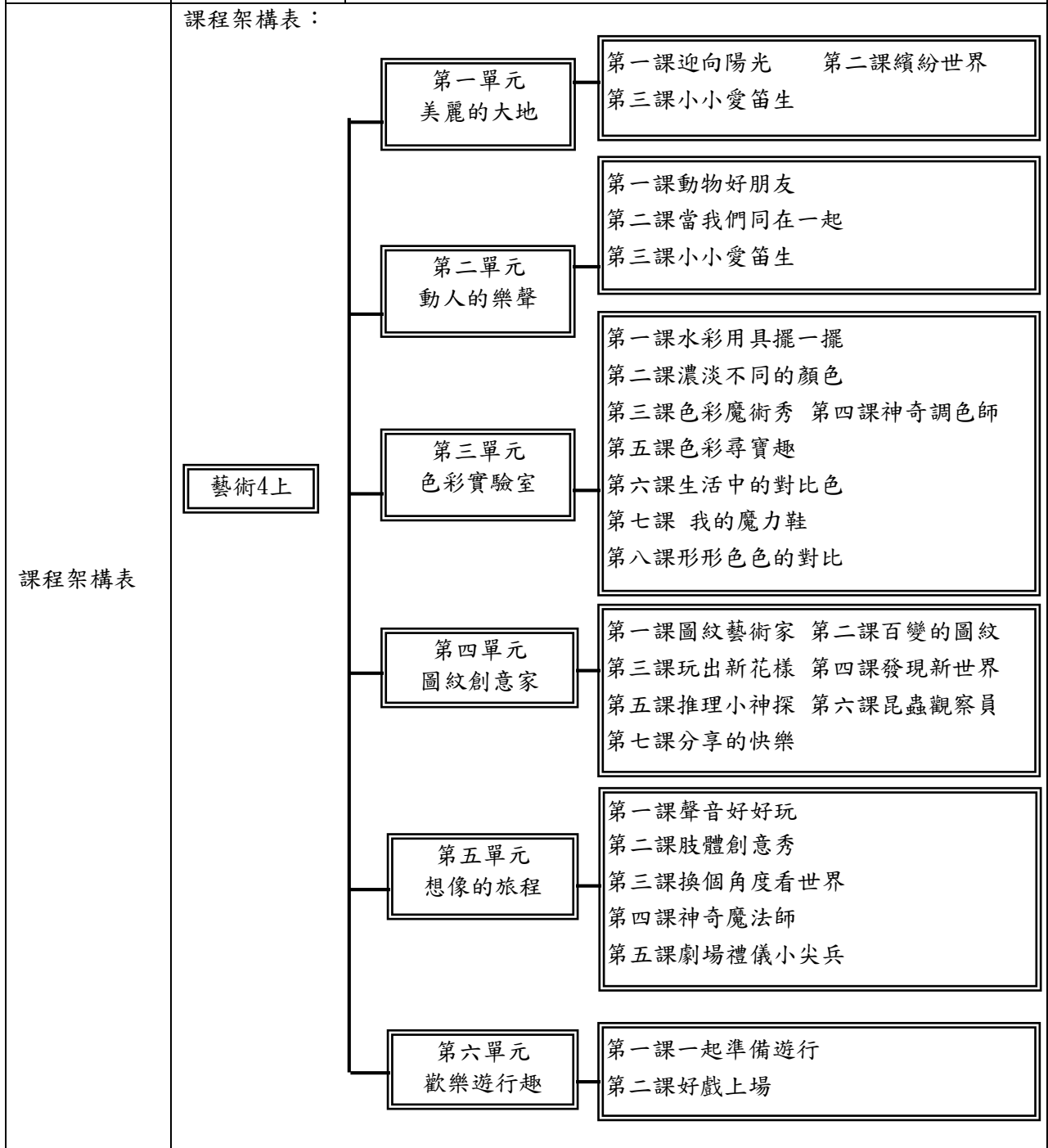

| | | | | | | | | | | | | | | | | | | | |
|-------|--|---|---------------|------------------------------|--|---------------|----------------------------------|--|---------------|---|--|---------------|---|--|---------------|--|--|---------------|--------------------------------------|
| | <table border="1"> <tr> <td data-bbox="395 745 560 831">藝術4下</td> <td data-bbox="687 147 906 271">第一單元 春天的樂章</td> <td data-bbox="935 147 1449 297">第一課春之歌 第二課來歡唱 第三課小小愛笛生</td> </tr> <tr> <td></td> <td data-bbox="687 349 906 495">第二單元 大地在歌唱</td> <td data-bbox="935 349 1449 499">第一課溫暖心甜蜜情 第二課山野之歌 第三課小小愛笛生</td> </tr> <tr> <td></td> <td data-bbox="687 640 906 741">第三單元 好玩的房子</td> <td data-bbox="935 528 1449 824">第一課房子追追追 第二課房子的個性 第三課紙的遊戲場 第四課讓紙站起來 第五課製造紙房子的工具材料 第六課房子的組合 第七課設計它的家</td> </tr> <tr> <td></td> <td data-bbox="687 864 906 965">第四單元 魔幻聯想趣</td> <td data-bbox="935 864 1449 1115">第一課翻轉「視」界 第二課想像力超展開 第三課異想天開 第四課變大變小變變變 第五課移花接木創新意 第六課乾坤大挪移</td> </tr> <tr> <td></td> <td data-bbox="687 1155 906 1256">第五單元 光影好好玩</td> <td data-bbox="935 1155 1449 1328">第一課影子開麥拉 第二課光影特效師 第三課影子博物館 第四課紙影偶劇場</td> </tr> <tr> <td></td> <td data-bbox="687 1402 906 1496">第六單元 溫馨感恩情</td> <td data-bbox="935 1357 1449 1496">第一課暖心小劇場 第二課「花」現美好的禮物 第三課傳遞感恩心</td> </tr> </table> | 藝術4下 | 第一單元 春天的樂章 | 第一課春之歌 第二課來歡唱 第三課小小愛笛生 | | 第二單元 大地在歌唱 | 第一課溫暖心甜蜜情 第二課山野之歌 第三課小小愛笛生 | | 第三單元 好玩的房子 | 第一課房子追追追 第二課房子的個性 第三課紙的遊戲場 第四課讓紙站起來 第五課製造紙房子的工具材料 第六課房子的組合 第七課設計它的家 | | 第四單元 魔幻聯想趣 | 第一課翻轉「視」界 第二課想像力超展開 第三課異想天開 第四課變大變小變變變 第五課移花接木創新意 第六課乾坤大挪移 | | 第五單元 光影好好玩 | 第一課影子開麥拉 第二課光影特效師 第三課影子博物館 第四課紙影偶劇場 | | 第六單元 溫馨感恩情 | 第一課暖心小劇場 第二課「花」現美好的禮物 第三課傳遞感恩心 |
| 藝術4下 | 第一單元 春天的樂章 | 第一課春之歌 第二課來歡唱 第三課小小愛笛生 | | | | | | | | | | | | | | | | | |
| | 第二單元 大地在歌唱 | 第一課溫暖心甜蜜情 第二課山野之歌 第三課小小愛笛生 | | | | | | | | | | | | | | | | | |
| | 第三單元 好玩的房子 | 第一課房子追追追 第二課房子的個性 第三課紙的遊戲場 第四課讓紙站起來 第五課製造紙房子的工具材料 第六課房子的組合 第七課設計它的家 | | | | | | | | | | | | | | | | | |
| | 第四單元 魔幻聯想趣 | 第一課翻轉「視」界 第二課想像力超展開 第三課異想天開 第四課變大變小變變變 第五課移花接木創新意 第六課乾坤大挪移 | | | | | | | | | | | | | | | | | |
| | 第五單元 光影好好玩 | 第一課影子開麥拉 第二課光影特效師 第三課影子博物館 第四課紙影偶劇場 | | | | | | | | | | | | | | | | | |
| | 第六單元 溫馨感恩情 | 第一課暖心小劇場 第二課「花」現美好的禮物 第三課傳遞感恩心 | | | | | | | | | | | | | | | | | |
| 融入之議題 | <p>【人權教育】</p> <p>人E3 了解每個人需求的不同，並討論與遵守團體的規則。</p> <p>人E5 欣賞、包容個別差異並尊重自己與他人的權利。</p> <p>【戶外教育】</p> <p>戶E1 善用教室外、戶外及校外教學，認識生活環境（自然或人為）。</p> <p>戶E2 豐富自身與環境的互動經驗，培養對生活環境的覺知與敏感，體驗與珍惜環境的好。</p> <p>戶E3 善用五官的感知，培養眼、耳、鼻、舌、觸覺及心靈對環境感受的能力。</p> <p>【生命教育】</p> <p>生E7 發展設身處地、感同身受的同理心及主動去愛的能力，察覺自己從他者接受的各種幫助，培養感恩之心。</p> <p>【多元文化教育】</p> <p>多E4 理解到不同文化共存的事實。</p> <p>多E5 願意與不同文化背景的人相處，並發展群際關係。</p> <p>【性別平等教育】</p> <p>性E4 認識身體界限與尊重他人的身體自主權。</p> | | | | | | | | | | | | | | | | | | |

| | |
|------|---|
| | <p>性E8 了解不同性別者的成就與貢獻。 【品德教育】 品E3 溝通合作與和諧人際關係。 【科技教育】 科E2 了解動手實作的重要性。 【國際教育】 國E5 體認國際文化的多樣性。 【環境教育】 環E2 覺知生物生命的美與價值，關懷動、植物的生命。</p> |
| 學習目標 | <p>四上：</p> <ol style="list-style-type: none"> 1. 唱C大調與G大調的歌曲，辨識不同的調號。 2. 欣賞小提琴演奏的樂曲，感受樂曲風格與樂器音色的變化。 3. 透過演唱與肢體律動，體驗音樂節奏。 4. 透過欣賞或歌詞意境來認識臺灣在地文化之美。 5. 能正確使用水性顏料與工具，體驗調色、混色。 6. 能調出不同色彩並進行創作。 7. 能觀察對比色的特性，找出生活環境中的各種對比色。 8. 能運用色彩特性設計生活物件。 9. 能透過搜集與壓印物品，擷取圖紋並進行創作。 10. 嘗試用不同方式表現圖紋。 11. 透過觀察和討論發現圖紋的特性。 12. 了解藝術創作與圖紋的關係。 13. 能運用創意，為生活物件加入創意與趣味。 14. 能與他人分享自己的創意。 15. 培養想像力與創意。 16. 用不同角度觀察物品，並變化物品獲得樂趣。 17. 創作一則有開頭、中間、結尾的表演。 18. 了解劇場禮儀。 19. 認識遊行的意義及準備工作。 20. 製作頭部與身體的裝扮道具。 21. 培養參與藝術活動的興趣。 22. 規畫活動，學習團隊合作。 <p>四下：</p> <ol style="list-style-type: none"> 1. 演唱G大調歌曲，認識固定唱名與首調唱名。 2. 欣賞陶笛與管弦樂團演奏的樂曲，感受不同樂器的音色之美。 3. 認識斷奏與非圓滑奏的演奏技巧，並運用在樂曲的演奏上。 4. 透過演唱與肢體律動，體驗大自然的美好。 5. 藉由欣賞音樂家或樂器演奏來認識音樂符號與術語。 6. 能觀察房屋的就地取材現象，並討論材料的相異性。 7. 能試探與發現空間的特性，運用工具知能及嘗試技法。 8. 能應用不同工具及媒材，進行空間創作。 9. 能觀察建築作品中的視覺元素進行聯想，並珍視自己與他人的創作。 10. 能體會藝術與生活的關係，進行家室空間實作與環境布置。 11. 變換物件角度，進行聯想接畫。 12. 運用拼貼手法，將人事時地物進行巧妙組合，創作別出心裁的作品。 13. 感知公共藝術中比例變化所產生的特殊效果。 14. 賞析藝術品、文物中的靈獸造型，並瞭解文化意涵。 15. 設計生活小物，添加生活趣味。 16. 蒐集物件聯想創作，豐富生活創意。 17. 了解光影效果在藝術創作上的應用。 18. 培養豐富的想像力與創作能力。 |

| | <p>19. 以多元藝術活動展現光影的變化。</p> <p>20. 能透過聽唱、讀譜、肢體表演、創作，展現基本技巧及知識，察覺自己接受的幫助，培養感恩之心。</p> <p>21. 透過藝術途徑，表達心中的想法、愛及感謝，體認群己互助關係。</p> <p>22. 增進與人之間良好溝通，建立良好互動關係。</p> | | | | | | |
|----------------|---|------|-----|----|-----|----|------|
| <p>教學與評量說明</p> | <p>一、教材編選與資源(教科書版本、相關資源)</p> <p>(一) 教材編選</p> <p>康軒版國小藝術4上</p> <ol style="list-style-type: none"> 1. 直笛樂園第一冊文：黃世雄宏宇出版社民國八十六年 2. 親子名曲欣賞文：邵義強祥一出版社民國八十六年 3. 水彩技法文：楊恩生藝風堂出版社民國八十八年 4. 世界美術全集11文：楊涵編光復書局民國七十七年 5. 童畫藝術系列24文：王蘭編糖果樹文化民國八十九年 6. 戲劇與行為表現力文：胡寶林遠流出版社民國八十八年 7. 我的看舞隨身書文：李立亨天下文化書坊民國八十九年 8. 學習鄉土藝術活動文：何政廣東華書局民國八十八年 <p>康軒版國小藝術4下</p> <ol style="list-style-type: none"> 1. 直笛樂園第一冊文：黃世雄宏宇出版社民國八十六年 2. 親子名曲欣賞文：邵義強祥一出版社民國八十六年 3. 水彩技法文：楊恩生藝風堂出版社民國八十八年 4. 世界美術全集11文：楊涵編光復書局民國七十七年 5. 童畫藝術系列24文：王蘭編糖果樹文化民國八十九年 6. 戲劇與行為表現力文：胡寶林遠流出版社民國八十八年 7. 我的看舞隨身書文：李立亨天下文化書坊民國八十九年 8. 學習鄉土藝術活動文：何政廣東華書局民國八十八年 <p>(二) 教材來源</p> <ol style="list-style-type: none"> 1. 以教育部審定版之教材為主： <table border="1" data-bbox="456 1218 1329 1328"> <thead> <tr> <th>年級</th> <th>出版社</th> <th>冊數</th> </tr> </thead> <tbody> <tr> <td>四年級</td> <td>康軒</td> <td>三、四冊</td> </tr> </tbody> </table> <p>(三) 教學資源</p> <ol style="list-style-type: none"> 4、教科用書及自編教材 5、數位媒材及網路資源 6、圖書館(室)及圖書教室 7、智慧(專科)教室(觸控白板、即時回饋系統) <p>二、教學方法</p> <p>引導學生主動接近藝術，建立對藝術的興趣，所以在教學上著重引導學生多方蒐集資訊，建立自己的藝術檔案。也希望藉此擴充學生的美感經驗，提高藝術欣賞的能力。</p> <p>三、教學評量</p> <ol style="list-style-type: none"> 1. 口語評量 2. 實作評量 3. 紙筆測驗 4. 小組討論 5. 同儕互評 | 年級 | 出版社 | 冊數 | 四年級 | 康軒 | 三、四冊 |
| 年級 | 出版社 | 冊數 | | | | | |
| 四年級 | 康軒 | 三、四冊 | | | | | |

五年級教學團隊

| 桃園市學年大園區內海國民小學 112 學年度【藝術領域】課程計畫 | | | |
|----------------------------------|--|---|---------|
| 每週節數 | 3 節 | 設計者 | 五年級教學團隊 |
| 核心素養 | A 自主行動 | ■ A1 身心素質與自我精進、■ A2 系統思考與解決問題 □ A3 規劃執行與創新應變 | |
| | B 溝通互動 | ■ B1 符號運用與溝通表達、□ B2 科技資訊與媒體素養 ■ B3 藝術涵養與美感素養 | |
| | C 社會參與 | ■ C1 道德實踐與公民意識、■ C2 人際關係與團隊合作 ■ C3 多元文化與國際理解 | |
| 課程理念 | 秉持「自發、互動、共好」的課程理念，從生活情境中引領學生親近藝術，主動觀賞並發掘藝術的內涵，經由適切的活動與人互動，分享藝術的觀點與經驗，建構藝術詞彙與創作表現中發展應有的核心素養，並能整合和運用所學，提升藝術的美感知能，以形塑藝術涵養與美感素養。 | | |
| 學習重點 | 學習表現 | 1-III-1 能透過聽唱、聽奏及讀譜，進行歌唱及演奏，以表達情感。 1-III-2 能使用視覺元素和構成要素，探索創作歷程。 1-III-3 能學習多元媒材與技法，表現創作主題。 1-III-4 能感知、探索與表現表演藝術的元素、技巧。 1-III-5 能探索並使用音樂元素，進行簡易創作，表達自我的思想與情感。 1-III-6 能學習設計思考，進行創意發想和實作。 1-III-7 能構思表演的創作主題與內容。 1-III-8 能嘗試不同創作形式，從事展演活動。 2-III-1 能使用適當的音樂語彙，描述各類音樂作品及唱奏表現，以分享美感經驗。 2-III-2 能發現藝術作品中的構成要素與形式原理，並表達自己的想法。 2-III-3 能反思與回應表演和生活的關係。 2-III-4 能探索樂曲創作背景與生活的關聯，並表達自我觀點，以體認音樂的藝術價值。 2-III-5 能表達對生活物件及藝術作品的看法，並欣賞不同的藝術與文化。 2-III-6 能區分表演藝術類型與特色。 2-III-7 能理解與詮釋表演藝術的構成要素，並表達意見。 3-III-1 能參與、記錄各類藝術活動，進而覺察在地及全球藝術文化。 3-III-2 能了解藝術展演流程，並表現尊重、協調、溝通等能力。 3-III-3 能應用各種媒體蒐集藝文資訊與展演內容。 3-III-4 能與他人合作規劃藝術創作或展演，並扼要說明其中的美感。 3-III-5 能透過藝術創作或展演覺察議題，表現人文關懷。 | |
| | 學習內容 | 表 A-III-1 家庭與社區的文化背景和歷史故事。 表 A-III-2 國內外表演藝術團體與代表人物。 表 A-III-3 創作類別、形式、內容、技巧和元素的組合。 表 E-III-1 聲音與肢體表達、戲劇元素(主旨、情節、對話、人物、音韻、景觀)與動作元素(身體部位、動作/舞步、空間、動力/時間與關係)之運用。 表 E-III-2 主題動作編創、故事表演。 表 E-III-3 動作素材、視覺圖像和聲音效果等整合呈現。 表 P-III-1 各類形式的表演藝術活動。 表 P-III-2 表演團隊職掌、表演內容、時程與空間規劃。 表 P-III-3 展演訊息、評論、影音資料。 表 P-III-4 議題融入表演、故事劇場、舞蹈劇場、社區劇場、兒童劇 | |

| | | |
|-------|--------|--|
| | | <p>場。</p> <p>音 A-III-1 器樂曲與聲樂曲，如：各國民謠、本土與傳統音樂、古典與流行音樂等，以及樂曲之作曲家、演奏者、傳統藝師與創作背景。</p> <p>音 A-III-2 相關音樂語彙，如曲調、調式等描述音樂元素之音樂術語，或相關之一般性用語。</p> <p>音 A-III-3 音樂美感原則，如：反覆、對比等。</p> <p>音 E-III-1 多元形式歌曲，如：輪唱、合唱等。基礎歌唱技巧，如：呼吸、共鳴等。</p> <p>音 E-III-2 樂器的分類、基礎演奏技巧，以及獨奏、齊奏與合奏等演奏形式。</p> <p>音 E-III-3 音樂元素，如：曲調、調式等。</p> <p>音 E-III-4 音樂符號與讀譜方式，如：音樂術語、唱名法等。記譜法，如：圖形譜、簡譜、五線譜等。</p> <p>音 E-III-5 簡易創作，如：節奏創作、曲調創作、曲式創作等。</p> <p>音 P-III-1 音樂相關藝文活動。</p> <p>音 P-III-2 音樂與群體活動。</p> <p>視 A-III-1 藝術語彙、形式原理與視覺美感。</p> <p>視 A-III-2 生活物品、藝術作品與流行文化的特質。</p> <p>視 A-III-3 民俗藝術。</p> <p>視 E-III-1 視覺元素、色彩與構成要素的辨識與溝通。</p> <p>視 E-III-2 多元的媒材技法與創作表現類型。</p> <p>視 E-III-3 設計思考與實作。</p> <p>視 P-III-2 生活設計、公共藝術、環境藝術。</p> |
| 課程架構表 | 課程架構表： | |

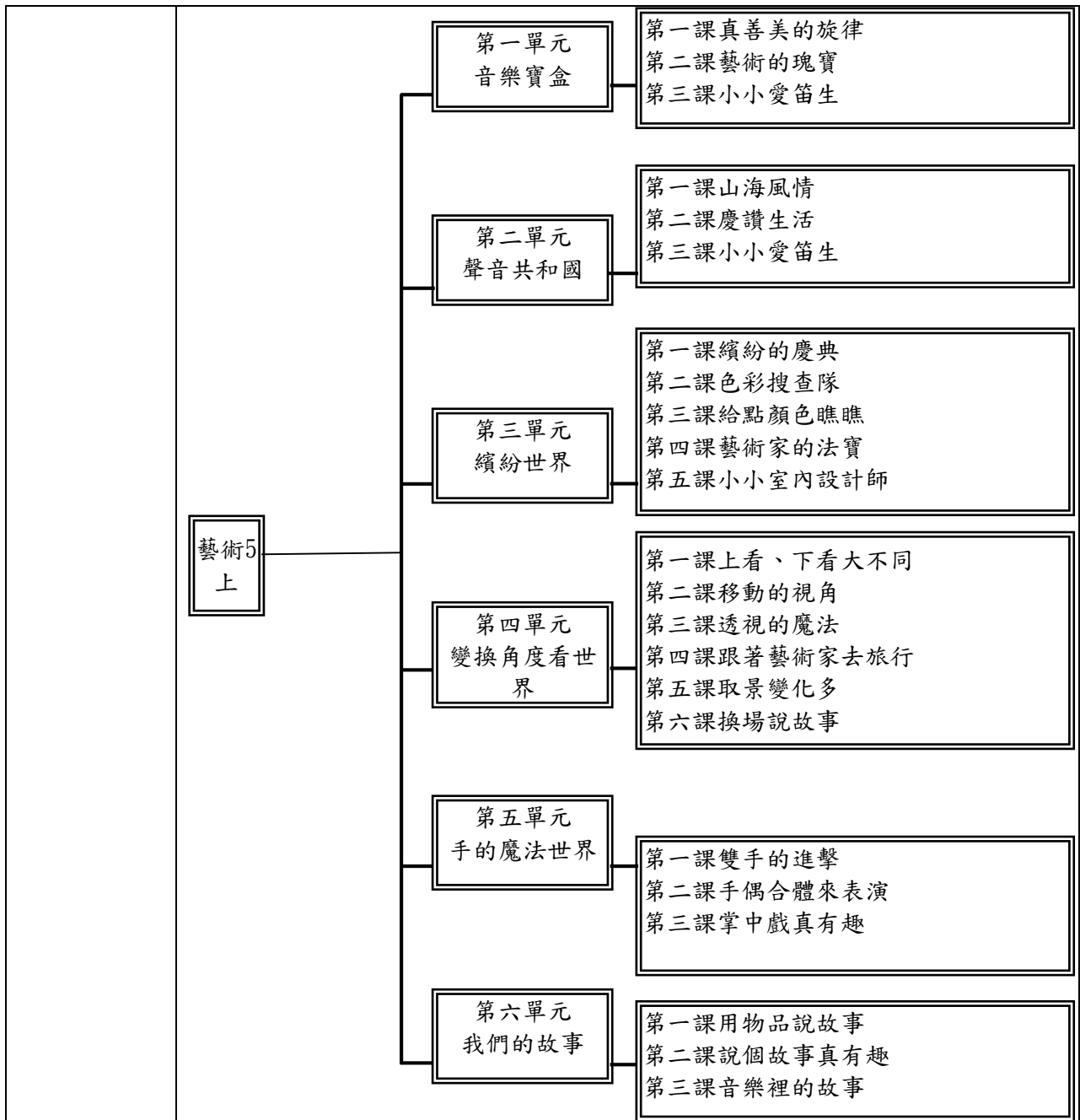

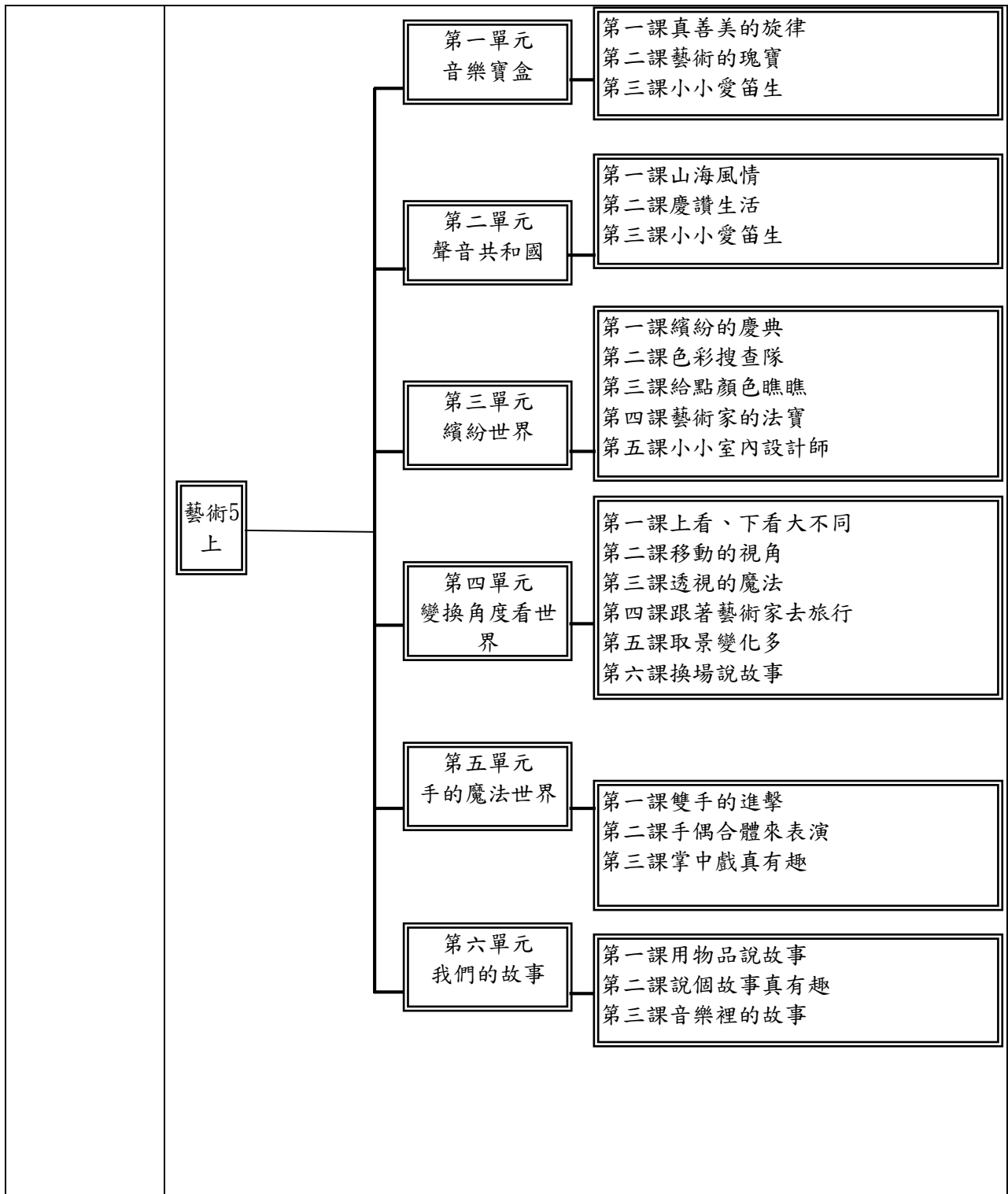

| | |
|-------|--|
| | <div style="text-align: center; border: 1px solid black; padding: 5px; width: fit-content; margin: 0 auto;">藝術5 下</div> <div style="margin-top: 20px;"> <ul style="list-style-type: none"> <li style="margin-bottom: 10px;"> <div style="display: flex; align-items: center;"> <div style="border: 1px solid black; padding: 5px; margin-right: 10px; text-align: center;">第一單元 歌聲滿行囊</div> <div style="border: 1px solid black; padding: 5px; flex-grow: 1;"> 第一課異國風情 第二課歡唱人生 第三課小小愛笛生 </div> </div> <li style="margin-bottom: 10px;"> <div style="display: flex; align-items: center;"> <div style="border: 1px solid black; padding: 5px; margin-right: 10px; text-align: center;">第二單元 愛的樂章</div> <div style="border: 1px solid black; padding: 5px; flex-grow: 1;"> 第一課愛的故事屋 第二課我的家鄉我的歌 第三課小小愛笛生 </div> </div> <li style="margin-bottom: 10px;"> <div style="display: flex; align-items: center;"> <div style="border: 1px solid black; padding: 5px; margin-right: 10px; text-align: center;">第三單元 漫畫與偶</div> <div style="border: 1px solid black; padding: 5px; flex-grow: 1;"> 第一課漫畫狂想曲 第二課漫符趣味多 第三課表情會說話 第四課角色大變身 第五課小小漫畫家 第六課偶是小達人 </div> </div> <li style="margin-bottom: 10px;"> <div style="display: flex; align-items: center;"> <div style="border: 1px solid black; padding: 5px; margin-right: 10px; text-align: center;">第四單元 探索藝術的密碼</div> <div style="border: 1px solid black; padding: 5px; flex-grow: 1;"> 第一課找出心情的密碼 第二課尋找生活中的密碼 第三課來自音樂的密碼 第四課排列我的密碼 第五課有趣的漸變 第六課呈現我的藝術密碼 第七課藝術密碼大集合 </div> </div> <li style="margin-bottom: 10px;"> <div style="display: flex; align-items: center;"> <div style="border: 1px solid black; padding: 5px; margin-right: 10px; text-align: center;">第五單元 熱鬧慶典</div> <div style="border: 1px solid black; padding: 5px; flex-grow: 1;"> 第一課各國慶典一家親 第二課扮演祕笈大公開 第三課偶的創意SHOW </div> </div> <div style="display: flex; align-items: center;"> <div style="border: 1px solid black; padding: 5px; margin-right: 10px; text-align: center;">第六單元 自然之美</div> <div style="border: 1px solid black; padding: 5px; flex-grow: 1;"> 第一課大自然的禮物 第二課大自然的樂章 第三課自然與神話劇場 </div> </div> </div> |
| 融入之議題 | <p>【人權教育】</p> <p>人E3 了解每個人需求的不同，並討論與遵守團體的規則。</p> <p>人E5 欣賞、包容個別差異並尊重自己與他人的權利。</p> <p>【戶外教育】</p> <p>戶E1 善用教室外、戶外及校外教學，認識生活環境(自然或人為)。</p> <p>戶E2 豐富自身與環境的互動經驗，培養對生活環境的覺知與敏感，體驗與珍惜環境的好。</p> <p>【生命教育】</p> <p>生E7 發展設身處地、感同身受的同理心及主動去愛的的能力，察覺自己從他者接受的各種幫助，培養感恩之心。</p> <p>【多元文化教育】</p> |

| | |
|------|--|
| | <p>多 E3 認識不同的文化概念，如族群、階級、性別、宗教等。</p> <p>多 E6 了解各文化間的多樣性與差異性。</p> <p>多 E8 認識及維護不同文化群體的尊嚴、權利、人權與自由。</p> <p>【性別平等教育】</p> <p>性 E3 覺察性別角色的刻板印象，了解家庭、學校與職業的分工，不應受性別的限制。</p> <p>性 E6 瞭解圖像、語言與文字的性別意涵，使用性別平等的語言與文字進行溝通。</p> <p>【品德教育】</p> <p>品 E1 良好生活習慣與德行。</p> <p>品 E3 溝通合作與和諧人際關係。</p> <p>【科技教育】</p> <p>科 E7 依據設計構想以規劃物品的製作步驟。</p> <p>【原住民族教育】</p> <p>原 E6 了解並尊重不同族群的歷史文化經驗。</p> <p>【國際教育】</p> <p>國 E6 區辨衝突與和平的特質。</p> <p>【環境教育】</p> <p>環 E2 覺知生物生命的美與價值，關懷動、植物的生命。</p> <p>環 E3 了解人與自然和諧共生，進而保護重要棲地。</p> |
| 學習目標 | <p>五上：</p> <ol style="list-style-type: none"> 1. 認識降記號、F 大調音階、八分休止符、音程。 2. 認識電影歌曲、藝術歌曲及鋼琴五重奏，並感受樂曲不同文化風格。 3. 高音直笛學習降 Si 音指法、斷奏與非圓滑奏的運舌法。 4. 欣賞琵琶樂曲和古箏樂曲。 5. 欣賞不同民族慶典與儀式的服飾，找出慶典的代表色彩。 6. 欣賞各國國旗的設計典故與配色後，為學校設計運動會旗。 7. 欣賞藝術家如何運用色彩表達，運用工具進行調色練習。 8. 感受色彩營造的空間氣氛，並運用設計思考進行房間改造。 9. 從仰角、俯角觀察物件，並比較視覺效果的差異。 10. 賞析藝術家透過不同視點，展現作品的多元面貌。 11. 了解藝術作品中運用透視法營造遠近空間效果，並實際運用。 12. 了解「透視」在風景畫中的運用，製作隧道書。 13. 觀察不同「景別」所呈現的視覺效果，製作立體小書。 14. 熟悉肢體的運用。 15. 現代偶戲的認識與操作。 16. 布袋戲的認識與欣賞。 17. 布袋戲的製作與表演。 18. 為生活物件述說故事和留下紀錄。 19. 擷取物件的紋樣，簡化為視覺元素，設計紋樣，應用於生活用品。 20. 認識相聲藝術。 21. 了解故事的基本構成要素，撰寫故事大綱並合力演出。 22. 透過音樂故事的欣賞，感受多元藝術之美。 <p>五下：</p> <ol style="list-style-type: none"> 1. 演唱不同國家／民族的歌曲，感受不同的風格，探索詮釋與表現的方法。 2. 透過演唱、樂器伴奏與肢體活動，體驗不同風格的歌曲，豐富生活美感。 3. 透過欣賞或歌詞意境來認識世界各地文化之美。 4. 認識直笛二部合奏，並運用在樂曲演奏上。 5. 能透過漫畫符號與對話框，探索漫畫元素，認識漫畫的圖像特色。 |

| | <p>6.能賞析漫畫類型、風格，發現繁複與簡單線條營造不同的效果。</p> <p>7.能學習並實踐漫畫的基本表現手法。</p> <p>8.體驗平面角色立體化的過程。</p> <p>9.透過線條、形狀、顏色等視覺元素，運用漸變、排列組合方式，表現藝術的美感。</p> <p>10.能欣賞及發表對藝術作品的感受及想法。</p> <p>11.能嘗試創作非具象之平面作品及立體作品。</p> <p>12.認識慶典由來與表演藝術的關係。</p> <p>13.認識慶典活動中，服裝、臉部彩繪和面具、大型戲偶等角色扮演方式。</p> <p>14.透過聲音和肢體展現不同的角色。</p> <p>15.學習大型戲偶的操作方法。</p> <p>16.收集校園自然物，根據外觀和特性分類以及運用。</p> <p>17.透過設計思考流程，應用多元技法，進行種子迷宮的創意發想。</p> <p>18.透過歌曲習唱，探索生活美感。</p> <p>19.分工合作完成桌上劇場的演出。</p> | | | | | | |
|---------------------|---|------|-----|----|-----|----|------|
| <p>教學與評量 說明</p> | <p>一、教材編選與資源(教科書版本、相關資源)</p> <p>(一) 教材編選</p> <p>康軒版國小藝術 5 上</p> <p>1.高中藝術領域課程輔助教學參考手冊 3-基礎設計：丘永福藝術館出版民國九十五年</p> <p>2.直笛樂園第一冊文：黃世雄宏宇出版社民國八十六年</p> <p>3.親子名曲欣賞文：邵義強祥一出版社民國八十六年</p> <p>4.水彩技法文：楊恩生藝風堂出版社民國八十八年</p> <p>5.世界美術全集 11 文：楊涵編光復書局民國七十七年</p> <p>6.童畫藝術系列 24 文：王蘭編糖果樹文化民國八十九年</p> <p>7.戲劇與行為表現力文：胡寶林遠流出版社民國八十八年</p> <p>8.我的看舞隨身書文：李立亨天下文化書坊民國八十九年</p> <p>9.學習鄉土藝術活動文：何政廣東華書局民國八十八年</p> <p>康軒版國小藝術 5 下</p> <p>1.直笛樂園第一冊文：黃世雄宏宇出版社民國八十六年</p> <p>2.親子名曲欣賞文：邵義強祥一出版社民國八十六年</p> <p>3.水彩技法文：楊恩生藝風堂出版社民國八十八年</p> <p>4.世界美術全集 11 文：楊涵編光復書局民國七十七年</p> <p>5.童畫藝術系列 24 文：王蘭編糖果樹文化民國八十九年</p> <p>6.戲劇與行為表現力文：胡寶林遠流出版社民國八十八年</p> <p>7.我的看舞隨身書文：李立亨天下文化書坊民國八十九年</p> <p>8.學習鄉土藝術活動文：何政廣東華書局民國八十八年</p> <p>(二) 教材來源</p> <p>1.以教育部審定版之教材為主：</p> <table border="1" data-bbox="456 1771 1329 1881"> <thead> <tr> <th>年級</th> <th>出版社</th> <th>冊數</th> </tr> </thead> <tbody> <tr> <td>五年級</td> <td>康軒</td> <td>五、六冊</td> </tr> </tbody> </table> <p>(三) 教學資源</p> <p>8、教科用書及自編教材</p> | 年級 | 出版社 | 冊數 | 五年級 | 康軒 | 五、六冊 |
| 年級 | 出版社 | 冊數 | | | | | |
| 五年級 | 康軒 | 五、六冊 | | | | | |

9、數位媒材及網路資源

10、 圖書館（室）及圖書教室

11、 智慧（專科）教室（觸控白板、即時回饋系統）

二、教學方法

引導學生主動接近藝術，建立對藝術的興趣，所以在教學上著重引導學生多方蒐集資訊，建立自己的藝術檔案。也希望藉此擴充學生的美感經驗，提高藝術欣賞的能力。

三、教學評量

1.口語評量

2.實作評量

3.同儕互評

4.紙筆測驗

六年級教學團隊

| 桃園市大園區內海國民小學 112 學年度【藝術領域】課程計畫 | | | |
|--------------------------------|--|---|---------|
| 每週節數 | 3 節 | 設計者 | 六年級教學團隊 |
| 核心素養 | A 自主行動 | <ul style="list-style-type: none"> ■ A1 身心素質與自我精進、■ A2 系統思考與解決問題 ■ A3 規劃執行與創新應變 | |
| | B 溝通互動 | <ul style="list-style-type: none"> ■ B1 符號運用與溝通表達、■ B2 科技資訊與媒體素養 ■ B3 藝術涵養與美感素養 | |
| | C 社會參與 | <ul style="list-style-type: none"> ■ C1 道德實踐與公民意識、■ C2 人際關係與團隊合作 ■ C3 多元文化與國際理解 | |
| 課程理念 | <p>以人、自然、社會、文化的互動為主題，統合視覺藝術、音樂、表演藝術的學習內容，希望帶領學生留意觀察生活情境，以藝術的途徑表達自己的感受，並且加深對文化的理解與關懷。</p> | | |
| 學習重點 | 學習表現 | <ul style="list-style-type: none"> 1-III-1 能透過聽唱、聽奏及讀譜，進行歌唱及演奏，以表達情感。 1-III-2 能使用視覺元素和構成要素，探索創作歷程。 1-III-3 能學習多元媒材與技法，表現創作主題。 1-III-4 能感知、探索與表現表演藝術的元素、技巧。 1-III-5 能探索並使用音樂元素，進行簡易創作，表達自我的思想與情感。 1-III-6 能學習設計思考，進行創意發想和實作。 1-III-7 能構思表演的創作主題與內容。 1-III-8 能嘗試不同創作形式，從事展演活動。 2-III-1 能使用適當的音樂語彙，描述各類作品及唱奏表現以分享美感經驗。 2-III-2 能發現藝術作品中的構成要素與形式原理，並表達自己想法。 2-III-3 能反思與回應表演和生活的關係。 2-III-4 能探索樂曲創作背景與生活的關聯，並表達自我觀點，以體認音樂的藝術價值。 2-III-5 能表達對生活物件及藝術作品的看法，並欣賞不同與文化。 2-III-6 能區分表演藝術類型與特色。 2-III-7 能理解與詮釋表演藝術的構成要素，並達意見。 3-III-1 能參與、記錄各類藝術活動，進而覺察在地及全球藝術文化。 3-III-2 能了解藝術展演流程，並表現尊重、協調溝通等能力。 3-III-3 能應用各種媒體蒐集藝文資訊與展演內容。 3-III-4 能與他人合作規劃藝術創或展演，並扼要說明其中的美感。 3-III-5 能透過藝術創作或展演覺察議題，表現人文關懷。 | |
| | 學習內容 | <ul style="list-style-type: none"> 音 E-III-1 多元形式歌曲，如：輪唱、合唱等。基礎歌唱技巧，如：呼吸、共鳴等 音 E-III-2 樂器的分類、基礎演奏技巧，以及獨、齊與合等形式。 音 E-III-3 音樂元素，如：曲調、式等。 | |

| | | |
|--|--------|---|
| | | <p>音 E-III-4 音樂符號與讀譜方式，如：術語、唱名法等。記圖形簡 音樂符號與讀譜方式，如：術語、唱名法等。記圖形簡 音樂符號與讀譜方式，如：術語、唱名法等。記圖形簡 譜、五線等。</p> <p>音 E-III-5 簡易創作，如：節奏、曲調式等。</p> <p>視 E-III-1 視覺元素、色彩與構成要的辨識溝通。</p> <p>視 E-III-2 多元的媒材技法與創作表現類型。</p> <p>視 E-III-3 設計思考與實作。</p> <p>表 E-III-1 聲音與肢體表達、戲劇元素 聲音與肢體表達、戲劇元素 (主旨、情節對話人物音韻景觀 主旨、情節對話人物音韻景觀)與動作 元素 (身體部位、動作 / 舞步、空間動力 / 時間與關係)之運用。</p> <p>表 E-III-2 主題動作編創、故事表演。</p> <p>表 E-III-3 動作素材、視覺圖像和聲音效果等整合呈現。</p> <p>音 A-III-1 器樂曲與聲，如：各國民謠 器樂曲與聲，如：各國民謠、本土與傳統音樂、本土與傳統音樂古典 與流行音樂 等，以及樂曲之作家、演奏者傳統藝師與創背景。</p> <p>音 A-III-2 相關 音樂語彙，如曲調、式等描述音樂元素之術語，或相關一般性 如曲調、式等描述音樂元素之術語，或相關一般性 如曲調、式等描述音樂元素之術語，或相關一般性 用語。</p> <p>音 A-III-3 音樂美感原則，如：反覆、對比等。</p> <p>視 A-III-1 藝術語彙、形式原理與視覺美感。</p> <p>視 A-III-2 生活物品、藝術作與流行文化的特質。</p> <p>視 A-III-3 民俗藝術。</p> <p>表 A-III-1 家庭與社區的文化背景和歷史故事。</p> <p>表 A-III-2 國內外表演藝術團體與代人物。</p> <p>表 A-III-3 創作類別、形式內容技巧和元素的組合。</p> <p>音 P-III-1 音樂相關藝文活動。</p> <p>音 P-III-2 音樂與群體活動。</p> <p>視 P-III-1 在地及全球 藝文展演、術檔案。</p> <p>視 P-III-2 生活設計、公共藝術 環境。</p> <p>表 P-III-1 各類形式的表演藝術活動。</p> <p>表 P-III-2 表演團隊職掌、內容時程與空間規劃。</p> <p>表 P-III-3 展演訊息、評論影音資料。</p> <p>表 P-III-4 議題融入表演、故事劇場 舞蹈社區、兒童劇場。</p> |
| | 課程架構表： | |

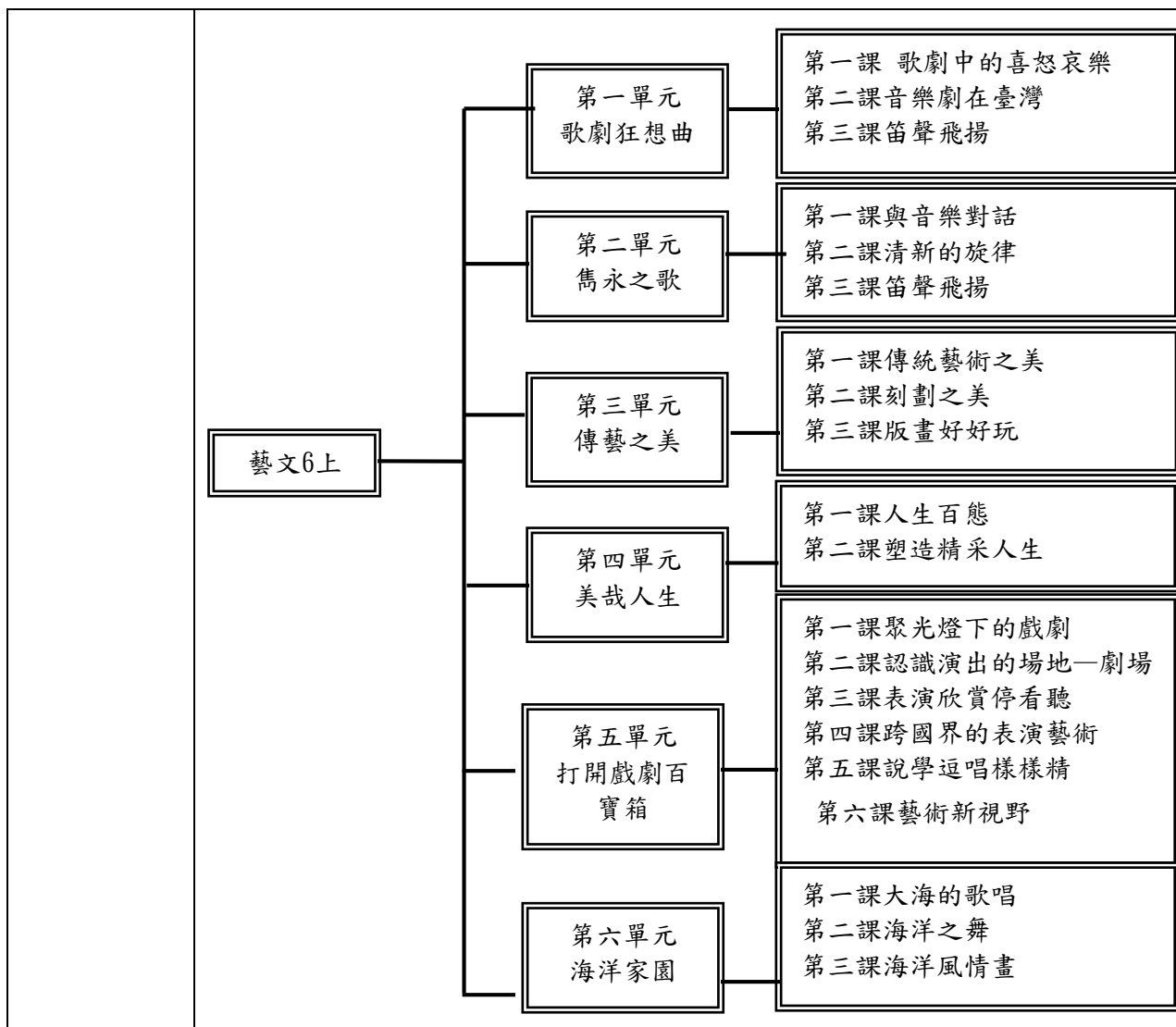

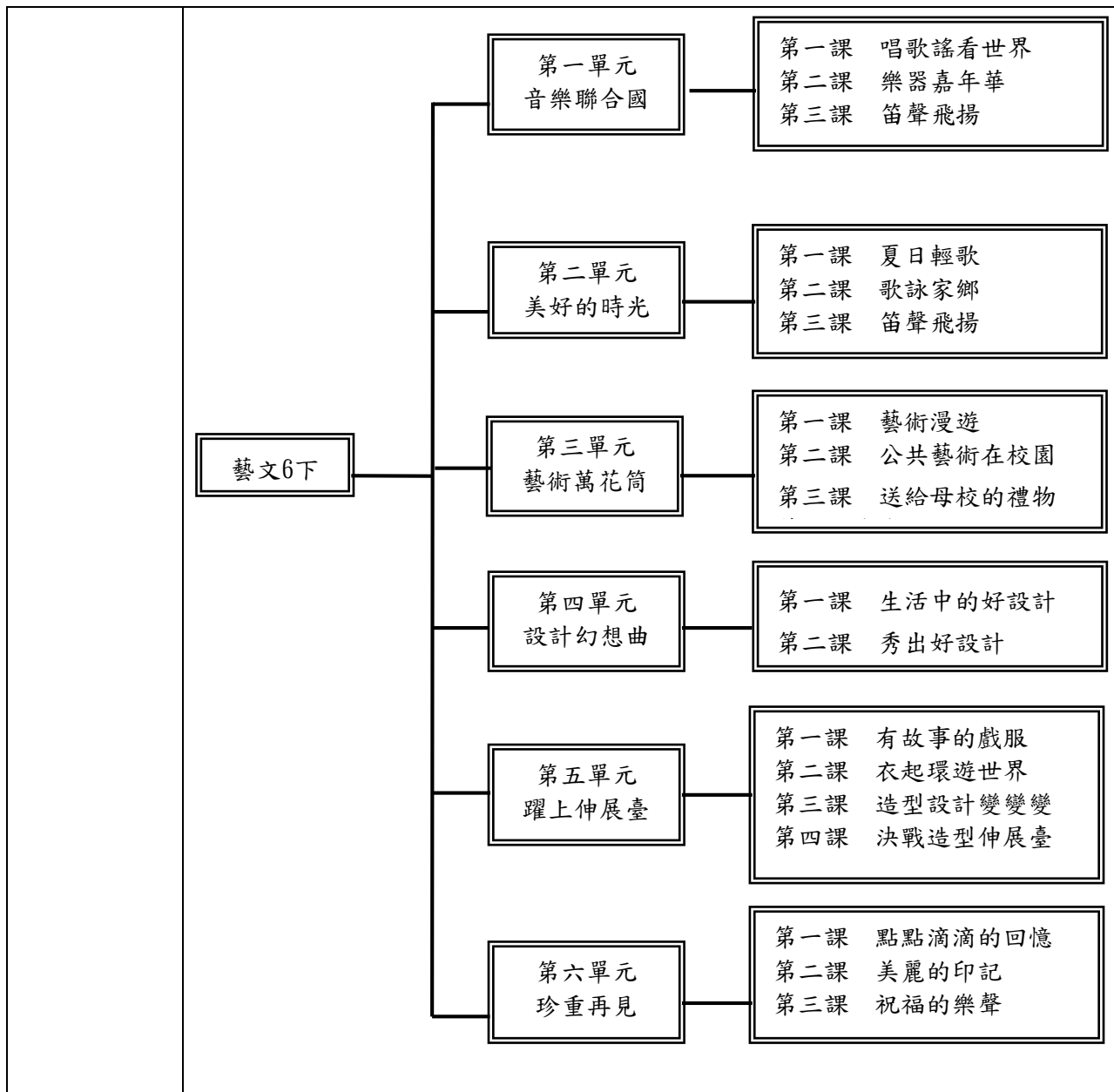

融入之議題

【人權教育】

人 E5 欣賞、包容個別差異並尊重自己與他人的權利。

【戶外教育】

戶 E1 善用教室外、戶外及校外教學，認識生活環境（自然或人為）。

戶 E3 善用五官的感知，培養眼、耳、鼻、舌、觸覺及心靈對環境感受的能力。

戶 E5 理解他人對環境的不同感受，並且樂於分享自身經驗。

戶 E7 參加學校校外教學活動，認識地方環境，如生態、環保、地質、文化等的戶外學習。

【生命教育】

生 E1 探討生活議題，培養思考的適當情意與態度。

生 E2 理解人的身體與心理面向。

生 E3 理解人是會思考、有情緒、能進行自主決定的個體。

生 E5 探索快樂與幸福的異同。

生 E6 從日常生活中培養道德感以及美感，練習做出道德判斷以及審美判斷，分辨事實和價值的不同。

| | |
|------|--|
| | <p>【生涯規畫教育】</p> <p>涯 E4 認識自己的特質與興趣。</p> <p>涯 E7 培養良好的人際互動能力。</p> <p>涯 E12 學習解決問題與做決定的能力。</p> <p>【安全教育】</p> <p>安 E2 了解危機與安全。</p> <p>安 E14 知道通報緊急事件的方式。</p> <p>【原住民族教育】</p> <p>原 E14 學習或實作原住民族傳統採集、漁獵、農耕知識。</p> <p>【海洋教育】</p> <p>海 E1 喜歡親水活動，重視水域安全。</p> <p>【資訊教育】</p> <p>資 E2 使用資訊科技解決生活中簡單的問題。</p> <p>【閱讀素養教育】</p> <p>閱 E1 認識一般生活情境中需要使用的，以及學習學科基礎知識所應具備的字詞彙。</p> <p>閱 E2 認識與領域相關的文本類型與寫作題材。</p> <p>閱 E3 熟悉與學科學習相關的文本閱讀策略。</p> <p>閱 E12 培養喜愛閱讀的態度。</p> <p>【環境教育】</p> <p>環 E1 參與戶外學習與自然體驗，覺知自然環境的美、平衡、與完整性。</p> <p>環 E2 覺知生物生命的美與價值，關懷動、植物的生命。</p> <p>環 E3 了解人與自然和諧共生，進而保護重要棲地。</p> |
| 學習目標 | <p>六上：</p> <ol style="list-style-type: none"> 1.認識歌劇，認識音樂家浦契尼並欣賞歌劇中的詠唱調。 2.認識並欣賞臺灣音樂劇《四月望雨》，並欣賞劇中的歌曲。 3.感受東西方不同風格的音樂劇，並詮釋表現歌曲。 4.認識國樂團及樂器的音色，欣賞國樂曲，感受樂曲中的情境。 5.欣賞宮崎駿電影配樂，感受不同情境的背景音樂。 6.欣賞各國傳統藝術作品，並認識其特色。 7.欣賞版畫之美並認識其製作方式。 8.運用速寫表現人體基本動態。 9.欣賞藝術作品中人物動態與美感。 10.發揮創意，運用多元媒材技法，完成表現人物肢體語言與之美的雕塑作品並紀錄自己的感受。 11.認識東方與西方之表演藝術的異同，對表演藝術有更深層的認識。 12.了解各種舞台的形式與劇場空間、欣賞藝文的注意事項等。 13.認識並欣賞傳統的說唱藝術—相聲。 14.表現海洋的各種風貌。 15.認識並表現海洋與人的關係及故事。 <p>六下：</p> <ol style="list-style-type: none"> 1.認識當代藝術：複合媒材、裝置藝術、公共藝術、地景藝術。 2.認識當代藝術的表現、美感、風格。 |

- 3.能從器物的演變中了解設計與生活的關係。
- 4.了解設計的意義，試著運用設計來改善解決生活中的各種問題。
- 5.能欣賞生活中的好設計產品，並感受設計的巧思創意。
- 6.能以設計的思考與方法，創作表現自己獨特的設計作品。
- 7.創作具個人創意的設計草圖及模型作品，並與他人分享。
- 8.畢業美展的舉辦與展場布置，應用色彩、造形、文字表達畢業前夕的情感。
- 9.演唱世界歌謠，感受多樣的風土民情。
- 10.演唱 a 小調歌曲，認識 a 小調音階。
- 11.認識特色音階，以直笛即興創作曲調。
- 12.欣賞獨特的傳統器樂，感受濃厚的民族風采。
- 13.演唱歌曲感受臺灣民歌風格，喚起對本土歌謠的興趣。
- 14.欣賞變奏曲認識變奏曲風格，感受梆笛的音色，認識本土音樂家馬水龍。
- 15.直笛習奏呂泉生的作品，探索詮釋的方法。
- 16.整體造形與服裝秀舞臺技巧。
- 17.欣賞並感受不同服裝文化差異並分析不同民族文化服裝特色。
- 18.設計畢業典禮活動，規畫與布置典禮場地。
- 19.運用多元的藝術形式，表達畢業的感受與想法。
- 20.熱忱參與畢業活動。企劃能力與舞臺技巧。
- 21.表演活動的規畫與演出。

教學與評量
說明

一、教材編選與資源(教科書版本、相關資源)

(一) 教材編選

康軒版國小藝術 6 上

- 1.臺灣民謠文：簡上仁眾文圖書股份有限公司民國八十一年
- 2.戲劇叢書 22——劇場遊戲指導手冊文：Viola Spolin 書林出版民國八十七年
- 3.戲劇與行為表現力文：胡寶林遠流出版社民國八十八年
- 4.創作性戲劇原理與實作文：張曉華財團法人成長文教基金會民國八十八年

康軒版國小藝術 6 下

- 1.色彩計畫文：林文昌 藝術圖書公司 民國八十六年
- 2.臺灣美術全集文：何政廣 藝術家出版社 民國八十一年
- 3.古典音樂新鮮人手冊文：陳必揚 集雅文化出版有限公司 民國八十六年
- 4.戲劇與行為表現力文：胡寶林 遠流出版社 民國八十八年
- 5.創作性戲劇原理與實作文：張曉華 財團法人成長文教基金會 民國八十八年
- 6.教育戲劇理論與發展文：張曉華 心理出版社 民國九十三年

(二) 教材來源

- 1.以教育部審定版之教材為主：

| 年級 | 出版社 | 冊數 |
|-----|-----|------|
| 六年級 | 康軒 | 七、八冊 |

(三) 教學資源

- 12、 教科用書及自編教材
- 13、 數位媒材及網路資源
- 14、 圖書館(室)及圖書教室
- 15、 智慧(專科)教室(觸控白板、即時回饋系統)

二、教學方法

引導學生主動接近藝術，建立對藝術的興趣，在教學上著重引導學生多方蒐集資訊，建立自己的藝術檔案。也希望藉此擴充學生的美感經驗，提高藝術欣賞的能力。

三、教學評量

- 1.實作評量
- 2.發表評量
- 3.習作評量
- 4.口頭評量

(八)綜合活動領域課程計畫

1、依據

- (1) 教育部民國 92 年11 月14 日所公布的九年一貫課程綱要。
- (2) 中華民國 95 年5 月24 日台國(二)字第 0950075748B 號令修正第五點(學習領域)、第陸點(實施要點)。
- (3) 中華民國 97 年5 月23 日台國(二)字第 0970082874B 號令修正總綱、閩南語以外之各學習領域、重大議題。
- (4) 中華民國 107 年10 月23 日十二年國民基本教育課程綱要~綜合活動領域。
- (5) 國民教育階段特殊教育課程綱要總綱。
- (6) 本校課發會會議決議事項。

2、基本理念

綜合活動領域秉持十二年國民基本教育課程綱要總綱「自發」、「互動」及「共好」的理念，關注學生的生活經驗，透過核心素養的落實，各教育階段科目內涵的連貫與跨領域/科目間的統整，引導學生進行體驗、省思、實踐與創新等學習活動，建構內化意義，涵養利他情懷。本領域之理念分述如下：

- (1) 擴展價值探索與體驗思辨。
- (2) 涵養美感創新與生活實踐。
- (3) 促進文化理解與社會關懷。
- (4) 身心障礙學生之能力指標參照各階段基本學力指標，採簡化、減量、分解、替代與重整方式進行學習內容的調整。
- (5) 資賦優異類學生之能力指標採加深與加廣的方式，再根據調整 過後之指標編選具挑戰性的教材。

3、課程目標

本領域課程總目標在培養學生具備「價值探索、經驗統整與實踐創新」的能力，具體說明如下：

- (1) 促進自我與生涯發展。
- (2) 實踐生活經營與創新。
- (3) 落實社會與環境關懷。

4、現況分析

以級任老師授課為原則。綜合活動領域之實施彈性很大，任何教師只要閱讀教學指引以及相關文獻即能順利教學，目前現職教師皆具有此能力。但是本於十二年國教的精神，低年級已經沒有綜合活動領域；中年級的節數雖然只有 2 節，但是為了讓學生能夠統整性學習，以及配合本校校訂課程的實施，所以其中 1 節搭配彈性學習課程設計創造力-積木課程，另 1 節搭配本校雙語亮點學校的特色，設計主題式的雙語課程；而高年級的 2 節綜合活動則依照各班老師規劃與班級經營相關的主題式課程。

5、實施原則與策略

(1) 實施原則

綜合活動領域課程發展，應掌握以下原則：

A、彈性實施領域教學

B、學校課程發展應重視本領域與其他領域/科目間的適切統整，各教育階段間的縱向銜接，以及課綱各項議題核心概念與價值的適切融入。

C、能解讀和轉化本領域學習重點內涵，以螺旋式課程理念，運用情境分析、歷程模式、目標模式等多元課程設計方式，發展符合各教育階段的教材內容。

(2) 實施策略

A、教師應依據本領域核心素養、學習表現、學習內容、教學目標與學生差異性需求，選用適合的教學方法與策略，以激發學生學習動機，學習與同儕合作，成為主動的學習

者。

- B、教師應善用多元的教學策略，如：體驗學習、價值澄清、合作學習、問題解決與創意思考等，以落實體驗、省思、實踐與創新的領域基本理念。
- C、對於不同學習能力的學生，可依其特殊需求，調整教學與輔導；必要時宜與特殊教育專業人員協同輔導。
- D、依據本領域中不同科目之專業，教師可採用協同合作的教學模式，彈性運用學習表現與學習內容的對應組合，並善用多元的教學方法與評量方式，發展跨科目之統整課程。

6、實施內容

(1) 實施時間與節數

| 年級 領域節數 | 一年級 | 二年級 | 三年級 | 四年級 | 五年級 | 六年級 |
|------------|-----|-----|-----|-----|-----|-----|
| 綜合活動 領域 | | | 2 | 2 | 2 | 2 |

(2) 教學方式

- A、依學生的準備度、興趣、學習風格、多元智能、文化背景等設計課程與教學活動，提供學生成功的學習經驗。
- B、提供多元感官的探索活動，重視情意與技能的涵養及體驗。
- C、引導學生省思，並運用多元的方式分享，且即時回饋。
- D、學習內涵應與生活充分連結，鼓勵學生於生活中實踐所學。
- E、鼓勵教師透過共同備課、公開授課/觀課、共同議課的運作歷程，研發創新教材和數位學習資源，創新教學實驗或行動研究，以培養學生學以致用的生活實踐與創新能力。
- F、著重價值澄清與內化歷程，避免價值觀的灌輸，充分讓學生開展、發掘並分享屬於個人的意義。
- G、使用教材及從事教育活動時，應具備性別平等意識，破除性別刻板印象，避免性別偏見及性別歧視。
- H、促使學生思辨生活中性別、婚姻、家庭、族群、文化、階級等各面向之刻板框架，認識之結構性因素與影響，藉此從內而外，嘗試逐步。

(3) 評量原則

以學習評量目的選取適切的多元評量方式，並可選擇採個人或小組評量方式進行。

- A、高層次紙筆評量。
- B、實作與口語評量。
- C、檔案評量。

7、教學資源

- (1) 學校資源：室內、外活動場地：教室、學生活動中心、操場、音樂教室、視聽教室等。
- (2) 視聽器材：班級教室有觸控螢幕、電腦、單槍投影機。
- (3) 樂器及體育器材：音樂教室有各種樂器可供使用；體育器材室有辦活動的相關設備，例如：呼拉圈、彩帶、球類……等。
- (4) 社區教學資源：學校附近有虎頭山公園、縣議會、青溪圖書館等均可步行到達，其他行政機關（市公所）、警察局、消防隊、……等搭乘公車也只需 10 分鐘，本校就社區資源一項可以說相當豐富。

8、實施成效分析

- (1) 研擬教學計畫，以活動的方式、運用現有的空間（室、內外活動場地）及完善的設備，讓學生有實際體驗的效果，而且不論晴、雨，都有活動的場所。

- (2) 利用多元化的學習工具（視聽器材、樂器及體育器材……等），提高學生學習興趣及生活體驗，並建立運用資訊媒體的能力，營造處處學習的文化環境。
- (3) 利用社區資源，增加學生對自己、對社區、對環境的了解，培養自我保護、愛鄉愛土的精神。

9、本校自 108 學年度起逐年實施十二年國民基本教育，111 學年度一至四年級課程依據十二年國民基本教育綱要實施；五至六年級依據九年一貫課程綱要實施。

10、本計劃應經課程發展委員會審查通過後始得實施，修正時亦同。

【附件】各年級領域學習課程計畫如下：

三年級教學團隊

| 桃園市大園區內海國民小學112學年度【綜合領域】課程計畫 | | | |
|------------------------------|--|--|---------|
| 每週節數 | 2 節 | 設計者 | 三年級教學團隊 |
| 核心素養 | A自主行動 | <input checked="" type="checkbox"/> A1.身心素質與自我精進 <input checked="" type="checkbox"/> A2.系統思考與問題解決 <input type="checkbox"/> A3.規劃執行與創新應變 | |
| | B溝通互動 | <input type="checkbox"/> B1.符號運用與溝通表達 <input type="checkbox"/> B2.科技資訊與媒體素養 <input checked="" type="checkbox"/> B3.藝術涵養與美感素養 | |
| | C社會參與 | <input checked="" type="checkbox"/> C1.道德實踐與公民意識 <input checked="" type="checkbox"/> C2.人際關係與團隊合作 <input type="checkbox"/> C3.多元文化與國際理解 | |
| 課程理念 | <p>上學期</p> <ol style="list-style-type: none"> 1. 從兒童的生活經驗中尋找主題。 2. 提供教師與兒童各種參考的資訊。 3. 提供兒童及教師進行各項活動的辦理方式。 4. 活動設計重視從省思中體驗意義。 5. 為兒童留下成長的紀錄。 6. 採用多元評量的方法了解學習進展的情形。 <p>下學期</p> <p>提供兒童與教師各類資訊和活動參與的機會，使他們能從參與活動中體驗各項意義（包括：自省、體驗人與社會的關係、體驗人與自然的關係，甚至人與超自然的關係等），培養愛己、愛人，以及關懷自然環境的情懷；並從統整的學習歷程中，了解學習的意義與價值，享受學習的樂趣，並樂於學習，進而發展多元的智慧。就兒童而言，使兒童能成為一個具有人文關懷、主動思考，並具有解決問題能力的新世紀人類；就教師而言，重新檢視教育的意義與價值，激發終身學習的意願，促進親子和親師的溝通與合作。</p> | | |
| 學習重點 | 學習表現 | <p>上學期</p> <p>1b-II-1 選擇合宜的學習方法，落實學習行動。</p> <p>1d-II-1 覺察情緒的變化，培養正向思考的態度。</p> <p>2a-II-1 覺察自己的人際溝通方式，展現合宜的互動與溝通態度和技巧。</p> <p>2b-II-1 體會團隊合作的意義，並能關懷團隊的成員。</p> <p>2b-II-2 參加團體活動，遵守紀律、重視榮譽感，並展現負責的態度。</p> <p>3a-II-1 覺察生活中潛藏危機的情境，提出並演練減低或避免危險的方法。</p> <p>下學期</p> <p>1a-II-1 展現自己能力、興趣與長處，並表達自己的想法和感受。</p> <p>2a-II-1 覺察自己的人際溝通方式，展現合宜的互動與溝通態度和技巧。</p> <p>2d-II-1 體察並感知生活中美感的普遍性與多樣性。</p> <p>2d-II-2 分享自己運用創意解決生活問題的經驗與觀察。</p> <p>3d-II-1 覺察生活中環境的問題，探討並執行對環境友善的行動。</p> | |
| | 學習內容 | <p>上學期</p> <p>Aa-II-3 自我探索的想法與感受。</p> <p>Ab-II-1 有效的學習方法。</p> <p>Ab-II-2 學習行動。</p> <p>Ad-II-1 情緒的辨識與調適。</p> <p>Ad-II-2 正向思考的策略。</p> <p>Bb-II-1 團隊合作的意義與重要性。</p> <p>Bb-II-2 關懷團隊成員的行動。</p> <p>Bb-II-3 團體活動的參與態度。</p> <p>Ca-II-1 生活周遭潛藏危機的情境。</p> <p>Ca-II-2 生活周遭危機情境的辨識方法。</p> <p>Ca-II-3 生活周遭潛藏危機的處理與演練。</p> <p>下學期</p> <p>Aa-II-1 自己能做的事。</p> <p>Aa-II-2 自己感興趣的人、事、物。</p> | |

Aa-II-3 自我探索的想法與感受。
 Ba-II-1 自我表達的適切性。
 Ba-II-2 與家人、同儕及師長的互動。
 Ba-II-3 人際溝通的態度與技巧。
 Bd-II-1 生活美感的普遍性與多樣性。
 Bd-II-2 生活美感的體察與感知。
 Bd-II-3 生活問題的創意解決。
 Cd-II-1 生活中環境問題的覺察。
 Cd-II-2 環境友善的行動與分享。

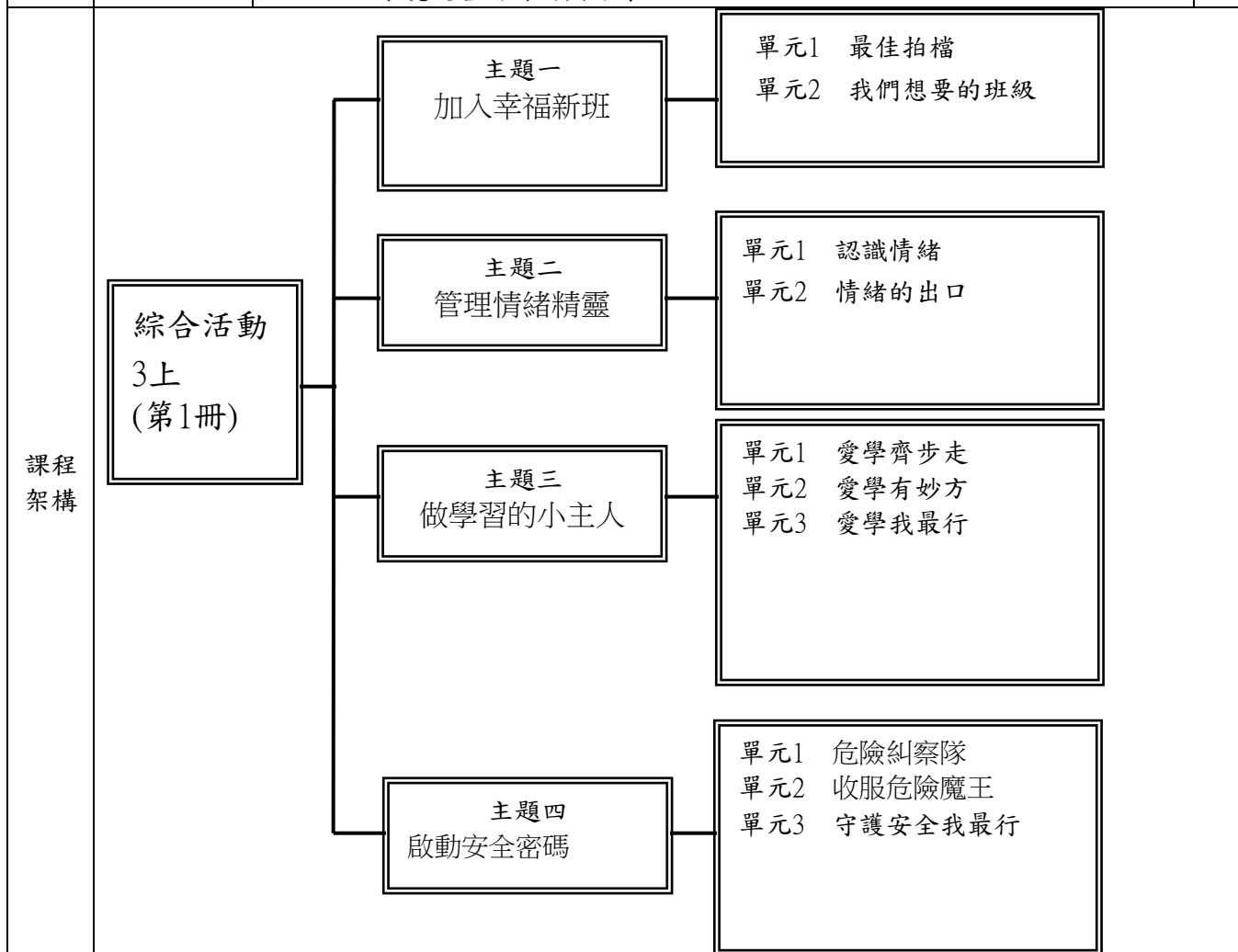

| | |
|--|---|
| | <div style="display: flex; align-items: center;"> <div style="border: 1px solid black; padding: 5px; margin-right: 20px;"> 綜合活動3 下 (第2冊) </div> <div style="display: flex; flex-direction: column; gap: 10px;"> <div style="border: 1px solid black; padding: 5px;"> 主題一 找興趣，樂學習 </div> <div style="border: 1px solid black; padding: 5px;"> 主題二 溝通，從心開始 </div> <div style="border: 1px solid black; padding: 5px;"> 主題三 生活，美 </div> <div style="border: 1px solid black; padding: 5px;"> 主題四 環境友善你我行 </div> </div> <div style="margin-left: 20px;"> <div style="border: 1px solid black; padding: 5px; margin-bottom: 10px;"> 單元1 生活興趣蒐集員 單元2 學習專長探索家 </div> <div style="border: 1px solid black; padding: 5px; margin-bottom: 10px;"> 單元1 溝通交流道 單元2 用心來溝通 單元3 用愛溝通不斷線 </div> <div style="border: 1px solid black; padding: 5px; margin-bottom: 10px;"> 單元1 品味生活·美 單元2 生活美感創意家 </div> <div style="border: 1px solid black; padding: 5px;"> 單元1 探索校園找問題 單元2 友善環境我最棒 單元3 環保環境大行動 </div> </div> </div> |
| <p style="text-align: center;">融入 議題</p> | <p>上學期</p> <p>【品德教育】</p> <p>品E2 自尊尊人與自愛愛人。</p> <p>品E3 溝通合作與和諧人際關係。</p> <p>【生命教育】</p> <p>生E3 理解人是會思考、有情緒、能進行自主決定的個體。</p> <p>生E7 發展設身處地、感同身受的同理心及主動去愛的能力，察覺自己從他者接受的各種幫助，培養感恩之心。</p> <p>【安全教育】</p> <p>安E1 了解安全教育。</p> <p>安E2 了解危機與安全。</p> <p>安E3 知道常見事故傷害。</p> <p>安E4 探討日常生活應該注意的安全。</p> <p>安E5 了解日常危害安全的事件。</p> <p>【防災教育】</p> <p>防E5 不同災害發生時的適當避難行為。</p> <p>【家庭教育】</p> <p>家E13 熟悉與家庭生活相關的社區資源。</p> <p>【生涯規劃教育】</p> <p>涯E1 了解個人的自我概念。</p> <p>涯E4 認識自己的特質與興趣。</p> <p>下學期</p> <p>【環境教育】</p> <p>環E15 覺知能資源過度利用會導致環境汙染與資源耗竭的問題。</p> <p>環E16 了解物質循環與資源回收利用的原理。</p> <p>【生命教育】</p> <p>生E7 發展設身處地、感同身受的同理心及主動去愛的能力，覺察自己從他者接受的各種幫助，培養感恩之心。</p> |

| | |
|---------|---|
| | <p>【家庭教育】 家E4 覺察個人情緒並適切表達，與家人及同儕適切互動。 家E6 覺察與實踐兒童在家庭中的角色責任。</p> <p>【多元文化教育】 多E6 了解各文化間的多樣性與差異性。</p> <p>【戶外教育】 戶E6 學生參與校園的環境服務、處室的服務。</p> |
| 學習目標 | <p>上學期</p> <ol style="list-style-type: none"> 1. 透過自我介紹、班級幹部選舉活動消弭兒童面對新班級的陌生感，進一步運用「班級共同任務」帶領兒童理解分工、負責之重要性。 2. 藉日常生活常見事例，帶領兒童覺察自我情緒變化，並引導兒童學習面對情緒、處理情緒，進一步探討如何運用適切的方法排解情緒。 3. 利用討論初步引導兒童釐清興趣與專長的差異，並帶領兒童藉由多元嘗試、同儕經驗分享等體驗，探索兒童可能感興趣的興趣與專長，為未來興趣與專長的發展奠定基礎。 4. 希冀兒童能從日常生活中各項事務覺察自己的進步，自我肯定。另外，能對於自身較弱勢的能力、缺點，進行省思與改善，改善過程中如遇不可改變或是先天造成的缺陷及遺憾，亦能轉換心情自我調整。 <p>下學期</p> <ol style="list-style-type: none"> 1. 讓兒童了解日常生活中所需的生活技能，透過體驗覺察自己在生活技能的不足之處，並透過增能計畫增進自身的生活技能。 2. 讓兒童了解良好的生活習慣需運用到生活技能和禮儀，進而檢視、察覺，發現自己生活習慣的問題，討論並訂定改進計畫。透過執行行動方案，以培養良好的生活習慣，並將個人生活所需的技能應用在日常生活中，表現合宜的禮儀及態度。 3. 讓兒童了解社區機構的實際使用方法，並能結合生活需求活用社區機構資源，進而透過實際體驗養成兒童樂於使用社區機構資源的意願。 4. 讓兒童了解空間的妥善運用，可以減低危險的發生；進一步藉由圖片分享與討論，讓兒童辨識各種危險情境，並演練自我保護的方法，以達到自我保護的目的，增進安全的生活。 |
| 教學與評量說明 | <p>一、教材編選與資源(教科書版本、相關資源)</p> <p>(一) 教材編選</p> <ol style="list-style-type: none"> 1. 實踐體驗所知 2. 省思個人意義 3. 擴展學習經驗 4. 鼓勵多元與尊重 5. 透過實際體驗，引導兒童從中習得所需的生活技能。 6. 利用統整教學，增加領域間的橫向聯結。 <p>(二) 教材來源</p> <ol style="list-style-type: none"> 1. 以教育部審定版之教材為主： <p>三年級：翰林</p> <p>(三) 教學資源</p> <ol style="list-style-type: none"> 1. 課本、教用版電子教科書 2. 各色便條紙、色筆或麥克筆。 3. 校園平面地圖、學校附近社區地圖、海報、色筆或麥克筆。 <p>二、教學方法</p> <p>教師在活動進行中扮演引導者、協助者的角色，可視各單元內容多元運用各種教學方法，例如：發表、操作、體驗、遊戲、演練、參觀、訪問、調查、反省、討論等，隨時觀察、鼓勵兒童，並適時提供引導、發問與協助。於活動結束後，再進行回饋與統整該活動的重點，以達綜合活動反思之目的。</p> <p>三、教學評量</p> <p>自我評量 高層次紙筆評量 實作評量 口語評量</p> |

| |
|------------------------------|
| 檔案評量 小組互動與討論的組員互評 紙筆評量 |
|------------------------------|

| 桃園市大園區內海國民小學 112 學年度【健康與體育領域】課程計畫 | | | |
|-----------------------------------|---|---|---------|
| 每週節數 | 2 節 | 設計者 | 四年級教學團隊 |
| 核心素養 | A 自主行動 | <input checked="" type="checkbox"/> A1 身心素質與自我精進 <input checked="" type="checkbox"/> A2 系統思考與問題解決 <input checked="" type="checkbox"/> A3 規劃執行與創新應變 | |
| | B 溝通互動 | <input checked="" type="checkbox"/> B1 符號運用與溝通表達 <input checked="" type="checkbox"/> B2 科技資訊與媒體素養 <input checked="" type="checkbox"/> B3 藝術涵養與美感素養 | |
| | C 社會參與 | <input checked="" type="checkbox"/> C1 道德實踐與公民意識 <input type="checkbox"/> C2 人際關係與團隊合作 <input checked="" type="checkbox"/> C3 多元文化與國際理解 | |
| 課程理念 | <p>綜合活動課程採統整方式編輯，課程內容含括：學校主題活動、團體活動、輔導活動、童軍活動、鄉土活動，並適時融入資訊教育、環境教育、性別平等教育、人權教育等議題。活動設計掌握「活」的多元性與開放性，「動」的參與性與實作性，以及「課程」結構的系統性與開放性。</p> <p>四上綜合活動在課程設計上，以單元方式編排，安排了「學習快易通」、「啟動心能量」、「行行出狀元」、「社區好資源」、「危機急轉彎」等五個單元。四下綜合活動在課程設計上，以單元方式編排，安排了「溝通學問大」、「創意生活家」、「快樂小志工」、「地球守衛隊」、「文化旅行趣」等五個單元。</p> <p>活動設計充分掌握「活」的多元性與開放性，「動」的參與性與實作性，以及「課程」結構的系統性與動態性。每個活動掌握快樂學習、熱烈參與為原則，力求多元化、活潑化、適性化，激勵學童養成自主、主動、積極的學習習慣，具備基本能力，以達成自我與生涯發展、生活經營與創新、社會與環境關懷等三大主題軸。以學童為學習主體的設計，透過活潑有趣與貼近生活的活動，除了有效激發與培養學童高度的主動學習力外，從中亦能體會到人際互動與溝通協調的關鍵價值，以培養具備健康生活能力、態度之健全國民，達成十二年國民基本教育「自發」、「互動」及「共好」的理念及「成就每一個孩子——適性揚才、終身學習」的願景。</p> | | |
| 學習重點 | 學習表現 | <p>四上</p> <p>1b-II-1 選擇合宜的學習方法，落實學習行動。</p> <p>1c-II-1 覺察工作的意義與重要性。</p> <p>1d-II-1 覺察情緒的變化，培養正向思考的態度。</p> <p>2c-II-1 蒐集與整理各類資源，處理個人日常生活問題。</p> <p>3a-II-1 覺察生活中潛藏危機的情境，提出並演練減低或避免危險的方法。</p> <p>四下</p> <p>1b-II-1 選擇合宜的學習方法，落實學習行動。</p> | |

| | | |
|--|--------|---|
| | | <p>1c-II-1 覺察工作的意義與重要性。</p> <p>1d-II-1 覺察情緒的變化，培養正向思考的態度。</p> <p>2c-II-1 蒐集與整理各類資源，處理個人日常生活問題。</p> <p>3a-II-1 覺察生活中潛藏危機的情境，提出並演練減低或避免危險的方法。</p> |
| | 學習內容 | <p>四上</p> <p>Ab-II-1 有效的學習方法。</p> <p>Ab-II-2 學習行動。</p> <p>Ac-II-1 工作的意義。</p> <p>Ac-II-2 各種工作的甘苦。</p> <p>Ac-II-3 各行業對社會的貢獻。</p> <p>Ad-II-1 情緒的辨識與調適</p> <p>Ad-II-2 正向思考的策略。</p> <p>Bc-II-1 各類資源的認識與彙整。</p> <p>Bc-II-2 個人日常生活問題所需的資源。</p> <p>Bc-II-3 運用資源處理日常生活問題的行動。</p> <p>Ca-II-1 生活周遭潛藏危機的情境</p> <p>Ca-II-2 生活周遭危機情境的辨識方法。</p> <p>Ca-II-3 生活周遭潛藏危機的處理與演練。</p> <p>四下</p> <p>Ab-II-1 有效的學習方法。</p> <p>Ab-II-2 學習行動。</p> <p>Ac-II-1 工作的意義。</p> <p>Ac-II-2 各種工作的甘苦。</p> <p>Ac-II-3 各行業對社會的貢獻。</p> <p>Ad-II-1 情緒的辨識與調適</p> <p>Ad-II-2 正向思考的策略。</p> <p>Bc-II-1 各類資源的認識與彙整。</p> <p>Bc-II-2 個人日常生活問題所需的資源。</p> <p>Bc-II-3 運用資源處理日常生活問題的行動。</p> <p>Ca-II-1 生活周遭潛藏危機的情境</p> <p>Ca-II-2 生活周遭危機情境的辨識方法。</p> <p>Ca-II-3 生活周遭潛藏危機的處理與演練。</p> |
| | 課程架構表： | 四上 |

綜合活動
四年級
上學期

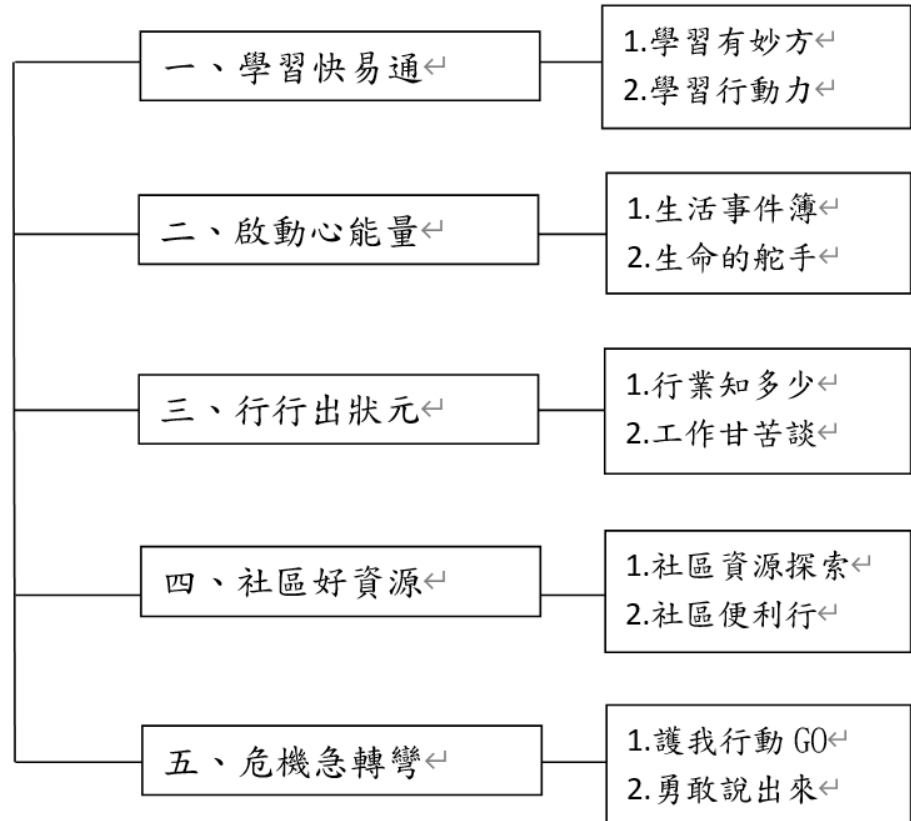

四下

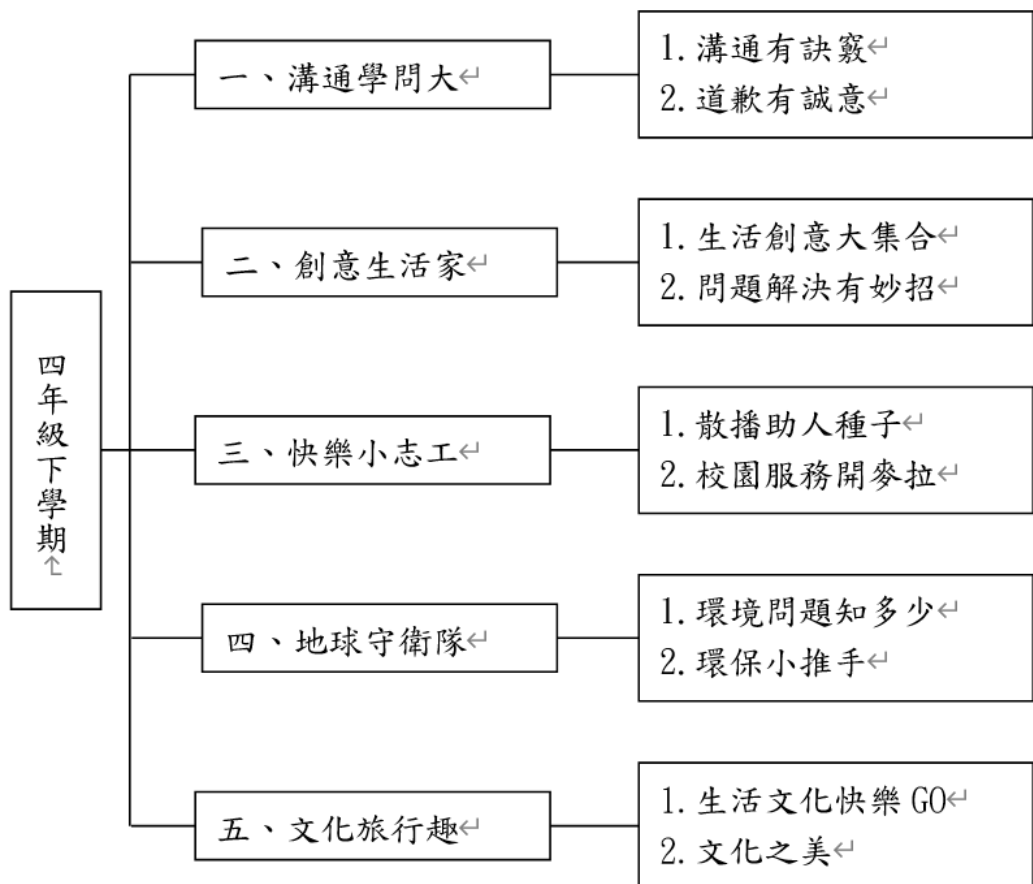

四上

融入之議題

【家庭教育】

家 E4 覺察個人情緒並適切表達，與家人及同儕適切互動。

家 E13 熟悉與家庭生活相關的社區資源。

| | |
|------|--|
| | <p>【性別平等教育】 性 E5 認識性騷擾、性侵害、性霸凌的概念及其求助管道。 性 E11 培養性別間合宜表達情感的能力。</p> <p>【生涯規劃教育】 涯 E2 認識不同的生活角色。 涯 E8 對工作/教育環境的好奇心。 涯 E9 認識不同類型工作/教育環境。</p> <p>【環境教育】 環 E1 參與戶外學習與自然體驗，覺知自然環境的美、平衡、與完整性。</p> <p>【人權教育】 人 E7 認識生活中不公平、不合理、違反規則和健康受到傷害等經驗，並知道如何尋求救助的管道。</p> <p>四下</p> <p>【家庭教育】 家 E4 覺察個人情緒並適切表達，與家人及同儕適切互動。 家 E13 熟悉與家庭生活相關的社區資源。</p> <p>【性別平等教育】 性 E5 認識性騷擾、性侵害、性霸凌的概念及其求助管道。 性 E11 培養性別間合宜表達情感的能力。</p> <p>【生涯規劃教育】 涯 E2 認識不同的生活角色。 涯 E8 對工作/教育環境的好奇心。 涯 E9 認識不同類型工作/教育環境。</p> <p>【環境教育】 環 E1 參與戶外學習與自然體驗，覺知自然環境的美、平衡、與完整性。</p> <p>【人權教育】 人 E7 認識生活中不公平、不合理、違反規則和健康受到傷害等經驗，並知道如何尋求救助的管道。</p> |
| 學習目標 | <p>四上</p> <ol style="list-style-type: none"> 1. 培養正確的學習態度及習慣。 2. 運用不同層次的學習策略在學習上。 3. 找到適合自己的方法落實於學習中，並不斷修正。 4. 辨識自己心情及變化，並覺察合宜表達方式及調節情緒的重要。 5. 覺察同樣一件事情，可以有許多不同的思考面向；並蒐集好的行動策略製成行動卡。 6. 找出合宜的行動策略，解決生活中困難。 7. 了解正向思考的重要性，並經由典範故事，學習不同的正向思考策略並加以實踐。 8. 藉由職業達人的邀請，知道工作的樂趣與辛苦，進而感謝家人的工作付出。 9. 藉由實作演練工作時的情形，再透過參訪的機構或工廠來了解工作的樂趣與辛苦。 |

| | |
|---------------------|--|
| | <ol style="list-style-type: none"> 10. 了解社區資源與機構的使用時機與方法。 11. 學習規畫社區資源與機構的踏查活動。 12. 樂於使用社區機構與資源，以增進生活知能。 13. 透過觀察與討論，說出生活中可能潛藏危機的情境。 14. 提出辨識危機的方法並能演練避免危險的方法。 15. 實際演練找出有效的因應策略，並省思執行結果。 <p>四下</p> <ol style="list-style-type: none"> 1. 培養正確的學習態度及習慣。 2. 運用不同層次的學習策略在學習上。 3. 找到適合自己的方法落實於學習中，並不斷修正。 4. 辨識自己心情及變化，並覺察合宜表達方式及調節情緒的重要。 5. 覺察同樣一件事情，可以有許多不同的思考面向；並蒐集好的行動策略製成行動卡。 6. 找出合宜的行動策略，解決生活中困難。 7. 了解正向思考的重要性，並經由典範故事，學習不同的正向思考策略並加以實踐。 8. 藉由職業達人的邀請，知道工作的樂趣與辛苦，進而感謝家人的工作付出。 9. 藉由實作演練工作時的情形，再透過參訪的機構或工廠來了解工作的樂趣與辛苦。 10. 了解社區資源與機構的使用時機與方法。 11. 學習規畫社區資源與機構的踏查活動。 12. 樂於使用社區機構與資源，以增進生活知能。 13. 透過觀察與討論，說出生活中可能潛藏危機的情境。 14. 提出辨識危機的方法並能演練避免危險的方法。 15. 實際演練找出有效的因應策略，並省思執行結果。 |
| <p>教學與評量 說明</p> | <p>一、教材編選與資源(教科書版本、相關資源)</p> <p>(一)教材編選</p> <ol style="list-style-type: none"> 1. 根據學習重點以及學生認知特質、情意發展編寫，強調不同學習階段的重點差異並與其他領域(課程)之教材互相配合，教材內容適切的融入人權、環境教育等議題。 2. 國小階段之教學主軸融合學生日常經驗、校園生活、社會經歷等，做為增進自我發展與社會關懷等能力之前導教學。 3. 綜合活動之課程主題，涵蓋自我探索、自主管理、生涯規劃、尊重生命、人際互動、團體合作、資源運用、生活美感、危機處理、社會關懷、文化尊重及環境保育等。該教材透過單元活動方式，配合學童身心發展，由易至難，並運用主題貫串課程內容，提供學生思辨及實踐素材。 4. 透過與單元主題相關的課文，訓練學生覺察、欣賞、運用策略等能力。另外，教材結合兒童生活經驗為撰寫課文依據，配合生動、多元素材的插圖及照片，讓學童在優美的圖文中獲得學習成效。 5. 考量各校資源及設備條件，教材課程內容以最大彈性編排，提供教師 |

需求，完備教課用書使用功能。

(二)教材來源

1.教育部審定版之教材：

| 年級 | 出版社 | 冊數 |
|-----|-----|-------|
| 四年級 | 南一 | 第三、四冊 |

2. 鄉土（在地化）教材、自編教材、校本特色教材。

(三)教學資源

1. 審定教科用書、自編教材等。
2. 教具、數位媒材及網路資源等。
3. 圖書館（室）及圖書設備。
4. 專科教室。
5. 社區活動場所，例如：社區機構、產業資源、自然資源等。
6. 其他。

二、教學方法

1. 教材設計情境化脈絡化下，強調生活應用，結合學童生活情境，讓學童於情境中探索理解解決問題的方法，並實際應用於生活。
2. 多元運用各種教學方法：觀察、發表、操作、體驗、示範演練、參觀、訪問、調查、遊戲、欣賞、角色扮演、反省、思考、討論。

三、教學評量

評量與教學緊密結合，由教學目標決定評量內容，由評量結果導引教學。採用多元評量方式，以了解學童的學習進展，並運用評量果調整下一步的教學。

1. 評量的編製，依據領域的核心內涵，參照該領域之學習目標、教材性質，考量學童個別差異，並兼顧認知、情意、技能、行為等層面。
2. 在學童學習過程中施予多元種類之評量，例如：學習單、檢核表、口頭報告、實際操作等，以確定學童是否已達成預期目標，並從中取得教學回饋，以作為修正教學與學習之用。
3. 透過評量的施測來評估教學效率、分析教學得失，從中獲知學童的潛能、學習成就，以及診斷其所面臨的學習困難，用以作為補救教學和個別輔導的依據。
4. 評量方式：口語評量、實作評量、檔案評量、紙筆評量。

五年級教學團隊

| 桃園市學年大園區內海國民小學 112 學年度【綜合活動領域】課程計畫 | | | |
|------------------------------------|--|---|---------|
| 每週節數 | 2 節 | 設計者 | 五年級教學團隊 |
| 核心素養 | A 自主行動 | ■ A1 身心素質與自我精進、■ A2 系統思考與解決問題 ■ A3 規劃執行與創新應變 | |
| | B 溝通互動 | ■ B1 符號運用與溝通表達、■ B2 科技資訊與媒體素養 □ B3 藝術涵養與美感素養 | |
| | C 社會參與 | ■ C1 道德實踐與公民意識、■ C2 人際關係與團隊合作 □ C3 多元文化與國際理解 | |
| 課程理念 | 1. 本領域以培養學生具備「體驗、反思與創新的生活實踐能力」為目標，以學習者為主體，透過學習活動，引導學生經由體驗、省思、實踐、創新的學習歷程，進而落實自發、互動、共好，達到適性揚才與終身學習。 2. 本教材設計能體現「自發」、「互動」、「共好」理念的教學課程，以學習者為主體，每學期安排三個單元主題，以學習重點為依據，並融入重大議題、配合時令季節及其他學習領域相關教材，將各主題內容循序漸進的安排在課程中，透過學習活動，引導學生經由體驗、省思、實踐、創新的學習歷程，達到適性揚才與終身學習的目標。 | | |
| 學習重點 | 學習表現 | 1a-III-1 欣賞並接納自己與他人。 2a-III-1 覺察多元性別的互動方式與情感表達，並運用同理心增進人際關係。 3a-III-1 辨識周遭環境潛藏危機、運用各項資源或策略化解危機。 1b-III-1 規劃與執行學習計畫，培養自律與負責的態度。 2c-III-1 分析與判讀各類資源，規劃策略以解決日常生活的問題。 3d-III-1 實踐環境友善行動，珍惜生態資源與環境。 | |
| | 學習內容 | Aa-III-1 自己與他人特質的欣賞及接納。 Aa-III-2 對自己與他人悅納的表現。 Ba-III-1 多元性別的人際互動與情感表達。 Ba-III-2 同理心的增進與實踐。 Ba-III-3 正向人際關係與衝突解決能力的建立。 Ca-III-1 環境潛藏的危機。 Ca-III-2 辨識環境潛藏危機的方法。 Ca-III-3 化解危機的資源或策略。 Ab-III-1 學習計畫的規劃與執行。 Ab-III-2 自我管理策略。 Bc-III-1 各類資源的分析與判讀。 Bc-III-2 媒體對日常生活的影響。 Bc-III-3 運用各類資源解決問題的規劃。 Cd-III-1 生態資源及其與環境的相關。 Cd-III-2 人類對環境及生態資源的影響。 Cd-III-3 生態資源與環境保護行動的執行。 Cd-III-4 珍惜生態資源與環境保護情懷的展現。 | |
| 課程架構表 | 課程架構表： | | |

| | |
|--------------|--|
| | <div style="display: flex; flex-direction: column; align-items: center;"> <div style="margin-bottom: 20px;"> <div style="border: 1px solid black; padding: 5px; margin-bottom: 10px;">綜合5上</div> <div style="display: flex; align-items: center;"> <div style="border: 1px solid black; padding: 5px; margin-right: 10px;">單元1 化解危機總動員</div> <div style="border: 1px solid black; padding: 5px; margin-right: 10px;">活動1 潛藏危機放大鏡 活動2 辨識危機小撇步 活動3 化解危機即轉機</div> </div> <div style="display: flex; align-items: center; margin: 10px 0;"> <div style="border: 1px solid black; padding: 5px; margin-right: 10px;">單元2 悅己納人</div> <div style="border: 1px solid black; padding: 5px; margin-right: 10px;">活動1 特質停看聽 活動2 你我都特別 活動3 我們都很棒</div> </div> <div style="display: flex; align-items: center;"> <div style="border: 1px solid black; padding: 5px; margin-right: 10px;">單元3 我懂你的心</div> <div style="border: 1px solid black; padding: 5px;">活動1 相互尊重 活動2 用心經營</div> </div> </div> <div style="margin-top: 20px;"> <div style="border: 1px solid black; padding: 5px; margin-bottom: 10px;">綜合5下</div> <div style="display: flex; align-items: center;"> <div style="border: 1px solid black; padding: 5px; margin-right: 10px;">單元1 與學習同行</div> <div style="border: 1px solid black; padding: 5px; margin-right: 10px;">活動1 學習任務大考驗 活動2 自我管理效率高 活動3 自律負責來學習</div> </div> <div style="display: flex; align-items: center; margin: 10px 0;"> <div style="border: 1px solid black; padding: 5px; margin-right: 10px;">單元2 生活資源全壘打</div> <div style="border: 1px solid black; padding: 5px; margin-right: 10px;">活動1 資源讓生活多元 活動2 生活中的媒體 活動3 資源活用百分百</div> </div> <div style="display: flex; align-items: center;"> <div style="border: 1px solid black; padding: 5px; margin-right: 10px;">單元3 環境我來珍惜</div> <div style="border: 1px solid black; padding: 5px;">活動1 生態環境SOS 活動2 家庭綠色消費Go 活動3 愛地球Do our best</div> </div> </div> </div> |
| <p>融入之議題</p> | <p>【人權教育】 人 E5 欣賞、包容個別差異，並尊重自己與他人的權利。</p> <p>【生涯規劃教育】 涯 E4 認識自己的特質與興趣。</p> |

| | |
|------|--|
| | <p>涯 E11 培養規劃與運用時間的能力。</p> <p>【安全教育】</p> <p>安 E2 了解危機與安全。</p> <p>安 E4 探討日常生活應該注意的安全。</p> <p>安 E5 了解日常生活危害安全的事件。</p> <p>【防災教育】</p> <p>防 E5 不同災害發生時的適當避難行為。</p> <p>【性別平等教育】</p> <p>性 E3 覺察性別角色的刻板印象，了解家庭、學校與職業的分工，不應受性別的限制。</p> <p>性 E10 辨識性別刻板的情感表達與人際互動。</p> <p>性 E11 培養性別間合宜表達情感的能力。</p> <p>【法治教育】</p> <p>法 E2 認識偏見。</p> <p>法 E7 認識責任。</p> <p>【品德教育】</p> <p>品 E1 良好生活習慣與德行。</p> <p>【家庭教育】</p> <p>家 E8 了解家庭資源的意涵。</p> <p>家 E10 了解影響家庭消費的傳播媒體等各種因素。</p> <p>家 E13 熟悉與家庭生活相關的社區資源。</p> <p>【資訊教育】</p> <p>資 E1 認識常見的資訊系統。</p> <p>資 E2 使用資訊科技解決生活中簡單的問題。</p> <p>資 E6 認識與使用資訊科技以表達想法。</p> <p>資 E7 使用資訊科技與他人建立良好的互動關係。</p> <p>資 E9 利用資訊科技分享學習資源與心得。</p> <p>資 E10 了解資訊科技於日常生活之重要性。</p> <p>資 E12 了解並遵守資訊倫理與使用資訊科技的相關規範。</p> <p>【環境教育】</p> <p>環 E5 覺知人類的生活型態對其他生物與生態系的衝擊。</p> <p>環 E12 養成對災害的警覺心及敏感度，對災害有基本的了解，並能避免災害的發生。</p> <p>環 E17 養成日常生活節約用水、用電、物質的行為，減少資源的消耗。</p> |
| 學習目標 | <p>五上：</p> <ol style="list-style-type: none"> 1. 單元一「化解危機總動員」：了解並辨識周遭潛藏的危機，思考運用資源或策略化解危機的方法。 2. 單元二「悅己納人」：認識自己與他人的特質，並且能欣賞和悅納。 3. 單元三「我懂你的心」：培養多元性別間合宜的人際互動與情感表達，並在生活中能夠運用同理心與他人溝通。 <p>五下：</p> <ol style="list-style-type: none"> 1. 單元一「與學習同行」：學習感興趣的事物，規畫並調整學習計畫，執行學習行動，培養自律與負責的素養。 |

| | <p>2. 單元二「生活資源全壘打」：了解各類資源，覺察媒體對生活的影響，培養媒體識讀能力，善用資源規畫策略以解決生活問題。</p> <p>3. 單元三「環境我來珍惜」：覺察人類影響自然生態的行為，省思環保習慣，實踐環境友善行動，珍惜生態資源與環境。</p> | | | | | | |
|---------------------|--|------|-----|----|-----|----|------|
| <p>教學與評量 說明</p> | <p>一、教材編選與資源(教科書版本、相關資源)</p> <p>(一) 教材編選</p> <p>康軒版國小綜合活動 5 上</p> <ol style="list-style-type: none"> 1. 新聞：公視新聞—全球水資源危機，全球 40 億人每年缺水 1 個月。 2. 網站：交通部中央氣象局。 3. 書籍：羅怡君、單信瑜（民 106）。愛的生存遊戲：引導孩子做對選擇、遠離危險的安全課。臺北市：親子天下。 4. 影片：中華民國教育部—2022 反霸凌偶動畫第四集霸凌處理 SOP。 5. 影片：國家地理雜誌—袋鼠知多少？ 6. 網站：探索自己未知面貌的工具—周哈里窗。 7. 繪本：珊洛門（民 109）。你很特別。臺北市：采實文化。 8. 新聞：蘋果新聞網—東奧推廣性別平權理念，史上首度男、女運動員共同掌旗進場。 9. 網站：親子天下—翻轉教育：學校裡的九堂人際課。 10. 書籍：黃蕙文（民 107）。同理心：如果你是他。臺北市：傳愛家族傳播文化事業。 <p>康軒版國小綜合活動 5 下</p> <ol style="list-style-type: none"> 1. 書籍：安德斯艾瑞克森、羅伯特普爾（民 106）。刻意練習（陳繪茹譯）。臺北市：方智出版社。 2. 書籍：史蒂芬柯維、西恩柯維（民 109）。與成功有約：高效能人士的七個習慣（顧淑馨）。臺北市：天下文化。 3. 網站：維基百科—番茄工作法。 4. 網站：行政院全球資訊網—即時新聞澄清。 5. 網站：臺灣事實查核中心。 6. 網站：蘭姆酒吐司。 7. 網站：MyGoPen。 8. 網站：Cofacts 真的假的。 9. 網站：臺灣黑熊保育協會。 10. 網站：臺灣國家公園生物多樣性資料庫—石虎。 <p>(二) 教材來源</p> <ol style="list-style-type: none"> 1. 以教育部審定版之教材為主： <table border="1" data-bbox="432 1868 1305 1977"> <thead> <tr> <th>年級</th> <th>出版社</th> <th>冊數</th> </tr> </thead> <tbody> <tr> <td>五年級</td> <td>康軒</td> <td>五、六冊</td> </tr> </tbody> </table> <p>(三) 教學資源</p> | 年級 | 出版社 | 冊數 | 五年級 | 康軒 | 五、六冊 |
| 年級 | 出版社 | 冊數 | | | | | |
| 五年級 | 康軒 | 五、六冊 | | | | | |

- 1、教科用書及自編教材
- 2、數位媒材及網路資源
- 3、圖書館（室）及圖書教室
- 4、智慧（專科）教室（觸控白板、即時回饋系統）

二、教學方法

1. 落實總綱基本理念：提供能體現「自發、互動、共好」理念的完整課程，設計以學生成長需求為主的學習內容，提供學生個別發展的學習機會，增進生活實踐的能力，培養學生價值探索、經驗統整與實踐創新的素養。
2. 螺旋式課程架構：課程發展以螺旋式設計，運用情境分析、歷程模式、目標模式等多元課程設計方式，發展符合各年級學生能力的綜合活動領域教材。
3. 以學習者為中心：課程設計以學生發展為主體，提供學生豐富多元的體驗及與其他學習資源連結的機會，幫助學生達到學習統整的目的，發展學生全人教育為願景。
4. 充分解讀學習重點：課程內容圍繞「自我與生涯發展」、「生活經營與創新」、「社會與環境關懷」三個主題軸及十二個主題項目，將學習重點依據不同年級學生的身心發展、生活經驗做漸進式的規畫。
5. 適切融入跨域議題：每學期安排三個單元主題，融入重大議題、配合時令季節及其他學習領域相關教材，將各主題內容循序漸進的安排在課程中。
6. 符合學生個別身心發展：針對不同能力、興趣、需求的學生進行適性學習，設計多樣化、啟發性及生活實踐的活動課程，提升學生學習動機，拓展學習經驗，驗證學習內容，增進個別發展及自主學習的機會。
7. 教材強調生活實踐：為幫助學生達到學習統整的目的，具備生活實踐的能力，教材內容均融入探索、欣賞、參與、實作、體會、發現、辨識、覺察等概念，提供真實情境脈絡，協助學生產生問題意識，重視學習歷程、方法及結果。
8. 提供多元教學方法：本教材之提供盼能協助教師實踐十二年國民基本教育課程綱要的精神，增進綜合活動課程的設計、教學策略、教材教法、多元評量與善用教學資源等知能，運用多元教學方法，落實體驗、省思、實踐、創新的教學能力，發揮專業潛能。

三、教學評量

1. 自我評量
2. 實作評量
3. 口語評量
4. 實踐評量

| 桃園市大園區內海國民小學112學年度【綜合活動領域】課程計畫 | | | |
|--------------------------------|---|---|---------|
| 每週節數 | 3節 | 設計者 | 六年級教學團隊 |
| 核心素養 | A自主行動 | ■A1身心素質與自我精進 ■A2系統思考與問題解決 ■A3規劃執行與創新應變 | |
| | B溝通互動 | ■B1符號運用與溝通表達 ■B2科技資訊與媒體素養 ■B3藝術涵養與美感素養 | |
| | C社會參與 | ■C1道德實踐與公民意識 ■C2人際關係與團隊合作 ■C3多元文化與國際理解 | |
| 課程理念 | <p>綜合活動課程採統整方式編輯，課程內容含括：學校主題活動、團體活動、輔導活動、童軍活動、鄉土活動，並適時融入資訊教育、環境教育、性別平等教育、人權教育等議題。活動設計掌握「活」的多元性與開放性，「動」的參與性與實作性，以及「課程」結構的系統性與開放性。</p> <p>六上綜合活動在課程設計上，以單元方式編排，安排了「良好的家人互動」、「你我更靠近」、「暖化警戒 綠色生活」、「生命的樂章」、「關懷你我他」等五個單元。六下綜合活動在課程設計上，以單元方式編排，安排了「自主學習樂」、「我的青春歲月」、「性別好互動」、「愛心不落人後」、「世界一家親」等五個單元。</p> <p>活動設計充分掌握「活」的多元性與開放性，「動」的參與性與實作性，以及「課程」結構的系統性與動態性。每個活動掌握快樂學習、熱烈參與為原則，力求多元化、活潑化、適性化，激勵學童養成自主、主動、積極的學習習慣，具備基本能力，以達成自我與生涯發展、生活經營與創新、社會與環境關懷等三大主題軸。以學童為學習主體的設計，透過活潑有趣與貼近生活的活動，除了有效激發與培養學童高度的主動學習力外，從中亦能體會到人際互動與溝通協調的關鍵價值，以培養具備健康生活能力、態度之健全國民，達成十二年國民基本教育「自發」、「互動」及「共好」的理念及「成就每一個孩子——適性揚才、終身學習」的願景。</p> | | |
| 學習重點 | 學習表現 | <p>六上</p> 1d-III-1 覺察生命的變化與發展歷程，實踐尊重和珍惜生命。 2a-III-1 覺察多元性別的互動方式與情感表達，並運用同理心增進人際關係。 3c-III-1 尊重與關懷不同的族群，理解並欣賞多元文化。 3d-III-1 實踐環境友善行動，珍惜生態資源與環境。 <p>六下</p> 1a-III-1 欣賞並接納自己與他人。 1b-III-1 規劃與執行學習計畫，培養自律與負責的態度。 | |

| | | |
|--|--------------------------------|--|
| | | <p>2a-III-1 覺察多元性別的互動方式與情感表達，並運用同理心增進人際關係。</p> <p>3b-III-1 持續參與服務活動，省思服務學習的意義，展現感恩、利他的情懷。</p> <p>3c-III-1 尊重與關懷不同的族群，理解並欣賞多元文化。</p> |
| | <p>學習內容</p> | <p>六上</p> <p>Ad-III-1 自然界生命現象與人的關係。</p> <p>Ad-III-2 兒童階段的發展歷程。</p> <p>Ad-III-3 尊重生命的行動方案。</p> <p>Ad-III-4 珍惜生命的行動方案。</p> <p>Ba-III-1 多元性別的人際互動與情感表達。</p> <p>Ba-III-2 同理心的增進與實踐。</p> <p>Ba-III-3 正向人際關係與衝突解決能力的建立。</p> <p>Cc-III-1 不同族群的優勢與困境。</p> <p>Cc-III-2 與不同族群相處的態度和禮儀。</p> <p>Cc-III-3 生活在不同文化中的經驗和感受。</p> <p>Cc-III-4 對不同族群的尊重、欣賞與關懷。</p> <p>Cd-III-1 生態資源及其與環境的相關。</p> <p>Cd-III-2 人類對環境及生態資源的影響。</p> <p>Cd-III-3 生態資源與環境保護行動的執行。</p> <p>Cd-III-4 珍惜生態資源與環境保護情懷的展現。</p> <p>六下</p> <p>Aa-III-1 自己與他人特質的欣賞及接納。</p> <p>Aa-III-2 對自己與他人悅納的表現。</p> <p>Ab-III-1 學習計畫的規劃與執行。</p> <p>Ba-III-1 多元性別的人際互動與情感表達。</p> <p>Ba-III-2 同理心的增進與實踐。</p> <p>Ba-III-3 正向人際關係與衝突解決能力的建立。</p> <p>Cb-III-1 對周遭人事物的關懷。</p> <p>Cb-III-2 服務學習的歷程。</p> <p>Cb-III-3 感恩、利他情懷。</p> <p>Cc-III-1 不同族群的優勢與困境。</p> <p>Cc-III-2 與不同族群相處的態度和禮儀。</p> <p>Cc-III-3 生活在不同文化中的經驗和感受。</p> <p>Cc-III-4 對不同族群的尊重、欣賞與關懷。</p> |
| | <p>課程架構表：</p> <p>六上</p> | |

綜合活動六年級上學期↑

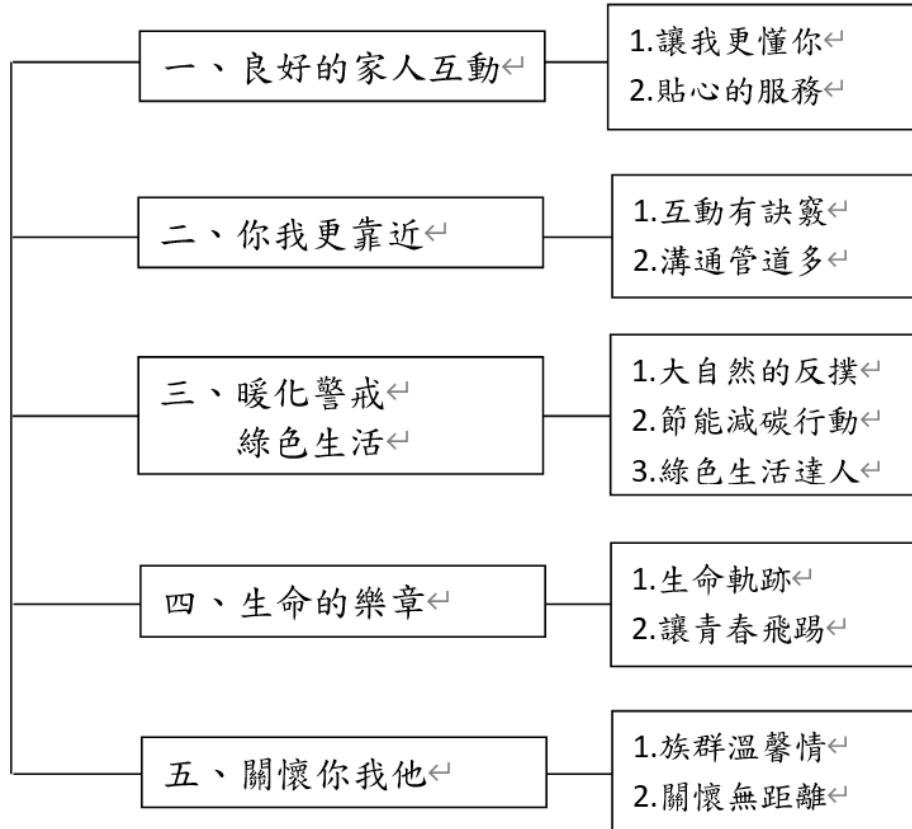

六下

綜合活動六年級下學期↑

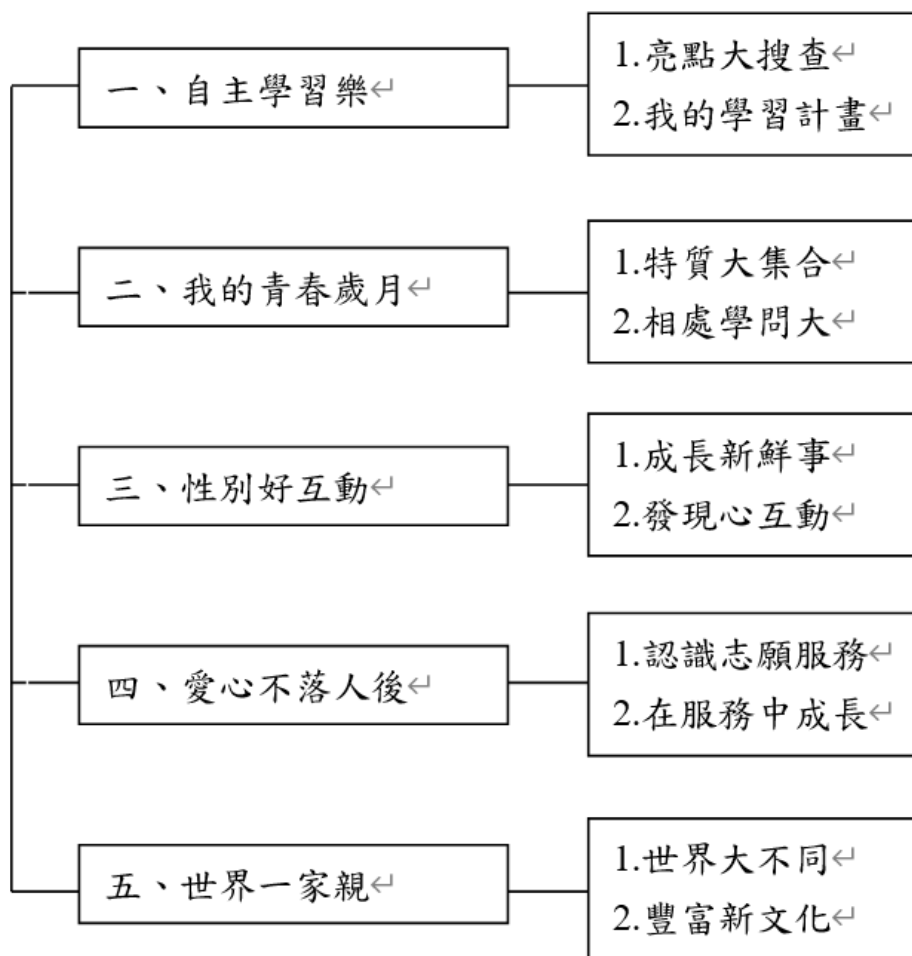

融入之議題

六上

【人權教育】

人E5欣賞、包容個別差異並尊重自己與他人的權利。

人E6覺察個人的偏見，並避免歧視行為的產生。

【戶外教育】

戶E1善用教室外、戶外及校外教學，認識生活環境（自然或人為）。

戶E2豐富自身與環境的互動經驗，培養對生活環境的覺知與敏感，體驗與珍惜環境的好。

【生命教育】

生E4觀察日常生活中生老病死的現象，思考生命的價值。

【多元文化教育】

多E5願意與不同文化背景的人相處，並發展群際關係。

多E6了解各文化間的多樣性與差異性。

【性別平等教育】

性E13了解不同社會中的性別文化差異。

性E3覺察性別角色的刻板印象，了解家庭、學校與職業的分工，不應受性別的限制。

【品德教育】

品E2自尊尊人與自愛愛人。

品EJU1尊重生命。

品EJU2孝悌仁愛。

【原住民教育】

原E6了解並尊重不同族群的歷史文化經驗。

【家庭教育】

家E3察覺家庭中不同角色，並反思個人在家庭中扮演的角色。

家E4覺察個人情緒並適切表達，與家人及同儕適切互動。

家E5了解家庭中各種關係的互動（親子、手足、祖孫及其他親屬等）。

家E7表達對家庭成員的關心與情感。

【能源教育】

能E8於家庭、校園生活實踐節能減碳的行動。

【生涯規劃教育】

涯E2認識不同的生活角色。

【資訊教育】

資E2使用資訊科技解決生活中簡單的問題。

【環境教育】

環E10覺知人類的行為是導致氣候變遷的原因。

環E17養成日常生活節約用水、用電、物質的行為，減少資源的消耗。

環E3了解人與自然和諧共生，進而保護重要棲地。

環E5覺知人類的生活型態對其他生物與生態系的衝擊。

環E9覺知氣候變遷會對生活、社會及環境造成衝擊。

六下

【人權教育】

人E3了解每個人需求的不同，並討論與遵守團體的規則。

人E5欣賞、包容個別差異並尊重自己與他人的權利。

| | |
|------|--|
| | <p>人E6覺察個人的偏見，並避免歧視行為的產生。</p> <p>【生命教育】</p> <p>生E1探討生活議題，培養思考的適當情意與態度。</p> <p>【多元文化教育】</p> <p>多E3認識不同的文化概念，如族群、階級、性別、宗教等。</p> <p>多E5願意與不同文化背景的人相處，並發展群際關係。</p> <p>多E6了解各文化間的多樣性與差異性。</p> <p>【性別平等教育】</p> <p>性E10辨識性別刻板的情感表達與人際互動。</p> <p>性E13了解不同社會中的性別文化差異。</p> <p>性E1認識生理性別、性傾向、性別特質與性別認同的多元面貌。</p> <p>性E3覺察性別角色的刻板印象，了解家庭、學校與職業的分工，不應受性別的限制。</p> <p>【品德教育】</p> <p>品E2自尊尊人與自愛愛人。</p> <p>品E3溝通合作與和諧人際關係。</p> <p>品E6同理分享。</p> <p>品E7知行合一。</p> <p>品EJU4自律負責。</p> <p>品EJU6欣賞感恩。</p> <p>【國際教育】</p> <p>國E1了解我國與世界其他國家的文化特質。</p> <p>國E2表現具國際視野的本土文化認同。</p> <p>國E5體認國際文化的多樣性。</p> <p>國E6具備學習不同文化的意願與能力。</p> <p>【生涯規劃教育】</p> <p>涯E11培養規劃與運用時間的能力。</p> <p>涯E1了解個人的自我概念。</p> <p>涯E4認識自己的特質與興趣。</p> <p>涯E5探索自己的價值觀。</p> <p>涯E7培養良好的人際互動能力。</p> |
| 學習目標 | <p>六上</p> <ol style="list-style-type: none"> 1. 分享與家人互動的感受與想法。 2. 省思自己與家人互動方式，並以合宜的行動去表達對家人的感謝與體諒。 3. 訪問並觀察家人的生活方式。 4. 找出影響家人生活方式的因素，覺察家人生活方式受到其價值觀、生活背景及工作等因素影響。 5. 觀察並記錄家人的需求及困擾。 6. 擬定服務內容，並模擬實踐；從中發現家人接受服務時，可能會出現的感受及想法。 7. 分享增加與家人情感的方式及經驗。 8. 找出家人喜好的互動方式來實踐。 |

| | |
|---------------------|--|
| | <p>9. 透過實踐行動，增加和家人之間的情感。</p> <p>10. 分享和家人互動後的感受與想法。</p> <p>11. 發現與家人常見的溝通方式。</p> <p>12. 探究不同溝通方式對生活的影響。</p> <p>13. 分析家人行為背後的原因。</p> <p>14. 針對家人的擔憂，找出讓家人放心的合宜表現。</p> <p>15. 討論並歸納有效的溝通方式。</p> <p>六下</p> <p>1. 找到自己的興趣與成就感。</p> <p>2. 找到自己主要學習類型。</p> <p>3. 分享有效的學習方法與資源。</p> <p>4. 分享學習心得與成功經驗。</p> <p>5. 了解自己的學習困擾。</p> <p>6. 能訂定自己的學習計畫。</p> <p>7. 能製作學習與成長檔案。</p> <p>8. 透過體驗活動，發現男女特質的異同，並尊重其差異。</p> <p>9. 討論自己面對特質不被接納的感受及想法。</p> <p>10. 透過虛擬新聞，探討特質不被接納時所面對的挑戰。</p> <p>11. 能站在他人的角度思考，並歸納出合宜的互動方式。</p> <p>12. 模擬寫信給新聞虛擬的主角，學習接納不同特質的人。</p> <p>13. 分享討論班上的互動方式，並歸納大家喜歡的相處方式。</p> <p>14. 分享自己在和不同性別同學相處過程中，曾遇過的困擾及處理方式。</p> <p>15. 探討並歸納不同性別相處問題的原因。</p> |
| <p>教學與評量 說明</p> | <p>一、教材編選與資源(教科書版本、相關資源)</p> <p>(一)教材編選</p> <p>1. 根據學習重點以及學生認知特質、情意發展編寫，強調不同學習階段的重點差異並與其他領域（課程）之教材互相配合，教材內容適切的融入人權、環境教育等議題。</p> <p>2. 國小階段之教學主軸融合學生日常經驗、校園生活、社會經歷等，做為增進自我發展與社會關懷等能力之前導教學。</p> <p>3. 綜合活動之課程主題，涵蓋自我探索、自我管理、生涯規劃、尊重生命、人際互動、團體合作、資源運用、生活美感、危機處理、社會關懷、文化尊重及環境保育等。該教材透過單元活動方式，配合學童身心發展，由易至難，並運用主題貫串課程內容，提供學生思辨及實踐素材。</p> <p>4. 透過與單元主題相關的課文，訓練學生覺察、欣賞、運用策略等能力。另外，教材結合兒童生活經驗為撰寫課文依據，配合生動、多素材的插圖及照片，讓學童在優美的圖文中獲得學習成效。</p> <p>5. 考量各校資源及設備條件，教材課程內容以最大彈性編排，提供教師需求，完備教課用書使用功能。</p> <p>(二)教材來源</p> <p>1. 教育部審定版之教材：</p> |

| | | |
|-----|-----|-------|
| 年級 | 出版社 | 冊數 |
| 六年級 | 南一 | 第七、八冊 |

2. 鄉土（在地化）教材、自編教材、校本特色教材。

(三)教學資源

1. 審定教科用書、自編教材等。
2. 教具、數位媒材及網路資源等。
3. 圖書館（室）及圖書設備。
4. 專科教室。
5. 社區活動場所，例如：社區機構、產業資源、自然資源等。
6. 其他。

二、教學方法

1. 教材設計情境化脈絡化下，強調生活應用，結合學童生活情境，讓學童於情境中探索理解解決問題的方法，並實際應用於生活。
2. 多元運用各種教學方法：觀察、發表、操作、體驗、示範演練、參觀、訪問、調查、遊戲、欣賞、角色扮演、反省、思考、討論。

三、教學評量

評量與教學緊密結合，由教學目標決定評量內容，由評量結果導引教學。採用多元評量方式，以了解學童的學習進展，並運用評量果調整下一步的教學。

1. 評量的編製，依據領域的核心內涵，參照該領域之學習目標、教材性質，考量學童個別差異，並兼顧認知、情意、技能、行為等層面。
2. 在學童學習過程中施予多元種類之評量，例如：學習單、檢核表、口頭報告、實際操作等，以確定學童是否已達成預期目標，並從中取得教學回饋，以作為修正教學與學習之用。
3. 透過評量的施測來評估教學效率、分析教學得失，從中獲知學童的潛能、學習成就，以及診斷其所面臨的學習困難，用以作為補救教學和個別輔導的依據。
4. 評量方式：口語評量、實作評量、檔案評量、紙筆評量。

(九)生活課程領域課程計畫

1、依據：

- ① 教育部民國 92 年11 月14 日所公布的九年一貫課程綱要。
- ② 中華民國 95 年5 月24 日台國（二）字第 0950075748B 號令修正第五點（學習領域）、第陸點（實施要點）。
- ③ 中華民國 97 年5 月23 日台國（二）字第 0970082874B 號令修正總綱、閩南語以外之各學習領域、重大議題。
- ④ 中華民國 107 年4 月16 日十二年國民基本教育課程綱要~生活課程領域。(5)國民教育階段特殊教育課程綱要總綱。
- ⑥本校課發會會議決議事項。

2、基本理念

生活課程以兒童為學習的主體，課程的發展與設計從兒童的特性出發，在以「自然科學」、「社會」、「藝術」與「綜合活動」為主要範疇的統整課程中，培養學童生活課程核心素養以及拓展學童對人、事、物的多面向意義。生活課程教師在學童學習時扮演引導者與促進者的角色，從觀察學童、創造教學活動以及教學相長中，成為一個不斷自我學習、充滿喜悅的教學專業者。

(1)生活課程從兒童的特性出發：

- A. 在生活中探索與學習。
- B. 在生活中發現問題、思考問題。
- C. 從體驗、探索以及探究過程中獲得樂趣、遭逢問題並解決問題。
- D. 從與社會、自然環境以及他人的互動中學習，並自我省思。
- E. 在生活中調適與發展自己的能力。

(2)課程屬性：

生活課程是超越學科的統整課程，以「生活」為核心，一方面銜接幼兒園的統整學習，幫助學童適應國小較具結構性的學業學習生活；二方面以主題探究拓展學童的視野，並深化其對生活中人、事、物的意義；三方面也為第二學習階段的領域學習做好準備。

3、課程目標

生活課程設置的目的在於引導學童經由生活中的體驗與探索、理解與欣賞、溝通與合作、表現與實踐等學習歷程，提升其對周遭人、事、物與環境的覺知及互動能力，增進其適應生活及改善生活的態度、知能及實踐的能力。課程目標如下：

- (1) 探索生活中人、事、物及環境的特性與變化，增進探究事理的能力，獲得學習的樂趣，展現自信。
- (2) 發現並嘗試解決問題，透過各種媒介與表徵符號表達感受與想法，於生活中應用所學並身體力行。
- (3) 覺察生活中文化、藝術及自然現象的豐富性，尊重與欣賞其歧異，建構重要概念，發展生活技能與方法。
- (4) 體認生活規範建立的意義，使用合適的語彙或方式與人互動及合作，建立起良好生活習慣，並能關懷環境與尊重生命。
- (5) 省思生活中人、事、物互動現象對自己的意義，發現生活之美並應用於生活。

4、現況分析

本校低年級共有 17 位導師擔任生活課程教學、2 位雙語教師擔任生活課程主題教學，其中導師負責以「自然科學」、「社會」、「藝術」與「綜合活動」為主要範疇的統整課程 5 節，其中也跨域彈性課程領域，規劃校訂課程的木作課程；雙語教師負責以「綜合活動」為主要範疇的主題課程教學 1 節。

5、實施原則及策略

(1) 生活課程的教學時間為每週6節課，應顧及生活課程教學的主體性與脈絡性，以學童生活學習做整體考量，得與其他領域/科目、重要教育政策、議題的內容整合，避免切割成獨立領域，或以拼湊的方式各自教學。

(2) 生活課程可能因授課教師擅長的教學方式或是專長背景不同，而呈現不一樣的面貌。在考量學習表現達成的情況下，教師可以依自己的優勢能力與風格進行教學，也可視實際需要和其他教師協同教學，但協同時仍需維持主題教學的模式。

(3) 教學主題可由學童生活中所遇到的或關心的事物來引發，以喚起其問題探究之意識，在特定情境中（家庭、教室、校園、學校附近）採取行動（如：探索、體驗、探究、創作、解決問題、溝通、合作等）。教師應提供多樣寬廣的表現方式與空間，讓學童藉由解決問題或完成任務的成就感，產生主動探究與繼續學習的動力。

(4) 教學宜與真實生活情境相連結，透過探索與體驗，培養生活課程核心素養，避免單一的教學方式及過度依賴視聽媒材。

(5) 教學歷程中，教師應尊重學童的差異性（如：學童的認知發展、學習風格、家庭背景等），提供學童展現優勢能力的機會。

(6) 本校利用每周1節由雙語教師負責主題教學，將英語融入教學中，讓學生也能於日常生活中體現雙語，也呈現本校的特色課程。

6、實施內容

(1)實施時間與節數：

生活課程之教學時間每週上課時數六節課。

(2)教學方式：

A. 生活課程是一門超越學科的統整課程，考量學童的生活經驗，以學童真實生活情境或經驗為基礎來發展課程，避免以直接傳遞知識的方式設計與實施課程活動。

B. 生活課程以主題教學做為課程發展與設計的主要模式，課程發展應掌握「以兒童為學習的主體」、「培養學童的生活課程核心素養」、「拓展學童對人、事、物的多面向意義」等三個核心原則。

C. 課程規劃與活動設計應力求多元、活潑、生動及創新，讓學童有參與學習的樂趣，累積與深化其生活課程核心素養，避免為活動而活動。

(3)評量方式：

A. 本校生活課程採多元評量，以期學生能正確達成本課程之分段能力指標為宗旨。

B. 評量方式可採動態評量、檔案評量、實作評量、生態評量與課程本位評量等多元評量的方式，充分瞭解各類特殊需求學生的學習歷程與成效，以做為課程設計及改進教學的參考。

7、教學資源

(1) 硬體方面：有水生植物池、沙坑、植物名稱牌及簡介、學生活動中心、視聽教室、平板車、學生遊戲器材，可提供學生學習自然科學，以及作表演藝術或音樂欣賞之用。

(2) 軟體方面：本校有校園植物、相關網站連結，可提供非本科系教師從事自然科學之教學參考。

8、實施成效分析

(1)已有之成效：

透過兩年生活課程學生對於校內開花植物、校園內常見的小動物、蜜源植物、及植物的生長有粗步的認識和了解，社會學習方面認識住家及學校附近環境，了解簡單的方位辨別，

學習團體生活及居家生活，認識安全教育，藝術與人文方面認識音符與節拍，能愉快欣賞和學習。

(2) 預估效益：

本校班班有觸控螢幕，平板車尚且充足，所以即使無法觸及的主題內容也可以透過網路搜尋的方式找到教學資源；另外，校訂課程中之創造力課程提供學生木作的機會，也培養其動手做的能力。

9、本校自 108 學年度起逐年實施十二年國民基本教育，111 學年度一、二年級課程依據十二年國民基本教育綱要實施。

10、本計劃應經課程發展委員會審查通過後始得實施，修正時亦同。

【附件】各年級領域學習課程計畫如下：

一年級教學團隊

| 桃園市大園區內海國民小學 112 學年度【生活課程】課程計畫 | | | |
|--------------------------------|--|--|---------|
| 每週節數 | 6 節 | 設計者 | 一年級教學團隊 |
| 核心素養 | A 自主行動 | ■A1 身心素質與自我精進 ■A2 系統思考與問題解決 ■A3 規劃執行與創新應變 | |
| | B 溝通互動 | ■B1 符號運用與溝通表達 ■B2 科技資訊與媒體素養 ■B3 藝術涵養與美感素養 | |
| | C 社會參與 | ■C1 道德實踐與公民意識 ■C2 人際關係與團隊合作 ■C3 多元文化與國際理解 | |
| 課程理念 | <p>十二年國民基本教育以「自發」、「互動」及「共好」的理念；以「成就每一個孩子——適性揚才、終身學習」為願景。</p> <p>為了達成上述理念與願景，生活課程以「學童為學習主體」、「培養學童生活課程核心素養」、「拓展學童對人、事、物多方面的意義」三大原則設計課程，並以「家庭」、「學校」、「區域」三大生活場所涵蓋「日常生活」、「工作休閒」、「節日慶典」和「四季生活」四個探索領域建構學習內容。</p> <p>一上生活課程共安排了「我上一年級了」、「認識校園」、「哇！好想吃」、「我愛泡泡」、「聲音好好玩」、「新的一年」等六大主題，一下生活課程共安排了「訊息的傳達」、「美麗的春天」、「玩具總動員」、「美麗的色彩世界」、「夏天與端午」、「雨和水」等六大主題。以有趣、動手操作、繪本啟思、遊戲式問題探究等多元學習活動，讓學童主動探索、解決問題。透過學童接觸的人、事、物為引導，整體並多面性的進行課程發展，建立學童觀察、探索、整合等基礎能力，逐步帶領學童認識環境、適應學習生活，並為學童將來面對「社會」、「自然科學」、「藝術」等領域的學習奠基。</p> | | |
| 學習重點 | 學習表現 | <p>一上</p> <p>1-I-1 探索並分享對自己及相關人、事、物的感受與想法。</p> <p>1-I-2 覺察每個人均有其獨特性與長處，進而欣賞自己的優點、喜歡自己。</p> <p>1-I-3 省思自我成長的歷程，體會其意義並知道自己進步的情形與努力的方向。</p> <p>1-I-4 珍視自己並學習照顧自己的方法，且能適切、安全的行動。</p> <p>2-I-1 以感官和知覺探索生活中的人、事、物，覺察事物及環境的特性。</p> <p>2-I-2 觀察生活中人、事、物的變化，覺知變化的可能因素。</p> <p>2-I-3 探索生活中的人、事、物並體會彼此之間會相互影響。</p> <p>2-I-4 在發現及解決問題的歷程中，學習探索與探究人、事、物的方法。</p> <p>2-I-5 運用各種探究事物的方法及技能，對訊息做適切的處理，並養成動手做的習慣。</p> <p>2-I-6 透過探索與探究人、事、物的歷程，了解其中的道理。</p> <p>3-I-1 願意參與各種學習活動，表現好奇與求知探究之心。</p> <p>3-I-2 體認探究事理有各種方法並且樂於應用。</p> <p>3-I-3 體會學習的樂趣和成就感，主動學習新的事物。</p> <p>4-I-1 利用各種生活的媒介與素材，進行表現與創作，喚起豐富的想像力。</p> <p>4-I-2 使用不同的表徵符號進行表現與分享，感受創作的樂趣。</p> <p>4-I-3 運用各種表現與創造的方法與形式，美化生活、增加生活的趣味。</p> <p>5-I-1 覺知生活中人、事、物的豐富面貌，建立初步的美感經驗。</p> <p>5-I-3 理解與欣賞美的多元形式與異同。</p> | |

| | |
|------|---|
| | <p>5-I-4 對生活周遭人、事、物的美有所感動，願意主動關心與親近。</p> <p>6-I-1 覺察自己可能對生活中的人、事、物產生影響，學習調整情緒與行為。</p> <p>6-I-2 體會自己分內該做的事，扮演好自己的角色，並身體力行。</p> <p>6-I-3 覺察生活中的規範與禮儀，探究其意義，並願意遵守。</p> <p>6-I-4 關懷生活中的人、事、物願意提供協助與服務。</p> <p>6-I-5 覺察人與環境的依存關係，進而珍惜資源，愛護環境、尊重生命。</p> <p>7-I-1 以對方能理解的語彙或方式，表達對人、事、物的觀察與意見。</p> <p>7-I-2 傾聽他人的想法，並嘗試用各種方法理解他人所表達的意見。</p> <p>7-I-3 覺知他人的感受，體會他人的立場及學習體諒他人並尊重和自己不同觀點的意見。</p> <p>7-I-4 能為共同的目標訂定規則或方法，一起工作並完成任務。</p> <p>7-I-5 透過一起工作的過程，感受合作的重要性。</p> <p>一下</p> <p>1-I-1 探索並分享對自己及相關人、事、物的感受與想法。</p> <p>1-I-2 覺察每個人均有其獨特性與長處，進而欣賞自己的優點、喜歡自己。</p> <p>1-I-3 省思自我成長的歷程，體會其意義並知道自己進步的情形與努力的方向。</p> <p>2-I-1 以感官和知覺探索生活中的人、事、物，覺察事物及環境的特性。</p> <p>2-I-2 觀察生活中人、事、物的變化，覺知變化的可能因素。</p> <p>2-I-3 探索生活中的人、事、物並體會彼此之間會相互影響。</p> <p>2-I-4 在發現及解決問題的歷程中，學習探索與探究人、事、物的方法。</p> <p>2-I-5 運用各種探究事物的方法及技能，對訊息做適切的處理，並養成動手做的習慣。</p> <p>2-I-6 透過探索與探究人、事、物的歷程，了解其中的道理。</p> <p>3-I-1 願意參與各種學習活動，表現好奇與求知探究之心。</p> <p>3-I-2 體認探究事理有各種方法並且樂於應用。</p> <p>3-I-3 體會學習的樂趣和成就感主動學習新的事物。</p> <p>4-I-1 利用各種生活的媒介與素材進行表現與創作，喚起豐富的想像力。</p> <p>4-I-2 使用不同的表徵符號進行表現與分享，感受創作的樂趣。</p> <p>4-I-3 運用各種表現與創造的方法與形式，美化生活、增加生活的趣味。</p> <p>5-I-1 覺知生活中人、事、物的豐富面貌，建立初步的美感經驗。</p> <p>5-I-2 在生活環境中，覺察美的存在。</p> <p>5-I-3 理解與欣賞美的多元形式與異同。</p> <p>5-I-4 對生活周遭人、事、物的美有所感動，願意主動關心與親近。</p> <p>6-I-1 覺察自己可能對生活中的人、事、物產生影響，學習調整情緒與行為。</p> <p>6-I-3 覺察生活中的規範與禮儀，探究其意義，並願意遵守。</p> <p>7-I-1 以對方能理解的語彙或方式，表達對人、事、物的觀察與意見。</p> <p>7-I-2 傾聽他人的想法，並嘗試用各種方法理解他人所表達的意見。</p> <p>7-I-4 能為共同的目標訂定規則或方法，一起工作並完成任務。</p> <p>7-I-5 透過一起工作的過程，感受合作的重要性。</p> |
| 學習內容 | <p>一上</p> <p>A-I-2 事物變化現象的觀察。</p> <p>A-I-3 自我省思。</p> <p>B-I-1 自然環境之美的感受。</p> <p>B-I-2 社會環境之美的體認。</p> <p>B-I-3 環境的探索與愛護。</p> <p>C-I-1 事物特性與現象的探究。</p> <p>C-I-2 媒材特性與符號表徵的使用。</p> <p>C-I-3 探究生活事物的方法與技能。</p> <p>C-I-4 事理的應用與實踐。</p> <p>C-I-5 知識與方法的運用、組合與創新。</p> |

- D-I-1 自我與他人關係的認識。
- D-I-3 聆聽與回應的表現。
- D-I-4 共同工作並相互協助。
- E-I-1 生活習慣的養成。
- E-I-2 生活規範的實踐。
- E-I-3 自我行為的檢視與調整。
- E-I-4 感謝的表達與服務工作的實踐。
- F-I-1 工作任務理解與工作目標設定的練習。
- F-I-2 不同解決問題方法或策略的提出與嘗試。
- F-I-3 時間分配及做事程序的規劃練習。
- F-I-4 對自己做事方法或策略的省思與改善。

一下

- A-I-1 生命成長現象的認識。
- A-I-2 事物變化現象的觀察。
- A-I-3 自我省思。
- B-I-1 自然環境之美的感受。
- B-I-2 社會環境之美的體認。
- C-I-1 事物特性與現象的探究。
- C-I-2 媒材特性與符號表徵的使用。
- C-I-4 事理的應用與實踐。
- C-I-5 知識與方法的運用、組合與創新。
- D-I-3 聆聽與回應的表現。
- D-I-4 共同工作並相互協助。
- E-I-3 自我行為的檢視與調整。
- F-I-1 工作任務理解與工作目標設定的練習。
- F-I-2 不同解決問題方法或策略的提出與嘗試。

課程架構表：

生活 1 上 (第 1 冊)

主題一、我上一年級了

單元 1 上學了

1. 去上學
2. 適應小學和幼兒園的不一樣
3. 認識新同學
4. 介紹我的好朋友
5. 和好朋友一起
6. 我會上廁所

單元 2 學校的一天

1. 一天學習的開始
2. 上課了
3. 學會好多事
4. 愛整潔
5. 垃圾分類做環保
6. 平安回家去

主題二、認識校園

單元 1 校園裡哪裡最好玩

1. 下課了，你會去哪裡？
2. 一起到校園玩吧！

單元 2 一起探索校園

1. 校園裡還有哪些不同的地方？
2. 校園尋寶趣
3. 到哪裡請人幫忙？
4. 請到我的祕密基地來

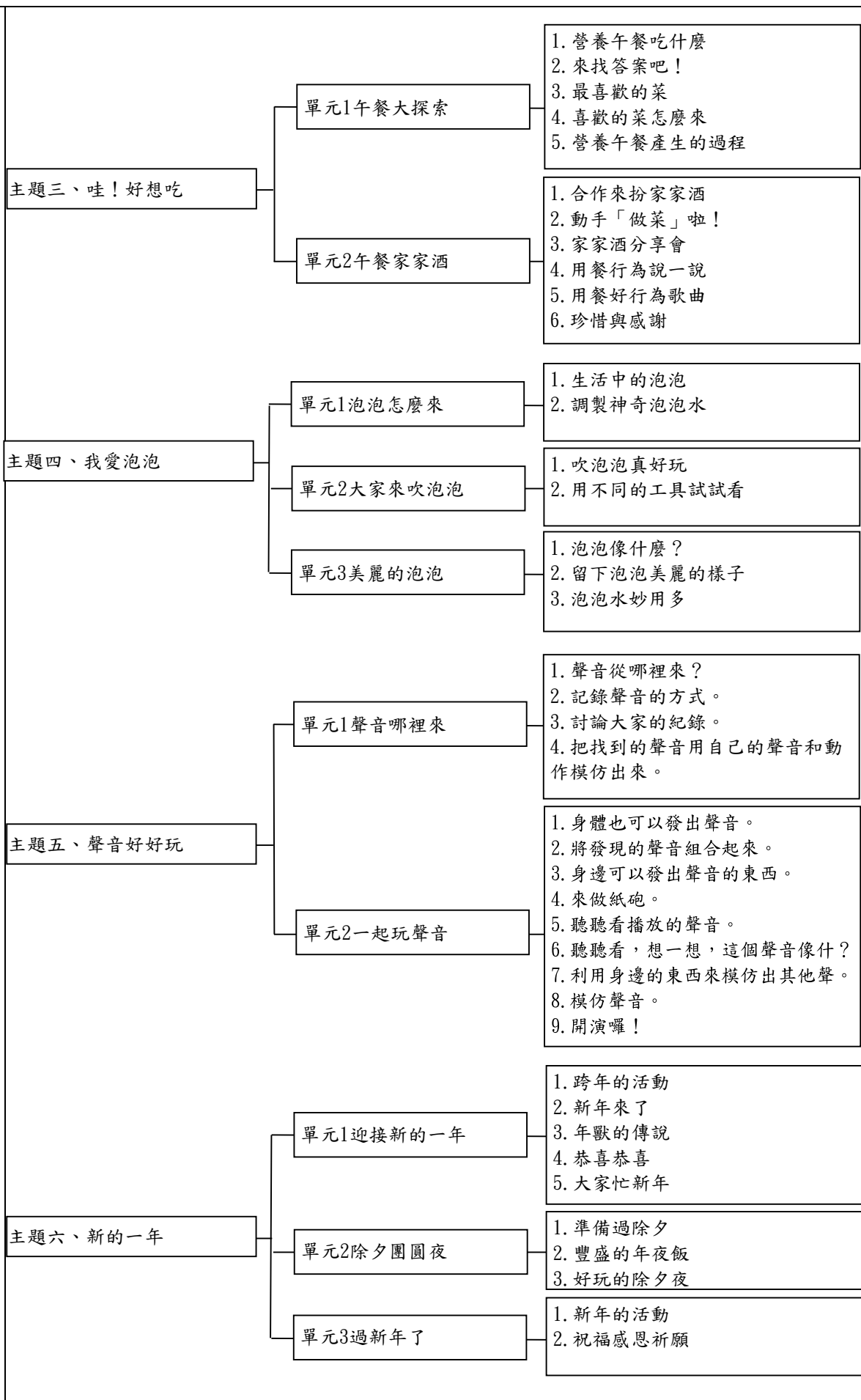

生活 1 下 (第 2 冊)

主題一、訊息的傳達

單元1 分享寒假生活

1. 寒假裡做了些什麼
2. 寒假生活分享

單元2 訊息在哪裡

1. 尋找教室裡的訊息
2. 訊息會「說話」
3. 尋找校園裡的訊息
4. 音樂裡的訊息
5. 傳遞訊息的遊戲
6. 廣播裡的訊息

單元3 讓我告訴你

1. 來看聯絡簿
2. 放送學校大事
3. 來做訊息通知單

主題二、美麗的春天

單元1 發現春天

1. 春天來了
2. 春天裡的動植物

單元2 在春天裡玩

1. 模仿動植物
2. 畫下對春天的觀察
3. 想和春天一起玩
4. 介紹美麗的春天
5. 遊戲裡的春天
6. 享受春天
7. 歌頌春天

主題三、玩具總動員

單元1 什麼最好玩

1. 下課了一起玩
2. 放學後玩什麼
3. 最喜歡的玩具
4. 分享的快樂

單元2 玩具同樂會

1. 有趣的玩具
2. 自己做玩具
3. 玩具同樂會
4. 熱鬧的音樂故事

主題四、美麗的色彩世界

單元1 一起找顏色

1. 生活中的色彩
2. 校園裡的顏色
3. 生活中約定的顏色

單元2 色彩很特別

1. 留意自己與身邊的顏色
2. 自己喜歡的顏色
3. 自己對色彩的獨特感

單元3 色彩真奇妙

1. 色彩變變變
2. 小小色彩設計師
3. 色彩魔術師

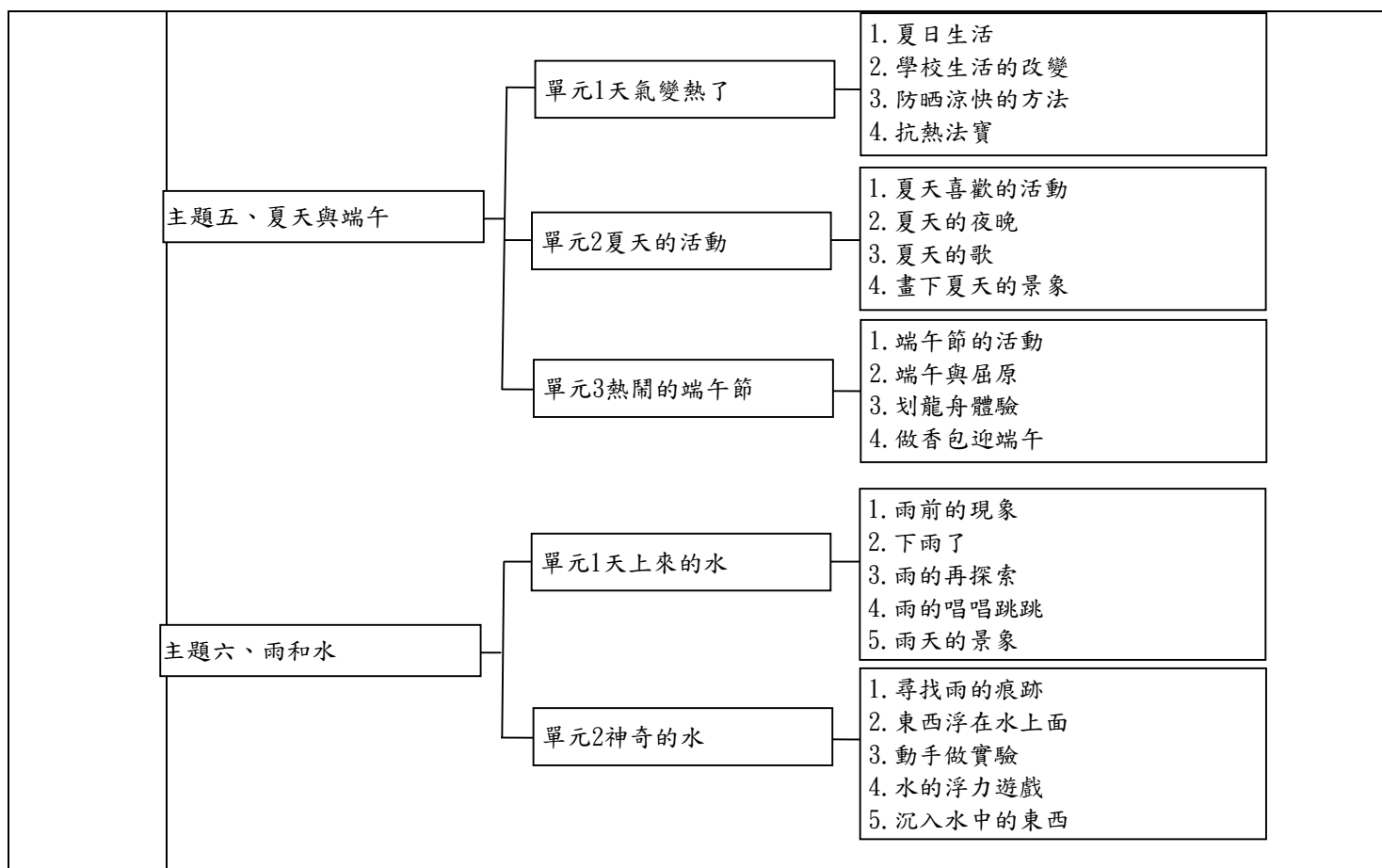

融入之議題

一上

【人權教育】
 人 E3 了解每個人的需求不同，並討論與遵守團體的規則。
 人 E4 表達自己對一個美好世界的想法，並聆聽他人的想法。
 人 E5 欣賞、包容個別差異並尊重自己與他人的權利。
 人 E8 了解兒童對遊戲權利的需求。

【戶外教育】
 戶 E4 理解他人對環境的不同感受，並且樂於分享自身經驗。
 戶 E5 善用教室外、戶外及校外教學，認識生活環境（自然或人為）。
 戶 E6 豐富自身與環境的互動經驗，培養對生活環境的覺知與敏感，體驗環境處處是美。
 戶 E7 在環境中善用五官的感知，分別培養眼、耳、鼻、舌、觸覺及心靈的感受能力。

【生命教育】
 生 E11 行為者善惡與行為對錯的判斷。
 生 E13 生活中的美感經驗。
 生 E4 了解自我，探索自我。

【多元文化教育】
 多 E1 瞭解自己的文化特質。
 多 E2 建立自己的文化認同與意識。

【安全教育】
 安 E1 了解安全教育】。
 安 E2 了解危機與安全。
 安 E4 探討日常生活應該注意的安全。
 安 E8 了解校園安全的意義。
 安 E9 學習相互尊種的精神。
 安 E10 關注校園安全的事件。
 安 E13 了解學校內緊急救護設備的位置。

安 E14 知道通報緊急事件的方式。

【性別平等教育】

性 E1 認識生理性別、性傾向、性別特質與性別認同的多元面貌。

性 E3 察覺性別角色的刻板印象，了解家庭、學校與職業的分工，不應受性別的限制。

性 E4 認識身體界限與尊重他人的身體自主權。

【法治教育】

法 E3 利用規則來避免衝突。

法 E4 參與規則的判定遵守之。

【品德教育】

品 E1 良好生活習慣與德行。

品 E2 自尊尊人與自愛愛人。

品 E3 溝通合作與和諧人際關係。

品 E6 同理分享。

品 E7 知行合一。

品 EJU2 孝悌仁愛。

品 EJU4 自律負責。

品 EJU7 欣賞感恩。

品 EJU8 關懷行善。

【科技教育】

科 E1 了解平日常見科技產品的用途與運作方式。

科 E2 了解動手實作的重要性。

科 E3 體會科技與個人及家庭生活的互動關係。

科 E4 體會動手實作的樂趣，並養成正向的科技態度。

科 E7 依據設計構想以規劃物品的製作步驟。

科 E8 利用創意思考的技巧。

科 E9 具備與他人團隊合作的能力。

【家庭教育】

家 E5 主動與家人分享。

家 E6 關心及愛護家庭成員。

家 E14 家務技巧與參與。

家 E15 個人與家庭生活作息的規劃。

【海洋教育】

海 E10 認識水與海洋的特性及其與生活的應用。

海 E9 透過肢體、聲音、圖像及道具等，進行以海洋為主題之藝術表現。

【能源教育】

能 E8 於家庭、校園生活實踐節能減碳的行動。

【生涯規劃教育】

涯 E4 認識自己的特質與興趣。

涯 E6 察覺個人的優勢能力。

涯 E7 培養良好的人際互動能力。

涯 E11 培養規劃與運用時間的能力。

【閱讀素養教育】

閱 E5 發展檢索資訊、獲得資訊、整合資訊的數位閱讀能力。

閱 E6 發展向文本提問的能力。

【環境教育】

環 E1 參與戶外學習與自然體驗，覺知自然環境的美、平衡、與完整性。

環 E16 了解物質循環與資源回收利用的原理。

環 E17 養成日常生活節約用水、用電、物質的行為，減少資源的消耗。

一下

【人權教育】

人 E3 了解每個人需求的不同，並討論與遵守團體的規則。
 人 E4 表達自己對一個美好世界的想法，並聆聽他人的想法。
 人 E5 欣賞、包容個別差異並尊重自己與他人的權利。
 人 E6 察覺個人的偏見，並避免歧視行為的產生。
 人 E8 了解兒童對遊戲權利的需求。

【戶外教育】

戶 E1 善用教師外、戶外及校外教學，認識生活環境（自然或人為）。
 戶 E2 豐富自身與環境的互動經驗，培養對生活環境的覺知與敏感，體驗與珍惜環境的好。
 戶 E3 善用五官感知環境，培養眼、耳、鼻、舌、觸覺及心靈對環境感受的能力。
 戶 E4 覺知自身的生活方式會對自然環境產生影響與衝擊。
 戶 E5 理解他人對環境的不同感受，並且樂於分享自身經驗。

【生涯規劃教育】

涯 E4 認識自己的特質與興趣。

【安全教育】

安 E2 了解危機與安全。
 安 E3 知道常見事故傷害。
 安 E4 探討日常生活應該注意的安全。
 安 E6 了解自己的身體。
 安 E7 探究運動基本的保健。

【法治教育】

法 E4 參與規則的制定並遵守之。

【品德教育】

品 E1 良好生活習慣與德行。
 品 E3 溝通合作與和諧人際關係。
 品 EJU1 尊重生命。
 品 EJU7 欣賞感恩。

【海洋教育】

海 E1 喜歡親水活動，重視水域安全。
 海 E9 透過肢體、聲音、圖像及道具等，進行以海洋為主題之藝術表現。
 海 E10 認識水與海洋的特性及其與生活的應用。

【能源教育】

能 E2 了解節約能源的重要。

【閱讀素養教育】

閱 E5 發展檢索資訊、獲得資訊、整合資訊的數位閱讀能力。
 閱 E8 低、中年級以紙本閱讀為主。

【環境教育】

環 E1 參與戶外學習與自然體驗，覺知自然環境的美、平衡、與完整性。
 環 E2 覺知生物生命的美與價值，關懷動、植物的生命。
 環 E3 了解人與自然和諧共生，進而保護重要棲地。

【多元文化教育】

多 E1 了解自己的文化特質。
 多 E6 了解各文化間的多樣性及差異性。

【性別平等教育】

性 E1 認識生理性別、性傾向、性別特質與性別認同的多元面貌。

【科技教育】

科 E1 了解平日常見科技產品的用途與運作方式。
 科 E7 依據設計構想以規劃物品的製作步驟。
 科 E8 利用創意思考的技巧。

學習目標

一上

1. 能解決上小學所遇到的問題，學習適應新環境，並能認真專心的學習，平平安安的回到家。
2. 能感受並發現同學是玩伴也是學伴，可以一起成長與學習，並且可以透過自我介紹遊戲、歌唱等互動，促進友誼，認識更多好朋友。
3. 能透過探索、體驗、遊戲的過程，學習正確使用校園中與自己息息相關的空間或設施，並進一步愛護校園環境。
4. 能了解校園裡可以提供協助的人、事、物，並能嘗試運用不同素材和對空間的理解能力，表現自己喜愛的校園角落。
5. 能以共同的經驗「營養午餐」為題材，學習從身邊訊息找答案，透過討論最喜歡的菜，關注到菜色內容與營養午餐產生的流程。
6. 能透過扮家家酒的活動，和同學合作動手從身邊容易取得的材料做家家酒料理，分享動手做菜的同理心並學習用餐禮儀，最後以音樂活動和美勞活動表達喜悅和感恩的心情。
7. 能發現、分享生活中看見泡泡的經驗，並能知道泡泡產生的方式，調製出泡泡水。
8. 能自己體驗吹泡泡並利用不同的方式吹泡泡，並分享吹泡泡過程中的嘗試和發現。
9. 能表達自己觀察泡泡形成過程中的變化，並模仿泡泡飛舞的樣子。
10. 能記錄所探索尋找到的聲音來源，並能詳細的記錄在紀錄單上。
11. 能在小組內討論，並將找到的共同聲音分享給其他同學。
12. 透過觀察的聲音，再以學童自己的聲音模仿唱出來，並藉由小組討論後發現，運用身體的部位可以發出聲音，並能發展出多元的聲音來源。
13. 能從聽取發出聲音的活動中，判斷聲音像什麼，並找到不同的方法，使物品發出聲音。
14. 延續聲音的想像活動，透過播放的音樂（不同的音效），學童能從中想像音樂中的故事情境，並能分組討論聲音情境表演的內容，並以小組方式上臺表演。
15. 知道熱鬧的跨年活動象徵送舊迎新的意義，並藉由過農曆年的經驗來認識傳統習俗，從中展望新的一年，別忘了感謝幫助過自己的人，並能付出關心、祝福他人。

一下

1. 能和同學口頭分享自己的寒假生活、用各種方式在教室分享寒假生活，並覺察展示品中所表示的訊息。
2. 能尋找與記錄教室裡的訊息並知道該訊息代表的意思，過程中和同學合作，以合宜的語彙，簡單記錄聽到的訊息內容，傳達訊息內容，且能將在教室裡找訊息的能力，擴展應用到校園裡。
3. 能從生活中培養敏銳的觀察力、好奇心，以及探究事物的興趣與能力，從外部環境的改變發現春天來了。
4. 能記錄在春天觀察到的動植物，並把對春天的觀察用各種方式表現出來與進行和春天有關的活動，以及在探索完春天後能歸納出自己最喜歡的景象及活動，並說明原因。
5. 積極參與討論展示圖片的方法和準備工作，並勇敢上臺並用合宜的態度展示圖片。
6. 能藉由對玩具的觀察及操作，發現玩具本身的特色及吸引人的地方從而獲取玩樂之外的知識，並應用這些觀察與知識，發揮動手做的精神，自己做玩具和同學分享。
7. 能透過討論及實際操作，找出適合的方法來完成手做玩具，並願意和他人分享自己製作的玩具。
8. 能表達製作玩具、玩玩具的感想與收穫且利用自製的玩具和同學玩扮家家酒，並欣賞歌曲並找出歌曲裡有哪些玩具。
9. 能從生活事物中發現豐富的色彩，運用身邊的用品探索與體驗色彩的屬性與變化，養成其敏銳的美感知覺能力。
10. 能從色彩體驗活動，建立對色彩使用的基本觀念與自信心。且能將對色彩的學習感知能力轉化運用在關心與欣賞周遭環境的色彩呈現。
11. 能從周遭環境與人們生活習慣的改變，察覺到夏天的來臨。並在從事活動時，能做好防護措施，進而利用夏夜認識自然生態並培養藝術鑑賞的能力。
12. 能了解與端午節的習俗與活動，認識與該節日有關的故事，並隨音樂律動，在教室划龍舟、製作香包布置教室，感受端午節的氣氛。
13. 能仔細觀察下雨的樣子，聆聽雨帶來的聲音並模擬，並欣賞和演唱與下雨相關的歌曲。
14. 能說出觀察到的雨後痕跡，學會雨絲繪畫技法並將印象深刻的雨天情景描繪出來。
15. 能察覺下雨前的自然現象並用五官探索雨水，期中發現、認識水有浮力，並和同學利用水的特性

玩遊戲。

一、教材編選與資源(教科書版本、相關資源)

(一)教材編選

1. 以生活動境為教材組織之學習題材，透過「家庭」、「學校」、「區域」之三大生活場所涵蓋「日常生活」、「工作休閒」、「節日慶典」和「四季生活」四個探索面向建構學習內容。
2. 以學童為學習主體，不以學科知識系統分割其生活經驗。從學童的特性出發，在以「自然科學」、「社會」、「藝術」與「綜合活動」為主要範疇的統整課程中，培養學童生活課程核心素養以及拓展學童對人、事、物的多面向意義。
3. 符合生活課程綱要的基本理念、課程目標與學習重點內涵。除了銜接幼兒園的統整學習，也協助學童適應國小的學習生活。
4. 設計力求多元、活潑、生動及創新，讓學童有參與學習的樂趣，累積與深化生活課程核心素養。課程採主題統整教學的原則，考量此學習階段學童的身心發展與特質，透過學童真實生活情境、生活經驗與在地資源，發展主題教學方案，教科書內容轉化，並視需要納入相關議題或素材。
5. 考量該學習階段實際授課節數，顧及生活課程教學的主體性與脈絡性，並注意整體學習內容及分量的適切性，以學童生活學習做整體考量。

(二)教材來源

1. 教育部審定版之教材：

| 年級 | 出版社 | 冊數 |
|-----|-----|-------|
| 一年級 | 南一 | 第一、二冊 |

2. 自編教材、校本特色教材。

(三)教學資源

1. 審定教科用書、自編教材等。
2. 圖書館(室)、圖書設備、數位媒材及網路資源等。
3. 專科教室及其相關的教學設備與物品。
4. 研究機構、社區、產業、民間組織等資源或各界人力資源。
5. 教學資源分享平臺、學習所需之各種軟、硬體設備。
6. 其他。

二、教學方法

以探索、遊戲之具體體驗活動引導，並透過觀察、調查、探究、記錄與製作、養殖等思考與合作過程，運用語言文字、繪畫、肢體動作、戲劇表演、音樂等實際行動等方式進行學習結果的表現與欣賞。

三、教學評量

評量與教學活動同步規劃與實施，採用多元評量方式，以了解學童的學習進展、引導學習方向、激發學習興趣、培養學童自信，並運用評量結果調整下一步的教學。

1. 評量編製依生活課程之課程目標、核心素養、學習重點，兼重學習歷程與結果，採用行為或技能檢核表、情意或態度評量表、教室觀察紀錄、參觀分享、圖文日記以及各種發表活動、表演活動等方式，或採用歷程檔案評量，以診斷學習問題，檢視學習成效。
2. 評量的內容考量學生身心發展、個別差異及文化差異，配合核心素養及學習表現內涵，不出現零碎的知識記憶，而是兼顧高層次的認知、情意、技能表現及其在實際生活中的運用。

教學與評
量說明

- | | |
|--|---|
| | <ol style="list-style-type: none">3. 教學者進行評量後，除對學童的學習狀況，給予適當的回饋、正向的鼓勵，也須分析評量結果，以作為教學反思、調整及補救教學的參考。4. 評量向度：包括「態度、習慣」、「思考判斷」、「技能、表現」、「知識、理解四個向度；評量階段：兼重形成性（學習過程）與總結性（學習結果）的評量。5. 評量方式：觀察評量、口頭評量、行為檢核、態度評量、習作評量。 |
|--|---|

二年級教學團隊

| 桃園市學年大園區內海國民小學 112 學年度【生活領域】課程計畫 | | | |
|----------------------------------|---|--|---------|
| 每週節數 | 6 節 | 設計者 | 二年級教學團隊 |
| 核心素養 | A 自主行動 | ■ A1 身心素質與自我精進、■ A2 系統思考與解決問題 ■ A3 規劃執行與創新應變 | |
| | B 溝通互動 | ■ B1 符號運用與溝通表達、■ B2 科技資訊與媒體素養 □ B3 藝術涵養與美感素養 | |
| | C 社會參與 | ■ C1 道德實踐與公民意識、■ C2 人際關係與團隊合作 □ C3 多元文化與國際理解 | |
| 課程理念 | 1.以學童為主體，以生活為中心，統整人與自己、人和社會、人與自然關係，發展生活中的各種互動與反省能力，奠定從生活中學習的基礎。 2.從學科能力的基礎出發，在知識體系發展架構上，採用「情境導入」的學習模式。 3.將學科能力、生活中心、社會中心、問題中心、活動課程融入於「情境化」的學習活動。 4.養成學童基本生活知能與習慣態度，發展社會人際的互動與自省能力。 5.接近自然環境，尊重及關懷生命現象，養成積極探索的心境，與尊重關懷生命的心態。 | | |
| 學習重點 | 學習表現 | 1-I-1 探索並分享自己及相關人、事、物的感受與想法。 1-I-2 覺察每個人均有其獨特性與長處，進而欣賞自己的優點、喜歡自己。 1-I-3 省思自我成長的歷程，體會其意義並知道自己進步的情形與努力的方向。 1-I-4 珍視自己並學習照顧自己的方法，且能適切、安全的行動。 2-I-1 以感官和知覺探索生活中的人、事、物，覺察事物及環境的特性。 2-I-2 觀察生活中人、事、物的變化，覺知變化的可能因素。 2-I-3 探索生活中的人、事、物，並體會彼此之間會相互影響。 2-I-4 在發現及解決問題的歷程中，學習探索與探究人、事、物的方法。 2-I-5 運用各種探究事物的方法及技能，對訊息做適切的處理，並養成動手做的習慣。 2-I-6 透過探索與探究人、事、物的歷程，了解其中的道理。 3-I-1 願意參與各種學習活動，表現好奇與求知探究之心。 3-I-2 體認探究事理有各種方法，並且樂於應用。 3-I-3 體會學習的樂趣和成就感，主動學習新的事物。 4-I-1 利用各種生活的媒介與素材進行表現與創作，喚起豐富的想像力。 4-I-2 使用不同的表徵符號進行表現與分享，感受創作的樂趣。 4-I-3 運用各種表現與創造的方法與形式，美化生活、增加生活的趣味。 5-I-1 覺知生活中人、事、物的豐富面貌，建立初步的美感經驗。 | |

| | | |
|-------|--------|---|
| | | <p>5-I-2 在生活環境中，覺察美的存在。</p> <p>5-I-3 理解與欣賞美的多元形式與異同。</p> <p>5-I-4 對生活周遭人、事、物的美有所感動，願意主動關心與親近。</p> <p>6-I-1 覺察自己可能對生活中的人、事、物產生影響，學習調整情緒與行為。</p> <p>6-I-2 體會自己分內做的事，扮演好自己的角色，並身體力行。</p> <p>6-I-3 覺察生活中的規範與禮儀，探究其意義，並願意遵守。</p> <p>6-I-4 關懷生活中的人、事、物，願意提供協助與服務。</p> <p>6-I-5 覺察人與環境的依存關係，進而珍惜資源，愛護環境、尊重生命。</p> <p>7-I-1 以對方能理解的語彙或方式，表達對人、事、物的觀察與意見。</p> <p>7-I-2 傾聽他人的想法，並嘗試用各種方法理解他人所表達的意見。</p> <p>7-I-4 能為共同的目標訂定規則或方法，一起工作並完成任務。</p> <p>7-I-5 透過一起工作的過程，感受合作的重要性。</p> |
| | 學習內容 | <p>A-I-1 生命成長現象的認識。</p> <p>A-I-2 事物變化現象的觀察。</p> <p>A-I-3 自我省思。</p> <p>B-I-2 社會環境之美的體認。</p> <p>B-I-3 環境的探索與愛護。</p> <p>C-I-1 事物特性與現象的探究。</p> <p>C-I-2 媒材特性與符號表徵的使用。</p> <p>C-I-3 探究生活事物的方法與技能。</p> <p>C-I-4 事理的應用與實踐。</p> <p>C-I-5 知識與方法的運用、組合與創新。</p> <p>D-I-1 自我與他人關係的認識。</p> <p>D-I-3 聆聽與回應的表現。</p> <p>D-I-4 共同工作並相互協助。</p> <p>E-I-3 自我行為的檢視與調整。</p> <p>E-I-4 感謝的表達與服務工作的實踐。</p> <p>F-I-1 工作任務理解與工作目標設定的練習。</p> <p>F-I-2 不同解決問題方法或策略的提出與嘗試。</p> <p>F-I-4 對自己做事方法或策略的省思與改善。</p> |
| 課程架構表 | 課程架構表： | |

生活
ㄉㄌ

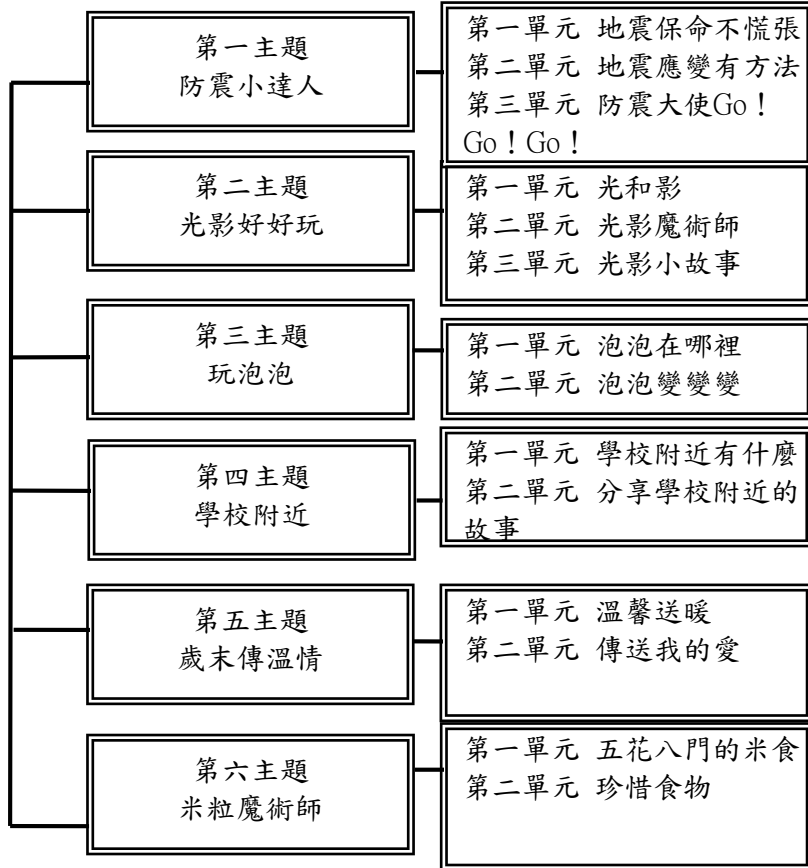

生活
ㄉㄒ

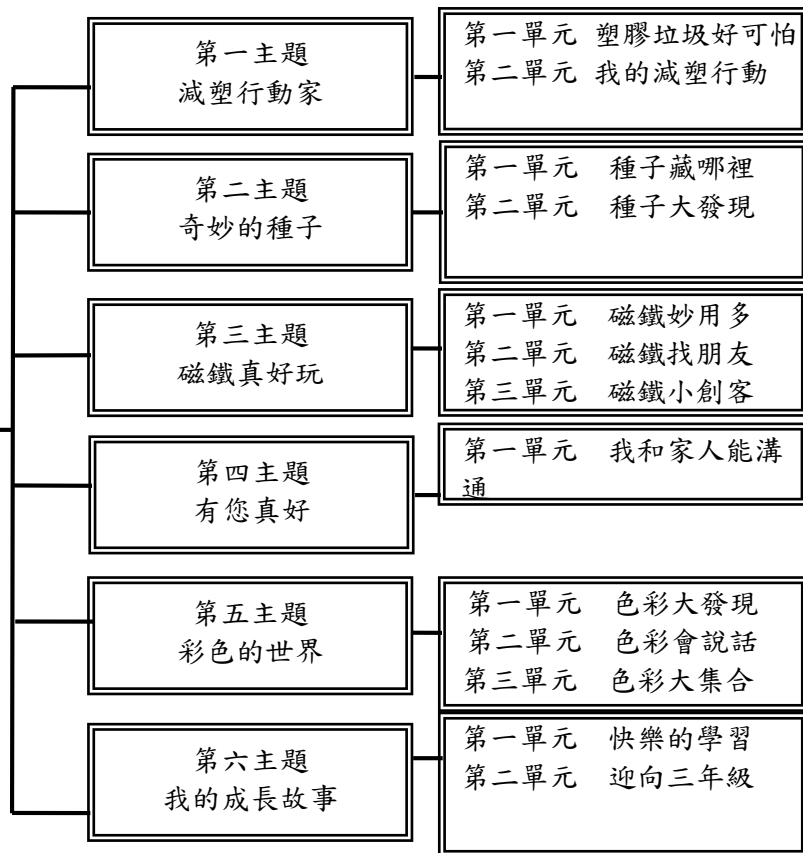

| | |
|--------------|--|
| <p>融入之議題</p> | <p>【人權教育】 人 E3 了解每個人需求的不同，並討論與遵守團體的規則。 人 E8 了解兒童對遊戲權利的需求。</p> <p>【戶外教育】 戶 E1 善用五官感知環境，分別培養眼、耳、鼻、舌、觸覺及心靈的感受能力。 戶 E2 豐富自身與環境的互動經驗，培養對生活環境的覺知與敏感，體驗與珍惜環境的好。 戶 E3 善用教室外、戶外及校外教學，認識生活環境（自然或人為）。</p> <p>【生命教育】 生 E4 觀察日常生活中生老病死的現象，思考生命的價值。 生 E6 從日常生活中培養道德感以及美感，練習做出道德判斷以及審美判斷，分辨事實和價值的不同。 生 E7 發展設身處地、感同身受的同理心及主動去愛的能力，察覺自己從他者接受的各種幫助，培養感恩之心。</p> <p>【多元文化教育】 多 E6 了解各文化間的多樣性與差異性。</p> <p>【安全教育】 安 E2 了解危機與安全。 安 E4 探討日常生活應該注意的安全。</p> <p>【防災教育】 防 E5 不同災害發生時的適當避難行為。 防 E7 認識校園的防災地圖。 防 E8 參與學校的防災疏散演練。</p> <p>【性別平等教育】 性 E4 認識身體界限與尊重他人的身體自主性。</p> <p>【品德教育】 品 E1 良好生活習慣與德行。 品 E2 自尊尊人與自愛愛人。 品 E3 溝通合作與和諧人際關係。</p> <p>【科技教育】 科 E2 了解動手實作的重要性。 科 E4 體會動手實作的樂趣，並養成正向的科技態度。 科 E7 依據設計構想以規劃物品的製作步驟。 科 E8 利用創意思考的技巧。 科 E9 具備與他人團隊合作的能力。</p> <p>【家庭教育】 家 E3 察覺家庭中不同角色，並反思個人在家庭中扮演的角色。 家 E4 覺察個人情緒並適切表達，與家人及同儕適切的互動。 家 E5 了解家庭中各種關係的互動(親子、手足、祖孫及其他親屬等)。 家 E6 覺察與實踐兒童在家庭中的角色責任。 家 E7 表達對家庭成員的關心和情感。</p> |
|--------------|--|

| | |
|------|---|
| | <p>家 E9 參與家庭消費行動，澄清金錢與物品的價值。</p> <p>【能源教育】</p> <p>能 E7 蒐集相關資料、與他人討論、分析、分享能源議題。</p> <p>能 E8 於家庭、校園生活實踐節能減碳的行動。</p> <p>【環境教育】</p> <p>環 E1 參與戶外學習與自然體驗，覺知自然環境的美、平衡、與完整性。</p> <p>環 E11 認識臺灣曾經發生的重大災害。</p> <p>環 E17 養成日常生活節約用水、用電、物質的行為，減少資源的消耗。</p> <p>環 E2 覺知生物生命的美與價值，關懷動、植物的生命。</p> <p>環 E3 了解人與自然和諧共生，進而保護重要棲地。</p> <p>環 E8 認識天氣的溫度、雨量要素與覺察氣候的趨勢及極端氣候的現象。</p> |
| 學習目標 | <p>2 上：</p> <ol style="list-style-type: none"> 1. 探究地震災害情境，反思個人的防災安全意識。 2. 分辨地震時的正確反應和行為，體認優先保命的原則。 3. 實際查驗地震保命動作，進行就地掩護並疏散演練，熟悉防震行為模式。 4. 學習遷移至其他情境應變演練，歸納地震避難原則與注意事項。 5. 應用所學設計狀況卡，完成宣導任務，寓教於樂。 6. 從踩影子遊戲發展保護影子及踩別人影子的策略，覺察光與影的相對位置。 7. 透過光影探索體驗，發現光源、物體與影子間的關連及豐富的變化。 8. 在光影創作中展現想像力，表達感受，經驗美感與學習的樂趣。 9. 應用光影特性，討論溝通、分工合作，完成光影表演任務。 10. 探索製作吹泡泡的材料，並成功製造出泡泡水。 11. 利用不同的工具吹出泡泡，並知道吹泡泡的技巧。 12. 以五官察覺泡泡的表面的顏色、特徵與現象。 13. 利用剩下的泡泡水在紙上吹出泡泡痕跡，發揮想像力製作泡泡聯想畫。 14. 以五官探索學校附近，發現環境與自己的關係。 15. 能思考更認識學校附近場所的方法並執行。 16. 經由分享與發表活動，更認識與了解學校附近場所的功能。 17. 經由經驗分享，懂得對我們服務的人表達感謝。 18. 能體會與認識耶誕節節慶活動的涵義。 19. 能主動的感謝他人。 20. 透過活動，願意關懷生活周遭的人、事、物。 21. 使用適當的方式表達對他人的愛與關懷。 22. 了解米食在日常生活中的重要性。 23. 探索並認識各種常見的米製品。 |

24. 能依照自己的想法運用泥土製作創意米食，並學會欣賞他人的作品。
25. 體會米粒得來不易，培養珍惜食物的態度並在生活中付諸實行。
- 2 下：
1. 運用五官覺察個人生活習慣與生活周遭環境的關係，並能說出塑膠垃圾對環境的影響。
 2. 藉由生活習慣與環境保護的兩難問題思考與討論，找出自己也能做到的減塑行動。
 3. 透過實踐行動的成功經驗分享，省思並找出更多具體的方法，減少使用生活中的塑膠製品。
 4. 了解環境議題的重要，透過減塑實際行動，以培養地球公民意識與責任感。
 5. 以感官探索校園或生活的種子，覺察並記錄其特色。
 6. 自製與分享種子名片，展現好奇與探究求知的態度。
 7. 運用種子創作生活用品，表達自己的想法，並分享樂趣。
 8. 從種植並照顧種子成長，學習發現問題和解決問題。
 9. 發現種子用處多，能為生活增添許多樂趣。
 10. 透過觀察和操作，發現生活中存在各種磁鐵，覺察磁鐵能使生活更加便利。
 11. 經親自動手試驗，辨識磁鐵特性。
 12. 運用肢體律動，與同學創作表現磁鐵特性，展現豐富的想像力，感受樂趣。
 13. 運用習得的磁鐵特性，創作磁鐵遊戲與同學分享，並樂在遊戲。
 14. 從創作磁鐵遊戲的歷程中發現問題，與人討論解決方法，並嘗試改良磁鐵遊戲。
 15. 從家人互動中，覺察個人與家庭的連結，省思調整的方向。
 16. 透過情境模擬，探究與家人溝通的好方法與要領，嘗試回家實踐。
 17. 體會家人的關愛，實踐關心家人的行動。
 18. 以不同方式傳達對照顧者的感謝與祝福，延伸母親節的意義。
 19. 身體力行關心家人，覺察家人的反應及自我的成長。
 20. 引導學童觀察生活周遭的色彩，拓展學童的視覺經驗，增進美感的認知能力。
 21. 觀察並體驗色彩的混合情形。
 22. 觀察事物的色彩具有溝通、標示、區分等功能性。
 23. 訓練視覺對色彩的敏銳能力，並感受日常生活中的色彩之美。
 24. 利用色彩拼貼畫面，並作畫面構成的練習。
 25. 察覺並嘗試尋找可行的辦法，具體找出升上三年級會和現在有哪些不同。

| 教學與評量 說明 | <p>26. 找出自己擔心或期待的事，並預先做好準備的方法。</p> <p>27. 能針對自己的需求，訂定自主學習計畫，在暑假完成。</p> | | | | | |
|-------------|---|-------|-----|----|------|----|
| | <p>一、教材編選與資源(教科書版本、相關資源)</p> <p>(一) 教材編選</p> <p>康軒版國小生活 2 上</p> <p>1. 地震防災 https://www.tfdp.com.tw/cht/index.php?code=list&ids=74</p> <p>2. 避震避難逃生要領影片(消防署)</p> <p>https://www.tfdp.com.tw/cht/index.php?code=list&ids=66</p> <p>3. 彰化縣臺灣穀堡 https://www.ricecastle.com.tw/</p> <p>4. 大甲稻米文化館 http://www.tachia.org.tw/page/about/index.aspx?kind=110</p> <p>5. 關山米國學校 http://www.ksfa.org.tw/default.asp</p> <p>康軒版國小生活 2 下</p> <p>1. 海洋減塑</p> <p>https://www.greenpeace.org/taiwan/%E6%B5%B7%E6%B4%8B%E6%B8%9B%E5%A1%91/</p> <p>2. 農業資訊各類圖鑑 https://jwj_cheng.hackpad.tw/--cyKD7DI67Pu</p> <p>3. 磁鐵 https://zh.wikipedia.org/wiki/%E7%A3%81%E9%90%B5</p> <p>4. 台灣最新聞文創市集 https://www.twmarket.tw/</p> <p>(二) 教材來源</p> <p>1. 以教育部審定版之教材為主：</p> <table border="1" data-bbox="432 1066 1305 1176"> <thead> <tr> <th>年級</th> <th>出版社</th> <th>冊數</th> </tr> </thead> <tbody> <tr> <td>2 年級</td> <td>康軒</td> <td>3、4 冊</td> </tr> </tbody> </table> <p>(三) 教學資源</p> <p>1、教科用書及自編教材</p> <p>2、數位媒材及網路資源</p> <p>3、圖書館(室)及圖書教室</p> <p>4、智慧(專科)教室(觸控白板、即時回饋系統)</p> <p>二、教學方法</p> <p>康軒版國小生活 2 上</p> <p>以學生生活經驗為學習起點，配合情境導入教學，透過兒童的興趣與關心為主軸，進行多探索、多觀察、多體驗、多感受的學習。</p> <p>1. 生活實際體驗教學：從演練和分享活動中，知道地震來時正確的應變方法。</p> <p>2. 透過觀察與實驗，了解光和影的關係，並能演出光影小故事。</p> <p>3. 學習成功製作出泡泡與吹泡泡方法，並能了解泡泡的特性。</p> <p>4. 觀察學校附近的人事物，認識各場所外，也能覺察默默為我們付出的人並感謝他們。</p> <p>5. 用語言流利且清楚的表達歲末有哪些活動及其背後的意義，並能實際行動付出自己的關懷與祝福。</p> <p>6. 透過欣賞各類米食相同與不同之處知道米食的特色，並能知道稻米的生</p> | 年級 | 出版社 | 冊數 | 2 年級 | 康軒 |
| 年級 | 出版社 | 冊數 | | | | |
| 2 年級 | 康軒 | 3、4 冊 | | | | |

長過程，了解農夫的辛苦，好好珍惜米食。

康軒版國小生活 2 下

以學生生活經驗為學習起點，配合情境導入教學，透過兒童的興趣與關心為主軸，進行多探索、多觀察、多體驗、多感受的學習。

1. 生活實際體驗教學：從演練和分享活動中，知道正確的減塑方法。
2. 透過觀察與種植，了解從種子到發芽成長的過程，並能知道種子利用的方式。
3. 透過觀察與實驗，知道磁鐵的特性，並能成功完成磁鐵遊戲的製作。
4. 從中發現與家人互動的模式，並將探究、演練的溝通要領表現在生活；同時，表現實際的關懷行動，並對照顧者傳達感謝與祝福。
5. 透過觀察活動，拓展學童的視覺經驗，體認色彩的功能，增進美感的認知能力；最後透過馬賽克圖案的構圖與拼貼，讓學童在合作的實作中與校園環境脈動結合，成為環境美化的小尖兵。
6. 透過引導，啟發學童對升上三年級的好奇心，透過訪問學長姐的活動，了解更多升上三年級的不同一起討論和找出解除這些擔憂的方法，為升上三年級做好良好的心理準備。

三、教學評量

口語評量

實作評量

紙筆評量

(十)健康與體育領域課程計畫

1、依據

- (1) 教育部民國 92 年 11 月 14 日所公布的九年一貫課程綱要。
- (2) 中華民國 95 年 5 月 24 日台國(二)字第 0950075748B 號令修正第五點(學習領域)、第陸點(實施要點)。
- (3) 中華民國 97 年 5 月 23 日台國(二)字第 0970082874B 號令修正總綱、閩南語以外之各學習領域、重大議題。
- (4) 中華民國 107 年 6 月 8 日十二年國民基本教育課程綱要~健康與體育領域。
- (5) 國民教育階段特殊教育課程綱要總綱。
- (6) 本校課發會會議決議事項。

2、基本理念

健康與體育領域主要在於培養具備健康生活與終身運動知識、能力與態度的健全國民，健康與體育領域課程在十二年國民基本教育「成就每一個孩子」的願景架構下，包含了下列之重要內涵：

- (1) 以學生為主體及全人健康之教育方針，結合生活情境的整合性學習，確保人人參與身體活動。
- (2) 運用生活技能以探究與解決問題，發展適合其年齡應有的健康與體育認知、情意、技能與行為，讓學生身心潛能得以適性開展，成為終身學習者。
- (3) 建立健康生活型態，培養日常生活之各種身體活動能力並具國際觀、欣賞能力等運動文化素養，以鍛鍊身心，培養競爭力。
- (4) 身心障礙學生之能力指標參照各階段基本學力指標，採簡化、減量、分解、替代與重整方式進行學習內容的調整。
- (5) 資賦優異類學生之能力指標採加深與加廣的方式，再根據調整過後之指標編選具挑戰性的教材。

3、課程目標

為促進社會健康發展及國民健康生活，「十二年國民基本教育健康與體育課程」應提供所有學生充分的學習機會，以達成下列九項目標。

- (1) 培養具備健康生活與體育運動的知識、態度與技能，增進健康與體育的素養。
- (2) 養成規律運動與健康生活的習慣。
- (3) 培養健康與體育問題解決及規劃執行的能力。
- (4) 培養獨立生活的自我照護能力。
- (5) 培養思辨與善用健康生活與體育運動的相關資訊、產品和服務的素養。
- (6) 建構運動與健康的美學欣賞能力及職涯準備所需之素養，豐富休閒生活品質與全人健康。
- (7) 培養關懷生活、社會與環境的道德意識和公民責任感，營造健康與運動社區。
- (8) 培養良好人際關係與團隊合作精神。
- (9) 發展健康與體育相關之文化素養與國際觀。

4、師資分析

- (1) 本校一至六年級均由專任體育教師擔任健體領域的教學，主要是因為專任體育教師對體育課程比較熟悉，在指導學生健康習慣的養成，遵守體育規則、維護運動安全方面會比較有成效。
- (2) 游泳課外聘專任教練依教育部規定師生比授課；由體育老師規劃一至六年級的田徑課程，冀望學生無論在陸上或水上皆能培養一項運動的興趣。

5、學習重點架構

十二年國民基本教育健康與體育領域的學習重點架構由學習表現與學習內容所組成：

- (1) 學習表現分為 4 項類別，分別為：

A、認知：含「健康知識」、「技能概念」、「運動知識」、「技能原理」4個次項目。
B、情意：含「健康覺察」、「健康正向態度」、「體育學習態度」、「運動欣賞」4個次項目。

C、技能：含「健康技能」、「生活技能」、「技能表現」、「策略運用」4個次項目。

D、行為：含「自我健康管理」、「健康倡議宣導」、「運動計畫」、「運動實踐」4個次項目。

(2)學習內容分為9項主題，分別為：

A、生長、發展與體適能：含「生長、發育、老化與死亡」與「體適能」2個次項目。

B、安全生活與運動防護：含「安全教育與急救」、「藥物教育」、「運動傷害與防護」與「防衛性運動」4個次項目。

C、群體健康與運動參與：含「健康環境」、「運動知識」、「水域休閒運動」、「戶外休閒運動」與「其他休閒運動」5個次項目。

D、個人衛生與性教育：含「個人衛生與保健」與「性教育」2個次項目。

E、人、食物與健康消費：含「人與食物」與「健康消費」2個次項目。

F、身心健康與疾病預防：含「健康心理」與「健康促進與疾病預防」2個次項目。

G、挑戰類型運動：含「田徑」與「游泳」2個次項目。

H、競爭類型運動：含「網/牆性球類運動」、「陣地攻守性球類運動」、「標的性球類運動」與「守備/跑分性球類運動」4個次項目。

I、表現類型運動：含「體操」、「舞蹈」與「民俗運動」3個次項目。6、
實施方式

(1)每年級每週授課時間：

A、低年級每週體育授課 2 節、健康授課 1 節，共 120 分鐘。

(其中游泳課每學期共計 4 次，8 節)

B、中年級每週體育授課 2 節、健康授課 1 節，共 120 分鐘。

(其中游泳課每學期共計 6 次，12 節)

C、高年級每週體育授課 2 節、健康授課 1 節，共 120 分鐘。

(其中游泳課每學期共計 6 次，12 節)

(2)教學方式

A、採協同教學或主題式合作教學。

B、充分運用各種教學媒體。

C、教學活動須活潑、有趣。

D、把握教學目標。

E、教學內容多元化、統整化。

F、掌握適性原則，隨時因應學生需求，調整教學策略。

G、善用各種能引發其學習潛能之學習策略，設計生動有趣的輔助活動，運用教學媒材，提供充分練習機會。

H、依據個別學生之身心狀況與需求，進行教室位置、動線規劃、學習區及座位安排等環境的調整。

(3)評量的方法

A、採取多元評量。

B、評量應兼顧學童認知、情意、技能及創造性的發展。

C、評量方式可採動態評量、檔案評量、實作評量、生態評量與課程本位評量等多元評量的方式，充分瞭解各類特殊需求學生的學習歷程與成效，以做為課程設計及改進教學的參考。

7、教學資源

本校有活動中心，提供雨天時的教學場地，另外，室內游泳池的設置也提供學生游泳教

學使用，亦成為本校校訂課程之特色教學之一。而水溫的適時調整不但讓學生的學習更能投入，也提供游泳隊學生的訓練上不受氣候影響。

8、成效分析

(1) 已有之成效分析：

◎游泳方面

- A、本校六年級學生畢業時，悶氣已可達 15 秒時間、仰漂(徒手、浮具)15 秒以上。
- B、游泳能力測驗中，絕大部分皆可通過 25 公尺自由式測驗。
- C、蛙式及仰式部分學生可通過 15 公尺之測驗。
- D、能認識水中各種自救之方式。
- E、聘任游泳專任教練，利用晨間活動及放學時間訓練游泳隊學生，提升游泳技能。

◎其他體育項目

- A、本校成立田徑隊由退休教師黃媽龍老師繼續訓練，年年在縣運、全運均有佳績。
- B、本校成立各項運動社團，外聘老師指導，培養學生良好運動技能和運動精神。
- C、本校在第一學期辦理全校運動會，展現學生充沛的體能；第二學期辦理年級體育競賽和游泳比賽，每個學生均能有不錯的成績。

(2) 預期成效分析：

- A、大部分學生能學會兩種或兩種以上游泳之正確方式。
- B、學生大部份具有基本自救能力，例如：水母漂、浮具漂浮、仰漂等。
- C、認識 CPR 及評估水中危險情境的可能方式及處理結果。

9、本校自 108 學年度起逐年實施十二年國民基本教育，111 學年度一至四年級課程依據十二年國民基本教育綱要實施；五至六年級依據九年一貫課程綱要實施。

10、本計劃應經課程發展委員會審查通過後始得實施，修正時亦同。

【附件】各年級領域學習課程計畫如下：

一年級教學團隊

| 桃園市大園區內海國民小學112學年度【健康與體育領域】課程計畫 | | | |
|---------------------------------|---|--|---------|
| 每週節數 | 3節 | 設計者 | 一年級教學團隊 |
| 核心素養 | A自主行動 | <input checked="" type="checkbox"/> A1 身心素質與自我精進、 <input checked="" type="checkbox"/> A2 系統思考與解決問題 <input type="checkbox"/> A3 規劃執行與創新應變 | |
| | B溝通互動 | <input checked="" type="checkbox"/> B1 符號運用與溝通表達、 <input type="checkbox"/> B2 科技資訊與媒體素養 <input type="checkbox"/> B3 藝術涵養與美感素養 | |
| | C社會參與 | <input type="checkbox"/> C1 道德實踐與公民意識、 <input checked="" type="checkbox"/> C2 人際關係與團隊合作 <input type="checkbox"/> C3 多元文化與國際理解 | |
| 課程理念 | 1. 健康與體育適切的詮釋學習要點，課程分配適度且均衡。 2. 結合生活情境設計體驗、探索的教學活動，學習活動具脈絡又生活。 3. 安排學習任務，深化、串連學習內容，引導學生逐步達成學習目標。 4. 健康培養生活技能、體育發展身體適能，符合認知、情意、技能與行為等學習表現，使學生得以適性發展。 5. 以系統化思考、步驟化的解決方式探究健康與體育領域的核心問題，重視學習遷移與延續。 | | |
| 學習重點 | 學習表現 | 1a-I-1 認識基本的健康常識。 1a-I-2 認識健康的生活習慣。 1b-I-1 舉例說明健康生活情境中適用的健康技能和生活技能。 1c-I-1 認識身體活動的基本動作。 1c-I-2 認識基本的運動常識。 1d-I-1 描述動作技能基本常識。 2a-I-1 發覺影響健康的生活態度與行為。 2a-I-2 感受健康問題對自己造成的威脅性。 2b-I-1 接受健康的生活規範。 2b-I-2 願意養成個人健康習慣。 2c-I-1 表現尊重的團體互動行為。 2c-I-2 表現認真參與的學習態度。 2d-I-1 專注觀賞他人的動作表現。 2d-I-2 接受並體驗多元性身體活動。 3a-I-1 嘗試練習簡易的健康相關技能。 3a-I-2 能於引導下，於生活中操作簡易的健康技能。 3b-I-1 能於引導下，表現簡易的自我調適技能。 3b-I-3 能於生活中嘗試運用生活技能。 3c-I-1 表現基本動作與模仿的能力。 3c-I-2 表現安全的身體活動行為。 3d-I-1 應用基本動作常識，處理練習或遊戲問題。 4a-I-1 能於引導下，使用適切的健康資訊、產品與服務。 4a-I-2 養成健康的生活習慣。 4b-I-1 發表個人對促進健康的立場。 4c-I-1 認識與身體活動相關資源。 4c-I-2 選擇適合個人的身體活動。 4d-I-1 願意從事規律身體活動。 4d-I-2 利用學校或社區資源從事身體活動。 | |
| | 學習內容 | Ab-I-1 體適能遊戲。 Ba-I-1 遊戲場所與上下學情境的安全須知。 Bb-I-1 常見的藥物使用方法與影響。 Bc-I-1 各項暖身伸展動作。 | |

| | | |
|--|--|--|
| | | <p>Bd- I -1 武術模仿遊戲。</p> <p>Ca- I -1 生活中與健康相關的環境。</p> <p>Cb- I -1 運動安全常識的認識、運動對身體健康的益處。</p> <p>Da- I -1 日常生活中的基本衛生習慣。</p> <p>Da- I -2 身體的部位與衛生保健的重要性。</p> <p>Db- I -1 日常生活中的性別角色。</p> <p>Db- I -2 身體隱私與身體界線及其危害求助方法。</p> <p>Ea- I -1 生活中常見的食物與珍惜食物。</p> <p>Ea- I -2 基本的飲食習慣。</p> <p>Fa- I -2 與家人及朋友和諧相處的方式。</p> <p>Fa- I -3 情緒體驗與分辨的方法。</p> <p>Fb- I -1 個人對健康的自我覺察與行為表現。</p> <p>Fb- I -2 兒童常見疾病的預防與照顧方法。</p> <p>Ga- I -1 走、跑、跳與投擲遊戲。</p> <p>Ha- I -1 網／牆性球類運動相關的簡易拋、接、控、擊、持拍及拍、擲、傳、滾之手眼動作協調、力量及準確性控制動作。</p> <p>Hb- I -1 陣地攻守性球類運動相關的簡易拍、拋、接、擲、傳、滾及踢、控、停之手眼、手腳動作協調、力量及準確性控球動作。</p> <p>Hc- I -1 標的性球類運動相關的簡易拋、擲、滾之手眼動作協調、力量及準確性控球動作。</p> <p>Hd- I -1 守備／跑分性球類運動相關的簡易拋、接、擲、傳之手眼動作協調、力量及準確性控制動作。</p> <p>Ia- I -1 滾翻、支撐、平衡、懸垂遊戲。</p> <p>Ib- I -1 唱、跳與模仿性律動遊戲。</p> <p>Ic- I -1 民俗運動基本動作與遊戲。</p> |
|--|--|--|

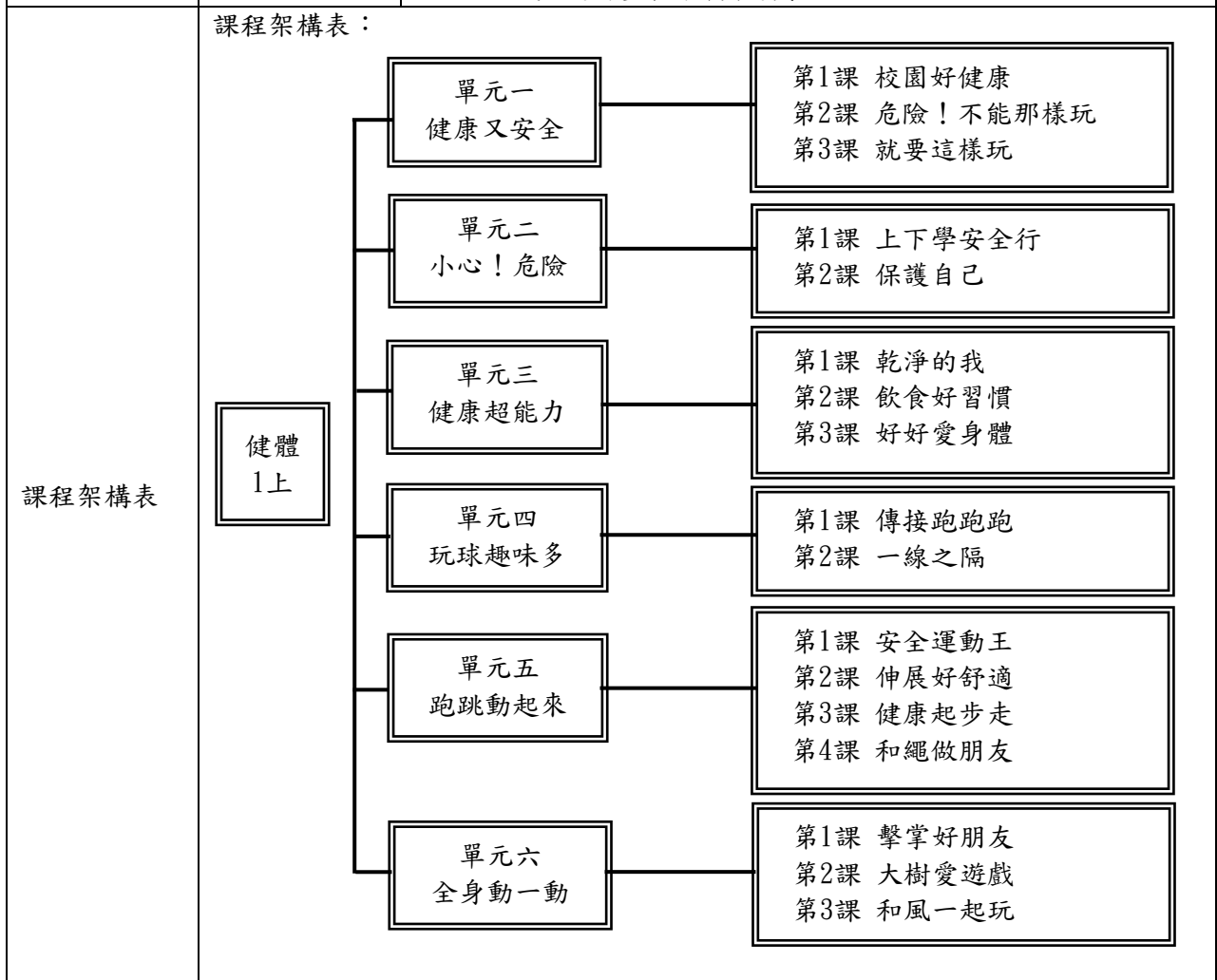

| | |
|--------------|---|
| | |
| <p>融入之議題</p> | <p>【人權教育】</p> <p>人E3 了解每個人需求的不同，並討論與遵守團體的規則。</p> <p>人E5 欣賞、包容個別差異並尊重自己與他人的權利。</p> <p>人E7 認識生活中不公平、不合理、違反規則和健康受到傷害等經驗，並知道如何尋求救助的管道。</p> <p>人E8 了解兒童對遊戲權利的需求。</p> <p>【生命教育】</p> <p>生E3 理解人是會思考、有情緒、能進行自主決定的個體。</p> <p>【安全教育】</p> <p>安E2 了解危機與安全。</p> <p>安E4 探討日常生活應該注意的安全。</p> <p>安E6 了解自己的身體。</p> <p>安E7 探究運動基本的保健。</p> <p>性E1 認識生理性別、性傾向、性別特質與性別認同的多元面貌。</p> <p>【性別平等教育】</p> <p>性E11 培養性別間合宜表達情感的能力。</p> <p>性E3 覺察性別角色的刻板印象，了解家庭、學校與職業的分工，不應受性別的限制。</p> <p>性E4 認識身體界限與尊重他人的身體自主權。</p> <p>性E6 了解圖像、語言與文字的性別意涵，使用性別平等的語言與文字進行溝通。</p> <p>【品德教育】</p> <p>品EJU7 欣賞感恩。</p> <p>【家庭教育】</p> |

| <p>學習目標</p> | <p>家E11 養成良好家庭生活習慣，熟悉家務技巧，並參與家務工作。</p> <p>一上：</p> <ol style="list-style-type: none"> 1. 辨識危險的遊戲場環境與器材設施，知道遊戲環境安全的重要性。 2. 知道如何拒絕不安全的身體碰觸。 3. 保持整潔與衛生，維持身體健康。 4. 拋球、接球、傳球準確性控球。 5. 安全做運動。 6. 伸展身體，讓身體更柔軟。 7. 用好玩的方式走和跑。 8. 學習武術的敬禮和出拳。 9. 模仿大樹和飄浮的感覺。 <p>一下：</p> <ol style="list-style-type: none"> 1. 認識身體各部位，保護眼睛、耳朵、鼻子、嘴巴和皮膚。 2. 選擇健康食物，學會珍惜食物。 3. 知道生病時要注意的事，了解自己和別人的心情並能調適心情。 4. 用拍、拋、擲、滾的方式玩球。 5. 安全做運動。 6. 用毛巾做伸展操。 7. 學習跳躍過繩。 8. 用紙棒玩跑、跳、擲遊戲。 9. 用紙鏢練習進攻與防守。 10. 發揮創意模仿各種動物。 | | | | | | |
|----------------|---|------|-----|----|-----|----|------|
| <p>教學與評量說明</p> | <p>一、教材編選與資源(教科書版本、相關資源)</p> <p>(一) 教材編選</p> <p>康軒版國小健體1上 康軒版國小健體1下</p> <ol style="list-style-type: none"> 1. 交通安全入口網——兒童安全通過路口教學指引手冊 https://168.motc.gov.tw/theme/teach/post/1906121100732 2. 交通安全入口網——兒童專區https://168.motc.gov.tw/theme/child 3. 健談——洗手五時機https://www.havemary.com/article.php?id=4989 4. 衛生福利部國民健康署https://www.hpa.gov.tw/Home/index.aspx 5. 財團法人全民健康基金會http://www.twhealth.org.tw 6. 董氏基金會食品營養中心https://www.nutri.jtf.org.tw/Home 7. 衛生福利部疾病管制署https://www.cdc.gov.tw 8. 體育課程與教學資源網http://sportsbox.sa.gov.tw <p>(二) 教材來源</p> <ol style="list-style-type: none"> 1. 以教育部審定版之教材為主： <table border="1" data-bbox="456 1550 1327 1659"> <thead> <tr> <th>年級</th> <th>出版社</th> <th>冊數</th> </tr> </thead> <tbody> <tr> <td>一年級</td> <td>康軒</td> <td>一、二冊</td> </tr> </tbody> </table> <p>(三) 教學資源</p> <ol style="list-style-type: none"> 1、教科用書及自編教材 2、數位媒材及網路資源 3、圖書館(室)及圖書教室 4、智慧(專科)教室(觸控白板、即時回饋系統) <p>二、教學方法</p> <p>健康教學以培養學生具備良好的健康行為為首要目標，本教材運用各種價值澄清、腦力激盪、遊戲法、陪席式討論、布偶或紙偶戲、演戲、角色扮演、小組討論、實驗、示範、問答、講述法等多元方式，達成各單元的學習目標；體育教學</p> | 年級 | 出版社 | 冊數 | 一年級 | 康軒 | 一、二冊 |
| 年級 | 出版社 | 冊數 | | | | | |
| 一年級 | 康軒 | 一、二冊 | | | | | |

以培養學生具備良好的身體適應力為首要目標，本教材以啟發、創造、樂趣化之教學，讓學生在活動中獲得成就感，並享受運動的樂趣。

三、教學評量

1. 發表
2. 問答
3. 演練
4. 實作
5. 互評
6. 自評
7. 紙筆測驗
8. 觀察
9. 操作

二年級教學團隊

| 桃園市大園區內海國民小學112學年度【健康與體育領域】課程計畫 | | | |
|---------------------------------|---|---|---------|
| 每週節數 | 3節 | 設計者 | 二年級教學團隊 |
| 核心素養 | A自主行動 | <input checked="" type="checkbox"/> A1 身心素質與自我精進、 <input checked="" type="checkbox"/> A2 系統思考與解決問題 <input type="checkbox"/> A3 規劃執行與創新應變 | |
| | B溝通互動 | <input checked="" type="checkbox"/> B1 符號運用與溝通表達、 <input type="checkbox"/> B2 科技資訊與媒體素養 <input checked="" type="checkbox"/> B3 藝術涵養與美感素養 | |
| | C社會參與 | <input checked="" type="checkbox"/> C1 道德實踐與公民意識、 <input checked="" type="checkbox"/> C2 人際關係與團隊合作 <input type="checkbox"/> C3 多元文化與國際理解 | |
| 課程理念 | 1. 健康與體育適切的詮釋學習要點，課程分配適度且均衡。 2. 結合生活情境設計體驗、探索的教學活動，學習活動具脈絡又生活。 3. 安排學習任務，深化、串連學習內容，引導學生逐步達成學習目標。 4. 健康培養生活技能、體育發展身體適能，符合認知、情意、技能與行為等學習表現，使學生得以適性發展。 5. 以系統化思考、步驟化的解決方式探究健康與體育領域的核心問題，重視學習遷移與延續。 | | |
| 學習重點 | 學習表現 | 1a-I-1 認識基本的健康常識。 1a-I-2 認識健康的生活習慣。 1b-I-1 舉例說明健康生活情境中適用的健康技能和生活技能。 1c-I-1 認識身體活動的基本動作。 1c-I-2 認識基本的運動常識。 1d-I-1 描述動作技能基本常識。 2a-I-1 發覺影響健康的生活態度與行為。 2a-I-2 感受健康問題對自己造成的威脅性。 2b-I-1 接受健康的生活規範。 2b-I-2 願意養成個人健康習慣。 2c-I-1 表現尊重的團體互動行為。 2c-I-2 表現認真參與的學習態度。 2d-I-1 專注觀賞他人的動作表現。 2d-I-2 接受並體驗多元性身體活動。 3a-I-1 嘗試練習簡易的健康相關技能。 3a-I-2 能於引導下，於生活中操作簡易的健康技能。 3b-I-1 能於引導下，表現簡易的自我調適技能。 3b-I-2 能於引導下，表現簡易的人際溝通互動技能。 3b-I-3 能於生活中嘗試運用生活技能。 3c-I-1 表現基本動作與模仿的能力。 3c-I-2 表現安全的身體活動行為。 3d-I-1 應用基本動作常識，處理練習或遊戲問題。 4a-I-1 能於引導下，使用適切的健康資訊、產品與服務。 4a-I-2 養成健康的生活習慣。 4c-I-1 認識與身體活動相關資源。 4c-I-2 選擇適合個人的身體活動。 4d-I-1 願意從事規律身體活動。 4d-I-2 利用學校或社區資源從事身體活動。 | |
| | 學習內容 | Aa-I-1 不同人生階段的成長情形。 Ab-I-1 體適能遊戲。 Ba-I-2 眼耳鼻傷害事件急救處理方法。 Bb-I-1 常見的藥物使用方法與影響。 Bb-I-2 吸菸與飲酒的危害及拒絕二手菸的方法。 Bc-I-1 各項暖身伸展動作。 Bd-I-1 武術模仿遊戲。 | |

| | | |
|--|--|---|
| | | <p>Bd- I -2 技擊模仿遊戲。</p> <p>Ca- I -1 生活中與健康相關的環境。</p> <p>Cb- I -2 班級體育活動。</p> <p>Cb- I -3 學校運動活動空間與場域。</p> <p>Cc- I -1 水域休閒運動入門遊戲。</p> <p>Cd- I -1 戶外休閒運動入門遊戲。</p> <p>Ce- I -1 其他休閒運動入門遊戲。</p> <p>Da- I -1 日常生活中的基本衛生習慣。</p> <p>Da- I -2 身體的部位與衛生保健的重要性。</p> <p>Ea- I -1 生活中常見的食物與珍惜食物。</p> <p>Ea- I -2 基本的飲食習慣。</p> <p>Eb- I -1 健康安全消費的原則。</p> <p>Fa- I -1 認識與喜歡自己的方法。</p> <p>Fa- I -2 與家人及朋友和諧相處的方式。</p> <p>Fb- I -1 個人對健康的自我覺察與行為表現。</p> <p>Fb- I -2 兒童常見疾病的預防與照顧方法。</p> <p>Ga- I -1 走、跑、跳與投擲遊戲。</p> <p>Gb- I -1 游泳池安全與衛生常識。</p> <p>Gb- I -2 水中遊戲、水中閉氣與韻律呼吸與藉物漂浮。</p> <p>Ha- I -1 網／牆性球類運動相關的簡易拋、接、控、擊、持拍及拍擲、傳、滾之手眼動作協調、力量及準確性控球動作。</p> <p>Hb- I -1 陣地攻守性球類運動相關的簡易拍、拋、接、擲、傳、滾及踢、控、停之手眼、手腳動作協調、力量及準確性控球動作。</p> <p>Hc- I -1 標的性球類運動相關的簡易拋、擲、滾之手眼動作協調、力量及準確性控球動作。</p> <p>Hd- I -1 守備／跑分性球類運動相關的簡易拋、接、擲、傳之手眼動作協調、力量及準確性控球動作。</p> <p>Ia- I -1 滾翻、支撐、平衡、懸垂遊戲。</p> <p>Ib- I -1 唱、跳與模仿性律動遊戲。</p> <p>Ic- I -1 民俗運動基本動作與遊戲。</p> |
|--|--|---|

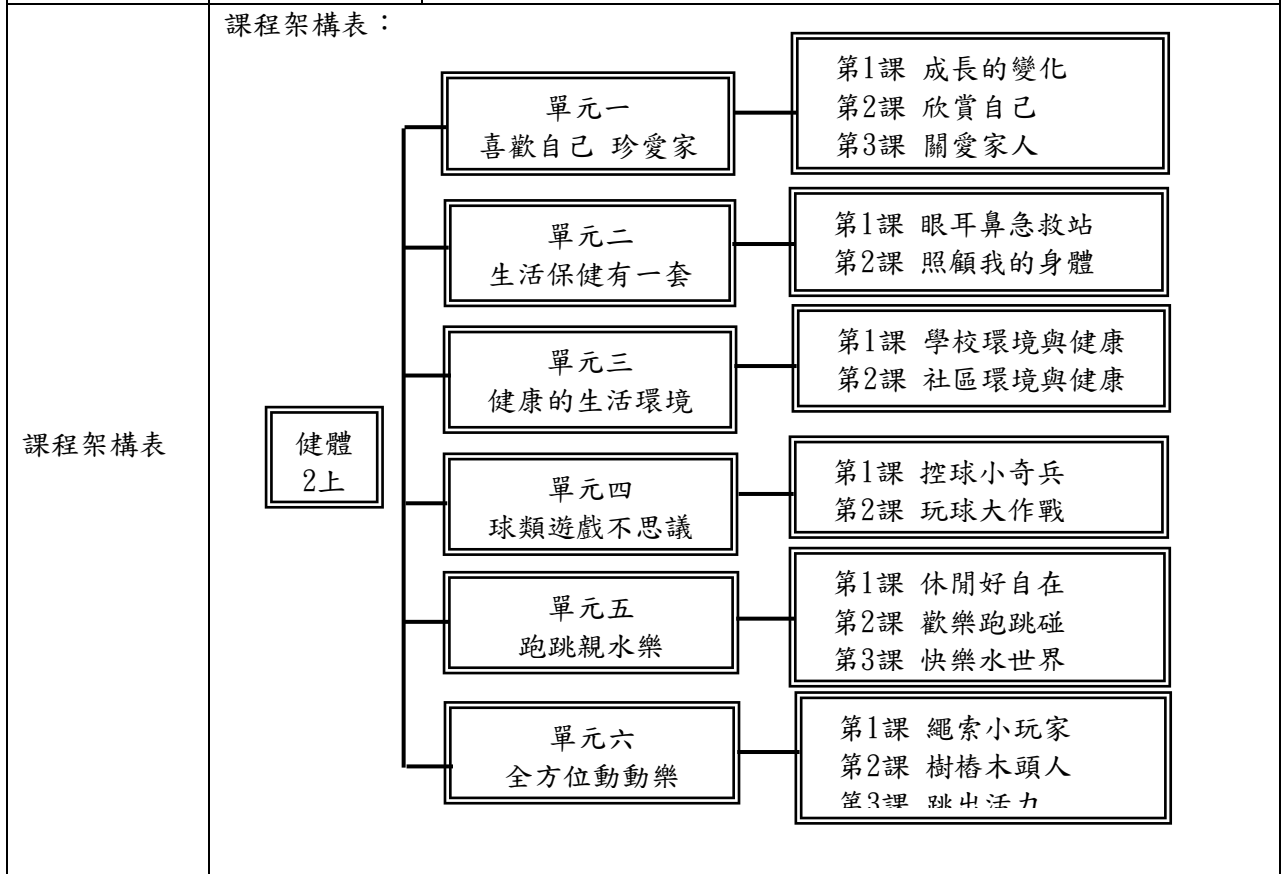

| | |
|-------|--|
| | <div style="display: flex; align-items: center; justify-content: center;"> <div style="border: 1px solid black; padding: 5px; margin-right: 20px;">健體2 下</div> <div style="display: flex; flex-direction: column; align-items: center;"> <div style="margin-bottom: 10px;"> <div style="border: 1px solid black; padding: 5px; text-align: center;">單元一 當我們同在一起</div> <div style="border: 1px solid black; padding: 5px; text-align: center;">第1課 將心比心 第2課 真心交朋友</div> </div> <div style="margin-bottom: 10px;"> <div style="border: 1px solid black; padding: 5px; text-align: center;">單元二 飲食行動家</div> <div style="border: 1px solid black; padding: 5px; text-align: center;">第1課 飲食密碼 第2課 健康飲食習慣</div> </div> <div style="margin-bottom: 10px;"> <div style="border: 1px solid black; padding: 5px; text-align: center;">單元三 齙齒遠離我</div> <div style="border: 1px solid black; padding: 5px; text-align: center;">第1課 為什麼會齙齒 第2課 護齒好習慣</div> </div> <div style="margin-bottom: 10px;"> <div style="border: 1px solid black; padding: 5px; text-align: center;">單元四 保健小學堂</div> <div style="border: 1px solid black; padding: 5px; text-align: center;">第1課 疾病不要來 第2課 去去過敏走</div> </div> <div style="margin-bottom: 10px;"> <div style="border: 1px solid black; padding: 5px; text-align: center;">單元五 球球大作戰</div> <div style="border: 1px solid black; padding: 5px; text-align: center;">第1課 班級體育活動樂 第2課 你丟我接一起跑 第3課 隔繩樂悠遊</div> </div> <div style="margin-bottom: 10px;"> <div style="border: 1px solid black; padding: 5px; text-align: center;">單元六 跑跳戲水趣</div> <div style="border: 1px solid black; padding: 5px; text-align: center;">第1課 動手又動腳 第2課 跑跳好樂活 第3課 我的水朋友</div> </div> <div> <div style="border: 1px solid black; padding: 5px; text-align: center;">單元七 跳吧！武吧！跳舞 吧！</div> <div style="border: 1px solid black; padding: 5px; text-align: center;">第1課 劈開英雄路 第2課 平衡好身手 第3課 跳繩同樂 第4課 水滴的旅行</div> </div> </div> </div> |
| 融入之議題 | <p>【人權教育】</p> <p>人E3 了解每個人需求的不同，並討論與遵守團體的規則。</p> <p>人E5 欣賞、包容個別差異並尊重自己與他人的權利。</p> <p>【生涯規劃教育】</p> <p>涯E4 認識自己的特質與興趣。</p> <p>涯E7 培養良好的人際互動能力。</p> <p>【安全教育】</p> <p>安E12 操作簡單的急救項目。</p> <p>安E6 了解自己的身體。</p> <p>安E9 學習相互尊重的精神。</p> <p>【品德教育】</p> <p>品E3 溝通合作與和諧人際關係。</p> <p>【環境教育】</p> <p>環E17 養成日常生活節約用水、用電、物質的行為，減少資源的消耗。</p> |
| 學習目標 | <p>二上：</p> <ol style="list-style-type: none"> 1. 欣賞自己並關心家人。 2. 學習保護眼、耳、鼻，養成良好衛生習慣。 3. 愛護環境，學會運用健康資源。 4. 滾球、拋球、擲球和踢球準確性控球。 2. 玩飛盤和溯溪的入門遊戲。 |

| | <ol style="list-style-type: none"> 3. 繞物跑步和跳躍力練習。 4. 在水裡玩遊戲。 5. 用繩索練習出拳、閃躲和上繩平衡。 6. 單腳、雙腳練跳繩。 7. 模仿圓和球的造型，一起圍圓跳舞。 <p>二下：</p> <ol style="list-style-type: none"> 1. 學會用同理心為別人著想，真誠的與人交往。 2. 認識六大類食物。 3. 學會正確潔牙與護齒行動，以預防齲齒。 4. 認識常見疾病，學會預防與自我照護。 5. 認識班級體育活動。 6. 認識跑壘與傳接球的規則。 7. 徒手拍球過繩，擊中繩後目標。 8. 玩爬、跳、跑、投的遊戲。 9. 在水中玩遊戲，練習韻律呼吸與漂浮。 10. 學習武術站立姿勢和劈掌動作。 11. 用單槓和繩索練習平衡和懸垂。 12. 合作齊跳繩。 13. 創作水滴造型。 14. 用彩帶舞出波浪。 | | | | | | |
|----------------|---|------|-----|----|-----|----|------|
| <p>教學與評量說明</p> | <p>一、教材編選與資源(教科書版本、相關資源)</p> <p>(一) 教材編選</p> <p>康軒版國小健體2上 康軒版國小健體2下</p> <ol style="list-style-type: none"> 1. 吉竹伸介(民102)。《做一個機器人，假裝是我》。許婷婷譯。臺北市：三采。 2. 辰巳渚(民105)。《來幫忙囉！家事小幫手》。詹慕如譯。臺北市：親子天下。 3. 健康九九網站菸害防制館https://health99.hpa.gov.tw/theme/4 4. 董氏基金會-華文戒菸網https://www.e-quit.org/index.aspx 5. 衛生福利部國民健康署https://www.hpa.gov.tw/Home/Index.aspx 6. 財團法人全民健康基金會http://www.twhealth.org.tw 7. 董氏基金會食品營養中心https://www.nutri.jtf.org.tw/Home 8. 衛生福利部疾病管制署https://www.cdc.gov.tw 9. 體育課程與教學資源網http://sportsbox.sa.gov.tw <p>(二) 教材來源</p> <ol style="list-style-type: none"> 1. 以教育部審定版之教材為主： <table border="1" data-bbox="454 1556 1332 1668"> <thead> <tr> <th>年級</th> <th>出版社</th> <th>冊數</th> </tr> </thead> <tbody> <tr> <td>二年級</td> <td>康軒</td> <td>三、四冊</td> </tr> </tbody> </table> <p>(三) 教學資源</p> <ol style="list-style-type: none"> 5、教科用書及自編教材 6、數位媒材及網路資源 7、圖書館(室)及圖書教室 8、智慧(專科)教室(觸控白板、即時回饋系統) <p>二、教學方法</p> <p>健康教學以培養學生具備良好的健康行為為首要目標，本教材運用各種價值澄清、腦力激盪、遊戲法、陪席式討論、布偶或紙偶戲、演戲、角色扮演、小組討論、實驗、示範、問答、講述法等多元方式，達成各單元的學習目標；體育教學</p> | 年級 | 出版社 | 冊數 | 二年級 | 康軒 | 三、四冊 |
| 年級 | 出版社 | 冊數 | | | | | |
| 二年級 | 康軒 | 三、四冊 | | | | | |

以培養學生具備良好的身體適應力為首要目標，本教材以啟發、創造、樂趣化之教學，讓學生在活動中獲得成就感，並享受運動的樂趣。

三、教學評量

1. 發表
2. 問答
3. 演練
4. 實作
5. 互評
6. 自評
7. 總結性評量
8. 觀察
9. 操作

三年級教學團隊

| 桃園市大園區內海國民小學112學年度【健康與體育領域】課程計畫 | | | |
|---------------------------------|---|---|---------|
| 每週節數 | 3節 | 設計者 | 三年級教學團隊 |
| 核心素養 | A自主行動 | <input checked="" type="checkbox"/> A1 身心素質與自我精進、 <input checked="" type="checkbox"/> A2 系統思考與解決問題 <input type="checkbox"/> A3 規劃執行與創新應變 | |
| | B溝通互動 | <input checked="" type="checkbox"/> B1 符號運用與溝通表達、 <input type="checkbox"/> B2 科技資訊與媒體素養 <input checked="" type="checkbox"/> B3 藝術涵養與美感素養 | |
| | C社會參與 | <input type="checkbox"/> C1 道德實踐與公民意識、 <input checked="" type="checkbox"/> C2 人際關係與團隊合作 <input type="checkbox"/> C3 多元文化與國際理解 | |
| 課程理念 | 1. 健康與體育適切的詮釋學習要點，課程分配適度且均衡。 2. 結合生活情境設計體驗、探索的教學活動，學習活動具脈絡又生活。 3. 安排學習任務，深化、串連學習內容，引導學生逐步達成學習目標。 4. 健康培養生活技能、體育發展身體適能，符合認知、情意、技能與行為等學習表現，使學生得以適性發展。 5. 以系統化思考、步驟化的解決方式探究健康與體育領域的核心問題，重視學習遷移與延續。 | | |
| 學習重點 | 學習表現 | 1a-Ⅱ-1 認識身心健康基本概念與意義。 1a-Ⅱ-2 了解促進健康生活的方法。 1b-Ⅱ-1 認識健康技能和生活技能對健康維護的重要性。 1c-Ⅱ-1 認識身體活動的動作技能。 1c-Ⅱ-2 認識身體活動的傷害和防護概念。 1d-Ⅱ-1 認識動作技能概念與動作練習的策略。 1d-Ⅱ-2 描述自己或他人動作技能的正確性。 2a-Ⅱ-1 覺察健康受到個人、家庭、學校等因素之影響。 2a-Ⅱ-2 注意健康問題所帶來的威脅感與嚴重性。 2b-Ⅱ-1 遵守健康的生活規範。 2b-Ⅱ-2 願意改善個人的健康習慣。 2c-Ⅱ-1 遵守上課規範和運動比賽規則。 2c-Ⅱ-2 表現增進團隊合作、友善的互動行為。 2c-Ⅱ-3 表現主動參與、樂於嘗試的學習態度。 2d-Ⅱ-1 描述參與身體活動的感覺。 2d-Ⅱ-2 表現觀賞者的角色和責任。 2d-Ⅱ-3 參與並欣賞多元性身體活動。 3a-Ⅱ-1 演練基本的健康技能。 3a-Ⅱ-2 能於生活中獨立操作基本的健康技能。 3b-Ⅱ-1 透過模仿學習，表現基本的自我調適技能。 3b-Ⅱ-2 能於引導下，表現基本的人際溝通互動技能。 3b-Ⅱ-3 運用基本的生活技能，因應不同的生活情境。 3c-Ⅱ-1 表現聯合性動作技能。 3c-Ⅱ-2 透過身體活動，探索運動潛能與表現正確的身體活動。 3d-Ⅱ-1 運用動作技能的練習策略。 3d-Ⅱ-2 運用遊戲的合作和競爭策略。 4a-Ⅱ-1 能於日常生活中，運用健康資訊、產品與服務。 4a-Ⅱ-2 展現促進健康的行為。 4b-Ⅱ-2 使用事實證據來支持自己促進健康的立場。 4c-Ⅱ-2 了解個人體適能與基本運動能力表現。 4d-Ⅱ-1 培養規律運動的習慣並分享身體活動的益處。 4d-Ⅱ-2 參與提高體適能與基本運動能力的身體活動。 | |
| | 學習內容 | Aa-Ⅱ-1 生長發育的意義與成長個別差異。 Aa-Ⅱ-2 人生各階段發展的順序與感受。 Ab-Ⅱ-1 體適能活動。 Ba-Ⅱ-1 居家、交通及戶外環境的潛在危機與安全須知。 | |

| | | |
|--|--|--|
| | | <p>Bb-Ⅱ-1 藥物對健康的影響、安全用藥原則與社區藥局。</p> <p>Bc-Ⅱ-1 暖身、伸展動作原則。</p> <p>Bd-Ⅱ-1 武術基本動作。</p> <p>Ca-Ⅱ-1 健康社區的意識、責任與維護行動。</p> <p>Ca-Ⅱ-2 環境汙染對健康的影響。</p> <p>Cb-Ⅱ-1 運動安全規則、運動增進生長知識。</p> <p>Cb-Ⅱ-2 學校運動賽會。</p> <p>Ce-Ⅱ-1 其他休閒運動基本技能。</p> <p>Da-Ⅱ-1 良好的衛生習慣的建立。</p> <p>Da-Ⅱ-2 身體各部位的功能與衛生保健的方法。</p> <p>Ea-Ⅱ-1 食物與營養的種類和需求。</p> <p>Ea-Ⅱ-2 飲食搭配、攝取量與家庭飲食型態。</p> <p>Ea-Ⅱ-3 飲食選擇的影響因素。</p> <p>Eb-Ⅱ-1 健康安全消費的訊息與方法。</p> <p>Fa-Ⅱ-2 與家人及朋友良好溝通與相處的技巧。</p> <p>Fa-Ⅱ-3 情緒的類型與調適方法。</p> <p>Fb-Ⅱ-1 自我健康狀態檢視方法與健康行為的維持原則。</p> <p>Fb-Ⅱ-2 常見傳染病預防原則與自我照護方法。</p> <p>Ga-Ⅱ-1 跑、跳與行進間投擲的遊戲。</p> <p>Gb-Ⅱ-1 戶外戲水安全知識、離地蹬牆漂浮。</p> <p>Ha-Ⅱ-1 網／牆性球類運動相關的拋接球、持拍控球、擊球及拍擊球、傳接球之時間、空間及人與人、人與球關係攻防概念。</p> <p>Hb-Ⅱ-1 陣地攻守性球類運動相關的拍球、拋接球、傳接球、擲球及踢球、帶球、追逐球、停球之時間、空間及人與人、人與球關係攻防概念。</p> <p>Hc-Ⅱ-1 標的性球類運動相關的拋球、擲球、滾球之時間、空間及人與人、人與球關係攻防概念。</p> <p>Hd-Ⅱ-1 守備／跑分性球類運動相關的拋接球、傳接球、擊球、踢球、跑動踩壘之時間、空間及人與人、人與球關係攻防概念。</p> <p>Ia-Ⅱ-1 滾翻、支撐、平衡與擺盪動作。</p> <p>Ib-Ⅱ-1 音樂律動與模仿性創作舞蹈。</p> <p>Ib-Ⅱ-2 土風舞遊戲。</p> <p>Ic-Ⅱ-1 民俗運動基本動作與串接。</p> |
|--|--|--|

| | | |
|-------|--|--|
| | | |
| 課程架構表 | <div data-bbox="391 660 510 772" style="border: 1px solid black; padding: 5px; display: inline-block;">健體 3上</div> | <p>課程架構表：</p> <div style="display: flex; flex-direction: column; align-items: center;"> <div style="display: flex; align-items: center; margin-bottom: 10px;"> <div style="border: 1px solid black; padding: 5px; margin-right: 10px;">單元一 飲食聰明選</div> <div style="border: 1px solid black; padding: 5px; margin-left: 10px;">第1課 吃出健康 第2課 飲食學問大</div> </div> <div style="display: flex; align-items: center; margin-bottom: 10px;"> <div style="border: 1px solid black; padding: 5px; margin-right: 10px;">單元二 生命的樂章</div> <div style="border: 1px solid black; padding: 5px; margin-left: 10px;">第1課 生長圓舞曲 第2課 人生進行曲</div> </div> <div style="display: flex; align-items: center; margin-bottom: 10px;"> <div style="border: 1px solid black; padding: 5px; margin-right: 10px;">單元三 快樂的社區</div> <div style="border: 1px solid black; padding: 5px; margin-left: 10px;">第1課 社區新體驗 第2課 社區環保 第3課 社區藥師好朋友</div> </div> <div style="display: flex; align-items: center; margin-bottom: 10px;"> <div style="border: 1px solid black; padding: 5px; margin-right: 10px;">單元四 與繩球同行</div> <div style="border: 1px solid black; padding: 5px; margin-left: 10px;">第1課 隔繩對戰 第2課 玩球完勝 第3課 跳繩妙變化</div> </div> <div style="display: flex; align-items: center; margin-bottom: 10px;"> <div style="border: 1px solid black; padding: 5px; margin-right: 10px;">單元五 跑接樂悠游</div> <div style="border: 1px solid black; padding: 5px; margin-left: 10px;">第1課 飛盤擲接樂 第2課 伸展跑步趣 第3課 跑步接力傳寶 第4課 安全漂浮游</div> </div> <div style="display: flex; align-items: center;"> <div style="border: 1px solid black; padding: 5px; margin-right: 10px;">單元六 滾翻躍動舞歡樂</div> <div style="border: 1px solid black; padding: 5px; margin-left: 10px;">第1課 拳腳見功夫 第2課 搖滾翻轉樂 第3課 歡欣土風舞</div> </div> </div> |

| | |
|-------|---|
| | <pre> graph LR A[健體3下] --- B[單元一 流感我不怕] A --- C[單元二 愛護眼耳口] A --- D[單元三 安心又安全] A --- E[單元四 球力全開] A --- F[單元五 蹦蹦跳跳好體能] A --- G[單元六 武現韻律風] B --- B1[第1課 認識流感] B --- B2[第2課 遠離流感] B --- B3[第3課 預防傳染病大作戰] C --- C1[第1課 近視不要來] C --- C2[第2課 健康好聽力] C --- C3[第3課 牙齒要保護] D --- D1[第1課 安心校園] D --- D2[第2課 安全向前行] D --- D3[第3課 戶外安全] D --- D4[第4課 居家安全] E --- E1[第1課 地板桌球] E --- E2[第2課 躲避球攻防] E --- E3[第3課 跑擲大作戰] F --- F1[第1課 活力體適能] F --- F2[第2課 金銀島探險] F --- F3[第3課 看我好身手] G --- G1[第1課 學校運動會] G --- G2[第2課 大展武威] G --- G3[第3課 與毬子同樂] G --- G4[第4課 水舞] </pre> |
| 融入之議題 | <p>【人權教育】</p> <p>人E3 了解每個人需求的不同，並討論與遵守團體的規則。</p> <p>人E5 欣賞、包容個別差異並尊重自己與他人的權利。</p> <p>人E7 認識生活中不公平、不合理、違反規則和健康受到傷害等經驗，並知道如何尋求救助的管道。</p> <p>【安全教育】</p> <p>安E2 了解危機與安全。</p> <p>安E4 探討日常生活應該注意的安全。</p> <p>安E7 探究運動基本的保健。</p> <p>【品德教育】</p> <p>品E3 溝通合作與和諧人際關係。</p> <p>【家庭教育】</p> <p>家E3 察覺家庭中不同角色，並反思個人在家庭中扮演的角色。</p> <p>【海洋教育】</p> <p>海E1 喜歡親水活動，重視水域安全。</p> |
| 學習目標 | <p>三上：</p> <ol style="list-style-type: none"> 1. 攝取適當分量的各類食物，了解影響飲食選擇的因素。 2. 學習健康成長的方法，認識人生各階段。 3. 正確使用藥物，適當處理廢棄藥物。 4. 健康社區與改善社區汙染環境。 5. 擊球過繩、滾球與拋球。 6. 玩飛盤擲接、雙腳跳繩與單腳跳繩。 7. 運動前後伸展身體。 |

8. 正確擺臂、站立式起跑與接力跑遊戲。
 9. 武術踢、蹬動作與手腳聯合出招。
 10. 在軟墊上練習前滾翻和後滾翻。
 11. 歡跳兔子舞與聖誕鈴聲舞曲。
- 三下：
1. 認識流行性感冒的傳染方式和預防方法。
 2. 學習預防近視、中耳炎。
 3. 認識牙齒，練習用牙線潔牙。
 4. 認識霸凌，學習面對霸凌的做法與情緒調適。
 5. 學習安全過馬路、安全搭乘機車和公車。
 6. 注意戶外與居家安全，做好防護措施，避免發生危險。
 7. 學習桌球、躲避球、棒球的攻防概念。
 8. 探索起跳方式，玩跳躍遊戲。
 9. 運用平衡木和單槓，練習支撐、平衡和擺盪。
 10. 認識拔河安全，參與學校運動會。
 11. 轉換武術步伐，秀出連環招式。
 12. 用手和腳玩毽子。
 13. 學跳鴨子舞和水舞。

教學與評量
說明

一、教材編選與資源(教科書版本、相關資源)

(一) 教材編選

康軒版國小健體3上

康軒版國小健體3下

(二) 教材來源

1. 以教育部審定版之教材為主：

| 年級 | 出版社 | 冊數 |
|-----|-----|------|
| 三年級 | 康軒 | 五、六冊 |

(三) 教學資源

9、教科用書及自編教材

10、 數位媒材及網路資源

11、 圖書館(室)及圖書教室

12、 智慧(專科)教室(觸控白板、即時回饋系統)

二、教學方法

健康教學以培養學生具備良好的健康行為為首要目標，本教材運用各種價值澄清、腦力激盪、遊戲法、陪席式討論、布偶或紙偶戲、演戲、角色扮演、小組討論、實驗、示範、問答、講述法等多元方式，達成各單元的學習目標；體育教學以培養學生具備良好的身體適應力為首要目標，本教材以啟發、創造、樂趣化之教學，讓學生在活動中獲得成就感，並享受運動的樂趣。

三、教學評量

1. 發表
2. 問答
3. 演練
4. 實作
5. 互評
6. 自評
7. 總結性評量
8. 觀察
9. 操作

四年級教學團隊

| 桃園市大園區內海國民小學112學年度【健體與體育領域】課程計畫 | | | |
|---------------------------------|---|--|---------|
| 每週節數 | 3節 | 設計者 | 四年級教學團隊 |
| 核心素養 | A自主行動 | <input checked="" type="checkbox"/> A1 身心素質與自我精進、 <input checked="" type="checkbox"/> A2 系統思考與解決問題 <input checked="" type="checkbox"/> A3 規劃執行與創新應變 | |
| | B溝通互動 | <input checked="" type="checkbox"/> B1 符號運用與溝通表達、 <input type="checkbox"/> B2 科技資訊與媒體素養 <input checked="" type="checkbox"/> B3 藝術涵養與美感素養 | |
| | C社會參與 | <input type="checkbox"/> C1 道德實踐與公民意識、 <input checked="" type="checkbox"/> C2 人際關係與團隊合作 <input type="checkbox"/> C3 多元文化與國際理解 | |
| 課程理念 | <ol style="list-style-type: none"> 1. 健康與體育適切的詮釋學習要點，課程分配適度且均衡。 2. 結合生活情境設計體驗、探索的教學活動，學習活動具脈絡又生活。 3. 安排學習任務，深化、串連學習內容，引導學生逐步達成學習目標。 4. 健康培養生活技能、體育發展身體適能，符合認知、情意、技能與行為等學習表現，使學生得以適性發展。 5. 以系統化思考、步驟化的解決方式探究健康與體育領域的核心問題，重視學習遷移與延續。 | | |
| 學習重點 | 學習表現 | 1a-Ⅱ-1 認識身心健康基本概念與意義。 1a-Ⅱ-2 了解促進健康生活的方法。 1b-Ⅱ-1 認識健康技能和生活技能對健康維護的重要性。 1b-Ⅱ-2 辨別生活情境中適用的健康技能和生活技能。 1c-Ⅱ-1 認識身體活動的動作技能。 1c-Ⅱ-2 認識身體活動的傷害和防護概念。 1d-Ⅱ-1 認識動作技能概念與動作練習的策略。 1d-Ⅱ-2 描述自己或他人動作技能的正確性。 2a-Ⅱ-1 覺察健康受到個人、家庭、學校等因素之影響。 2a-Ⅱ-2 注意健康問題所帶來的威脅感與嚴重性。 2b-Ⅱ-1 遵守健康的生活規範。 2b-Ⅱ-2 願意改善個人的健康習慣。 2c-Ⅱ-1 遵守上課規範和運動比賽規則。 2c-Ⅱ-2 表現增進團隊合作、友善的互動行為。 2c-Ⅱ-3 表現主動參與、樂於嘗試的學習態度。 2d-Ⅱ-1 描述參與身體活動的感覺。 2d-Ⅱ-2 表現觀賞者的角色和責任。 2d-Ⅱ-3 參與並欣賞多元性身體活動。 3a-Ⅱ-1 演練基本的健康技能。 3a-Ⅱ-2 能於生活中獨立操作基本的健康技能。 3b-Ⅱ-1 透過模仿學習，表現基本的自我調適技能。 3b-Ⅱ-2 能於引導下，表現基本的人際溝通互動技能。 3b-Ⅱ-3 運用基本的生活技能，因應不同的生活情境。 3c-Ⅱ-1 表現聯合性動作技能。 3c-Ⅱ-2 透過身體活動，探索運動潛能與表現正確的身體活動。 3d-Ⅱ-1 運用動作技能的練習策略。 3d-Ⅱ-2 運用遊戲的合作和競爭策略。 4a-Ⅱ-1 能於日常生活中，運用健康資訊、產品與服務。 4a-Ⅱ-2 展現促進健康的行為。 4b-Ⅱ-1 清楚說明個人對促進健康的立場。 4b-Ⅱ-2 使用事實證據來支持自己促進健康的立場。 4c-Ⅱ-1 了解影響運動參與的因素，選擇提高體適能的運動計畫與資源。 4c-Ⅱ-2 了解個人體適能與基本運動能力表現。 4d-Ⅱ-1 培養規律運動的習慣並分享身體活動的益處。 | |

| | |
|-------|--|
| | 4d-Ⅱ-2 參與提高體適能與基本運動能力的身體活動。 |
| 學習內容 | <p>Ab-Ⅱ-2 體適能自我檢測方法。</p> <p>Ba-Ⅱ-1 居家、交通及戶外環境的潛在危機與安全須知。</p> <p>Ba-Ⅱ-2 灼燙傷、出血、扭傷的急救處理方法。</p> <p>Ba-Ⅱ-3 防火、防震、防颱措施及逃生避難基本技巧。</p> <p>Bb-Ⅱ-2 吸菸、喝酒、嚼檳榔對健康的危害與拒絕技巧。</p> <p>Bb-Ⅱ-3 無菸家庭與校園的健康信念。</p> <p>Bc-Ⅱ-2 運動與身體活動的保健知識。</p> <p>Bd-Ⅱ-1 武術基本動作。</p> <p>Bd-Ⅱ-2 技擊基本動作。</p> <p>Cb-Ⅱ-1 運動安全規則、運動增進生長知識。</p> <p>Cb-Ⅱ-3 奧林匹克運動會的起源與訴求。</p> <p>Cb-Ⅱ-4 社區運動活動空間與場域。</p> <p>Cc-Ⅱ-1 水域休閒運動基本技能。</p> <p>Cd-Ⅱ-1 戶外休閒運動基本技能。</p> <p>Da-Ⅱ-2 身體各部位的功能與衛生保健的方法。</p> <p>Db-Ⅱ-1 男女生殖器官的基本功能與差異。</p> <p>Db-Ⅱ-2 性別角色刻板現象並與不同性別者之良好互動。</p> <p>Db-Ⅱ-3 身體自主權及其危害之防範與求助策略。</p> <p>Ea-Ⅱ-1 食物與營養的種類和需求。</p> <p>Ea-Ⅱ-2 飲食搭配、攝取量與家庭飲食型態。</p> <p>Eb-Ⅱ-1 健康安全消費的訊息與方法。</p> <p>Fa-Ⅱ-1 自我價值提升的原則。</p> <p>Fa-Ⅱ-2 與家人及朋友良好溝通與相處的技巧。</p> <p>Fa-Ⅱ-3 情緒的類型與調適方法。</p> <p>Fb-Ⅱ-2 常見傳染病預防原則與自我照護方法。</p> <p>Fb-Ⅱ-3 正確就醫習慣。</p> <p>Ga-Ⅱ-1 跑、跳與行進間投擲的遊戲。</p> <p>Gb-Ⅱ-2 打水前進、簡易性游泳遊戲。</p> <p>Ha-Ⅱ-1 網／牆性球類運動相關的拋接球、持拍控球、擊球及拍擊球、傳接球之時間、空間及人與人、人與球關係攻防概念。</p> <p>Hb-Ⅱ-1 陣地攻守性球類運動相關的拍球、拋接球、傳接球、擲球及踢球、帶球、追逐球、停球之時間、空間及人與人、人與球關係攻防概念。</p> <p>Hc-Ⅱ-1 標的性球類運動相關的拋球、擲球、滾球之時間、空間及人與人、人與球關係攻防概念。</p> <p>Hd-Ⅱ-1 守備／跑分性球類運動相關的拋接球、傳接球、擊球、踢球、跑動踩壘之時間、空間及人與人、人與球關係攻防概念。</p> <p>Ia-Ⅱ-1 滾翻、支撐、平衡與擺盪動作。</p> <p>Ib-Ⅱ-1 音樂律動與模仿性創作舞蹈。</p> <p>Ib-Ⅱ-2 土風舞遊戲。</p> <p>Ic-Ⅱ-1 民俗運動基本動作與串接。</p> |
| 課程架構表 | 課程架構表： |

健體4上

單元一
食在有營養

- 第1課 營養要均衡
- 第2課 認識營養素
- 第3課 聰明選食物

單元二
拒菸拒酒拒檳榔

- 第1課 菸與煙的真相
- 第2課 酒與檳榔
- 第3課 向菸、酒、檳

單元三
熱與火的危機

- 第1課 小心灼燙傷
- 第2課 防火安全檢查
- 第3課 火場應變

單元四
球類遊戲王

- 第1課 足球玩家
- 第2課 壘上攻防

單元五
跑跳過招大進擊

- 第1課 跑動活力躍
- 第2課 健康體適能
- 第3課 友善對練

單元六
嬉游樂舞鈴

- 第1課 舞動一身
- 第2課 打水遊戲
- 第3課 轉動扯鈴

健體4下

單元一
迎向青春期

- 第1課 相處萬花筒
- 第2課 青春你我他
- 第3課 尊重與保護自

單元二
天然災害知多少

- 第1課 天搖地動
- 第2課 小小救護員
- 第3課 颱風來襲

單元三
健康方程式

- 第1課 呼吸系統
- 第2課 肺炎防疫通
- 第3課 就醫好習慣

單元四
球來球往

- 第1課 桌球擊球趣
- 第2課 籃球輕鬆玩
- 第3課 球球來襲
- 第4課 攻閃交手

單元五
投擊奔極限

- 第1課 傳接投擲趣
- 第2課 耐力小鐵人
- 第3課 友善攻防術

單元六
箱木跳跳隨花舞

- 第1課 跳箱平衡木
- 第2課 線條愛跳舞
- 第3課 花之舞

| | |
|--------------|---|
| <p>融入之議題</p> | <p>【人權教育】 人E3 了解每個人需求的不同，並討論與遵守團體的規則。</p> <p>【戶外教育】 戶E1 善用教室外、戶外及校外教學，認識生活環境（自然或人為）。</p> <p>【安全教育】 安E11 了解急救的重要性。 安E12 操作簡單的急救項目。 安E2 了解危機與安全。 安E4 探討日常生活應該注意的安全。 安E7 探究運動基本的保健。</p> <p>【性別平等教育】 性E4 認識身體界限與尊重他人的身體自主權。 性E5 認識性騷擾、性侵害、性霸凌的概念及其求助管道。</p> <p>【法治教育】 法E8 認識兒少保護。</p> <p>【品德教育】 品E3 溝通合作與和諧人際關係。</p> <p>【海洋教育】 海E2 學會游泳技巧，熟悉自救知能。 海E3 具備從事多元水域休閒活動的知識與技能。</p> <p>【資訊教育】 資E2 使用資訊科技解決生活中簡單的問題。</p> |
| <p>學習目標</p> | <p>四上：</p> <ol style="list-style-type: none"> 1. 認識營養素及其食物來源和功能。 2. 了解如何選購健康又安全的食物。 3. 了解吸菸、飲酒、嚼檳榔對健康的危害並拒絕接觸。 4. 演練灼燙傷的急救處理方法。 5. 檢查防火措施，演練火災避難與逃生技巧。 6. 學習足球、足壘球的攻防概念。 7. 掌握快跑的訣竅，進行彎道跑、障礙跑遊戲。 8. 結合線梯創編跑跳動作，學習立定跳遠。 9. 檢測體適能，規畫運動計畫提升體能。 10. 變化步伐與移位，進行武術攻防對練。 11. 肢體創作點、線、面造型，學跳丟丟銅仔土風舞。 12. 漂浮打水前進，玩趴浪遊戲。 13. 練習扯鈴的運鈴技巧。 <p>四下：</p> <ol style="list-style-type: none"> 1. 知道和家人與朋友和睦相處的方法。 2. 認識青春期的自己，做好自我調適。 3. 知道如何尊重他人、保護自己。 4. 知道如何避免在災害發生時遭受傷害或損失。 5. 了解出血、扭傷時的緊急處理方法。 6. 認識並保護呼吸系統。 7. 認識肺炎，並在生病時表現正確就醫與自我照護行為。 8. 學習桌球正手擊球、反手擊球、正手發球動作。 9. 學習籃球的運球和傳球技能。 10. 熟練躲避球傳接球、閃避球與攻擊。 11. 掌握傳接棒的訣竅，學習接力跑規則。 12. 練習壘球擲遠動作。 13. 配合步伐轉換，進行武術攻防對練。 14. 和跳箱、平衡木互動，維持身體的動態平衡。 |

教學與評量
說明

15. 用身體做出直線和曲線造型；學跳花之舞。

一、教材編選與資源(教科書版本、相關資源)

(一) 教材編選

康軒版國小健體4上

1. 衛生福利部食品藥物管理署「食品藥物消費者專區」食品營養成分資料庫
<https://consumer.fda.gov.tw/Food/TFND.aspx?nodeID=178&rand=1763056506>
2. 衛生福利部國民健康署健康九九網站——菸害防制館
<https://health99.hpa.gov.tw/theme/4>
3. 中華民國兒童燙傷基金會——燙傷百寶箱
https://www.cbf.org.tw/ugC_Know01.asp

康軒版國小健體4下

1. 內政部消防署全球資訊網：地震防災
<https://www.nfa.gov.tw/kid/index.php?code=list&ids=275>
2. 中央氣象局數位科普網：兒童區
<https://pweb.cwb.gov.tw/PopularScience/index.php/kids>
3. 衛生福利部食品藥物管理局——用藥安全手冊
<https://www.fda.gov.tw/TC/siteList.aspx?sid=9522>

(二) 教材來源

1. 以教育部審定版之教材為主：

| 年級 | 出版社 | 冊數 |
|-----|-----|------|
| 四年級 | 康軒 | 七、八冊 |

(三) 教學資源

- 13、教科用書及自編教材
- 14、數位媒材及網路資源
- 15、圖書館(室)及圖書教室
- 16、智慧(專科)教室(觸控白板、即時回饋系統)

二、教學方法

健康教學以培養學生具備良好的健康行為為首要目標，本教材運用各種價值澄清、腦力激盪、遊戲法、陪席式討論、布偶或紙偶戲、演戲、角色扮演、小組討論、實驗、示範、問答、講述法等多元方式，達成各單元的學習目標；體育教學以培養學生具備良好的身體適應力為首要目標，本教材以啟發、創造、樂趣化之教學，讓學生在活動中獲得成就感，並享受運動的樂趣。

三、教學評量

1. 發表
2. 實作
3. 演練
4. 自評
5. 總結性評量
6. 觀察
7. 操作

五年級教學團隊

| 桃園市大園區內海國民小學112學年度【健康與體育領域】課程計畫 | | | |
|---------------------------------|---|---|---------|
| 每週節數 | 3節 | 設計者 | 五年級教學團隊 |
| 核心素養 | A自主行動 | <ul style="list-style-type: none"> ■ A1 身心素質與自我精進、 ■ A2 系統思考與解決問題 ■ A3 規劃執行與創新應變 | |
| | B溝通互動 | <ul style="list-style-type: none"> ■ B1 符號運用與溝通表達、 ■ B2 科技資訊與媒體素養 ■ B3 藝術涵養與美感素養 | |
| | C社會參與 | <ul style="list-style-type: none"> ■ C1 道德實踐與公民意識、 ■ C2 人際關係與團隊合作 ■ C3 多元文化與國際理解 | |
| 課程理念 | <ol style="list-style-type: none"> 1. 健康與體育適切的詮釋學習要點，課程分配適度且均衡。 2. 結合生活情境設計體驗、探索的教學活動，學習活動具脈絡又生活。 3. 安排學習任務，深化、串連學習內容，引導學生逐步達成學習目標。 4. 健康培養生活技能、體育發展身體適能，符合認知、情意、技能與行為等學習表現，使學生得以適性發展。 5. 以系統化思考、步驟化的解決方式探究健康與體育領域的核心問題，重視學習遷移與延續。 | | |
| 學習重點 | 學習表現 | <ul style="list-style-type: none"> 1a-III-2 描述生活行為對個人與群體健康的影響。 1a-III-3 理解促進健康生活的方法、資源與規範。 1b-III-2 認識健康技能和生活技能的基本步驟。 1b-III-3 對照生活情境的健康需求，尋求適用的健康技能和生活技能。 1b-III-4 了解健康自主管理的原則與方法。 1c-III-1 了解運動技能要素和基本運動規範。 1c-III-3 了解身體活動對身體發展的關係。 1d-III-1 了解運動技能的要素和要領。 1d-III-2 比較自己或他人運動技能的正確性。 1d-III-3 了解比賽的進攻和防守策略。 2a-III-1 關注健康議題受到個人、家庭、學校與社區等因素的交互作用之影響。 2a-III-2 覺知健康問題所造成的威脅感與嚴重性。 2a-III-3 體察健康行動的自覺利益與障礙。 2b-III-1 認同健康的生活規範、態度與價值觀。 2b-III-2 願意培養健康促進的生活型態。 2b-III-3 擁有執行健康生活行動的信心與效能感。 2c-III-2 表現同理心、正向溝通的團隊精神。 2c-III-3 表現積極參與、接受挑戰的學習態度。 2d-III-1 分享運動欣賞與創作的美感體驗。 2d-III-3 分析並解釋多元性身體活動的特色。 3a-III-1 流暢地操作基礎健康技能。 3a-III-2 能於不同的生活情境中，主動表現基礎健康技能。 3b-III-1 獨立演練大部份的自我調適技能。 3b-III-2 獨立演練大部分的人際溝通互動技能。 3b-III-3 能於引導下，表現基本的決策與批判技能。 3b-III-4 能於不同的生活情境中，運用生活技能。 3c-III-1 表現穩定的身體控制和協調能力。 3c-III-2 在身體活動中表現各項運動技能，發展個人運動潛能。 3c-III-3 表現動作創作和展演的能力。 3d-III-1 應用學習策略，提高運動技能學習效能。 3d-III-2 演練比賽中的進攻和防守策略。 3d-III-3 透過體驗或實踐，解決練習或比賽的問題 3d-III-3 透過體驗或實踐，解決練習或比賽的問題。 4a-III-1 運用多元的健康資訊、產品與服務。 4a-III-2 自我反省與修正促進健康的行動。 | |

| | | |
|-------|--------|---|
| | | <p>4a-III-3 主動地表現促進健康的行動。</p> <p>4b-III-1 公開表達個人對促進健康的觀點與立場。</p> <p>4c-III-2 比較與檢視個人的體適能與運動技能表現。</p> <p>4c-III-3 擬定簡易的體適能與運動技能的運動計畫。</p> <p>4d-III-1 養成規律運動習慣，維持動態生活。</p> <p>4d-III-2 執行運動計畫，解決運動參與的阻礙。</p> <p>4d-III-3 宣導身體活動促進身心健康的效益。</p> |
| | 學習內容 | <p>Aa-III-1 生長發育的影響因素與促進方法。</p> <p>Aa-III-2 人生各階段的成長、轉變與自我悅納。</p> <p>Aa-III-3 面對老化現象與死亡的健康態度。</p> <p>Ab-III-1 身體組成與體適能之基本概念。</p> <p>Ab-III-2 體適能自我評估原則。</p> <p>Ba-III-1 冒險行為的原因與防制策略。</p> <p>Ba-III-2 校園及休閒活動事故傷害預防與安全須知。</p> <p>Ba-III-3 藥物中毒、一氧化碳中毒、異物梗塞急救處理方法。</p> <p>Ba-III-4 緊急救護系統資訊與突發事故的處理方法。</p> <p>Bb-III-2 成癮性物質的特性及其危害。</p> <p>Bb-III-3 媒體訊息對青少年吸菸、喝酒行為的影響。</p> <p>Bb-III-4 拒絕成癮物質的健康行動策略。</p> <p>Bc-III-2 運動與疾病保健、終身運動相關知識。</p> <p>Bd-III-1 武術組合動作與套路。</p> <p>Ca-III-1 健康環境的交互影響因素。</p> <p>Ca-III-2 環境污染的來源與形式。</p> <p>Ca-III-3 環保行動的參與及綠色消費概念。</p> <p>Cb-III-1 運動安全教育、運動精神與運動營養知識。</p> <p>Cc-III-1 水域休閒運動進階技能。</p> <p>Ce-III-1 其他休閒運動進階技能。</p> <p>Da-III-1 衛生保健習慣的改進方法。</p> <p>Da-III-3 視力與口腔衛生促進的保健行動。</p> <p>Db-III-1 青春期的探討與常見保健問題之處理方法。</p> <p>Db-III-4 愛滋病傳染途徑與愛滋關懷。</p> <p>Ea-III-1 個人的營養與熱量之需求。</p> <p>Ea-III-2 兒童及青少年飲食問題與健康影響。</p> <p>Ea-III-3 每日飲食指南與多元飲食文化。</p> <p>Eb-III-2 健康消費相關服務與產品的選擇方法。</p> <p>Fa-III-1 自我悅納與潛能探索的方法。</p> <p>Fa-III-2 家庭成員的角色與責任。</p> <p>Fa-III-3 維持良好人際關係的溝通技巧與策略。</p> <p>Fb-III-2 臺灣地區常見傳染病預防與自我照顧方法。</p> <p>Fb-III-3 預防性健康自我照護的意義與重要性。</p> <p>Ga-III-1 跑、跳與投擲的基本動作。</p> <p>Gb-III-2 手腳聯合動作、藉物游泳前進、游泳前進15公尺（需換氣三次以上）與簡易性游泳比賽。</p> <p>Ha-III-1 網／牆性球類運動基本動作及基礎戰術。</p> <p>Hb-III-1 陣地攻守性球類運動基本動作及基礎戰術。</p> <p>Hd-III-1 守備／跑分性球類運動基本動作及基礎戰術。</p> <p>Ia-III-1 滾翻、支撐、跳躍、旋轉與騰躍動作。</p> <p>Ib-III-1 模仿性與主題式創作舞。</p> <p>Ib-III-2 各國土風舞。</p> <p>Ic-III-1 民俗運動組合動作與遊戲。</p> <p>Ic-III-2 民俗運動簡易性表演。</p> |
| 課程架構表 | 課程架構表： | |

| | | | |
|--------------|---|--|--|
| | <p>健體5上</p> | <p>單元一 健康樂活我當家</p> <p>單元二 做自己愛自己</p> <p>單元三 安全新生活</p> <p>單元四 擊球特攻隊</p> <p>單元五 跑跳武動秀</p> <p>單元六 自在動起來</p> | <p>第1課 疾病不要來 第2課 視力口腔檢查</p> <p>第1課 不要被引誘 第2課 全力反毒 第3課 獨特的我</p> <p>第1課 校園事故傷害 第2課 騎車乘車保平</p> <p>第1課 排球高手 第2課 樂棒攻守樂趣</p> <p>第1課 身體管理員 第2課 跑跳無阻 第3課 小套路輕鬆學</p> <p>第1課 逗陣來跳繩 第2課 划手前進 第3課 快樂動動趣</p> |
| | <p>健體5下</p> | <p>單元一 健康幸福一家人</p> <p>單元二 健康安全飲食</p> <p>單元三 保護地球動起來</p> <p>單元四 球技對決</p> <p>單元五 奔騰泳休閒</p> <p>單元六 我的運動舞臺</p> | <p>第1課 健康家庭互動 第2課 關懷家人 第3課 青春快樂行</p> <p>第1課 健康飲食 第2課 多元飲食文化 第3課 飲食危機處理</p> <p>第1課 環保愛地球 第2課 環境汙染面面 觀</p> <p>第1課 羽球共舞 第2課 籃球攻防</p> <p>第1課 短跑衝刺 第2課 樂趣跳高 第3課 水中健將 第4課 家庭休閒運動</p> <p>第1課 靈活滾躍 第2課 動動秀</p> |
| <p>融入之議題</p> | <p>【生命教育】 生E4 觀察日常生活中生老病死的現象，思考生命的價值。</p> | | |

| | |
|------|--|
| | <p>【生涯規劃教育】 涯E4 認識自己的特質與興趣。</p> <p>【多元文化教育】 多E6 了解各文化間的多樣性與差異性。</p> <p>【安全教育】 安E10 關注校園安全的事件。 安E12 操作簡單的急救項目。 安E14 知道通報緊急事件的方式。 安E6 了解自己的身體。 安E7 探究運動基本的保健。 安E8 了解校園安全的意義。</p> <p>【性別平等教育】 性E3 覺察性別角色的刻板印象，了解家庭、學校與職業的分工，不應受性別的限制。</p> <p>【法治教育】 法E8 認識兒少保護。</p> <p>【品德教育】 品E3 溝通合作與和諧人際關係。</p> <p>【家庭教育】 家E13 熟悉與家庭生活相關的社區資源。 家E3 察覺家庭中不同角色，並反思個人在家庭中扮演的角色。 家E4 覺察個人情緒並適切表達，與家人及同儕適切互動。 家E5 了解家庭中各種關係的互動（親子、手足、祖孫及其他親屬等）。 家E6 覺察與實踐兒童在家庭中的角色責任。 家E7 表達對家庭成員的關心與情感。</p> <p>【海洋教育】 海E2 學會游泳技巧，熟悉自救知能。 海E3 具備從事多元水域休息活動的知識與技能。 海E3 具備從事多元水域休閒活動的知識與技能。</p> <p>【國際教育】 國E1 了解我國與世界其他國家的文化特質。 國E5 體認國際文化的多樣性。</p> <p>【資訊教育】 資E2 使用資訊科技解決生活中簡單的問題。 資E9 利用資訊科技分享學習資源與心得。</p> <p>【環境教育】 環E17 養成日常生活節約用水、用電、物質的行為，減少資源的消耗。 環E4 覺知經濟發展與工業發展對環境的衝擊。 環E5 覺知人類的生活型態對其他生物與生態系的衝擊。 環E9 覺知氣候變遷會對生活、社會及環境造成衝擊。</p> |
| 學習目標 | <p>五上：</p> <ol style="list-style-type: none"> 1. 認識傳染病的傳染途徑、症狀和預防方法。 2. 了解危害視力、口腔健康的生活習慣，維護眼睛和牙齒的健康。 3. 了解成癮物質對健康的危害，並堅定拒絕成癮物質。 4. 認識自己，並能自我悅納。 5. 了解校園中可能發生危險事故的情況、原因和預防方式。 6. 了解騎自行車的安全守則，以及搭乘遊覽車的安全須知。 7. 學習遇到事故時通報緊急救護系統的注意事項。 8. 學習排球低手傳球、高手傳球和低手發球動作。 9. 掌握樂樂棒球攻防訣竅進行活動。 10. 規畫個人體適能改善計畫，養成良好運動習慣。 11. 結合不同步樁和手部動作，進行演武活動。 12. 結合甩繩和腳步的變化，展現多樣的團體跳繩姿態。 13. 在水中漂浮、閉氣、打水、划手前進。 |

| | <p>14. 進行肢體創作，學跳土風舞。</p> <p>五下：</p> <ol style="list-style-type: none"> 1. 學習關愛家人、與家人溝通。 2. 適切與老年人互動，照顧失智長者。 3. 了解青春期、更年期常見保健問題的處理方法。 4. 認識每日飲食指南、多元飲食文化，養成健康飲食習慣。 5. 學習異物梗塞、一氧化碳中毒的急救處理方法。 6. 覺察地球暖化的嚴重性，實踐節能減碳、綠色消費。 7. 認識水汙染、空氣汙染、噪音對健康的危害，做出減汙行動。 8. 演練羽球、籃球的基本動作和攻防策略。 9. 掌握短跑、跳高的訣竅。 10. 練習捷泳划手、換氣，模擬溯溪情境體驗。 11. 玩飛盤、毽子，享受休閒運動。 12. 變化滾翻、跳躍組合，騰躍過箱。 13. 模擬運動情境進行肢體創作。 14. 學跳《阿露娜》土風舞。 | | | | | | |
|---------------------|---|------|-----|----|-----|----|------|
| <p>教學與評量 說明</p> | <p>一、教材編選與資源(教科書版本、相關資源)</p> <p>(一) 教材編選</p> <p>康軒版國小健體3上</p> <ol style="list-style-type: none"> 1. 衛生福利部疾病管制署——傳染病介紹 https://www.cdc.gov.tw/Category/List/Y08ijNELGNv7z-E1M3oBtQ 2. 衛生福利部疾病管制署——結核病 https://www.cdc.gov.tw/Disease/SubIndex/j5_xY8JbRq3IzXAqxbnAvQ 3. 衛生福利部疾病管制署——人類免疫缺乏病毒(愛滋病毒)感染 https://www.cdc.gov.tw/Disease/SubIndex/3s96eguiLtdGQtgNv7Rklg 4. 衛生福利部國民健康署之健康九九網站——菸害防制館 https://health99.hpa.gov.tw/theme/4 5. 法務部反毒霸本營(民眾版)——預防毒品六招 https://antidrug.moj.gov.tw/cp-150-2612-1.html <p>康軒版國小健體3下</p> <ol style="list-style-type: none"> 1. 衛生福利部國民健康署—認識失智症 https://www.hpa.gov.tw/Pages/Detail.aspx?nodeid=871&pid=4875 2. 衛生福利部國民健康署健康九九網站——青少年好漾館 https://health99.hpa.gov.tw/theme/256 3. 衛生福利部國民健康署—每日飲食指南手冊 https://www.hpa.gov.tw/Pages/EBook.aspx?nodeid=1208 4. 衛生福利部國民健康署—中高年級(3-6年級)學童期營養手冊 https://www.hpa.gov.tw/Pages/Detail.aspx?nodeid=485&pid=8345 <p>(二) 教材來源</p> <ol style="list-style-type: none"> 1. 以教育部審定版之教材為主： <table border="1" data-bbox="454 1780 1324 1892"> <thead> <tr> <th>年級</th> <th>出版社</th> <th>冊數</th> </tr> </thead> <tbody> <tr> <td>五年級</td> <td>康軒</td> <td>九、十冊</td> </tr> </tbody> </table> <p>(三) 教學資源</p> <ol style="list-style-type: none"> 17、教科用書及自編教材 18、數位媒材及網路資源 | 年級 | 出版社 | 冊數 | 五年級 | 康軒 | 九、十冊 |
| 年級 | 出版社 | 冊數 | | | | | |
| 五年級 | 康軒 | 九、十冊 | | | | | |

- 19、 圖書館（室）及圖書教室
- 20、 智慧（專科）教室（觸控白板、即時回饋系統）

二、教學方法

健康教學以培養學生具備良好的健康行為為首要目標，本教材運用各種價值澄清、腦力激盪、遊戲法、陪席式討論、布偶或紙偶戲、演戲、角色扮演、小組討論、實驗、示範、問答、講述法等多元方式，達成各單元的學習目標；體育教學以培養學生具備良好的身體適應力為首要目標，本教材以啟發、創造、樂趣化之教學，讓學生在活動中獲得成就感，並享受運動的樂趣。

三、教學評量

- 1. 發表
- 2. 問答
- 3. 演練
- 4. 實作
- 5. 實踐
- 6. 自評
- 7. 總結性評量
- 8. 觀察
- 9. 操作

六年級教學團隊

| 桃園市大園區內海國民小學112學年度【健康與體育領域】課程計畫 | | | |
|---------------------------------|---|---|---------|
| 每週節數 | 3節 | 設計者 | 六年級教學團隊 |
| 核心素養 | A自主行動 | ■ A1 身心素質與自我精進、■ A2 系統思考與解決問題 ■ A3 規劃執行與創新應變 | |
| | B溝通互動 | ■ B1 符號運用與溝通表達、■ B2 科技資訊與媒體素養 □ B3 藝術涵養與美感素養 | |
| | C社會參與 | ■ C1 道德實踐與公民意識、■ C2 人際關係與團隊合作 ■ C3 多元文化與國際理解 | |
| 課程理念 | 1. 以相融相合與相呼相應的模式，將健康與體育做統整教學。 2. 摒棄傳統健康與體育單一科目的學習，研發更多以「學習者為中心」的教學素材。 3. 依生長發展、人與食物、運動技能、運動參與、安全生活、健康心理、群體健康等七大主題軸之內涵，加以規畫安排，執行各階段須完成之目標。 4. 「健康」教材依照學生在不同生長發育階段健康需求的不同，提供充足的健康資訊，作為學生面對健康問題的選擇、判斷及做決定的基礎。 5. 「體育」教材注重循序漸進發展，在第一階段強調身體基本能力的操作與遊戲活動；第二階段強調運動基本技能的學習與遊戲比賽；第三階段強調應用運動技能與比賽活動的發展。 | | |
| 學習重點 | 學習表現 | 1a-III-3 理解促進健康生活的方法、資源與規範。 1b-III-2 認識健康技能和生活技能的基本步驟。 1b-III-3 對照生活情境的健康需求，尋求適用的健康技能和生活技能。 1c-III-1 了解運動技能要素和基本運動規範。 1c-III-2 應用身體活動的防護知識，維護運動安全。 1d-III-1 了解運動技能的要素和要領。 2a-III-1 關注健康議題受到個人、家庭、學校與社區等因素的交互作用之影響。 2a-III-2 覺知健康問題所造成的威脅感與嚴重性。 2b-III-1 認同健康的生活規範、態度與價值觀。 2c-III-1 表現基本運動精神和道德規範。 2c-III-2 表現同理心、正向溝通的團隊精神。 2c-III-3 表現積極參與、接受挑戰的學習態度。 2d-III-1 分享運動欣賞與創作的美感體驗。 3a-III-1 流暢地操作基礎健康技能。 3b-III-1 獨立演練大部份的自我調適技能。 3b-III-2 獨立演練大部分的人際溝通互動技能。 3b-III-3 能於引導下，表現基本的決策與批判技能。 3b-III-4 能於不同的生活情境中，運用生活技能。 3c-III-1 表現穩定的身體控制和協調能力。 3c-III-2 在身體活動中表現各項運動技能，發展個人運動潛能。 3c-III-3 表現動作創作和展演的能力。 3d-III-2 演練比賽中的進攻和防守策略。 3d-III-3 透過體驗或實踐，解決練習或比賽的問題。 | |

| | |
|------|--|
| 學習內容 | 4a-III-1 運用多元的健康資訊、產品與服務。 |
| | Bb-III-1 藥物種類、正確用藥核心能力與用藥諮詢。 Bc-III-1 基礎運動傷害預防與處理方法。 Bd-III-1 武術組合動作與套路。 Db-III-1 青春期的探討與常見保健問題之處理方法。 Db-III-2 不同性傾向的基本概念與性別刻板印象的影響與因應方式。 Db-III-3 性騷擾與性侵害的自我防護。 Ea-III-4 食品生產、加工、保存與衛生安全。 Eb-III-2 健康消費相關服務與產品的選擇方法。 Fa-III-3 維持良好人際關係的溝通技巧與策略。 Fb-III-1 健康各面向平衡安適的促進方法與日常健康行為。 Fb-III-4 珍惜健保與醫療的方法。 Ga-III-1 跑、跳與投擲的基本動作。 Gb-III-2 手腳聯合動作、藉物游泳前進、游泳前進15公尺（需換氣三次以上）與簡易性游泳比賽。 Ha-III-1 網/牆性球類運動基本動作及基礎戰術。 Hb-III-1 陣地攻守性球類運動基本動作及基礎戰術。 Hc-III-1 標的性球類運動基本動作及基礎戰術。 Ib-III-2 各國土風舞。 Ic-III-2 民俗運動簡易性表演。 |

課程架構表：

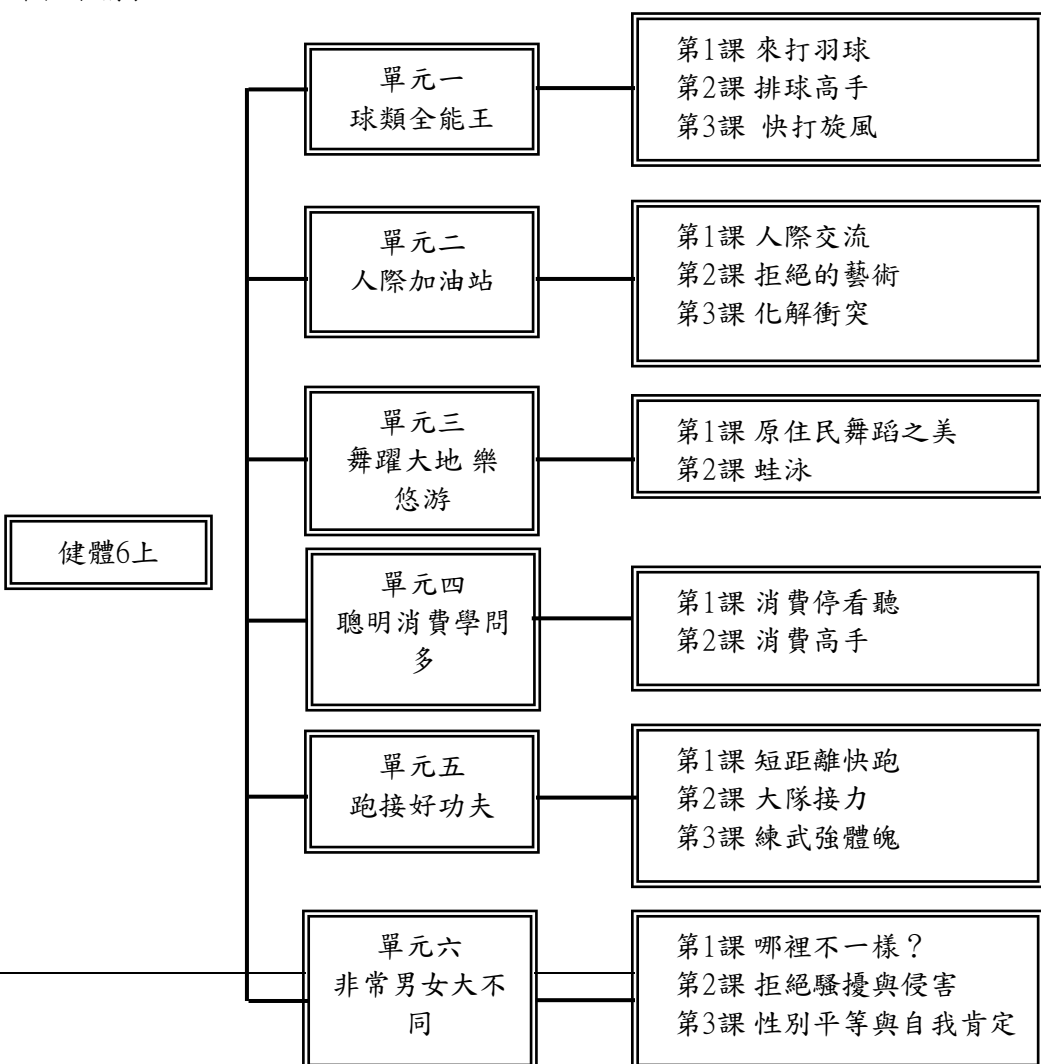

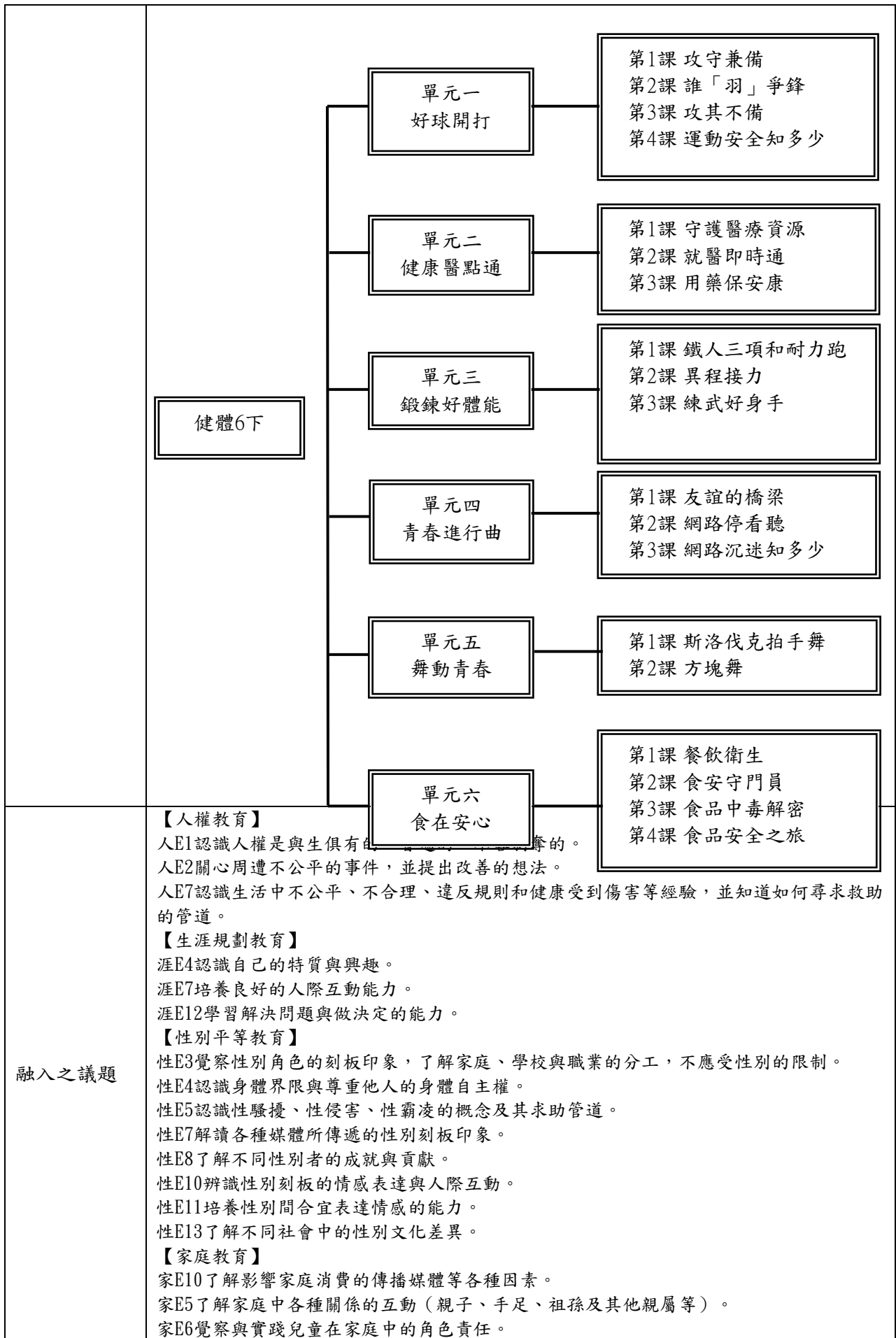

| | |
|---------|--|
| | <p>家E7表達對家庭成員的關心與情感。</p> <p>【海洋教育】</p> <p>海E2學會游泳技巧，熟悉自救知能。</p> <p>【安全教育】</p> <p>【性別平等教育】</p> <p>安E7探究運動基本的保健。</p> |
| 學習目標 | <p>六上：</p> <ol style="list-style-type: none"> 1. 熟練羽球、排球和籃球運動，並在活動過程中培養合群的態度。 2. 學會維持良好人際關係的方法，能適當的化衝突、拒絕他人不合理的要求。 3. 認識原住民舞蹈特色，並學習接納與尊重不同文化。 4. 選購標示完整的食品、藥品與運動產品，並表現理性、負責任的消費行為。 5. 了解武術運動的動作要領，並在活動中體驗兩性互動及相處模式。 <p>六下：</p> <ol style="list-style-type: none"> 1. 學習團隊合作的運動項目，並展現肢體的協調能力。 2. 探究珍惜醫療資源的方法，了解就醫的權益和義務及正確用藥的原則。 3. 學會控制身體的能力，熟練田徑運動的規則和國術的基本技能。 4. 認識並愛惜自我，學習拒絕網路不當誘惑。 5. 掌握身體律動的技巧，激發肢體創作的的能力。 6. 覺察食品安全的重要性，認識食品中毒相關概念。 |
| 教學與評量說明 | <p>一、教材編選與資源(教科書版本、相關資源)</p> <p>(一)教材編選</p> <p>康軒版國小數學6上</p> <ol style="list-style-type: none"> 1. 張啟隆(主編)(民90)。國小體育教學指引第九、十冊。新北市：康軒文教。 2. 蔡培村(主編)(民89)。人際關係。高雄市：復文圖書出版社。 3. 行政院消費者保護委員會編印(民90)。消費者手冊。臺北市：行政院消費者保護委員會。 4. 國立編譯館(主編)(民85)。消費者保護補充教材。臺北市：國立編譯館。 5. 阮志聰(主編)(民88)。運動教育教學手冊。臺北市：臺灣省教師研習會編製。 6. 林美合(民86)。兩性教育問題及其改革策略。臺北市：國立臺灣師範大學社會教育學系社會教育學刊第26期。 7. 教育部(89)。學校民俗體育暨種子教師研習手冊。 <p>康軒版國小數學6下</p> <ol style="list-style-type: none"> 1. 杜信忠(2014)。排球技巧指南。臺南市：文國書局。 2. 日本排球協會指導普及委員會編(民89)。實戰排球。臺北市：聯廣。 3. 黃薇嬪譯(2013)。提升排球技巧200絕招。臺北市：東販。 4. 黃菁、劉建興(民83)。球類教學手冊。臺北縣：臺灣省國民學校教師研習會。 5. 阮志聰(主編)(民83)。球類教學手冊。新北市：臺灣省教師研習會。 6. 許義雄(主編)(民86)。學校體育教材教法與評量—足球。臺北市：教育部。 7. 阮志聰等(民88)。國民小學體育科教學資料。臺北縣：臺灣省國民學校教師研習會。 8. 阮志聰(主編)(民88)。運動教育教學手冊。臺北縣：臺灣省國民學校教師研習會。 9. 陳明德等著(民90)。國小體育教學指引第九、十冊。新北市：康軒文教。 |

10. 教育部（民97）。國民中小學九年一貫課程綱要。臺北市：教育部。

(二) 教材來源

1. 以教育部審定版之教材為主：

| 年級 | 出版社 | 冊數 |
|-----|-----|--------|
| 六年級 | 康軒 | 十一、十二冊 |

(三) 教學資源

- 21、教科用書及自編教材
- 22、數位媒材及網路資源
- 23、圖書館（室）及圖書教室
- 24、智慧（專科）教室（觸控白板、即時回饋系統）

二、教學方法

健康教學以培養學生具備良好的健康行為為首要目標，本教材運用各種價值澄清、腦力激盪、遊戲法、陪席式討論、布偶或紙偶戲、演戲、角色扮演、小組討論、實驗、示範、問答、講述法等多元方式，達成各單元的學習目標；體育教學以培養學生具備良好的身體適應力為首要目標，本教材以啟發、創造、樂趣化之教學，讓學生在活動中獲得成就感，並享受運動的樂趣。

三、教學評量

1. 提問回答
2. 實作學習
3. 學生自評
4. 學生發表
5. 操作演練
6. 具體實踐
7. 教師觀察
8. 自我評量

特殊教育班各年級各領域/科目課程計畫

| 本校特殊教育班設班情形 | | |
|---|---|------|
| 班型 | 班級數 | 學生人數 |
| <input type="checkbox"/> 集中式特教班 | | |
| <input type="checkbox"/> 分散式資源班 | <input type="checkbox"/> 身心障礙類 | |
| | <input type="checkbox"/> 資賦優異類 | |
| <input checked="" type="checkbox"/> 巡迴輔導班 | <input checked="" type="checkbox"/> 身心障礙類 | 1 |
| | <input type="checkbox"/> 資賦優異類 | 7 |

(一) 巡迴輔導班(身心障礙類)

以調整部定各領域課程計畫為原則，課程調整前應先評估特殊需求學生之身心特質與學習需求，了解學生的起點行為和先備能力，再分析課程目標與學生需求及能力之適配性。調整原則及作法可依下列四大向度進行調整：

| | |
|------------------|---|
| 【學習內容】 方面 | <p>(一) 針對身心障礙學生可採「分解」、「替代」及「重整」的方式來調整各教育階段之各領域/科目之學習重點，再根據調整過後之學習表現及學習內容，以課程與教材鬆綁的方式安排學習節數與決定學習內容。</p> <p>(二) 身心障礙學生之課程及教材應保持彈性，得視每位身心障礙學生之個別差異，採上述一種或多種方式進行調整，並經個別化教育計畫會議決議是否需彈性增減各領域/科目之節數，再由學校特殊教育推行委員會同意後執行。</p> <p>(三) 特定領域/科目學習功能輕微或嚴重缺損的學生依其身心狀況及能力先參照原學習階段之該領域/科目的學習重點，再採分解、替代與重整方式進行調整，再根據調整過後之指標編選教材。</p> |
| 【學習歷程】 方面 | <p>(一) 依身心障礙學生的個別需要，善用各種能引發其學習潛能之學習策略，並適度提供各種線索及提示，採工作分析、多元感官、直接教學、合作學習、合作教學、多層次教學或區分性教學(個別化教學)等教學方法，並配合講述、示範、發問、運用多媒體、圖解、操作、實驗、角色扮演等不同的策略及活動進行教學。</p> <p>(二) 視身心障礙學生需要提供適性教材調整與教育輔助器材協助學習，以激發並維持特殊需求學生的學習興趣與動機。</p> |
| 【學習環境】 方面 | <p>(一) 以提供特殊需求學生安全、安心且無障礙的學習環境為首要考量。</p> |

| | |
|------------------------|--|
| | <p>(二)依據個別學生之身心狀況與需求，進行教室採光、通風、溫度、教室布置、教學設備資源、教室位置、動線規劃、學習區、座位安排等物理環境的調整。</p> <p>(三)提供所需的人力、輔具與行政資源與自然支持。</p> |
| <p>【學習評量】方面</p> | <p>(一)依學生之個別化教育計畫實施多元評量，包括學生起點行為之評估及持續性的形成性評量，並依據學年與學期教育目標作總結性評量。</p> <p>(二)評量得採動態評量、檔案評量、實作評量、生態評量、課程本位評量、同儕評量、自我評量等多元評量的方式，充分瞭解各類身心障礙學生的學習歷程與成效，以作為課程設計及改進教學的參考。</p> <p>(三)教師視各領域或科目之特性、教學目標與內容、學生的學習優勢管道及個別需求提供適當之評量或服務，如評量時間調整（提早入場或延長測驗時間）、評量環境調整（如隔離角、資源教室等）、評量方式調整（如紙筆、口試、指認、實作、點字試卷、放大試卷、電子試題、有聲試題、觸覺圖形試題、提供試卷並報讀或專人協助書寫等）與其他的形式調整。</p> <p>(四)特定領域/科目具有學習功能缺損的學生，該領域/科目評量的內容或通過之標準需依據學校特殊教育推行委員會所議決之個別化教育計畫執行，包括得進行內容難易度、題型、題數增刪等調整方式，或是根據試題與考生之適配性調整計分比重。</p> |

各年級各領域/科目及彈性學習課程名稱與節數安排(含課程調整情形)如第九頁總體課程節數總表。

二、各年級各領域/科目課程教學進度表

桃園市大園區內海國民小學 112 學年度第一學期各領域教學進度總表【一年級】~~~十二年國教課程

| 週別 日期 | 領域學習課程-20 / 週 | | | | | | | | | | |
|-----------------------|---|-------------------------|---|---------------------|--|-------|-------------------------------------|---|---|--|----------------------------|
| | 語文(7) | | | | | 數學(4) | 生活(6) | 健康與體育(3) | | | |
| | 國語(6) | (1) | | | | | | 新住 民語 | 臺灣 手語 | 健康(1) | 體育(2) |
| | | 本土語 | | | | | | | | | |
| 閩南 | 閩東 | 客 | 原 | | | | | | | | |
| 一 8/30 9/2 | 首冊 第壹單元幸福甜蜜 第一課踢踏踢 6 【生命教育】 【安全教育】 【家庭教育】 | 一、禮貌的 囡仔 1. 心肝 仔囡 | | 一、上課 1. 大家恁 早 | | | | 第一單元10以內的數 4 【人權教育】 【品德教育】 | 主題一、我上一年級了 單元1上學了 6 【性別平等教育】 【人權教育】 【環境教育】 【品德教育】 【生命教育】 【法治教育】 【能源教育】 【安全教育】 【生涯規劃教育】 | 第一單元健康又安全 第一課校園好健康 1 【性別平等教育】 | 第四單元玩球趣味多 第一課傳接跑跑跑 2 |
| 二 9/3 9/9 | 首冊 第壹單元幸福甜蜜 第一課踢踏踢 6 【生命教育】 【安全教育】 【家庭教育】 | 一、禮貌的 囡仔 1. 心肝 仔囡 | | 一、上課 1. 大家恁 早 | | | 第一單元10以內的數 4 【人權教育】 【品德教育】 | 主題一、我上一年級了 單元1上學了 6 【性別平等教育】 【人權教育】 【環境教育】 【品德教育】 【生命教育】 【法治教育】 【能源教育】 【安全教育】 【生涯規劃教育】 | 第一單元健康又安全 第二課危險！不能那樣玩 1 【安全教育】 【人權教育】 | 第四單元玩球趣味多 第一課傳接跑跑跑 2 | |
| 三 | 首冊 | 一、禮貌的 | | 一、上課 | | | 第二單元比長短 | 主題一、我上一年 | 第一單元健康 | 第四單元玩球趣 | |

| 週別 日期 | 領域學習課程-20 / 週 | | | | | | | | | | |
|------------------------|--|-------------------------|---|---------------|--|----------|--------------------------------|--|---|---|-------------------------|
| | 國語 (6) | 語文(7) | | | | | 數學(4) | 生活(6) | 健康與體育(3) | | |
| | | (1) | | | | 新住 民語 | | | 臺灣 手語 | 健康 (1) | 體育(2) |
| | | 本土語 | | | | | | | | | |
| 閩南 | 閩東 | 客 | 原 | | | | | | | | |
| 9/10 9/16 | 第壹單元幸福甜蜜 第二課木馬 6 【環境教育】 【科技教育】 【安全教育】 【家庭教育】 | 囡仔 1. 心肝 仔囡 | | 1. 大家恁 早 | | | | 4 【品德教育】 | 級了 單元 2 學校的一天 6 【性別平等教育】 【人權教育】 【環境教育】 【品德教育】 【生命教育】 【法治教育】 【能源教育】 【安全教育】 【生涯規劃教育】 | 又安全 第二課危險! 不能那樣玩 1 【安全教育】 【人權教育】 | 味多 第一課傳接跑跑 跑 2 |
| 四 9/17 9/23 | 首冊 第壹單元幸福甜蜜 第三課晚安 統整活動一 6 【家庭教育】 | 一、禮貌的 囡仔 2. 來 去讀冊 | | 一、上課 2. 書包 | | | 4 第二單元比長短 【品德教育】 | 主題二、認識校園 單元 1 校園裡哪裡 最好玩 6 【性別平等教育】 【人權教育】 【環境教育】 【品德教育】 【生命教育】 【法治教育】 【安全教育】 【戶外教育】 | 第一單元健康 又安全 第三課就要這 樣玩 1 【安全教育】 【人權教育】 | 第四單元玩球趣 味多 第一課傳接跑跑 跑 2 | |
| 五 9/24 9/30 | 首冊 第貳單元快樂手牽 手 第四課紙飛機 6 【人權教育】 【環境教育】 | 一、禮貌的 囡仔 2. 來 去讀冊 | | 一、上課 2. 書包 | | | 4 第三單元排順 序、比多少 【生命教育】 | 主題二、認識校園 單元 2 一起探索校 園 6 【性別平等教育】 【人權教育】 【環境教育】 【品德教育】 | 第一單元健康 又安全 第三課就要這 樣玩 1 【安全教育】 【人權教育】 | 第四單元玩球趣 味多 第二課一線之隔 2 | |

| 週別 日期 | 領域學習課程-20 / 週 | | | | | | | | | | |
|--------------------------|---|-------------------------|---|----------------------|--|----------|----------------------------|---|---|-------------------------------|-------|
| | 國語 (6) | 語文(7) | | | | | 數學(4) | 生活(6) | 健康與體育(3) | | |
| | | (1) | | | | 新住 民語 | | | 臺灣 手語 | 健康 (1) | 體育(2) |
| | | 本土語 | | | | | | | | | |
| 閩南 | 閩東 | 客 | 原 | | | | | | | | |
| | 【安全教育】 【能源教育】 【科技教育】 【品德教育】 | | | | | | | 【生命教育】 【法治教育】 【安全教育】 【戶外教育】 | | | |
| 六 10/1 10/7 | 首冊 第貳單元快樂手牽手 第五課好漂亮 6 【人權教育】 【生命教育】 | 一、禮貌的 囡仔 2. 來 去讀冊 | | 一、上課 2. 書包 | | | 第三單元排順序、比多少 4 【生命教育】 | 主題二、認識校園 單元 2 一起探索校園 6 【性別平等教育】 1 【人權教育】 【環境教育】 【品德教育】 【生命教育】 【法治教育】 【安全教育】 【戶外教育】 | 第二單元小 心！危險 第一課上下學 安全行 1 【安全教育】 | 第四單元玩球趣 味多 第二課一線之隔 2 | |
| 七 10/8 10/14 | 首冊 第貳單元快樂手牽手 第六課剪刀石頭布 統整活動二 6 【人權教育】 【性別平等教育】 【生涯規劃教育】 【多元文化教育】 【戶外教育】 | 一、禮貌的 囡仔 2. 來 去讀冊 | | 看圖聽故 事：阿弟 牯上學堂 | | | 第四單元分與合 4 【安全教育】 | 主題三、哇！好想吃 單元 1 午餐大探索 6 【品德教育】 【生命教育】 【科技教育】 【閱讀素養教育】 | 第二單元小 心！危險 第一課上下學 安全行 1 【安全教育】 | 第四單元玩球趣 味多 第二課一線之隔 2 | |
| 八 10/15 10/21 | 首冊 第參單元夢想故事 屋 第七課不來梅樂隊 | 二、我的鉛 筆盒仔 3. 鉛 筆 | | 看圖聽故 事：阿弟 牯上學堂 | | | 第四單元分與合 4 【安全教育】 | 主題三、哇！好想吃 單元 2 午餐家家酒 6 | 第二單元小 心！危險 第二課保護自 己 | 第四單元玩球趣 味多 第二課一線之隔 2 | |

| 週別 日期 | 領域學習課程-20 / 週 | | | | | | | | | | |
|--------------------------|--|----------------|---|--------------|--|----------|-----------------------------|---|---|--|-------|
| | 國語 (6) | 語文(7) | | | | | 數學(4) | 生活(6) | 健康與體育(3) | | |
| | | (1) | | | | 新住 民語 | | | 臺灣 手語 | 健康 (1) | 體育(2) |
| | | 本土語 | | | | | | | | | |
| 閩南 | 閩東 | 客 | 原 | | | | | | | | |
| 6 | 【人權教育】 | | | | | | | 【品德教育】 【生命教育】 【科技教育】 【閱讀素養教育】 | 1 【性別平等教育】 【人權教育】 【安全教育】 | | |
| 九 10/22 10/28 | 首冊 第參單元夢想故事屋 第八課小蝌蚪找媽媽 6 【資訊教育】 【家庭教育】 【生涯規劃教育】 | 二、我的鉛筆盒仔 3. 鉛筆 | | 二、共家人 3. 屋下人 | | | 第五單元方盒、圓罐、球 4 【國際教育】 | 主題三、哇！好吃 單元 2 午餐家家酒 6 【品德教育】 【生命教育】 【科技教育】 【閱讀素養教育】 | 第二單元小心！危險 第二課保護自己 1 【性別平等教育】 【人權教育】 【安全教育】 | 第五單元跑跳動起來 第一課安全運動王 2 | |
| 十 10/29 11/4 | 首冊 第參單元夢想故事屋 第九課動物狂歡節 統整活動三 總複習 6 【品德教育】 【科技教育】 | 二、我的鉛筆盒仔 3. 鉛筆 | | 二、共家人 3. 屋下人 | | | 第五單元方盒、圓罐、球 4 【國際教育】 | 主題四、我愛泡泡 單元 1 泡泡怎麼來 6 【人權教育】 【環境教育】 【海洋教育】 【科技教育】 【戶外教育】 | 第二單元小心！危險 第二課保護自己 1 【性別平等教育】 【人權教育】 【安全教育】 | 第五單元跑跳動起來 第二課伸展好舒適 2 | |
| 十一 11/5 11/11 | 〈數字列車〉 第壹單元一起玩遊戲 單元頁-聆聽故事 ① 第一課魔法文字 6 【人權教育】 | 二、我的鉛筆盒仔 3. 鉛筆 | | 二、共家人 3. 屋下人 | | | 第六單元 30 以內的數 4 【法治教育】 | 主題四、我愛泡泡 單元 2 大家來吹泡泡 6 【人權教育】 【環境教育】 【海洋教育】 【科技教育】 | 第三單元健康超能力 第一課乾淨的我 1 | 第五單元跑跳動起來 第三課健康起步走 2 【性別平等教育】 | |

| 週別 日期 | 領域學習課程-20 / 週 | | | | | | | | | | | |
|---------------------------|--|-------------------|---|----------------------|--|--------|----------|----------------------------------|--|-----------------------------------|--|--|
| | 國語 (6) | 語文(7) | | | | | 新住 民語 | 臺灣 手語 | 數學(4) | 生活(6) | 健康與體育(3) | |
| | | (1) | | | | 健康 (1) | | | | | 體育(2) | |
| | | 本土語 | | | | | | | | | | |
| 閩南 | 閩東 | 客 | 原 | | | | | | | | | |
| | 【安全教育】 【多元文化教育】 【閱讀素養教育】 | | | | | | | | 【戶外教育】 | | | |
| 十二 11/12 11/18 | 第壹單元一起玩遊 戲 第二課小船 6 【人權教育】 【海洋教育】 | 三、古錐的 動物 4. 鳥仔 | | 三、客家 美食 4. 食 畫 | | | | 第六單元 30 以內 的數 4 【法治教育】 | 主題四、我愛泡泡 單元 3 美麗的泡泡 6 【人權教育】 【環境教育】 【海洋教育】 【科技教育】 【戶外教育】 | 第三單元健康 超能力 第一課乾淨的 我 1 | 第五單元跑跳動 起來 第三課健康起步 走 2 【性別平等教 育】 | |
| 十三 11/19 11/25 | 第壹單元一起玩遊 戲 第三課印手印 6 【人權教育】 【海洋教育】 | 三、古錐的 動物 4. 鳥仔 | | 三、客家 美食 4. 食 畫 | | | | 第六單元 30 以內 的數 4 【法治教育】 | 主題五、聲音好好 玩 單元 1 聲音哪裡來 6 【人權教育】 【環境教育】 【海洋教育】 【品德教育】 【戶外教育】 | 第三單元健康 超能力 第一課乾淨的 我 1 | 第五單元跑跳動 起來 第三課健康起步 走 2 【性別平等教 育】 | |
| 十四 11/26 12/2 | 第壹單元一起玩遊 戲 第四課吹泡泡 6 【人權教育】 【安全教育】 | 三、古錐的 動物 4. 鳥仔 | | 三、客家 美食 4. 食 畫 | | | | 第七單元 10 以內 的加法 4 【家庭教育】 | 主題五、聲音好好 玩 單元 2 一起玩聲音 6 【人權教育】 【環境教育】 【海洋教育】 【品德教育】 【戶外教育】 | 第三單元健康 超能力 第一課乾淨的 我 1 | 第五單元跑跳動 起來 第四課和繩做朋 友 2 | |
| 十五 12/3 | 語文天地一 6 | 三、古錐的 動物 5. 數字 | | 三、客家 美食 5. 過 | | | | 第七單元 10 以內 的加法 | 主題五、聲音好好 玩 | 第三單元健康 超能力 | 第六單元全身動 一動 | |

| 週別 日期 | 領域學習課程-20 / 週 | | | | | | | | | | |
|---------------------------|--|------------------------|---|-----------------------|--|-------|--------------------------------|---|--|--|-----------------------------|
| | 語文(7) | | | | | 數學(4) | 生活(6) | 健康與體育(3) | | | |
| | 國語(6) | (1) | | | | | | 新住 民語 | 臺灣 手語 | 健康(1) | 體育(2) |
| | | 本土語 | | | | | | | | | |
| 閩南 | 閩東 | 客 | 原 | | | | | | | | |
| 12/9 | 【人權教育】 【安全教育】 | 歌 | | 年 | | | | 4 【家庭教育】 | 單元2 一起玩聲音 6 【人權教育】 【環境教育】 【海洋教育】 【品德教育】 【戶外教育】 | 第二課飲食好 習慣 1 【家庭教育】 | 第一課拳掌好朋 友 2 【人權教育】 |
| 十六 12/10 12/16 | 第貳單元快樂的生 活 單元頁-聆聽故事 ② 第五課你好 6 【家庭教育】 【國際教育】 【環境教育】 【戶外教育】 | 三、古錐的 動物 5. 數字 歌 | | 三、客家 美食 5. 過 年 | | | 第七單元10以內 的加法 4 【家庭教育】 | 主題六、新的一年 單元1 迎接新的一 年 6 【性別平等教育】 【人權教育】 【品德教育】 【科技教育】 【家庭教育】 【多元文化教育】 | 第三單元健康 超能力 第二課飲食好 習慣 1 【家庭教育】 | 第六單元全身動 一動 第二課大樹愛遊 戲 2 【人權教育】 | |
| 十七 12/17 12/23 | 第貳單元快樂的生 活 第六課外星人 6 【人權教育】 【多元文化教育】 | 三、古錐的 動物 5. 數字 歌 | | 三、客家 美食 5. 過 年 | | | 第八單元10以內 的減法 4 【法治教育】 | 主題六、新的一年 單元1 迎接新的一 年 6 【性別平等教育】 【人權教育】 【品德教育】 【科技教育】 【家庭教育】 【多元文化教育】 | 第三單元健康 超能力 第二課飲食好 習慣 1 【家庭教育】 | 第六單元全身動 一動 第二課大樹愛遊 戲 2 【人權教育】 | |
| 十八 12/24 12/30 | 第貳單元快樂的生 活 第七課小金魚 6 | 三、古錐的 動物 5. 數字 歌 | | 看圖聽故 事：客家人 仰般過年 | | | 第八單元10以內 的減法 4 【法治教育】 | 主題六、新的一年 單元2 除夕團圓夜 6 【性別平等教育】 | 第三單元健康 超能力 第三課好好愛 身體 | 第六單元全身動 一動 第二課大樹愛遊 戲 | |

| 週別 日期 | 領域學習課程-20 / 週 | | | | | | | | | | |
|--------------------------|---|--------------|---|------------------------|--|----------|----------------------------|--|--|--------------------------------------|-------|
| | 國語 (6) | 語文(7) | | | | | 數學(4) | 生活(6) | 健康與體育(3) | | |
| | | (1) | | | | 新住 民語 | | | 臺灣 手語 | 健康 (1) | 體育(2) |
| | | 本土語 | | | | | | | | | |
| 閩南 | 閩東 | 客 | 原 | | | | | | | | |
| | 【環境教育】 【品德教育】 | | | | | | | 【人權教育】 【品德教育】 【科技教育】 【家庭教育】 【多元文化教育】 | 1 【性別平等教育】 | 2 【人權教育】 | |
| 十九 12/31 1/6 | 第貳單元快樂的生活 第八課紅紅的春 6 【家庭教育】 【科技教育】 【多元文化教育】 | 傳統念謠~ 一放雞 | | 看圖聽故事：客家人仰般過年 | | | 第八單元10以內的減法 4 【法治教育】 | 主題六、新的一年 單元3過新年了 6 【性別平等教育】 【人權教育】 【品德教育】 【科技教育】 【家庭教育】 【多元文化教育】 | 第三單元健康超能力 第三課好好愛身體 1 【性別平等教育】 | 第六單元全身動一動 第三課和風一起玩 2 【人權教育】 | |
| 二十 1/7 1/13 | 語文天地二 6 【性別平等教育】 【家庭教育】 總複習 | 歡喜來過節~農曆過年 | | 傳統童謠：嘴嘟嘟、阿啾箭 阿啾啾、伯公 伯婆 | | | 第九單元幾點鐘 4 【家庭教育】 | 主題六、新的一年 單元3過新年了 6 【性別平等教育】 【人權教育】 【品德教育】 【科技教育】 【家庭教育】 【多元文化教育】 | 第三單元健康超能力 第三課好好愛身體 1 【性別平等教育】 | 第六單元全身動一動 第三課和風一起玩 2 【人權教育】 | |
| 二十一 1/14 1/20 | 休業式 | 歡喜來過節~農曆過年 | | 老古人言、師傅話、令仔 | | | 第九單元幾點鐘 4 【家庭教育】 | 休業式 | | | |

桃園市大園區內海國民小學 112 學年度第二學期各領域教學進度總表【一年級】~~~十二年國教課程

| 週別 日期 | 領域學習課程-20 / 週 | | | | | | | | | | |
|------------------------|--|------------------------------|---|------------------------|--|----------|----------------------------------|--|---|--|------------------------------------|
| | 國語 (6) | 語文(7) | | | | 新住 民語 | 臺灣 手語 | 數學(4) | 生活(6) | 健康與體育(3) | |
| | | (1) | | | | | | | | 健康 (1) | 體育(2) |
| | | 本土語 | | | | | | | | | |
| 閩南 | 閩東 | 客 | 原 | | | | | | | | |
| 一 2/15 2/17 | 第壹單元大自然 教室 第一課太陽是充 電機 6 【戶外教育】 【能源教育】 | 一、歡喜 去學校 1. 學校的 圖書館 | | 一、動物恁 生趣 1. 一 二三 | | | | 第一單元 50 以內 的數 4 【生命教育】 | 主題一、訊息的 傳達 單元 1 分享寒假 生活 6 【人權教育】 【品德教育】 【閱讀素養教 育】 【戶外教育】 | 第一單元保護身 體好健康 第一課身體好貼 心 1 【安全教育】 | 第四單元玩球樂 第一課拍球動一動 2 【人權教育】 |
| 二 2/18 2/24 | 第壹單元大自然 教室 第二課春雨是什 麼顏色 6 【戶外教育】 【環境教育】 | 一、歡喜 去學校 1. 學校的 圖書館 | | 一、動物恁 生趣 1. 一 二三 | | | 第一單元 50 以內 的數 4 【生命教育】 | 主題一、訊息的 傳達 單元 2 訊息在哪 裡 6 【人權教育】 【品德教育】 【閱讀素養教 育】 【戶外教育】 | 第一單元保護身 體好健康 第二課五個好幫 手 1 | 第四單元玩球樂 第一課拍球動一動 2 【人權教育】 | |
| 三 2/25 3/2 | 第壹單元大自然 教室 第三課山中音樂 會 6 【戶外教育】 【環境教育】 | 一、歡喜 去學校 1. 學校的 圖書館 | | 一、動物恁 生趣 1. 一 二三 | | | 第二單元 18 以內 的加法 4 【法治教育】 | 主題一、訊息的 傳達 單元 2 訊息在哪 裡 6 【人權教育】 【品德教育】 【閱讀素養教 育】 | 第一單元保護身 體好健康 第二課五個好幫 手 1 | 第四單元玩球樂 第二課拋擲我最行 2 【人權教育】 | |

| 週別 日期 | 領域學習課程-20 / 週 | | | | | | | | | | |
|------------------------|--|------------------------------|---|------------------------|--|-------|--------------------------------|---|--------------------------------------|------------------------------------|-------|
| | 語文(7) | | | | | 數學(4) | 生活(6) | 健康與體育(3) | | | |
| | 國語(6) | (1) | | | | | | 新住 民語 | 臺灣 手語 | 健康(1) | 體育(2) |
| | | 本土語 | | | | | | | | | |
| 閩南 | 閩東 | 客 | 原 | | | | | | | | |
| | | | | | | | 【戶外教育】 | | | | |
| 四 3/3 3/9 | 語文天地一 6 【閱讀素養教 育】 | 一、歡喜 去學校 1. 學校的 圖書館 | | 一、動物恁 生趣 2. 係 麼儕 | | | 第二單元18以內 的加法 4 【法治教育】 | 主題一、訊息的 傳達 單元3讓我告訴 你 6 【人權教育】 【品德教育】 【閱讀素養教 育】 【戶外教育】 | 第一單元保護身 體好健康 第二課五個好幫 手 1 | 第四單元玩球樂 第二課拋擲我最行 2 【人權教育】 | |
| 五 3/10 3/16 | 閱讀列車〈雷公 公愛拍照〉 6 【閱讀素養教 育】 【環境教育】 | 二、彩色的 世界 2. 鳥鼠食 菝仔 | | 一、動物恁 生趣 2. 係 麼儕 | | | 第三單元圖形與分 類 4 【安全教育】 | 主題二、美麗的 春天 單元1發現春天 6 【性別平等教 育】 【人權教育】 【環境教育】 【品德教育】 【閱讀素養教 育】 【戶外教育】 | 第一單元保護身 體好健康 第二課五個好幫 手 1 | 第四單元玩球樂 第三課滾動新樂園 2 【人權教育】 | |
| 六 3/17 3/23 | 第貳單元我們一 起玩 第四課書是我的 好朋友 6 【生涯規劃教 育】 【閱讀素養教 | 二、彩色的 世界 2. 鳥鼠食 菝仔 | | 一、動物恁 生趣 2. 係 麼儕 | | | 第三單元圖形與分 類 4 【安全教育】 | 主題二、美麗的 春天 單元2在春天裡 玩 6 【性別平等教 育】 【人權教育】 | 第二單元健康飲 食聰明吃 第一課飲食紅綠 燈 1 | 第四單元玩球樂 第三課滾動新樂園 2 【人權教育】 | |

| 週別 日期 | 領域學習課程-20 / 週 | | | | | | | | | | |
|------------------------|---|---------------------|---|---------------|--|----------|----------------------------|--|--------------------------------|--|-------|
| | 國語 (6) | 語文(7) | | | | 新住 民語 | 臺灣 手語 | 數學(4) | 生活(6) | 健康與體育(3) | |
| | | (1) | | | | | | | | 健康 (1) | 體育(2) |
| | | 本土語 | | | | | | | | | |
| 閩南 | 閩東 | 客 | 原 | | | | | | | | |
| | 育】 | | | | | | | 【環境教育】 【品德教育】 【閱讀素養教育】 【戶外教育】 | | | |
| 七 3/24 3/30 | 第貳單元我們一起玩 第五課風喜歡和我玩 6 【環境教育】 【能源教育】 【安全教育】 | 二、彩色的世界 2. 鳥鼠食菽仔 | | 看圖聽故事：動物園 | | | 第四單元18以內的減法 4 【法治教育】 | 主題二、美麗的春天 單元2在春天裡玩 6 【性別平等教育】 【人權教育】 【環境教育】 【品德教育】 【閱讀素養教育】 【戶外教育】 | 第二單元健康飲食聰明吃 第一課飲食紅綠燈 1 | 第五單元伸展跑跳樂 第一課運動安全又健康 2 【安全教育】 | |
| 八 3/31 4/6 | 第貳單元我們一起玩 第六課鄰居的小孩 6 【品德教育】 【生涯規劃教育】 | 二、彩色的世界 2. 鳥鼠食菽仔 | | 看圖聽故事：動物園 | | | 第四單元18以內的減法 4 【法治教育】 | 主題三、玩具總動員 單元1什麼最好玩 6 【人權教育】 【科技教育】 【品德教育】 【法治教育】 【生涯規劃教育】 | 第二單元健康飲食聰明吃 第二課健康飲食我決定 1 | 第五單元伸展跑跳樂 第二課毛巾伸展操 2 | |
| 九 4/7 | 語文天地二 6 | 二、彩色的世界 | | 二、得人惜 3. 厝 | | | 第五單元有多長 4 | 主題三、玩具總動員 | 第二單元健康飲食聰明吃 | 第五單元伸展跑跳樂 | |

| 週別 日期 | 領域學習課程-20 / 週 | | | | | | | | | | |
|-------------------------|---|---------------------|---|---------------|--|----------|------------------------------|--|---|-----------------------------|---------------|
| | 國語 (6) | 語文(7) | | | | 新住 民語 | 臺灣 手語 | 數學(4) | 生活(6) | 健康與體育(3) | |
| | | (1) | | | | | | | | 健康 (1) | 體育(2) |
| | | 本土語 | | | | | | | | | |
| 閩南 | 閩東 | 客 | 原 | | | | | | | | |
| 4/13 | 【閱讀素養教育】 | 3. 美麗的學校 | | | | | | | 單元 2 玩具同樂會 6 【人權教育】 【科技教育】 【品德教育】 【法治教育】 【生涯規劃教育】 | 第二課健康飲食 我決定 1 | 第三課一起來跳繩 2 |
| 十 4/14 4/20 | 閱讀列車〈長頸鹿的新衣〉 6 【人權教育】 【閱讀素養教育】 【海洋教育】 【品德教育】 【生涯規劃教育】 | 二、彩色的世界 3. 美麗的學校 | | 二、得人惜 3. 傜 | | | 第五單元有多長 4 | 主題三、玩具總動員 單元 2 玩具同樂會 6 【人權教育】 【科技教育】 【品德教育】 【法治教育】 【生涯規劃教育】 | 第二單元健康飲食 聰明吃 第二課健康飲食 我決定 1 | 第五單元伸展跑跳樂 第三課一起來跳繩 2 | |
| 十一 4/21 4/27 | 第參單元有你真好 第七課畫畫 6 【科技教育】 【家庭教育】 【品德教育】 | 二、彩色的世界 3. 美麗的學校 | | 二、得人惜 3. 傜 | | | 第六單元 100 以內的數 4 【環境教育】 | 主題四、美麗的色彩世界 單元 1 一起找顏色 6 【品德教育】 【環境教育】 【多元文化教育】 【戶外教育】 | 第二單元健康飲食 聰明吃 第三課健康食物 感恩吃 1 【品德教育】 | 第五單元伸展跑跳樂 第四課用報紙玩遊戲 2 | |
| 十二 4/28 | 第參單元有你真好 | 二、彩色 | | 二、得人惜 | | | 第六單元 100 以內 | 主題四、美麗的 | 第二單元健康飲 | 第五單元伸展跑跳 | |

| 領域學習課程-20 / 週 | | | | | | | | | | | |
|-------------------------|--|-----------------------|----|-------------------------|---|----------|----------|-------------------------|---|---------------------------------------|---|
| 週別 日期 | 語文(7) | | | | | | | 數學(4) | 生活(6) | 健康與體育(3) | |
| | 國語(6) | (1) | | | | 新住 民語 | 臺灣 手語 | | | 健康(1) | 體育(2) |
| | | 本土語 | | | | | | | | | |
| | | 閩南 | 閩東 | 客 | 原 | | | | | | |
| 1 5/4 | 好 第八課給松鼠的 卡片 6 【環境教育】 【品德教育】 | 的世界 3. 美麗的 學校 | | 3. 傴 | | | | 的數 4 【環境教育】 | 色彩世界 單元2 色彩很特 別 6 【品德教育】 【環境教育】 【多元文化教 育】 【戶外教育】 | 食聰明吃 第三課健康食物 感恩吃 1 【品德教育】 | 樂 第四課用報紙玩遊 戲 2 |
| 十三 5/5 5/11 | 第參單元有你真 好 第九課張奶奶的 寶貝 6 【品德教育】 【戶外教育】 | 三、我的 身軀 4. 保護目矚 | | 二、得人惜 4. 恁仔細/ 承蒙你 | | | | 第七單元認識錢幣 4 【家庭教育】 | 主題四、美麗的 色彩世界 單元3 色彩真奇 妙 6 【品德教育】 【環境教育】 【多元文化教 育】 【戶外教育】 | 第三單元健康防 護罩 第一課健身體不 舒服 1 | 第五單元伸展跑跳 樂 第四課用報紙玩遊 戲 2 |
| 十四 5/12 5/18 | 語文天地三 6 【閱讀素養教 育】 | 三、我的 身軀 4. 保護目矚 | | 二、得人惜 4. 恁仔細/ 承蒙你 | | | | 第七單元認識錢幣 4 【家庭教育】 | 主題五、夏天與 端午 單元1 天氣變熱 了 6 【環境教育】 【海洋教育】 【安全教育】 【品德教育】 【多元文化教 育】 【戶外教育】 | 第三單元健康防 護罩 第一課健身體不 舒服 1 | 第六單元模仿趣味 多 第一課小巨人和紙 鏢 2 【人權教育】 |

| 週別 日期 | 領域學習課程-20 / 週 | | | | | | | | | | |
|-------------------------|---|-----------------------|---|-------------------------|--|----------|---------------------------------|---|---------------------------------------|---|-------|
| | 國語 (6) | 語文(7) | | | | 新住 民語 | 臺灣 手語 | 數學(4) | 生活(6) | 健康與體育(3) | |
| | | (1) | | | | | | | | 健康 (1) | 體育(2) |
| | | 本土語 | | | | | | | | | |
| 閩南 | 閩東 | 客 | 原 | | | | | | | | |
| 十五 5/19 5/25 | 閱讀列車〈樂樂 怎麼還沒來〉 6 【閱讀素養教 育】 【品德教育】 | 三、我的 身軀 4. 保護目矚 | | 二、得人惜 4. 恁仔細/ 承蒙你 | | | 第八單元二位數的 加減 4 【多元文化教育】 | 主題五、夏天與 端午 單元 2 夏天的活 動 6 【環境教育】 【海洋教育】 【品德教育】 【安全教育】 【多元文化教 育】 【戶外教育】 | 第三單元健康防 護罩 第一課健身體不 舒服 1 | 第六單元模仿趣味 多 第二課模仿滾翻秀 2 | |
| 十六 5/26 6/1 | 第肆單元動物同 樂會 第十課井裡的小 青蛙 6 【品德教育】 【生涯規劃教 育】 | 三、我的 身軀 4. 保護目矚 | | 三、節日 5. 五月節 | | | 第八單元二位數的 加減 4 【多元文化教育】 | 主題五、夏天與 端午 單元 3 熱鬧的端 午節 6 【環境教育】 【海洋教育】 【品德教育】 【安全教育】 【多元文化教 育】 【戶外教育】 | 第三單元健康防 護罩 第二課健遠離疾 病有法寶 1 | 第六單元模仿趣味 多 第二課模仿滾翻秀 2 | |
| 十七 6/2 6/8 | 第肆單元動物同 樂會 第十一課吃星星 的小鴨子 6 【海洋教育】 【安全教育】 | 三、我的 身軀 5. 我的身軀 | | 三、節日 5. 五月節 | | | 第八單元二位數的 加減 4 【多元文化教育】 | 主題六、雨和水 單元 1 天上來的 水 6 【環境教育】 【海洋教育】 【品德教育】 | 第三單元健康防 護罩 第二課健遠離疾 病有法寶 1 | 第六單元模仿趣味 多 第三課走向綠地 2 【人權教育】 | |

| 週別 日期 | 領域學習課程-20 / 週 | | | | | | | | | | |
|-------------------------|--|-------------------|---|---------------------------|--|----------|----------------------------------|--|--------------------------------------|-------------------------------------|-------|
| | 國語 (6) | 語文(7) | | | | 新住 民語 | 臺灣 手語 | 數學(4) | 生活(6) | 健康與體育(3) | |
| | | (1) | | | | | | | | 健康 (1) | 體育(2) |
| | | 本土語 | | | | | | | | | |
| 閩南 | 閩東 | 客 | 原 | | | | | | | | |
| | | | | | | | | 【科技教育】 【能源教育】 【戶外教育】 | | | |
| 十八 6/9 6/15 | 第肆單元動物同樂會 第十二課快樂不止一半 6 【品德教育】 【生涯規劃教育】 【法治教育】 | 三、我的身軀 5. 我的身軀 | | 三、節日 5. 五月節 | | | 第九單元幾月幾日 星期幾 4 【生涯規劃教育】 | 主題六、雨和水 單元 1 天上來的 水 6 【環境教育】 【海洋教育】 【品德教育】 【科技教育】 【能源教育】 【戶外教育】 | 第三單元健康防護罩 第二課健遠離疾病有法寶 1 | 第六單元模仿趣味多 第三課走向綠地 2 【人權教育】 | |
| 十九 6/16 6/22 | 語文天地四 6 【閱讀素養教育】 | 三、我的身軀 5. 我的身軀 | | 看圖聽故事：五月節 | | | 第九單元幾月幾日 星期幾 4 【生涯規劃教育】 | 主題六、雨和水 單元 2 神奇的水 6 【環境教育】 【海洋教育】 【品德教育】 【科技教育】 【能源教育】 【戶外教育】 | 第三單元健康防護罩 第三課健康好心情 1 【生命教育】 | 第六單元模仿趣味多 第三課走向綠地 2 【人權教育】 | |
| 二十 6/23 6/29 | 閱讀列車〈火雞與孔雀〉 6 【人權教育】 【閱讀素養教育】 【品德教育】 【生涯規劃教育】 | 傳統念謠 ～阿財天頂跋落來 | | 傳統童謠： 羊咩咩 缺牙耙、古老人言、師傅話 | | | 第九單元幾月幾日 星期幾 4 【生涯規劃教育】 | 主題六、雨和水 單元 2 神奇的水 6 【環境教育】 【海洋教育】 【品德教育】 【科技教育】 【能源教育】 【戶外教育】 | 第三單元健康防護罩 第三課健康好心情 1 【生命教育】 | 第六單元模仿趣味多 第三課走向綠地 2 【人權教育】 | |

桃園市大園區內海國民小學 112 學年度第一學期各領域教學進度總表【二年級】~~~十二年國教課程

| 週別 日期 | 領域學習課程-20 / 週 | | | | | | | | | | |
|------------------------|---|--------------------|---|------------------|--|----------|----------|--------------------------------------|---|--|--|
| | 語文(7) | | | | | | | 數學(4) | 生活(6) | 健康與體育(3) | |
| | 國語(6) | (1) | | | | 新住 民語 | 臺灣 手語 | | | 健康(1) | 體育(2) |
| | | 本土語 | | | | | | | | | |
| 閩南 | 閩東 | 客 | 原 | | | | | | | | |
| 一 8/30 9/2 | 第壹單元我長大了 第一課打招呼 ◎海洋教育 ◎生涯規劃教育 ◎家庭教育 | 一、我的心情 1. 歡喜的代誌 | | 一、日仔 1. 日頭追月光 | | | | 第一單元200以內的數 4 【環境教育】 【海洋教育】 | 第一主題防震小達人 第一單元地震來了不慌張 6 【環境教育】 【安全教育】 【防災教育】 | 第一單元喜歡自己珍愛家人 第一課成長的變化 1 | 第四單元球類遊戲不思議 第一課控球小奇兵 2 【人權教育】 |
| 二 9/3 9/9 | 第壹單元我長大了 第一課打招呼 ◎海洋教育 ◎生涯規劃教育 ◎家庭教育 | 一、我的心情 1. 歡喜的代誌 | | 一、日仔 1. 日頭追月光 | | | | 第一單元200以內的數 4 【環境教育】 【海洋教育】 | 第一主題防震小達人 第一單元地震來了不慌張 6 【環境教育】 【安全教育】 【防災教育】 | 第一單元喜歡自己珍愛家人 第二課欣賞自己 1 【生涯規劃教育】 | 第四單元球類遊戲不思議 第一課控球小奇兵 2 【人權教育】 |
| 三 9/10 9/16 | 第壹單元我長大了 第二課爬梯子 ◎生命教育 ◎家庭教育 | 一、我的心情 1. 歡喜的代誌 | | 一、日仔 1. 日頭追月光 | | | | 第二單元二位數的直式加減 4 【閱讀素養教育】 | 第一主題防震小達人 第二單元地震應變有方法 6 【環境教育】 【安全教育】 【防災教育】 | 第一單元喜歡自己珍愛家人 第二課欣賞自己 1 【生涯規劃教育】 | 第四單元球類遊戲不思議 第一課控球小奇兵 2 【人權教育】 |
| 四 9/17 9/23 | 第壹單元我長大了 第三課勇氣樹 ◎人權教育 ◎生涯規劃教育 | 一、我的心情 1. 歡喜的代誌 | | 一、日仔 2. 暗晡頭 | | | | 第二單元二位數的直式加減 4 【閱讀素養教育】 | 第一主題防震小達人 第三單元防震大使 Go! Go! Go! 6 【環境教育】 | 第一單元喜歡自己珍愛家人 第三課關愛家人 1 【生涯規劃教育】 | 第四單元球類遊戲不思議 第一課控球小奇兵 2 【人權教育】 |

| 週別 日期 | 領域學習課程-20 / 週 | | | | | | | | | | |
|--------------------------|--|---------------------------|---|---------------------|--|----------|---------------------------------------|---|--|--|-------|
| | 語文(7) | | | | | | 數學(4) | 生活(6) | 健康與體育(3) | | |
| | 國語(6) | (1) | | | | 新住 民語 | | | 臺灣 手語 | 健康(1) | 體育(2) |
| | | 本土語 | | | | | | | | | |
| 閩南 | | 閩東 | 客 | 原 | | | | | | | |
| 五 9/24 9/30 | 語文天地一 ◎閱讀素養教育 | 二、歡迎來 阮兜 2. 狗蟻 in 兜 | | 一、日仔 2. 暗晡頭 | | | | 【安全教育】 【防災教育】 | 育】 | | |
| 六 10/1 10/7 | 第貳單元生活小點 滴 第四課一天的時間 ◎家庭教育 ◎品德教育 ◎生涯規劃教育 | 二、歡迎來 阮兜 2. 狗蟻 in 兜 | | 一、日仔 2. 暗晡頭 | | | 第二單元二位數 的直式加減 4 【閱讀素養教 育】 | 第二主題光影好好 玩 第一單元光和影 6 【環境教育】 【性別平等教育】 【戶外教育】 | 第一單元喜歡 自己珍愛家人 第三課關愛家 人 1 【生涯規劃教 育】 | 第四單元球類遊 戲不思議 第二課玩球大作 戰 2 【品德教育】 | |
| 七 10/8 10/14 | 第貳單元生活小點 滴 第四課一天的時間 ◎家庭教育 ◎品德教育 ◎生涯規劃教育 | 二、歡迎來 阮兜 2. 狗蟻 in 兜 | | 看圖聽故 事：后羿 射日頭 | | | 第三單元量長度 4 【多元文化教 育】 | 第二主題光影好好 玩 第二單元光影魔法 師 6 【環境教育】 【性別平等教育】 【戶外教育】 | 第一單元喜歡 自己珍愛家人 第三課關愛家 人 1 【生涯規劃教 育】 | 第四單元球類遊 戲不思議 第二課玩球大作 戰 2 【品德教育】 | |
| 八 10/15 10/21 | 第貳單元生活小點 滴 第五課小書蟲 ◎生涯規劃教育 ◎閱讀素養教育 | 二、歡迎來 阮兜 3. 露螺 | | 看圖聽故 事：后羿 射日頭 | | | 第三單元量長度 4 【多元文化教 育】 | 第二主題光影好好 玩 第二單元光影魔法 師 6 【環境教育】 【性別平等教育】 【戶外教育】 | 第一單元喜歡 自己珍愛家人 第三課關愛家 人 1 【生涯規劃教 育】 | 第四單元球類遊 戲不思議 第二課玩球大作 戰 2 【品德教育】 | |

| 週別 日期 | 領域學習課程-20 / 週 | | | | | | | | | | |
|---------------------------|--|----------------|---|-----------------|--|----------|--------------------------------------|--|---|----------------------------|-------|
| | 語文(7) | | | | | | 數學(4) | 生活(6) | 健康與體育(3) | | |
| | 國語(6) | (1) | | | | 新住 民語 | | | 臺灣 手語 | 健康(1) | 體育(2) |
| | | 本土語 | | | | | | | | | |
| 閩南 | | 閩東 | 客 | 原 | | | | | | | |
| | | | | | | | | 【性別平等教育】 【戶外教育】 | | | |
| 九 10/22 10/28 | 第貳單元生活小點滴 第六課從自己開始 ◎環境教育 ◎海洋教育 ◎戶外教育 | 二、歡迎來阮兜 3. 露螺 | | 二、遶市場 3. 跔阿姆去市場 | | | 第四單元加減關係與應用 4 【品德教育】 | 第三主題玩泡泡 第一單元泡泡在哪裡 6 【環境教育】 | 第二單元生活保健有一套 第一課眼耳鼻急救站 1 【安全教育】 | 第五單元跑跳親水樂 第一課休閒好自在 2 | |
| 十 10/29 11/4 | 語文天地二 ◎閱讀素養教育 | 二、歡迎來阮兜 3. 露螺 | | 二、遶市場 3. 跔阿姆去市場 | | | 第五單元面積的大小比較 4 【家庭教育】 【安全教育】 | 第三主題玩泡泡 第一單元泡泡在哪裡 6 【環境教育】 | 第二單元生活保健有一套 第一課眼耳鼻急救站 1 【安全教育】 | 第五單元跑跳親水樂 第一課休閒好自在 2 | |
| 十一 11/5 11/11 | 第參單元故事夢工廠 第七課等兔子來撞樹 ◎閱讀素養教育 ◎生涯規劃教育 | 二、歡迎來阮兜 3. 露螺 | | 二、遶市場 3. 跔阿姆去市場 | | | 第六單元兩步驟的加減 4 【品德教育】 | 第三主題玩泡泡 第二單元泡泡變變變 6 【環境教育】 | 第二單元生活保健有一套 第二課照顧我的身體 1 | 第五單元跑跳親水樂 第二課歡樂跑跳碰 2 | |
| 十二 11/12 11/18 | 第參單元故事夢工廠 第七課等兔子來撞樹 ◎閱讀素養教育 ◎生涯規劃教育 | 三、美麗的世界 4. 玉蘭花 | | 二、遶市場 4. 水果 | | | 第六單元兩步驟的加減 4 【品德教育】 | 第四主題學校附近 第一單元學校附近有什麼 6 【環境教育】 | 第二單元生活保健有一套 第二課照顧我的身體 1 | 第五單元跑跳親水樂 第二課歡樂跑跳碰 2 | |
| 十三 11/19 11/25 | 第參單元故事夢工廠 第八課角和腳 ◎生涯規劃教育 ◎安全教育 | 三、美麗的世界 4. 玉蘭花 | | 二、遶市場 4. 水果 | | | 第七單元2、5、4、8的乘法 4 【品德教育】 | 第四主題學校附近 第一單元學校附近有什麼 6 【環境教育】 | 第二單元生活保健有一套 第二課照顧我的身體 1 | 第五單元跑跳親水樂 第二課歡樂跑跳碰 2 | |

| 週別 日期 | 領域學習課程-20 / 週 | | | | | | | | | | |
|---------------------------|---|-----------------|---|---------------|--|----------|-------------------------------------|---|--|-----------------------------|-------|
| | 國語 (6) | 語文(7) | | | | | 數學(4) | 生活(6) | 健康與體育(3) | | |
| | | (1) | | | | 新住 民語 | | | 臺灣 手語 | 健康 (1) | 體育(2) |
| | | 本土語 | | | | | | | | | |
| 閩南 | 閩東 | 客 | 原 | | | | | | | | |
| | | | | | | | | 【生命教育】 【安全教育】 【多元文化教育】 【戶外教育】 | | | |
| 十四 11/26 12/2 | 第參單元故事夢工廠 第九課赤腳國王 ◎生命教育 ◎科技教育 ◎生涯規劃教育 | 三、美麗的世界 4. 玉蘭花 | | 二、遶市場 4. 水果 | | | 第七單元 2、5、4、8 的乘法 4 【品德教育】 | 第四主題學校附近的第二單元分享學校附近的故事 6 【環境教育】 【安全教育】 【多元文化教育】 【戶外教育】 | 第三單元健康的生活環境 第一課學校環境與健康 1 【環境教育】 | 第五單元跑跳親水樂 第三課快樂水世界 2 | |
| 十五 12/3 12/9 | 語文天地三 ◎閱讀素養教育 | 三、美麗的世界 5. 蟲的世界 | | 三、天時 5. 落雨(水) | | | 第七單元 2、5、4、8 的乘法 4 【品德教育】 | 第四主題學校附近的第二單元分享學校附近的故事 6 【環境教育】 【生命教育】 【安全教育】 【多元文化教育】 【戶外教育】 | 第三單元健康的生活環境 第一課學校環境與健康 1 【環境教育】 | 第五單元跑跳親水樂 第三課快樂水世界 2 | |
| 十六 12/10 12/16 | 第肆單元美好的時光 第十課去農場玩 ◎戶外教育 | 三、美麗的世界 5. 蟲的世界 | | 三、天時 5. 落雨(水) | | | 第八單元幾時幾分 4 【人權教育】 【生涯規劃教育】 | 第五主題歲末傳溫情 第一單元溫馨送暖 6 【家庭教育】 【品德教育】 【多元文化教育】 | 第三單元健康的生活環境 第一課學校環境與健康 1 【環境教育】 | 第六單元全方位動動樂 第一課繩索小玩家 2 | |
| 十七 12/17 12/23 | 第肆單元美好的時光 第十課去農場玩 | 三、美麗的世界 5. 蟲的世界 | | 三、天時 5. 落雨(水) | | | 第八單元幾時幾分 4 | 第五主題歲末傳溫情 第二單元傳送我的 | 第三單元健康的生活環境 第二課社區環 | 第六單元全方位動動樂 第一課繩索小玩 | |

| 領域學習課程-20 / 週 | | | | | | | | | | | |
|---------------------------|---|--------------------|----|-------------|---|----------|---|---|--------------------------------|-----------------------------|-------|
| 週別 日期 | 語文(7) | | | | | | 數學(4) | 生活(6) | 健康與體育(3) | | |
| | 國語(6) | (1) | | | | 新住 民語 | | | 臺灣 手語 | 健康(1) | 體育(2) |
| | | 本土語 | | | | | | | | | |
| | | 閩南 | 閩東 | 客 | 原 | | | | | | |
| | ◎戶外教育 | | | | | | 【人權教育】 【生涯規劃教育】 | 愛 6 【家庭教育】 【品德教育】 【多元文化教育】 | 境與健康 1 | 家 2 | |
| 十八 12/24 12/30 | 第肆單元美好的時光 第十一課幸福湯圓 ◎閱讀素養教育 ◎多元文化教育 | 三、美麗的世界 5. 蟲的世界 | | 看圖聽故事：冬節打板圓 | | | 第九單元3、6、9、7的乘法 4 【家庭教育】 【品德教育】 | 第五主題歲末傳溫情 第二單元傳送我的愛 6 【家庭教育】 【品德教育】 【多元文化教育】 | 第三單元健康的生活環境 第二課社區環境與健康 1 | 第六單元全方位動動樂 第二課樹樁木頭人 2 | |
| 十九 12/31 1/6 | 第肆單元美好的時光 第十二課到野外上課 ◎環境教育 ◎戶外教育 | 來唱囡仔歌——蠔仔 | | 看圖聽故事：冬節打板圓 | | | 第九單元3、6、9、7的乘法 4 【家庭教育】 【品德教育】 | 第六主題米粒魔術師 第一單元五花八門的米食 6 【環境教育】 | 第三單元健康的生活環境 第二課社區環境與健康 1 | 第六單元全方位動動樂 第三課跳出活力 2 | |
| 二十 1/7 1/13 | 評量週 語文天地四 ◎閱讀素養教育 | 來聽囡仔古——水仙花的由來 | | 童謠欣賞～阿豬伯 | | | 第十單元容量與重量 4 【環境教育】 【品德教育】 | 第六主題米粒魔術師 第一單元五花八門的米食 6 【環境教育】 | 第三單元健康的生活環境 第二課社區環境與健康 1 | 第六單元全方位動動樂 第四課圓來真有趣 2 | |
| 二十一 1/14 1/20 | 總複習 | 咱來認捌字 | | 令仔欣賞～揣令仔 | | | 總複習 | 總複習 | 總複習 | 總複習 | |

桃園市大園區內海國民小學 112 學年度第二學期各領域教學進度總表【二年級】~~~十二年國教課程

| 週別 日期 | 領域學習課程-20 / 週 | | | | | | | | | | |
|------------------------|---|---------------------|---|-----------------|--|----------|---------------------------------------|---|------------------------------|--|-------|
| | 國語 (6) | 語文(7) | | | | 新住 民語 | 臺灣 手語 | 數學(4) | 生活(6) | 健康與體育(3) | |
| | | (1) | | | | | | | | 健康 (1) | 體育(2) |
| | | 本土語 | | | | | | | | | |
| 閩南 | 閩東 | 客 | 原 | | | | | | | | |
| 一 2/15 2/17 | 第壹單元心情溫度計 第一課彩色心情 ◎生命教育 ◎家庭教育 | 一、來食好食物 1. 來買菜喔 | | 一、彩色世界 1. 阿爸个故鄉 | | | 第一單元1000以內的數 4 【人權教育】 【品德教育】 | 第一主題減塑行動家 第一單元塑膠垃圾好可怕 6 【環境教育】 【能源教育】 | 第一單元當我們同在一起 第一課將心比心 1 | 第五單元球球大作戰 第一課班級體育活動樂 2 | |
| 二 2/18 2/24 | 第壹單元心情溫度計 第一課彩色心情 ◎生命教育 ◎家庭教育 | 一、來食好食物 1. 來買菜喔 | | 一、彩色世界 1. 阿爸个故鄉 | | | 第一單元1000以內的數 4 【人權教育】 【品德教育】 | 第一主題減塑行動家 第二單元我的減塑行動 6 【環境教育】 【能源教育】 | 第一單元當我們同在一起 第一課將心比心 1 | 第五單元球球大作戰 第二課你丟我接一起跑 2 【人權教育】 | |
| 三 2/25 3/2 | 第壹單元心情溫度計 第二課勇敢超人 ◎品德教育 ◎安全教育 | 一、來食好食物 1. 來買菜喔 | | 一、彩色世界 1. 阿爸个故鄉 | | | 第二單元三位數的加減 4 【人權教育】 | 第一主題減塑行動家 第二單元我的減塑行動 6 【環境教育】 【能源教育】 | 第一單元當我們同在一起 第一課將心比心 1 | 第五單元球球大作戰 第二課你丟我接一起跑 2 【人權教育】 | |
| 四 3/3 3/9 | 第壹單元心情溫度計 第三課小波氣球飛上天 ◎生命教育 ◎生涯規劃教育 | 一、來食好食物 2. 歡喜食甲飽 | | 一、彩色世界 2. 春天 | | | 第二單元三位數的加減 4 【人權教育】 | 第二主題奇妙的種子 第一單元種子藏哪裡 6 【環境教育】 【生命教育】 | 第一單元當我們同在一起 第二課真心交朋友 1 | 第五單元球球大作戰 第二課你丟我接一起跑 2 【人權教育】 | |
| 五 | 語文天地一 | 一、來食 | | 一、彩色 | | | 第三單元平面圖形 | 第二主題奇妙的 | 第一單元當我們 | 第五單元球球大作 | |

| 週別 日期 | 領域學習課程-20 / 週 | | | | | | | | | | |
|------------------------|---|------------------------------|---|----------------------|--|----------|----------|-----------------------------------|---|-------------------------------------|--------------------------------|
| | 語文(7) | | | | | | | 數學(4) | 生活(6) | 健康與體育(3) | |
| | 國語(6) | (1) | | | | 新住 民語 | 臺灣 手語 | | | 健康(1) | 體育(2) |
| | | 本土語 | | | | | | | | | |
| 閩南 | | 閩東 | 客 | 原 | | | | | | | |
| 3/10 3/16 | ◎閱讀素養教育 | 好食物 2. 歡喜食甲 飽 | | 世界 2. 春 天 | | | | 4 【家庭教育】 【環境教育】 | 種子 第一單元種子藏 哪裡 6 【環境教育】 【生命教育】 | 同在一起 第二課真心交朋 友 1 | 戰 第三課隔繩樂悠遊 2 |
| 六 3/17 3/23 | 第貳單元特別的 禮物 第四課小水珠， 去哪裡 ◎環境教育 | 一、來食 好食物 2. 歡喜食甲 飽 | | 一、彩色 世界 2. 春 天 | | | | 第三單元平面圖形 4 【家庭教育】 【人權教育】 | 第二主題奇妙的 種子 第二單元種子大 發現 6 【環境教育】 【生命教育】 | 第二單元飲食行 動家 第一課飲食密碼 1 | 第五單元球球大作 戰 第三課隔繩樂悠遊 2 |
| 七 3/24 3/30 | 第貳單元特別的 禮物 第四課小水珠， 去哪裡 ◎環境教育 | 一、來食 好食物 2. 歡喜食甲 飽 | | 一、彩色 世界 2. 春 天 | | | | 第四單元年、月、 日 4 【人權教育】 | 第二主題奇妙的 種子 第二單元種子大 發現 6 【環境教育】 【生命教育】 | 第二單元飲食行 動家 第一課飲食密碼 1 | 第六單元跑跳戲水 趣 第一課動手又動腳 2 |
| 八 3/31 4/6 | 第貳單元特別的 禮物 第五課生日快樂 ◎戶外教育 ◎人權教育 ◎生命教育 | 二、奇妙 的大自然 3. 月娘變 魔術 | | 看圖聽故 事～客家 靚藍衫 | | | | 第四單元年、月、 日 4 【人權教育】 | 第三主題磁鐵真 好玩 第一單元磁鐵妙 用多 6 【科技教育】 | 第二單元飲食行 動家 第一課飲食密碼 1 | 第六單元跑跳戲水 趣 第一課動手又動腳 2 |
| 九 4/7 4/13 | 第貳單元特別的 禮物 第六課給地球的一 封信 ◎環境教育 | 二、奇妙 的大自然 3. 月娘變 魔術 | | 二、蟲仔 3. 火焰蟲 | | | | 第五單元乘法 4 【人權教育】 | 第三主題磁鐵真 好玩 第二單元磁鐵找 朋友 6 | 第二單元飲食行 動家 第二課健康飲食 習慣 1 | 第六單元跑跳戲水 趣 第二課跑跳好樂活 2 |

| 週別 日期 | 領域學習課程-20 / 週 | | | | | | | | | | |
|-------------------------|---|------------------------------|---|-------------------------|--|----------|--------------------------------|--|-------------------------------------|--------------------------------|-------|
| | 國語 (6) | 語文(7) | | | | 新住 民語 | 臺灣 手語 | 數學(4) | 生活(6) | 健康與體育(3) | |
| | | (1) | | | | | | | | 健康 (1) | 體育(2) |
| | | 本土語 | | | | | | | | | |
| 閩南 | 閩東 | 客 | 原 | | | | | | | | |
| | ◎海洋教育 ◎能源教育 | | | | | | | 【科技教育】 | | | |
| 十 4/14 4/20 | 語文天地二 ◎閱讀素養教育 | 二、奇妙 的大自然 3. 月娘變 魔術 | | 二、蟲仔 3. 火焰蟲 | | | 第五單元乘法 4 【人權教育】 | 第三主題磁鐵真 好玩 第三單元磁鐵小 創客 6 【科技教育】 | 第二單元飲食行 動家 第二課健康飲食 習慣 1 | 第六單元跑跳戲水 趣 第二課跑跳好樂活 2 | |
| 十一 4/21 4/27 | 第參單元語文百 寶箱 第七課傘 ◎閱讀素養教育 ◎家庭教育 | 二、奇妙 的大自然 4. 西北雨 | | 二、蟲仔 3. 火焰蟲 | | | 第六單元兩步驟應 用問題 4 【生命教育】 | 第四主題有您真 好 第一單元我和家 人能溝通 6 【家庭教育】 【生命教育】 【品德教育】 【人權教育】 | 第三單元齶齒遠 離我 第一課為什麼會 齶齒 1 | 第六單元跑跳戲水 趣 第三課我的水朋友 2 | |
| 十二 4/28 5/4 | 第參單元語文百 寶箱 第七課傘 ◎閱讀素養教育 ◎家庭教育 | 二、奇妙 的大自然 4. 西北雨 | | 三、個人 衛生 4. 搨 手搓浴堂 | | | 第六單元兩步驟應 用問題 4 【生命教育】 | 第四主題有您真 好 第二單元感謝家 人我愛您 6 【家庭教育】 【生命教育】 | 第三單元齶齒遠 離我 第二課護齒好習 慣 1 | 第六單元跑跳戲水 趣 第三課我的水朋友 2 | |
| 十三 5/5 5/11 | 第參單元語文百 寶箱 第八課老園丁的 話 ◎環境教育 ◎戶外教育 | 二、奇妙 的大自然 4. 西北雨 | | 三、個人 衛生 4. 搨 手搓浴堂 | | | 第七單元公尺和公 分 4 【人權教育】 | 第四主題有您真 好 第二單元感謝家 人我愛您 6 【家庭教育】 【品德教育】 | 第三單元齶齒遠 離我 第二課護齒好習 慣 1 | 第六單元跑跳戲水 趣 第三課我的水朋友 2 | |

| 週別 日期 | 領域學習課程-20 / 週 | | | | | | | | | | |
|-------------------------|----------------------------------|--------------------|---|--------------------|--|----------|--------------------------------------|---|----------------------------|---|-------|
| | 國語 (6) | 語文(7) | | | | 新住 民語 | 臺灣 手語 | 數學(4) | 生活(6) | 健康與體育(3) | |
| | | (1) | | | | | | | | 健康 (1) | 體育(2) |
| | | 本土語 | | | | | | | | | |
| 閩南 | 閩東 | 客 | 原 | | | | | | | | |
| 十四 5/12 5/18 | 第參單元語文百寶箱 第九課小小說書人 ◎閱讀素養教育 | 二、奇妙的大自然 4. 西北雨 | | 三、個人衛生 4. 搨手搓浴堂 | | | 第七單元公尺和公分 4 【人權教育】 | 第五主題彩色的世界 第一單元色彩大發現 6 【環境教育】 【戶外教育】 | 第三單元齙齒遠離我 第二課護齒好習慣 1 | 第七單元跳吧！武吧！跳舞吧 第一課劈開英雄路 2 【安全教育】 | |
| 十五 5/19 5/25 | 語文天地三 ◎閱讀素養教育 | 三、便利的交通 5. 騎鐵馬 | | 三、個人衛生 5. 愛淨俐 | | | 第八單元分類與立體形體 4 【環境教育】 【人權教育】 | 第五主題彩色的世界 第一單元色彩大發現 6 【環境教育】 【戶外教育】 | 第四單元保健小學堂 第一課疾病不要來 1 | 第七單元跳吧！武吧！跳舞吧 第一課劈開英雄路 2 【安全教育】 | |
| 十六 5/26 6/1 | 第肆單元我喜歡 第十課點金術 ◎生命教育 | 三、便利的交通 5. 騎鐵馬 | | 三、個人衛生 5. 愛淨俐 | | | 第八單元分類與立體形體 4 【環境教育】 【人權教育】 | 第五主題彩色的世界 第二單元色彩會說話 6 【環境教育】 【戶外教育】 | 第四單元保健小學堂 第一課疾病不要來 1 | 第七單元跳吧！武吧！跳舞吧！ 第二課平衡好身手 2 【安全教育】 | |
| 十七 6/2 6/8 | 第肆單元我喜歡 第十課點金術 ◎生命教育 | 三、便利的交通 5. 騎鐵馬 | | 三、個人衛生 5. 愛淨俐 | | | 第九單元分分看 4 【家庭教育】 | 第五主題彩色的世界 第三單元色彩大集合 6 【環境教育】 【戶外教育】 | 第四單元保健小學堂 第一課疾病不要來 1 | 第七單元跳吧！武吧！跳舞吧！ 第二課平衡好身手 2 【安全教育】 | |
| 十八 6/9 | 第肆單元我喜歡 第十一課我喜歡 | 三、便利的交通 5. | | 三、個人衛生 5. 愛 | | | 第九單元分分看 4 | 第六主題我的成長故事 | 第四單元保健小學堂 | 第七單元跳吧！武吧！跳舞吧！ | |

| 領域學習課程-20 / 週 | | | | | | | | | | | |
|-------------------------|---|----------------------|----|------------------------------|---|----------|-------------------------|--|--|-------------------------------------|--------------------------|
| 週別 日期 | 語文(7) | | | | | | | 數學(4) | 生活(6) | 健康與體育(3) | |
| | 國語(6) | (1) | | | | 新住 民語 | 臺灣 手語 | | | 健康(1) | 體育(2) |
| | | 本土語 | | | | | | | | | |
| | | 閩南 | 閩東 | 客 | 原 | | | | | | |
| 6/15 | 你 ◎生命教育 ◎家庭教育 | 騎鐵馬 | | 淨俐 | | | | 【家庭教育】 | 第一單元快樂的學習 6 【品德教育】 【生命教育】 【生涯規劃教育】 | 第二課去去過敏走 1 | 第三課跳繩同樂 2 【生涯規劃教育】 |
| 十九 6/16 6/22 | 第肆單元我喜歡 第十二課如果， 我的房間…… 語文天地四 ◎家庭教育 ◎閱讀素養教育 | 來聽囡仔 古～雷公 俗爍爍婆 | | 看圖聽故 事～客家 手工茶籬 | | | 第十單元分數 4 【多元文化教育】 | 第六主題我的成 長故事 第二單元迎向三 年級 6 【品德教育】 【生命教育】 【生涯規劃教 育】 | 第四單元保健小 學堂 第二課去去過敏 走 1 | 第七單元跳吧！武 吧！跳舞吧！ 第四課水滴的旅行 2 | |
| 二十 6/23 6/29 | 總複習 | 來聽囡仔 古～雷公 俗爍爍婆 | | 童謠欣賞 ～康健、 令仔欣賞 ～揣令仔 | | | 總複習 | 總複習 | 總複習 | 總複習 | |

桃園市大園區內海國民小學 112 學年度第一學期各領域教學進度總表【三年級】~~~十二年國教課程

| 週別 日期 | 領域學習課程-25 節/週 | | | | | | | | | | | | | | |
|-----------------------|---|--|---------------|------------------------|---|---|--|---|--|---|--|--|---------------------------------------|---------------------------------------|-----------|
| | 語文(7) | | | | | 數學 (4) | 社會 (3) | 自然 科學 (3) | 綜合 活動 (2) | 藝術(3) | | | 健康與體育(3) | | |
| | 國語(5) | 英語(1) | (1) | | | | | | | 新住 民語 | 音樂 (1) | 視覺 藝術1 | 表演 藝術1 | 健康 (1) | 體育 (2) |
| | | | 閩 | 客 | 原 | | | | | | | | | | |
| 一 8/30 9/2 | 第壹單元快樂 上學去 第一課你好， 新朋友 5 【人權教育】 【品德教育】 【生涯規劃教 育】 【閱讀素養教 育】 | Get Ready 1 【閱讀素養 教育】 | 一、食食 1. 食畫 | 一、當好 食 1. 三 餐食麼个 | | 第 1 單元數到 10000 4 【人權教育】 【品德教育】3 【科技教育】 【生涯規劃教 育】 【閱讀素養教 育】 【戶外教育】 | 一、我的新學 期 第 1 課我的新 學習 3 【性別平等教 育】 【人權教育】 | 一、認識植 物 1. 植物與環 境 3 【性別平等 教育】 【人權教 育】 【環境教 育】 【戶外教 育】 | 主題一加 入幸福新 班 單元一最 佳拍檔 【品德教 育】 | 1-1 向 朋友 說哈 囉 1 【人 權教 育】 | 3-1 察 「顏 」 「色 」 1 【人 權教 育】 | 5-1 信 任好 朋友 1 【人 權教 育】 | 第一單元 飲食聰明 選 第一課吃 出健康 1 | 第四單元 與繩球同 行 第一課隔 繩對戰 2 | |
| 二 9/3 9/9 | 第壹單元快樂 上學去 第一課你好， 新朋友 5 【人權教育】 【品德教育】 【生涯規劃教 育】 【閱讀素養教 育】 | Unit 1 The Birthday Party 1 【國際教 育】 | 一、食食 1. 食畫 | 一、當好 食 1. 三 餐食麼个 | | 第 1 單元數到 10000 4 【人權教育】 【品德教育】3 【科技教育】 【生涯規劃教 育】 【閱讀素養教 育】 【戶外教育】 | 一、我的新學 期 第 1 課我的新 學習 3 【性別平等教 育】 【人權教育】 〔探究 1〕 | 一、認識植 物 1. 植物與環 境 2. 植物的身 體 3 【性別平等 教育】 【人權教 育】 【環境教 育】 【戶外教 育】 | 主題一加 入幸福新 班 單元二最 佳拍檔 【品德教 育】 | 1-1 向 朋友 說哈 囉 1 【人 權教 育】 | 3-2 搭 一座 彩虹 橋 1 【品 德教 育】 | 5-1 信 任我 的好 朋友 1 【性 別平 等教 育】 | 第一單元 飲食聰明 選 第一課吃 出健康 1 | 第四單元 與繩球同 行 第一課隔 繩對戰 2 | |

| 週別 日期 | 領域學習課程-25 節/週 | | | | | | | | | | | | | | |
|------------------------|--|--|----------------------|-------------------------------|---|-----------|--|---|---|---|---|---|--|--|---|
| | 語文(7) | | | | | 數學 (4) | 社會 (3) | 自然 科學 (3) | 綜合 活動 (2) | 藝術 (3) | | | 健康與體育(3) | | |
| | 國語(5) | 英語(1) | (1) | | | | | | | 新住 民語 | 音樂 (1) | 視覺 藝術 1 | 表演 藝術 1 | 健康 (1) | 體育 (2) |
| | | | 閩 | 客 | 原 | | | | | | | | | | |
| 三 9/10 9/16 | 第壹單元快樂 上學去 第二課我們的 約定 5 【人權教育】 【品德教育】 【法治教育】 【閱讀素養教 育】 | Unit 1 The Birthday Party 1 【品德教 育】 | 一、食食 1. 食畫 | 一、當好 食 1. 三 餐食麼个 | | | 第 1 單元數到 10000 4 【人權教育】 【品德教育】 【科技教育】 【生涯規劃教 育】 【閱讀素養教 育】 【戶外教育】 | 一、我的新學 期 第 2 課主動學 習 3 【科技教育】 【生涯規劃教 育】 | 一、認識植 物 2. 植物的身 體 3 【性別平等 教育】 【人權教 育】 【環境教 育】 【戶外教 育】 | 主題一加入 幸福新 班 單元二我 們想要的 班級 【品德教 育】 | 1-1 向 朋友 說哈 囉 1 【人 權教 育】 | 3-3 色 彩大 拼盤 1 【人 權教 育】 | 5-1 信 任我 的好 朋友 1 【人 權教 育】 | 第一單元 飲食聰明 選 第一課吃 出健康 1 | 第四單元 與繩球同 行 第二課玩 球完勝 2 【人權教 育】 |
| 四 9/17 9/23 | 第壹單元快樂 上學去 第三課下課十 分鐘 5 【人權教育】 【戶外教育】 【品德教育】 | Unit 1 The Birthday Party 1 【閱讀素養 教育】 | 一、食食 1. 食畫 | 一、當好 食 1. 三 餐食麼个 | | | 第 2 單元四位 數的加減 4 【人權教育】 【品德教育】 【科技教育】 【生涯規劃教 育】 【閱讀素養教 育】 【戶外教育】 | 一、我的新學 期 第 2 課主動學 習 3 【科技教育】 【生涯規劃教 育】 | 一、認識植 物 2. 植物的身 體 3 【性別平等 教育】 【人權教 育】 【環境教 育】 【戶外教 育】 | 主題一加入 幸福新 班 單元二我 們想要的 班級 【品德教 育】 | 1-2 找 朋友 玩遊 戲 1 【人 權教 育】 | 3-4 送 你一 份禮 物 1 【人 權教 育】 | 5-2 觀 察你 我他 1 【人 權教 育】 | 第一單元 飲食聰明 選 第二課飲 食學問大 1 | 第四單元 與繩球同 行 第二課玩 球完勝 2 【人權教 育】 |
| 五 9/24 9/30 | 第壹單元快樂 上學去 語文天地一 5 【品德教育】 | Unit 2 Poor Kevin 1 【家庭教 育】 | 一、食食 2. 下晡的 點心 | 一、當好 食 2. 街 路頂/肚 个點心 | | | 第 2 單元四位 數的加減 4 【人權教育】 【品德教育】 | 一、我的新學 期 第 3 課善用方 法 3 | 一、認識植 物 3. 植物與生 活 3 | 主題一加入 幸福新 班 單元二我 們想要的 班級 【品德教 育】 | 1-2 找 朋友 玩遊 戲 1 | 3-5 我 的天 空 1 【人 權教 育】 | 5-2 觀 察你 我他 1 【人 權教 育】 | 第一單元 飲食聰明 選 第二課飲 食學問大 1 | 第四單元 與繩球同 行 第三課跳 繩妙變化 |

| 週別 日期 | 領域學習課程-25節/週 | | | | | | | | | | | | | | |
|-------------------------|--|----------------------------------|------------------|-------------------------------|---|----------|---|---|--|---|---------------------------------|--------------------------------------|---|--|--|
| | 語文(7) | | | | | | 數學 (4) | 社會 (3) | 自然 科學 (3) | 綜合 活動 (2) | 藝術(3) | | | 健康與體育(3) | |
| | 國語(5) | 英語(1) | (1) | | | 新住 民語 | | | | | 音樂 (1) | 視覺 藝術1 | 表演 藝術1 | 健康 (1) | 體育 (2) |
| | | | 閩 | 客 | 原 | | | | | | | | | | |
| | 【生涯規劃教育】 【閱讀素養教育】 | | | | | | 【科技教育】 【生涯規劃教育】 【閱讀素養教育】 【戶外教育】 | 【資訊教育】 【閱讀素養教育】 | 【品德教育】 【安全教育】 【閱讀素養教育】 【戶外教育】 【性別平等教育】 【人權教育】 【環境教育】 | 班級 【品德教育】 | 【人權教育】 【品德教育】 | 【人權教育】 | 1 | 2 | |
| 六 10/1 10/7 | 第貳單元更好的自己 第四課留住今天的太陽 5 【品德教育】 【生涯規劃教育】 | Unit 2 Poor Kevin 1 【品德教育】 | 一、食食 2. 下晡的點心 | 一、當好 食 2. 街 路頂/肚 个點心 | | | 第3單元乘法 4 【人權教育】 【科技教育】 【家庭教育】 【品德教育】 【生命教育】 【資訊教育】 【生涯規劃教育】 【閱讀素養教育】 | 一、我的新學 期 第3課善用方法 3 【資訊教育】 【閱讀素養教育】 | 二、空氣和 水 1. 空氣和水的特性 3 【性平等教育】 【人權教育】 【戶外教育】 | 主題第二 管理情緒 精靈 單元一認 識情緒 【生命教育】 | 1-3小 小愛 笛生 1 【人權教育】 | 3-6藝 術家 的天 空 1 【人權教育】 | 5-2觀 察你 我他 1 【人權教育】 【性別平等教育】 | 第一單元 飲食聰明 選 第二課飲 食學問大 1 | 第四單元 與繩球同 行 第三課跳 繩妙變化 2 |
| 七 10/8 10/14 | 第貳單元更好的自己 第五課火大了 5 【家庭教育】 | Unit 2 Poor Kevin 1 【品德教育】 | 一、食食 2. 下晡的點心 | 一、當好 食 2. 街 路頂/肚 个點心 | | | 第3單元乘法 4 【人權教育】 【科技教育】 【家庭教育】 | 二、我的家庭 第1課家庭與 我 3 【家庭教育】 | 二、空氣和 水 1. 空氣和水的特性 3 | 主題第二 管理情緒 精靈 單元一認 識情緒 | 1-3小 小愛 笛生 1 【人 | 3-7大 樹的 衣裳 1 【人 | 5-2觀 察你 我他 1 【人 | 第二單元 生命的樂 章 第一課生 長圓舞曲 | 第五單元 跑接樂悠 游 第一課飛 盤擲接樂 |

| 週別 日期 | 領域學習課程-25 節/週 | | | | | | | | | | | | | | |
|--------------------------|---|------------------------------------|-----------------------|-------------------------------|---|----------|--|---|--|--|--------------------------------|--------------------------------------|--------------------------------------|--------------------------------------|---|
| | 語文(7) | | | | | | 數學 (4) | 社會 (3) | 自然 科學 (3) | 綜合 活動 (2) | 藝術 (3) | | | 健康與體育(3) | |
| | 國語(5) | 英語(1) | (1) | | | 新住 民語 | | | | | 音樂 (1) | 視覺 藝術 1 | 表演 藝術 1 | 健康 (1) | 體育 (2) |
| | | | 閩 | 客 | 原 | | | | | | | | | | |
| | 【生命教育】 【生涯規劃教育】 | | | | | | 【品德教育】 【生命教育】 【資訊教育】 【生涯規劃教育】 【閱讀素養教育】 | | 【性平等教育】 【人權教育】 【戶外教育】 | 【生命教育】 | 權教育】 | 權教育】 | 權教育】 | 1 | 2 【人權教育】 |
| 八 10/15 10/21 | 第貳單元更好的自己 第六課我該怎麼辦？ 5 【品德教育】 【生命教育】 【生涯規劃教育】 【閱讀素養教育】 | Unit 2 Poor Kevin 1 【閱讀素養教育】 | 一、食食 2. 下晞的點心 | 一、當好 食 2. 街 路頂/肚 个點心 | | | 第4單元幾毫米 4 【人權教育】 【科技教育】 【生涯規劃教育】 【閱讀素養教育】 【戶外教育】 | 二、我的家庭 第1課家庭與我 3 【家庭教育】 〔探究2〕 | 二、空氣和水 2. 空氣和水的壓縮與傳動 3 【性別平等教育】 【人權教育】 【環境教育】 【戶外教育】 | 主題第二管理情緒精靈 單元一認識情緒、 單元二情緒的出口 【生命教育】 | 1-3小 愛 笛生 1 【人權教育】 | 3-7大 樹的 衣裳 1 【人權教育】 | 5-3不 一樣 的情 緒 1 【人權教育】 | 第二單元 生命的 樂章 第一課 長圓舞 1 | 第五單元 跑接樂 悠游 第一課 飛 盤擲接 樂 2 【人權教育】 |
| 九 10/22 10/28 | 第貳單元更好的自己 語文天地二 5 【閱讀素養教育】 | Review 1 1 【閱讀素養教育】 | 二、行行 出狀元 3. 擔仔位 | 二、各行 各業 3. 攤仔 | | | 第4單元幾毫米 【人權教育】 【科技教育】 【生涯規劃教育】 【閱讀素養教育】 【戶外教育】 | 二、我的家庭 第2課居家安全 3 【安全教育】 | 二、空氣和水 3. 流動的空氣 3 【性別平等教育】 【人權教育】 【環境教 | 主題第二管理情緒精靈 單元二情緒的出口 【生命教育】 | 1-3小 愛 笛生 1 【人權教育】 | 4-1生 活中的 紋 路 1 【人權教育】 | 5-3不 一樣 的情 緒 1 【人權教育】 | 第二單元 生命的 樂章 第一課 長圓舞 1 | 第五單元 跑接樂 悠游 第二課 伸展步 趣 2 【人權教育】 【安全教育】 |

| 週別日期 | 領域學習課程-25節/週 | | | | | | | | | | | | | | |
|--------------------------|---|--------------------------------------|-------------------|----------------|---|--|--|---|-----------------------------|----------------------|-----------------------|--------------------|------------------------------|------------------------------|-------|
| | 語文(7) | | | | | 數學(4) | 社會(3) | 自然科學(3) | 綜合活動(2) | 藝術(3) | | | 健康與體育(3) | | |
| | 國語(5) | 英語(1) | (1) | | | | | | | 新住民語 | 音樂(1) | 視覺藝術1 | 表演藝術1 | 健康(1) | 體育(2) |
| | | | 閩 | 客 | 原 | | | | | | | | | | |
| | | | | | | | | 育】 【戶外教育】 | | | | | | | |
| 十 10/29 11/4 | 第參單元人物拍立得第七課最年輕的奶奶5 【家庭教育】 【品德教育】 | Review 1 1 【閱讀素養教育】 | 二、行行出狀元 3. 擔仔位 | 二、各行各業3. 攤仔 | | 加油小站一4 【人權教育】 【科技教育】3 | 三、學校生活第1課校園與我3 【品德教育】 【生命教育】 【資訊教育】 【生涯規劃教育】 【閱讀素養教育】 【戶外教育】 | 三、認識動物 1. 動物的身體3 【性別平等教育】 【人權教育】 【環境教育】 【戶外教育】 | 主題第三做學習的小主人單元一愛學齊步走【生涯規劃教育】 | 2-1和動物一起玩1 【環境教育】 | 4-2畫出觸摸的感覺1 【人權教育】 | 5-4小雕塑家1 【人權教育】 | 第二單元生命的樂章第一課生長圓舞1 【家庭教育】 | 第五單元跑接樂悠游第二課伸展跑步趣2 【安全教育】 | |
| 十一 11/5 11/11 | 第參單元人物拍立得第七課最年輕的奶奶5 【家庭教育】 【品德教育】 | Unit 3 At B&J' s Toys 1 【環境教育】 | 二、行行出狀元 3. 擔仔位 | 二、各行各業3. 攤仔 | | 第5單元角、正方形和長方形4 【人權教育】 【科技教育】 【品德教育】 【生涯規劃教育】 【閱讀素養教育】 | 三、學校生活第1課校園與我3 【品德教育】 【生命教育】 【資訊教育】 【生涯規劃教育】 【閱讀素養教育】 【戶外教育】 | 三、認識動物 1. 動物的身體3 【性別平等教育】 【人權教育】 【環境教育】 【戶外教育】 | 主題第三做學習的小主人單元一愛學齊步走【生涯規劃教育】 | 2-1和動物一起玩1 【環境教育】 | 4-3紋路質感印看1 【人權教育】 | 5-4小雕塑家1 【人權教育】 | 第二單元生命的樂章第二課人生進行曲1 【家庭教育】 | 第五單元跑接樂悠游第二課伸展跑步趣2 【安全教育】 | |
| 十二 11/12 | 第參單元人物拍立得 | Unit 3 At B&J' s Toys | 二、行行出狀元 | 二、各行各業3. | | 第5單元角、正方形和長方 | 三、學校生活第2課班級自 | 三、認識動物 | 主題第三做學習的 | 2-1和動物 | 4-4我的質 | 5-4小雕塑 | 第三單元快樂的社 | 第五單元跑接樂悠 | |

| 週別日期 | 領域學習課程-25節/週 | | | | | | | | | | | | | | |
|---------------------------|--|---------------------------------------|--------------------|------------------|---|-------|---|---|---|-------------------------------------|-------------------------------|-----------------------------|-----------------------------|---------------------------|-----------------------------------|
| | 語文(7) | | | | | 數學(4) | 社會(3) | 自然科學(3) | 綜合活動(2) | 藝術(3) | | | 健康與體育(3) | | |
| | 國語(5) | 英語(1) | (1) | | | | | | | 新住民語 | 音樂(1) | 視覺藝術1 | 表演藝術1 | 健康(1) | 體育(2) |
| | | | 閩 | 客 | 原 | | | | | | | | | | |
| 1 11/18 | 第八課魔「髮」哥哥 5 【性別平等教育】 【家庭教育】 【生涯規劃教育】 | 1 【品德教育】 | 3. 擔仔位 | 攤仔 | | | 形4 【人權教育】 【科技教育】 【品德教育】 【生涯規劃教育】 【閱讀素養教育】 | 治3 【品德教育】 【生命教育】 【資訊教育】 【生涯規劃教育】 【閱讀素養教育】 【戶外教育】〔探究3〕 | 2. 動物的運動 3 【性別平等教育】 【人權教育】 【環境教育】 【戶外教育】 | 小主人單元二愛學有妙方 【生涯規劃教育】 | 一起玩 1 【環境教育】 | 大怪獸 1 【人權教育】 | 1 【人權教育】 | 區第一課社區新體驗 1 | 游第三課跑步接力傳寶 2 |
| 十三 11/19 11/25 | 第參單元人物拍立得的醫生伯伯 5 【性別平等教育】 【生涯規劃教育】 | Unit 3 At B&J's Toys 1 【品德教育】 | 二、行行出狀元 4. 咱的英雄 | 二、各行各業 4. 個英雄 | | | 第6單元除法 4 【人權教育】 【科技教育】 【家庭教育】 【品德教育】 【生命教育】 【資訊教育】 【生涯規劃教育】 【閱讀素養教育】 | 四、與人共好 第1課每個人都不一樣 3 【性別平等教育】 【品德教育】 | 三、認識動物 2. 動物的運動 3 【性別平等教育】 【人權教育】 【環境教育】 【戶外教育】 | 主題第三做學習的小主人 單元二愛學有妙方 【生涯規劃教育】 | 2-2大 自然的音樂家 1 【環境教育】 | 4-5和 土朋友 1 【人權教育】 | 5-5神 奇攝影師 1 【人權教育】 | 第三單元快樂的社區 第二課社區環保 1 | 第五單元跑接樂悠游 第三課跑步接力傳寶 2 |
| 十四 11/26 12/2 | 第參單元人物拍立得語文天地 5 【閱讀素養教育】 | Unit 3 At B&J's Toys 1 【閱讀素養教育】 | 二、行行出狀元 4. 咱的英雄 | 二、各行各業 4. 個英雄 | | | 第6單元除法 4 【人權教育】 【科技教育】 【家庭教育】 【品德教育】 【生命教育】 | 四、與人共好 第1課每個人都不一樣 3 【性別平等教育】 【品德教育】 | 三、認識動物 3. 動物與生活 3 【性別平等教育】 | 主題第三做學習的小主人 單元三愛學我最行 【生涯規劃教育】 | 2-2大 自然的音樂家 1 【戶外教育】 | 4-6土 板大集合 1 【人權教育】 | 5-5神 奇攝影師 1 【人權教育】 | 第三單元快樂的社區 第二課社區環保 1 | 第五單元跑接樂悠游 第四課全漂浮游 2 【海洋教 |

| 週別 日期 | 領域學習課程-25 節/週 | | | | | | | | | | | | | | |
|---------------------------|--|--|--------------------|------------------------|---|----------|--|---|---|---|----------------------------|--------------------------------------|--------------------------------------|------------------------------|--|
| | 語文(7) | | | | | | 數學 (4) | 社會 (3) | 自然 科學 (3) | 綜合 活動 (2) | 藝術 (3) | | | 健康與體育(3) | |
| | 國語(5) | 英語(1) | (1) | | | 新住 民語 | | | | | 音樂 (1) | 視覺 藝術 1 | 表演 藝術 1 | 健康 (1) | 體育 (2) |
| | | | 閩 | 客 | 原 | | | | | | | | | | |
| | | | | | | | | | | | | | | | |
| 十五 12/3 12/9 | 第肆單元與動物有約 第十課哎呀！誤會大了 5 【環境教育】 【生命教育】 【法治教育】 【閱讀素養教育】 | Unit 4 Baby Dragon's Gift 1 【科技教育】 | 二、行行出狀元 4. 咱的英雄 | 二、各行各業 4. 個英雄 | | | 第 7 單元找規律 4 【人權教育】 【品德教育】 【資訊教育】 | 四、與人共好 第 2 課與同學相處 3 【品德教育】 | 四、磁鐵 1. 磁力的探討 3 【性別平等教育】 【人權教育】 【環境教育】 | 主題第三 做學習的小主人 單元三愛學我最行 【生涯規劃教育】 | 2-2 大自然的音樂家 1 【環境教育】 | 4-7 魚形陶板 1 【人權教育】 | 5-5 神奇攝影師 1 【人權教育】 | 第三單元 快樂的社區 第二課區環保 1 | 第五單元 跑接樂悠游 第四課安全漂浮游 2 【海洋教育】 |
| 十六 12/10 12/16 | 第肆單元與動物有約 第十一課石虎的告白 5 【環境教育】 【品德教育】 【閱讀素養教育】 | Unit 4 Baby Dragon's Gift 1 【品德教育】 | 二、行行出狀元 4. 咱的英雄 | 二、各行各業 4. 個英雄 | | | 第 7 單元找規律 4 【人權教育】 【品德教育】 【資訊教育】 | 四、與人共好 第 2 課與同學相處 3 【品德教育】〔探究 4〕 | 四、磁鐵 1. 磁力的探討 3 【性別平等教育】 【人權教育】 【環境教育】 | 主題第三 做學習的小主人 單元三愛學我最行 【生涯規劃教育】 | 2-3 小愛笛生 1 【環境教育】 | 4-8 杯子大變身 1 【性別平等教育】 【人權教育】 | 5-5 神奇攝影師 1 【性別平等教育】 【人權教育】 | 第三單元 快樂的社區 第二課區環保 1 | 第六單元 滾翻躍動舞歡樂 第一課拳腳見功夫 2 |
| 十七 12/17 12/23 | 第肆單元與動物有約 第十二課昆蟲的命妙招 | Culture & Festivals Merry Christmas! | 三、方位 5. 去旅行 | 三、方向 5. 騎車仔 滿哪仔奈 | | | 第 8 單元分數 4 【品德教育】 【科技教育】 | 四、與人共好 第 3 課走向共好 3 | 四、磁鐵 1. 磁力的探討 3 | 主題第四 啟動安全密碼 單元一危 | 6-1 熱鬧的運動會 | 6-1 熱鬧的運動會 | 6-1 熱鬧的運動會 | 第三單元 快樂的社區 第三課社 | 第六單元 滾翻躍動舞歡樂 第一課拳 |

| 週別日期 | 領域學習課程-25節/週 | | | | | | | | | | | | | | |
|---------------------------|---|--|----------------|--------------------|---|------|--|------------------------------|---|---|-----------------------|-----------------------|-----------------------|--------------------------|--------------------------|
| | 語文(7) | | | | | | 數學(4) | 社會(3) | 自然科學(3) | 綜合活動(2) | 藝術(3) | | | 健康與體育(3) | |
| | 國語(5) | 英語(1) | (1) | | | 新住民語 | | | | | 音樂(1) | 視覺藝術1 | 表演藝術1 | 健康(1) | 體育(2) |
| | | | 閩 | 客 | 原 | | | | | | | | | | |
| | 5 【環境教育】 【品德教育】 【閱讀素養教育】 | 1 【國際教育】 【閱讀素養教育】 | | | | | 【生涯規劃教育】 【閱讀素養教育】 | 【品德教育】 | 【性別平等教育】 【人權教育】 【環境教育】 | 險糾察員 【家庭教育】 【安全教育】 【防災教育】 | 1 【人權教育】 | 1 【人權教育】 | 1 【人權教育】 | 區藥師好朋友1 | 腳見功夫2 |
| 十八 12/24 12/30 | 第肆單元與動物有約 語文天地四 5 【閱讀素養教育】 | Unit 4 Baby Dragon's Gift 1 【品德教育】 | 三、方位 5. 去旅行 | 三、方向 5. 騎車仔滿哪仔奈 | | | 第9單元圓4 【性別平等教育】 【人權教育】 【環境教育】 【品德教育】 【生涯規劃教育】 【閱讀素養教育】 【戶外教育】 | 四、與人共好 第3課走向共好3 【品德教育】 | 四、磁鐵 2. 磁鐵的特性3 【性別平等教育】 【人權教育】 【環境教育】 | 主題第四 啟動安全密碼 單元二收服危險魔王 【家庭教育】 【安全教育】 【防災教育】 | 6-1 熱鬧的運動會1 【人權教育】 | 6-1 熱鬧的運動會1 【人權教育】 | 6-1 熱鬧的運動會1 【人權教育】 | 第三單元快樂的社區 第三課社區藥師好朋友1 | 第六單元滾翻躍動舞歡樂 第二課搖滾翻轉樂2 |
| 十九 12/31 1/6 | 「讀寫練功房」我最愛的一堂課 5 【家庭教育】 【生命教育】 【閱讀素養教育】 | Unit 4 Baby Dragon's Gift 1 【閱讀素養教育】 | 三、方位 5. 去旅行 | 三、方向 5. 騎車仔滿哪仔奈 | | | 第9單元圓4 【性別平等教育】 【人權教育】 【環境教育】 【品德教育】 【生涯規劃教育】 【閱讀素養教育】 【戶外教育】 | 〈探究單元〉 我可以學更多 | 四、磁鐵 2. 磁鐵的特性3 【性別平等教育】 【人權教育】 【環境教育】 | 主題第四 啟動安全密碼 單元二收服危險魔王 【家庭教育】 【安全教育】 【防災教育】 | 6-1 熱鬧的運動會1 【人權教育】 | 6-1 熱鬧的運動會1 【人權教育】 | 6-1 熱鬧的運動會1 【人權教育】 | 第三單元快樂的社區 第三課社區藥師好朋友1 | 第六單元滾翻躍動舞歡樂 第二課搖滾翻轉樂2 |

| 週別 日期 | 領域學習課程-25 節/週 | | | | | | | | | | | | | | |
|--------------------------|---|-------------------------------|----------------|------------------------|---|----------|---------------------------------------|-------------------------|--|--|--|--|--|--|--|
| | 語文(7) | | | | | | 數學 (4) | 社會 (3) | 自然 科學 (3) | 綜合 活動 (2) | 藝術 (3) | | | 健康與體育(3) | |
| | 國語(5) | 英語(1) | (1) | | | 新住 民語 | | | | | 音樂 (1) | 視覺 藝術 1 | 表演 藝術 1 | 健康 (1) | 體育 (2) |
| | | | 閩 | 客 | 原 | | | | | | | | | | |
| 二十 1/7 1/13 | 評量週 「讀寫練功 房」 黑猩猩守護者 5 【性別平等教 育】 【人權教育】 【環境教育】 【品德教育】 【生命教育】 【閱讀素養教 育】 | Review 2 1 【閱讀素養 教育】 | 三、方位 5. 去旅行 | 三、方向 5. 騎車仔 滿哪仔奈 | | | 評量週 加油小站二 4 【人權教育】 【科技教育】 | 評量週 〈探究單元〉 我可以學更多 | 評量週 四、磁鐵 3. 磁鐵與生 活 3 【性別平等 教育】 【人權教 育】 【環境教 育】 | 主題第四 啟動安全 密碼 單元三守 護安全我 最行 【家庭教育 】 【安全教 育】 【防災教 育】 | 6-1 熱 鬧的 運動 會 6-2 大 家一 起來 加油 1 【人 權教 育】 【國 際教 育】 | 6-1 熱 鬧的 運動 會 6-2 大 家一 起來 加油 1 【人 權教 育】 【國 際教 育】 | 6-1 熱 鬧的 運動 會 6-2 大 家一 起來 加油 1 【人 權教 育】 【國 際教 育】 | 第三單元 快樂的社 區 第三課社 區 藥師好 朋友 1 | 第六單元 滾翻躍動 舞歡樂 第三課歡 欣土風舞 2 |
| 二十一 1/14 1/20 | 總複習 | | 三、方位 5. 去旅行 | 總複習 | | | 總複習 | 總複習 | 總複習 | 總複習 | 總複習 | 總複習 | 總複習 | 總複習 | 總複習 |

桃園市大園區內海國民小學 112 學年度第二學期各領域教學進度總表【三年級】~~~十二年國教課程

| 週別 日期 | 領域學習課程-25 節/週 | | | | | | | | | | | | | | |
|------------------------|--|---|-------------------|-------------------|---|-----------|---|--|--|--------------------------------------|--|---|--|-----------------------------|----------------------------------|
| | 語文(7) | | | | | 數學 (4) | 社會 (3) | 自然 科學 (3) | 綜合 活動 (2) | 藝術(3) | | | 健康與體育(3) | | |
| | 國語(5) | 英語(1) | (1) | | | | | | | 新住 民語 | 音樂 (1) | 視覺 藝術 1 | 表演 藝術 1 | 健康 (1) | 體育 (2) |
| | | | 閩 | 客 | 原 | | | | | | | | | | |
| 一 2/15 2/17 | 第壹單元變得好好玩 第一課最美的模樣 5 【海洋教育】 【生涯規劃教育】 | Get Ready 1 【閱讀素養教育】 | 一、健康的生活 1. 運動會 | 一、健康的生活 1. 運動會 | | | 第 1 單元除法 4 【人權教育】 【科技教育】 【家庭教育】 【品德教育】 【生命教育】 【資訊教育】 【生涯規劃教育】 【閱讀素養教育】 | 一、居住的地方 1. 認識居住的地方 3 【環境教育】 【環境教育】 | 一、種菜好好玩 1. 菜園裡的菜 3 【環境教育】 【品德教育】 【生命教育】 【科技教育】 【能源教育】 【家庭教育】 【戶外教育】 | 主題一找興趣，樂學習 單元 1 生活興趣蒐集員 【家庭教育】 | 1-1 美麗的春天 1 【人權教育】 | 3-1 我是修復大師 1 【人權教育】 【閱讀素養教育】 | 5-1 跟著音樂動一動 1 【性別平等教育】 【人權教育】 【法治教育】 | 第一單元 流感我不怕 第一課認識 1 | 第四單元 球力全開 第一課地 板桌球 2 |
| 二 2/18 2/24 | 第壹單元變得好好玩 第一課最美的模樣 5 【海洋教育】 【生涯規劃教育】 | Unit 1 Funny Animals 1 【戶外教育】 | 一、健康的生活 1. 運動會 | 一、健康的生活 1. 運動會 | | | 第 1 單元除法 4 【人權教育】 【科技教育】 【家庭教育】 【品德教育】 【生命教育】 【資訊教育】 【生涯規劃教育】 【閱讀素養教育】 | 一、居住的地方 1. 認識居住的地方 3 【環境教育】 【環境教育】 | 一、種菜好好玩 2. 照顧蔬菜 3 【環境教育】 【品德教育】 【生命教育】 【科技教育】 【能源教育】 【家庭教育】 【戶外教育】 | 主題一找興趣，樂學習 單元 1 生活興趣搜查員 【戶外教育】 | 1-1 美麗的春天 1 【性別平等教育】 【人權教育】 【閱讀素養教育】 | 3-2 畫筆集合 1 【性別平等教育】 【人權教育】 【閱讀素養教育】 | 5-1 跟著音樂動一動 1 【性別平等教育】 【人權教育】 【法治教育】 | 第一單元 流感我不怕 第一課認識 1 | 第四單元 球力全開 第一課地 板桌球 2 |

| 週別日期 | 領域學習課程-25節/週 | | | | | | | | | | | | | | |
|-----------------------|---|---|-------------------|-------------------|---|------|--|--|---|--|------------------------|----------------------------------|--|----------------------|-------------------------------|
| | 語文(7) | | | | | | 數學(4) | 社會(3) | 自然科學(3) | 綜合活動(2) | 藝術(3) | | | 健康與體育(3) | |
| | 國語(5) | 英語(1) | (1) | | | 新住民語 | | | | | 音樂(1) | 視覺藝術1 | 表演藝術1 | 健康(1) | 體育(2) |
| | | | 閩 | 客 | 原 | | | | | | | | | | |
| | | | | | | | | | | 【法治教育】 | 【法治教育】 | | | | |
| 三 2/25 3/2 | 第壹單元變得好好玩 第二課玩玩具5 【人權教育】 【閱讀素養教育】 | Unit 1 Funny Animals 1 【戶外教育】 | 一、健康的生活 1. 運動會 | 一、健康的生活 1. 運動會 | | | 第2單元公升和毫升4 【人權教育】 【品德教育】 【科技教育】 【生涯規劃教育】 【閱讀素養教育】 【戶外教育】 | 一、居住的地方 2. 認識居住地方的方法3 【環境教育】 【資訊教育】 【戶外教育】 | 一、種菜好好玩 2. 照顧蔬菜3 【環境教育】 【品德教育】 【生命教育】 【科技教育】 【能源教育】 【家庭教育】 【戶外教育】 | 主題一找興趣，樂學習 單元1生活興趣蒐集員、單元2學習專家 【戶外教育】 | 1-1 美麗的春天1 【性別平等教育】 | 3-3 多變的線條1 【人權教育】 【閱讀素養教育】 | 5-2 我的身體會說話1 【性別平等教育】 【人權教育】 【法治教育】 | 第一單元 怕我第二課 離流感 | 第四單元 全球力全開 第一課地球 桌球 |
| 四 3/3 3/9 | 第壹單元變得好好玩 第三課愛玉的變身術5 【戶外教育】 【閱讀素養教育】 | Unit 1 Funny Animals 1 【品德教育】 | 一、健康的生活 1. 運動會 | 一、健康的生活 1. 運動會 | | | 第3單元時間4 【人權教育】 【品德教育】 【科技教育】 【生涯規劃教育】 【閱讀素養教育】 【戶外教育】 | 一、居住的地方 2. 認識居住地方的方法3 【環境教育】 【資訊教育】 【戶外教育】 | 一、種菜好好玩 2. 照顧蔬菜3 【環境教育】 【品德教育】 【生命教育】 【科技教育】 【能源教育】 【家庭教育】 【戶外教育】 | 主題一找興趣，樂學習 單元2學習專家 【戶外教育】 | 1-2 大家來唱歌1 【人權教育】 | 3-4 線條的感覺1 【人權教育】 【閱讀素養教育】 | 5-2 我的身體會說話1 【性別平等教育】 【人權教育】 | 第一單元 怕我第二課 離流感 | 第四單元 全球力全開 第二課躲避球 攻防 |

| 週別日期 | 領域學習課程-25節/週 | | | | | | | | | | | | | | |
|------------------------|---|---|------------------|--------------------------|---|---|--|--|------------------------------------|--|--------------------------------------|---|--------------------------------------|--|-------|
| | 語文(7) | | | | | | 數學(4) | 社會(3) | 自然科學(3) | 綜合活動(2) | 藝術(3) | | | 健康與體育(3) | |
| | 國語(5) | 英語(1) | (1) | | | 新住民語 | | | | | 音樂(1) | 視覺藝術1 | 表演藝術1 | 健康(1) | 體育(2) |
| | | | 閩 | 客 | 原 | | | | | | | | | | |
| 五 3/10 3/16 | 第壹單元變得好好玩 語文天地一5 【閱讀素養教育】 | Unit 1 Funny Animals 1 【閱讀素養教育】 | 一、健康的生活 2. 露營 | 一、健康的生活 2. 放祭日 做麼个 | | 第3單元時間4 【人權教育】 【科技教育】 【品德教育】 【生涯規劃教育】 【閱讀素養教育】 【戶外教育】 | 一、居住的地方 〈玩探究①〉用圖表比較居住的環境 3 【環境教育】 【資訊教育】 【戶外教育】 【生命教育】 | 一、種菜好好玩 3. 蔬菜長大了 3 【環境教育】 【品德教育】 【生命教育】 【科技教育】 【能源教育】 【家庭教育】 【戶外教育】 | 主題一找興趣，樂學習 單元2學習專長探索家 【戶外教育】 | 1-2大家來唱 1 【性別平等教育】 【人權教育】 【原住民族教育】 | 3-5線條扭一扭 1 【人權教育】 【閱讀素養教育】 | 5-2我的身體會說話 1 【性別平等教育】 【人權教育】 【法治教育】 | 第一單元 怕第二課 離 1 | 第四單元 球力全開 第二課 避球攻 防 2 【品德教育】 | |
| 六 3/17 3/23 | 第貳單元語文小小兵 第四課揚修猜字 5 【生涯規劃教育】 【閱讀素養教育】 | Unit 2 Teamwork 1 【人權教育】 【戶外教育】 | 一、健康的生活 2. 露營 | 一、健康的生活 2. 放祭日 做麼个 | | 第4單元兩步驟的計算 4 【性別平等教育】 【人權教育】 【環境教育】 【家庭教育】 【品德教育】 【生涯規劃教育】 【閱讀素養教育】 | 一、居住的地方 3. 居住地方的特色 3 【多元文化教育】 | 二、溫度影響物質的變化 1. 物質受熱的變化 3 【性別平等教育】 【人權教育】 【環境教育】 【海洋教育】 【品德教育】 【閱讀素養教育】 | 主題二溝通，從心開始 單元1溝通交流道 【家庭教育】 | 1-2大家來唱 1 【性別平等教育】 【人權教育】 | 3-6髮型設計大賽 1 【人權教育】 【閱讀素養教育】 | 5-2我的身體會說話 1 【性別平等教育】 【人權教育】 | 第一單元 怕第三課 防傳染 病 大作戰 1 | 第四單元 球力全開 第二課 避球攻 防 2 【品德教育】 | |

| 週別日期 | 領域學習課程-25節/週 | | | | | | | | | | | | | | |
|------------------------|---|---|------------------|--------------------------|---|---|--|---|---|---|---|---|-------------------------------------|--|-------|
| | 語文(7) | | | | | | 數學(4) | 社會(3) | 自然科學(3) | 綜合活動(2) | 藝術(3) | | | 健康與體育(3) | |
| | 國語(5) | 英語(1) | (1) | | | 新住民語 | | | | | 音樂(1) | 視覺藝術1 | 表演藝術1 | 健康(1) | 體育(2) |
| | | | 閩 | 客 | 原 | | | | | | | | | | |
| | | | | | | 育】 【戶外教育】 | | 育】 | | | | 【法治教育】 | | | |
| 七 3/24 3/30 | 第貳單元語文 小小兵 第五課唱反調 5 【閱讀素養教育】 | Unit 2 Teamwork 1 【人權教育】 【戶外教育】 | 一、健康的生活 2. 露營 | 一、健康的生活 2. 放祭日 做麼个 | | 第4單元兩步驟的計算 4 【性別平等教育】 【人權教育】 【環境教育】 【家庭教育】 【品德教育】 【生涯規劃教育】 【閱讀素養教育】 【戶外教育】 | 一、居住的地方 3. 居住地方的特色 3 【多元文化教育】 | 二、溫度影響物質的變化 2. 溫度影響水的三態 3 【性別平等教育】 【人權教育】 【環境教育】 【海洋教育】 【品德教育】 【閱讀素養教育】 | 主題二溝通，從心開始 單元1溝通交流 道、單元2用心來溝通 【生命教育】 | 1-3小 小愛 笛生 1 【性別平等教育】 【人權教育】 | 3-7兩 中風 景 1 【人權教育】 【閱讀素養教育】 | 5-3物 品猜 一猜 1 【性別平等教育】 【人權教育】 【法治教育】 | 第二單元 愛護眼 口 第一課 視不要 1 | 第四單元 球力全 第三課 擲大作 2 【人權教育】 | |
| 八 3/31 4/6 | 第貳單元語文 小小兵 第六課一飛冲天 5 【人權教育】 【家庭教育】 【閱讀素養教育】 | Unit 2 Teamwork 1 【品德教育】 | 一、健康的生活 2. 露營 | 一、健康的生活 2. 放祭日 做麼个 | | 第5單元面積 4 【人權教育】 【品德教育】 【科技教育】 【戶外教育】 | 二、地方生活 1. 敦親睦鄰 3 【品德教育】 | 二、溫度影響物質的變化 2. 溫度影響水的三態 3 【性別平等教育】 【人權教育】 【環境教育】 【海洋教育】 【品德教育】 【閱讀素養教育】 | 主題二溝通，從心開始 單元2用心來溝通 【生命教育】 | 1-3小 小愛 笛生 1 【性別平等教育】 【人權教育】 | 3-8編 織的 巨人 1 【人權教育】 【閱讀素養教育】 | 5-3物 品猜 一猜 1 【性別平等教育】 【人權教育】 【法治教育】 | 第二單元 愛護眼 口 第一課 視不要 1 | 第四單元 球力全 第三課 擲大作 2 【人權教育】 | |

| 週別 日期 | 領域學習課程-25 節/週 | | | | | | | | | | | | | | |
|------------------------|--|---|---------------------|----------------------|---|----------|---|---|---|--|--|---|--|-------------------------------------|--|
| | 語文(7) | | | | | | 數學 (4) | 社會 (3) | 自然 科學 (3) | 綜合 活動 (2) | 藝術(3) | | | 健康與體育(3) | |
| | 國語(5) | 英語(1) | (1) | | | 新住 民語 | | | | | 音樂 (1) | 視覺 藝術 1 | 表演 藝術 1 | 健康 (1) | 體育 (2) |
| | | | 閩 | 客 | 原 | | | | | | | | | | |
| 九 4/7 4/13 | 第貳單元語文 小小兵 語文天地二 5 【閱讀素養教 育】 | Unit 2 Teamwork 1 【閱讀素養 教育】 | 二、愛細 膩 3. 緊 緊 | 二、愛細 義 3. 愛 細義 | | | 第 5 單元面積 4 【人權教育】 【品德教育】 【科技教育】 【戶外教育】 | 二、地方生 活 2. 為民服務 3 【品德教 育】 | 二、溫度影響 物質的變化 2. 溫度影響水 的三態 3 【性別平等教 育】 【人權教育】 【環境教育】 【海洋教育】 【品德教育】 【閱讀素養教 育】 | 主題二溝 通，從心 開始 單元 2 用 心來溝通 【生命教 育】 | 2-1 美 妙的 樂音 1 【人 權教 育】 【多 元文 化教 育】 | 4-1 形 狀躲 貓貓 1 【人 權教 育】 【環 境教 育】 | 5-4 喜 怒哀 懼四 重奏 1 【人 權教 育】 【性 別平 等教 育】 【法 治教 育】 | 第二單元 愛護眼 口 第二課 健康好 1 | 第四單元 球力全 第三課 擲大作 戰 【人權教 育】 |
| 十 4/14 4/20 | 第參單元一起 去旅行 第七課井仔腳 鹽田 5 【環境教育】 【戶外教育】 | Review 1 1 【閱讀素養 教育】 | 二、愛細 膩 3. 緊 緊 | 二、愛細 義 3. 愛 細義 | | | 加油小站一 4 【人權教育】 【閱讀素養教 育】 【戶外教育】 | 二、地方生 活 2. 為民服務 3 【品德教 育】 〈玩探究 ②〉聚焦討 論社區問題 3 【人權教 育】 | 二、溫度影響 物質的變化 3. 溫度對生活 的影響 3 【性別平等教 育】 【人權教育】 【環境教育】 【海洋教育】 【品德教育】 【閱讀素養教 育】 | 主題二溝 通，從心 開始 單元 3 用 愛溝通不 斷線 【生命教 育】 | 2-1 美 妙的 樂音 1 【人 權教 育】 【多 元文 化教 育】 | 4-2 三 角形 拼排 趣 1 【人 權教 育】 【環 境教 育】 | 5-4 喜 怒哀 懼四 重奏 1 【人 權教 育】 【性 別平 等教 育】 【法 治教 育】 | 第二單元 愛護眼 口 第二課 健康好 1 | 第五單元 蹦蹦跳 第一課 活體適 能 2 |
| 十一 | 第參單元一起 | Unit 3 The | 二、愛細 | 二、愛細 | | | 第 6 單元公斤 | 三、生活理 | 三、天氣特派 | 主題三生 | 2-1 美 | 4-3 圓 | 5-4 喜 | 第二單元 | 第五單元 |

| 週別 日期 | 領域學習課程-25 節/週 | | | | | | | | | | | | | | |
|------------------------|---|--|---------------------|----------------------|---|---|--|---|---|--|--|--|---|---|--------------------------------|
| | 語文(7) | | | | | | 數學 (4) | 社會 (3) | 自然 科學 (3) | 綜合 活動 (2) | 藝術 (3) | | | 健康與體育(3) | |
| | 國語(5) | 英語(1) | (1) | | | 新住 民語 | | | | | 音樂 (1) | 視覺 藝術 1 | 表演 藝術 1 | 健康 (1) | 體育 (2) |
| | | | 閩 | 客 | 原 | | | | | | | | | | |
| 4/21 4/27 | 去旅行 第七課井仔腳 鹽田 5 【環境教育】 【戶外教育】 | Monster Parade 1 【家庭教育】 | 膩 3. 緊 緊 | 義 3. 愛 細義 | | | 和公克 4 【人權教育】 【海洋教育】 【品德教育】 【科技教育】 【生涯規劃教 育】 【閱讀素養教 育】 【戶外教育】 | 財 1. 理性消費 你我他 3 【家庭教育】 | 員 1. 認識天氣狀 態 3 【性別平等教 育】 【人權教育】 【環境教育】 【資訊教育】 【生涯規劃教 育】 【閱讀素養教 育】 【戶外教育】 | 活，美 單元 1 品 味生活· 美 【多元文 化教育】 | 妙的 樂音 1 【人權教 育】 【多 元文 化教 育】 | 舞曲 1 【人權教 育】 【環 境教 育】 | 怒哀 懼四 重奏 1 【人 權教 育】 【性 別平 等教 育】 【法 治教 育】 | 愛護眼 口 第三課 齒要保 護 1 | 耳 能 第二課 銀島探 險 2 |
| 十二 4/28 5/4 | 第參單元一起 去旅行 第八課和魚一 起游泳 5 【環境教育】 【海洋教育】 【戶外教育】 | Culture & Festivals Mother' s Day 1 【國際教 育】 【閱讀素養 教育】 | 二、愛細 膩 3. 緊 緊 | 二、愛細 義 3. 愛 細義 | | 第 6 單元公 和公克 4 【人權教育】 【海洋教育】 【品德教育】 【科技教育】 【生涯規劃教 育】 【閱讀素養教 育】 【戶外教育】 | 三、生活理 財 2. 儲蓄為理 財之本 3 【家庭教育】 | 三、天氣特派 員 2. 觀測天氣 3 【性別平等教 育】 【人權教育】 【環境教育】 【資訊教育】 【生涯規劃教 育】 【閱讀素養教 育】 【戶外教育】 | 主題三生 活，美 單元 1 品 味生活· 美 【多元文 化教育】 | 2-2 感 恩的 季節 1 【人 權教 育】 【多 元文 化教 育】 | 4-4 方 塊舞 1 【人 權教 育】 【環 境教 育】 | 5-4 喜 怒哀 懼四 重奏 1 【人 權教 育】 【性 別平 等教 育】 【法 治教 育】 | 第二單元 愛護眼 口 第三課 齒要保 護 1 | 第五單元 蹦跳好 體 能 第二課 銀島探 險 2 | |
| 十三 5/5 | 第參單元一起 去旅行 | Unit 3 The Monster | 二、愛細 膩 4. 好 | 二、愛細 義 4. 毋 | | 第 7 單元分數 的加減 | 三、生活理 財 | 三、天氣特派 員 | 主題三生 活，美 | 2-2 感 恩的 | 4-5 反 反覆 | 5-4 喜 怒哀 | 第二單元 愛護眼 耳 | 第五單元 蹦跳好 體 能 | |

| 週別 日期 | 領域學習課程-25 節/週 | | | | | | | | | | | | | | |
|-------------------------|---|--|--------------|----------------|--|--|--|---|--|--------------------------------------|------------------------------------|---|---|--------------------------------------|--------------------|
| | 語文(7) | | | | | | 數學 (4) | 社會 (3) | 自然 科學 (3) | 綜合 活動 (2) | 藝術 (3) | | | 健康與體育(3) | |
| | 國語(5) | 英語(1) | (1) | | | 新住 民語 | | | | | 音樂 (1) | 視覺 藝術 1 | 表演 藝術 1 | 健康 (1) | 體育 (2) |
| | | | 本土語文 | | | | | | | | | | | | |
| 閩 | 客 | 原 | | | | | | | | | | | | | |
| 1 5/11 | 第九課三峽老 街樂藍染 5 【多元文化教育】 【戶外教育】 | Parade 1 【家庭教育】 | 佳哉 | 堵好著傷 | | | 4 【品德教育】 【科技教育】 【生涯規劃教育】 【閱讀素養教育】 | 2. 儲蓄為理財之本 3 【家庭教育】 〈玩探究 ③〉把想法變成圖 3 【生命教育】 | 2. 觀測天氣 3 【性別平等教育】 【人權教育】 【環境教育】 【資訊教育】 【生涯規劃教育】 【閱讀素養教育】 【戶外教育】 | 單元 1 品味生活·美 【多元文化教育】 | 季節 1 【人權教育】 【多元文化教育】 | 覆創造美 1 【人權教育】 【環境教育】 | 懼四重奏 1 【人權教育】 【性別平等教育】 【法治教育】 | 口 第三課牙齒要保護 1 | 能 第二課金銀島探險 2 |
| 十四 5/12 5/18 | 第參單元一起去旅行 語文天地三 5 【閱讀素養教育】 | Unit 3 The Monster Parade 1 【品德教育】 | 二、愛細膩 4. 好佳哉 | 二、愛細膩 4. 毋堵好著傷 | | 第 7 單元分數的加減 4 【品德教育】 【科技教育】 【生涯規劃教育】 【閱讀素養教育】 | 四、居住地方的地名 1. 居住地方地名的由來 3 【原住民族教育】 【資訊教育】 【多元文化教育】 | 三、天氣特派員 2. 觀測天氣 3 【性別平等教育】 【人權教育】 【環境教育】 【資訊教育】 【生涯規劃教育】 【閱讀素養教育】 【戶外教育】 | 主題三生 活，美 單元 2 生活美感創意家 【多元文化教育】 | 2-2 感恩的季節 1 【人權教育】 【多元文化教育】 | 4-6 蓋我的房子 1 【人權教育】 【環境教育】 | 5-4 喜怒哀懼重奏 1 【人權教育】 【性別平等教育】 【法治教育】 | 第三單元 安心又安全 第一課 校園 1 【人權教育】 | 第五單元 蹦蹦跳跳好體能 第三課 看我好身手 2 | |
| 十五 5/19 | 第肆單元現在才知道 第十課地球的 | Unit 3 The Monster Parade | 二、愛細膩 4. 好佳哉 | 二、愛細膩 4. 毋堵好著傷 | | 第 8 單元乘除的應用 4 | 四、居住地方的地名 1. 居住地方 | 三、天氣特派員 3. 天氣與生活 | 主題三生 活，美 單元 2 生 | 2-3 小愛 笛生 | 4-7 如影隨形 | 5-4 喜怒哀懼四 | 第三單元 安心又安全 | 第六單元 武現韻律 風 | |

| 週別日期 | 領域學習課程-25節/週 | | | | | | | | | | | | | | |
|------------------------|--|---|--------------|---------------|---|--|--|---|---|-------------------------------------|----------------------------------|--|-------------------------------------|------------------------|-----------|
| | 語文(7) | | | | | | 數學(4) | 社會(3) | 自然科學(3) | 綜合活動(2) | 藝術(3) | | | 健康與體育(3) | |
| | 國語(5) | 英語(1) | (1) | | | 新住民語 | | | | | 音樂(1) | 視覺藝術1 | 表演藝術1 | 健康(1) | 體育(2) |
| | | | 閩 | 客 | 原 | | | | | | | | | | |
| 5/25 | 眼淚5 【海洋教育】 【閱讀素養教育】 | 1 【閱讀素養教育】 | | | | | 【性別平等教育】 【人權教育】 【環境教育】 【家庭教育】 【品德教育】 【生涯規劃教育】 【閱讀素養教育】 【戶外教育】 | 地名的由來3 【原住民族教育】 【資訊教育】 【多元文化教育】 | 3 【性別平等教育】 【人權教育】 【環境教育】 【資訊教育】 【生涯規劃教育】 【閱讀素養教育】 【戶外教育】 | 活美感創意家 【多元文化教育】 | 1 【人權教育】 【多元文化教育】 | 1 【人權教育】 【環境教育】 | 重奏1 【人權教育】 【性別平等教育】 【法治教育】 | 第一課安心校園1 【人權教育】 | 第一課學校運動會2 |
| 十六 5/26 6/1 | 第肆單元現在才知道 第十一課枯木是大飯店5 【環境教育】 【品德教育】 【生命教育】 | Unit 4 Jello's Family 1 【性別平等教育】 | 二、愛細膩4. 好佳哉 | 二、愛細膩4. 毋堵好著傷 | | 第8單元乘除的應用4 【性別平等教育】 【人權教育】 【環境教育】 【家庭教育】 【品德教育】 【生涯規劃教育】 【閱讀素養教育】 【戶外教育】 | 四、居住地方的地名2. 探索居住地方的地名3 | 四、廚房中的科學 1. 認識調味品3 【性別平等教育】 【環境教育】 | 主題四環境友善你我行 單元1探索校園尋寶趣 【環境教育】 | 2-3小 小愛笛生1 【人權教育】 【多元文化教育】 | 4-8翻 轉形狀1 【人權教育】 【環境教育】 | 5-4喜 怒哀懼重奏1 【人權教育】 【性別平等教育】 【法治教育】 | 第三單元安心又安全 第二課安全向前行1 【安全教育】 | 第六單元武現韻律風 第一課學校運動會2 | |
| 十七 6/2 6/8 | 第肆單元現在才知道 第十二課騎樓5 | Unit 4 Jello's Family 1 | 三、時間5. 時間走傷緊 | 三、利便5. 交通當利便 | | 第9單元小數4 【品德教育】 【科技教育】 | 四、居住地方的地名3. 居住地方的故事 | 四、廚房中的科學 2. 溶解的現象3 | 主題四環境友善你我行 單元1探 | 6-1動物模仿秀1 | 6-1動物模仿秀1 | 6-1動物模仿秀1 | 第三單元安心又安全 第二課安 | 第六單元武現韻律風 第二課大 | |

| 週別日期 | 領域學習課程-25節/週 | | | | | | | | | | | | | | |
|-------------------------|---|--|-------------|-------------|---|--|--|--|--|-----------------------------------|-----------------------------------|-----------------------------------|----------------------------------|-----------------------|-------|
| | 語文(7) | | | | | 數學(4) | 社會(3) | 自然科學(3) | 綜合活動(2) | 藝術(3) | | | 健康與體育(3) | | |
| | 國語(5) | 英語(1) | (1) | | | | | | | 新住民語 | 音樂(1) | 視覺藝術1 | 表演藝術1 | 健康(1) | 體育(2) |
| | | | 閩 | 客 | 原 | | | | | | | | | | |
| | 【多元文化教育】 【戶外教育】 【國際教育】 | 【性別平等教育】 | | | | 【生涯規劃教育】 【閱讀素養教育】 | 3 【多元文化教育】 | 【性別平等教育】 【環境教育】 | 索校園尋寶趣、單元2友善環境我最棒 【環境教育】 | 【環境教育】 【生命教育】 | 【環境教育】 【生命教育】 | 【環境教育】 【生命教育】 | 全向前行1 【安全教育】 | 展武威2 | |
| 十八 6/9 6/15 | 第肆單元現在才知道 語文天地四5 【閱讀素養教育】 | Unit 4 Jello's Family 1 【品德教育】 | 三、時間5.時間走傷緊 | 三、利便5.交通當利便 | | 第9單元小數4 【品德教育】 【科技教育】 【生涯規劃教育】 【閱讀素養教育】 | 四、居住地方的地名3.居住地方的故事3 【多元文化教育】 〈玩探究④〉繪製方格探究地名由來3 【原住民族教育】 | 四、廚房中的科學2.溶解的現象3 【性別平等教育】 【環境教育】 | 主題四環境友善你 我行單元2友善環境我最棒 【環境教育】 | 6-2動物探索頻道1 【環境教育】 【生命教育】 | 6-2動物探索頻道1 【環境教育】 【生命教育】 | 6-2動物探索頻道1 【環境教育】 【生命教育】 | 第三單元安心又安全 第二課全向前行樂1 【安全教育】 | 第六單元武現韻律風第三課與 毬子同2 | |
| 十九 6/16 6/22 | 「讀寫練功房」 多多的寶物5 【資訊教育】 【生涯規劃教育】 【閱讀素養教育】 【戶外教育】 | Unit 4 Jello's Family 1 【閱讀素養教育】 | 三、時間5.時間走傷緊 | 三、利便5.交通當利便 | | 第10單元報 讀表格4 【人權教育】123 【環境教育】3 【科技教育】 【生涯規劃教育】 【多元文化教育】 | 〔探究〕打 造幸福的家園 ■探究方法 | 四、廚房中的科學2.溶解的現象3 【性別平等教育】 【環境教育】 | 主題四環境友善你 我行單元3環 保地球大 行動 【環境教育】 | 6-3臺灣動物大 集合1 【環境教育】 【生命教 | 6-3臺灣動物大 集合1 【環境教育】 【生命教 | 6-3臺灣動物大 集合1 【環境教育】 【生命教 | 第三單元安心又安全 第三課戶外安全1 【安全教育】 | 第六單元武現韻律風 第四課水舞2 | |

| 週別 日期 | 領域學習課程-25 節/週 | | | | | | | | | | | | | | |
|-------------------------|--|-------------------------------|----------------------|-----------------------------|---|--|--------------------------------------|---|--|---|---|---|---|---------------------------------|-----------|
| | 語文(7) | | | | | 數學 (4) | 社會 (3) | 自然 科學 (3) | 綜合 活動 (2) | 藝術(3) | | | 健康與體育(3) | | |
| | 國語(5) | 英語(1) | (1) | | | | | | | 新住 民語 | 音樂 (1) | 視覺 藝術1 | 表演 藝術1 | 健康 (1) | 體育 (2) |
| | | | 閩 | 客 | 原 | | | | | | | | | | |
| | | | | | | | | | | | | | | | |
| 二十 6/23 6/29 | 「讀寫練功 房」 騎鐵馬郊遊趣 5 【環境教育】 【戶外教育】 【閱讀素養教 育】 | Review 2 1 【閱讀素養 教育】 | 三、時間 5. 時間走 傷緊 | 三、利便 個交通 5. 交通當 利便 | | 加油小站二 4 【科技教育】 【品德教育】 【生涯規劃教 育】 【閱讀素養教 育】 | [探究]打 造幸福的家 園■探究方法 123 3 | 四、廚房中的 科學 3. 菜汁變色了 3 【性別平等教 育】 【環境教育】 | 主題四環 境友善你 我行 單元3環 保地球大 行動 【環境教 育】 | 6-3臺 灣動 物大 集合 1 【環 境教 育】 【生 命教 育】 | 6-3臺 灣動 物大 集合 1 【環 境教 育】 【生 命教 育】 | 6-3臺 灣動 物大 集合 1 【環 境教 育】 【生 命教 育】 | 第三單元 安心又安 全第四課 居家安全 1 【安全教 育】 | 第六單元 武現韻律 風第四課 水舞 2 | |

桃園市大園區內海國民小學 112 學年度第一學期各領域教學進度總表【四年級】~~~十二年國教課程

| 週別日期 | 領域學習課程-25 節/週 | | | | | | | | | | | | | | |
|------------------------|---|-------------------------|-------------|--------------|---|------|---|---------------------------------------|-------------------------------|--|-------------------------|----------------------------|---------------------------|-----------------------------|----------------------------|
| | 語文(7) | | | | | | 數學(4) | 社會(3) | 自然科學(3) | 綜合活動(2) | 藝術(3) | | | 健康與體育(3) | |
| | 國語(5) | 英語(1) | (1) | | | 新住民語 | | | | | 音樂(1) | 視覺藝術1 | 表演藝術1 | 健康(1) | 體育(2) |
| | | | 本土語文 | | | | | | | | | | | | |
| | | | 閩 | 客 | 原 | | | | | | | | | | |
| 一 8/30 9/2 | 第壹單元生活好滋味 第一課窗口邊的臺灣樂樹 5 【環境教育】 【閱讀素養教育】 | Phonics ① | 一、鬥鬧熱 1. 好日 | 一、著靚靚 1. 照鏡仔 | | | 第1單元一億以內的數 4 【人權教育】 【品德教育】 【科技教育】 【生涯規劃教育】 【閱讀素養教育】 【戶外教育】 | 第一單元 家鄉地圖小世界的地圖 【科技教育】 | 一、閃亮的天空 1. 一天的天空 【科技教育】 | 一、學習快易通 1. 學習有妙方 2 【生涯規劃教育】 【家庭教育】 | 1-1 迎向陽光 1 【人權教育】 | 3-1 水彩用具擺一擺 1 【人權教育】 | 5-1 聲音好玩 1 【人權教育】 | 第一單元 食在有營養 第一課營養要均衡 1 | 第四單元 球類遊戲王 第一課足球玩家 2 |
| 二 9/3 9/9 | 第壹單元生活好滋味 第一課窗口邊的臺灣樂樹 5 【環境教育】 【閱讀素養教育】 | Phonics ② | 一、鬥鬧熱 1. 好日 | 一、著靚靚 1. 照鏡仔 | | | 第1單元一億以內的數 4 【人權教育】 【品德教育】 【科技教育】 【生涯規劃教育】 【閱讀素養教育】 【戶外教育】 | 第一單元 家鄉地圖小世界的地圖、第二課地圖的符號與訊息 【科技教育】 | 一、閃亮的天空 2. 月亮的位置 【科技教育】 | 一、學習快易通 1. 學習有妙方 2 【生涯規劃教育】 【家庭教育】 | 1-1 迎向陽光 1 【人權教育】 | 3-2 濃淡不同的顏色 1 【品德教育】 | 5-1 聲音好玩 1 【性別平等教育】 | 第一單元 食在有營養 第一課營養要均衡 1 | 第四單元 球類遊戲王 第一課足球玩家 2 |
| 三 9/10 9/16 | 第壹單元生活好滋味 第二課奶奶的排骨粥 5 【家庭教育】 【閱讀素養教育】 | Theme Page / Story Time | 一、鬥鬧熱 1. 好日 | 一、著靚靚 1. 照鏡仔 | | | 第2單元乘法 4 【性別平等教育】 【人權教育】 【環境教育】 【家庭教育】 | 第一單元 家鄉地圖小世界的地形與氣候 第二課地圖的符號與訊息、 | 一、閃亮的天空 2. 月亮的位置 【科技教育】 | 一、學習快易通 2. 學習行動力 2 【生涯規劃教育】 | 1-1 迎向陽光 1 【人權教育】 | 3-3 色彩魔術秀 1 【人權教育】 | 5-1 聲音好玩 1 【人權教育】 | 第一單元 食在有營養 第二課認識營養素 1 | 第四單元 球類遊戲王 第一課足球玩家 2 |

| 週別日期 | 領域學習課程-25 節/週 | | | | | | | | | | | | | | |
|------------------------|---|---------------------------------|-------------|-----------------------|---|------|---|---|-------------------------------|--|--|-----------------------|-------------------------|----------------------------------|-------|
| | 語文(7) | | | | | | 數學(4) | 社會(3) | 自然科學(3) | 綜合活動(2) | 藝術(3) | | | 健康與體育(3) | |
| | 國語(5) | 英語(1) | (1) | | | 新住民語 | | | | | 音樂(1) | 視覺藝術1 | 表演藝術1 | 健康(1) | 體育(2) |
| | | | 閩 | 客 | 原 | | | | | | | | | | |
| | 育】 | | | | | | 【品德教育】 【生涯規劃教育】 【閱讀素養教育】 【戶外教育】 | 第一課高低起伏的地形 【科技教育】 【環境教育】 | | 【家庭教育】 | | | | | |
| 四 9/17 9/23 | 第壹單元生活好滋味 第三課充滿希望的五味屋 5 【生命教育】 【生涯規劃教育】 | Story Time | 一、鬥鬧熱 1. 好日 | 一、著靚靚 1. 照鏡仔 | | | 第2單元乘法4 【性別平等教育】 【人權教育】 【環境教育】 【家庭教育】 【品德教育】 【生涯規劃教育】 【閱讀素養教育】 【戶外教育】 | 第二單元家鄉的地形與氣候 第一課高低起伏的地形、第二課千變萬化的氣候 【環境教育】 | 一、閃亮的天空 2. 月亮的位置 【科技教育】 | 一、學習快易通 2. 學習行動力 【生涯規劃教育】 【家庭教育】 | 1-2 續 3-4 神奇世界 1 【人權教育】 | 5-1 聲音好玩 1 【人權教育】 | 第一單元食在有營養 第二課認識營養素 1 | 第四單元球類遊戲王 第二課壘上攻防 2 【品德教育】 | |
| 五 9/24 9/30 | 第壹單元生活好滋味 讀寫練功房 5 【品德教育】 【生涯規劃教育】 【多元文化教育】 【閱讀素養教育】 | Lesson 1 - Theme Words, Pattern | 一、鬥鬧熱 2. 辦桌 | 二、學校生活 2. (吾)個校園生活 | | | 第3單元角度4 【人權教育】 【科技教育】 【生涯規劃教育】 【閱讀素養教育】 【戶外教育】 | 第二單元家鄉的地形與氣候 第二課千變萬化的氣候、第三課家鄉的特色發展 【環境教育】 | 一、閃亮的天空 3. 月相的變化 【科技教育】 | 二、啟動心能量 1. 生活事件簿 2 【生涯規劃教育】 【性別平等教育】 【家庭教育】 | 1-2 續 3-5 色彩尋寶趣 1 【人權教育】 【品德教育】 | 5-2 肢體創意秀 1 【品德教育】 | 第一單元食在有營養 第三課聰明選食物 1 | 第四單元球類遊戲王 第二課壘上攻防 2 【品德教育】 | |
| 六 | 第壹單元生活 | Lesson 1 - | 一、鬥鬧 | 二、學校 | | | 第3單元角度 | 第二單元家鄉 | 二、水域環境 | 二、啟動 | 1-2 續 | 3-6 生 | 5-2 肢 | 第一單元 | 第四單元 |

| 週別 日期 | 領域學習課程-25 節/週 | | | | | | | | | | | | | | |
|--------------------------|---|--|-----------------|-------------------------------------|---|----------|---|--|-----------------------------------|--|---|--|---|--|---|
| | 語文(7) | | | | | | 數學 (4) | 社會 (3) | 自然 科學 (3) | 綜合 活動 (2) | 藝術 (3) | | | 健康與體育(3) | |
| | 國語(5) | 英語(1) | (1) | | | 新住 民語 | | | | | 音樂 (1) | 視覺 藝術 1 | 表演 藝術 1 | 健康 (1) | 體育 (2) |
| | | | 閩 | 客 | 原 | | | | | | | | | | |
| 10/1 10/7 | 好滋味 語文天地一 5 【閱讀素養教育】 | Practice, My Notes | 熱 2. 辦桌 | 生活 2. (吾) 個 個校園生 活 | | | 4 【人權教育】 【科技教育】 【生涯規劃教育】 【閱讀素養教育】 【戶外教育】 | 的地形與氣候 第三課家鄉的 特色發展 【環境教育】 | 1. 認識水域環 境 【環境教育】 【海洋教育】 | 心能量 1. 生活事 件簿 2 【生涯規 劃教育】 【性別平 等教育】 【家庭教 育】 | 紛世 界的 1 【人 權教 育】 | 活中的對 比色 1 【人 權教 育】 | 體創 意秀 1 【性 別平 等教 育】 | 食在有營 養 第三課聰 明選食物 1 | 球類遊戲 王 第二課壘 上攻防 2 【品德教育】 |
| 七 10/8 10/14 | 第貳單元超級 臺灣隊 第四課玉山之 歌 5 【閱讀素養教育】 【國際教育】 | Lesson 2 - Theme Words, Pattern | 一、鬥鬧 熱 2. 辦桌 | 二、學校 生活 2. (吾) 個 個校園生 活 | | | 第 4 單元除法 4 【性別平等教育】 【人權教育】 【環境教育】 【家庭教育】 【品德教育】 【生涯規劃教育】 【閱讀素養教育】 【戶外教育】 | 第三單元家鄉 的人口與生活 第一課家鄉的 人口 【人權教育】 | 二、水域環境 2. 水生植物 【科技教育】 | 二、啟動 心能量 1. 生活事 件簿 2 【生涯規 劃教育】 【性別平 等教育】 【家庭教 育】 | 1-3 小 3-7 我 的魔 力鞋 1 【人 權教 育】 | 5-2 肢 體創 意秀 1 【人 權教 育】 | 第二單元 拒菸拒酒 拒檳榔 第一課菸 與煙的真 相 1 【資訊教育】 | 第五單元 跑跳過招 大進擊 第一課跑 動活力躍 2 | |
| 八 10/15 10/21 | 第貳單元超級 臺灣隊 第五課高舉臺 灣之光 5 【性別平等教育】 【生涯規劃教 | Lesson 2 - Practice, Fun Facts | 一、鬥鬧 熱 2. 辦桌 | 二、學校 生活 2. (吾) 個 個校園生 活 | | | 第 4 單元除法 4 【性別平等教育】 【人權教育】 【環境教育】 【家庭教育】 【品德教育】 | 第三單元家鄉 的人口與生活 第一課家鄉的 人口、第二課 人口的改變與 生活 【人權教育】 | 二、水域環境 2. 水生植物 【科技教育】 | 二、啟動 心能量 2. 生命的 舵手 2 【生涯規 劃教育】 【性別平 | 1-3 小 3-8 形 色的 對 比 1 【人 權教 育】 | 5-2 肢 體創 意秀 1 【人 權教 育】 | 第二單元 拒菸拒酒 拒檳榔 第一課菸 與煙的真 相 1 【資訊教 | 第五單元 跑跳過招 大進擊 第一課跑 動活力躍 2 | |

| 週別 日期 | 領域學習課程-25 節/週 | | | | | | | | | | | | | | |
|--------------------------|--|--|--------------|---------------|---|----------|--|---|-----------------------------|--------------------------------------|-----------------------|-----------------------|-------------------------|---------------------------------|-------------------------------|
| | 語文(7) | | | | | | 數學 (4) | 社會 (3) | 自然 科學 (3) | 綜合 活動 (2) | 藝術 (3) | | | 健康與體育(3) | |
| | 國語(5) | 英語(1) | (1) | | | 新住 民語 | | | | | 音樂 (1) | 視覺 藝術 1 | 表演 藝術 1 | 健康 (1) | 體育 (2) |
| | | | 閩 | 客 | 原 | | | | | | | | | | |
| | 【育】 【閱讀素養教育】 | | | | | | 【生涯規劃教育】 【閱讀素養教育】 【戶外教育】 | | | 【等教育】 【家庭教育】 | | | | 【育】 | |
| 九 10/22 10/28 | 第貳單元超級臺灣隊 第六課臺灣的驕傲 5 【閱讀素養教育】 【國際教育】 | Practice / Song / Phonics Fun / Halloween | 二、顧安全 3. 青紅燈 | 二、學校生活 3. 打球仔 | | | 第5單元三角形 4 【人權教育】 【科技教育】 【品德教育】 【生涯規劃教育】 【閱讀素養教育】 | 第三單元家鄉的人口與生活 第二課人口的改變與生活 【人權教育】 | 二、水域環境 3. 水生動物 【環境教育】 | 三、行行出狀元 1. 行業知多少 2 【生涯規劃教育】 | 2-1 動物好朋友 1 【人權教育】 | 4-1 圖紋藝術家 1 【人權教育】 | 5-3 換個角度看世界 1 【人權教育】 | 第二單元拒菸拒酒 第二課酒與檳榔 1 【資訊教育】 | 第五單元跑跳過招 大進擊 第一課跑動活力躍 2 |
| 十 10/29 11/4 | 第貳單元超級臺灣隊 語文天地二 5 【閱讀素養教育】 | Phonics ①② / Topic 1 / Review 1 | 二、顧安全 3. 青紅燈 | 二、學校生活 3. 打球仔 | | | 加油小站 1 4 | 第三單元家鄉的人口與生活、第四單元家鄉的節慶與禮俗 第二課人口的改變與生活、第一課開心過節趣 【人權教育】 【多元文化教育】 【原住民族教育】 | 二、水域環境 3. 水生動物 【環境教育】 | 三、行行出狀元 1. 行業知多少 2 【生涯規劃教育】 | 2-1 動物好朋友 1 【環境教育】 | 4-2 百變的圖紋 1 【環境教育】 | 5-3 換個角度看世界 1 【人權教育】 | 第二單元拒菸拒酒 第二課酒與檳榔 1 【資訊教育】 | 第五單元跑跳過招 大進擊 第一課跑動活力躍 2 |
| 十一 11/5 | 第參單元小小觀察家 | Phonics ③ | 二、顧安全 3. 青紅燈 | 二、學校生活 3. | | | 第6單元分數 4 | 第四單元家鄉的節慶與禮俗 | 二、水域環境 4. 珍惜水域環 | 三、行行出狀元 | 2-1 動物好 | 4-3 玩出新 | 5-4 神奇魔 | 第二單元拒菸拒酒 | 第五單元跑跳過招 |

| 週別日期 | 領域學習課程-25節/週 | | | | | | | | | | | | | | |
|---------------------------|---|-------------------------|-----------------|------------------|---|------|--|--|---|---|---------------------------|--------------------------|--------------------------|--|--|
| | 語文(7) | | | | | | 數學(4) | 社會(3) | 自然科學(3) | 綜合活動(2) | 藝術(3) | | | 健康與體育(3) | |
| | 國語(5) | 英語(1) | (1) | | | 新住民語 | | | | | 音樂(1) | 視覺藝術1 | 表演藝術1 | 健康(1) | 體育(2) |
| | | | 閩 | 客 | 原 | | | | | | | | | | |
| 十一 11/11 | 第七課到此「藝」遊 5 【環境教育】 【多元文化教育】 【戶外教育】 | | 燈 | 打球仔 | | | 【人權教育】 【科技教育】 【資訊教育】 【生涯規劃教育】 【閱讀素養教育】 【教育】 | 第一課開心過節趣 【人權教育】 【多元文化教育】 【原住民族教育】 | 境 【環境教育】 【海洋教育】 【原住民族教育】 【多元文化教育】 | 2. 工作甘苦談 2 【生涯規劃教育】 | 朋友 1 【環境教育】 | 花樣 1 【人權教育】 | 法師 1 【人權教育】 | 拒檳榔 第三課向菸、酒、檳榔說不 1 【法治教育】 | 大進擊 第二課健康體適能 2 【戶外教育】 |
| 十二 11/12 11/18 | 第參單元小小觀察家 第七課到此「藝」遊 5 【環境教育】 【多元文化教育】 【戶外教育】 | Phonics ④ | 二、顧安全 3. 青紅燈 | 二、學校生活 3. 打球仔 | | | 第7單元數量關係 4 【人權教育】 【品德教育】 【資訊教育】 | 第四單元家鄉的節慶與禮俗 第一課開心過節趣 【人權教育】 【多元文化教育】 【原住民族教育】 | 三、物質變變 1. 影響物質變化的因素 【科技教育】 | 三、行行出狀元 2. 工作甘苦談 2 【生涯規劃教育】 | 2-2 當我們在一起 1 【環境教育】 | 4-4 發現新世界 1 【環境教育】 | 5-4 神奇魔法師 1 【人權教育】 | 第二單元拒菸拒酒 拒檳榔 第三課向菸、酒、檳榔說不 1 【法治教育】 | 第五單元跑跳過招 大進擊 第二課健康體適能 2 【戶外教育】 |
| 十三 11/19 11/25 | 第參單元小小觀察家 第八課四季的頭髮 5 【環境教育】 【戶外教育】 | Phonics ⑤ | 三、清氣相 4. 洗身軀 | 三、鬥鬧熱 4. 辦桌 | | | 第7單元數量關係 4 【人權教育】 【品德教育】 【資訊教育】 | 第四單元家鄉的節慶與禮俗 第二課禮俗萬花筒 【人權教育】 【多元文化教育】 【原住民族教育】 | 三、物質變變 2. 溫度對物質的影響 【科技教育】 | 四、社區好資源 1. 社區資源探索 2 【環境教育】 【家庭教育】 【戶外教育】 | 2-2 當我們在一起 1 【環境教育】 | 4-5 推理小神探 1 【人權教育】 | 5-4 神奇魔法師 1 【人權教育】 | 第三單元熱與火的危機 第一課小心灼燙傷 1 【安全教育】 | 第五單元跑跳過招 大進擊 第三課友善對練 2 |
| 十四 11/26 12/2 | 第參單元小小觀察家 第九課阿白觀察記 | Theme Page / Story Time | 三、清氣相 4. 洗身軀 | 三、鬥鬧熱 4. 辦桌 | | | 第8單元整數四則 4 【性別平等教 | 第五單元家鄉的多元文化 第一課多樣的 | 三、物質變變 2. 溫度對物質的影響 | 四、社區好資源 1. 社區資源探索 | 2-2 當我們在一起 1 | 4-6 昆蟲觀察員 1 | 5-4 神奇魔法師 1 | 第三單元熱與火的危機 第一課小 | 第五單元跑跳過招 大進擊 第三課友 |

| 週別 日期 | 領域學習課程-25 節/週 | | | | | | | | | | | | | | |
|---------------------------|---|--|----------------------|---------------------|---|----------|---|---|--|---|--|------------------------------|--|--|---------------------------------------|
| | 國語(7) | | | | | | 數學 (4) | 社會 (3) | 自然 科學 (3) | 綜合 活動 (2) | 藝術 (3) | | | 健康與體育(3) | |
| | 國語(5) | 英語(1) | (1) | | | 新住 民語 | | | | | 音樂 (1) | 視覺 藝術 1 | 表演 藝術 1 | 健康 (1) | 體育 (2) |
| | | | 閩 | 客 | 原 | | | | | | | | | | |
| 5 | 【環境教育】 【品德教育】 【戶外教育】 | | | | | | 育】 【人權教育】 【環境教育】 【家庭教育】 【品德教育】 【生涯規劃教 育】 【閱讀素養教 育】 【戶外教育】 | 文化面貌 【人權教育】 | 【科技教育】 2 | 1 【環境教 育】 【家庭教 育】 【戶外教 育】 | 1 【戶 外教 育】 | 【人 權教 育】 | 心灼燙傷 1 【安全教 育】 | 善對練 2 | |
| 十五 12/3 12/9 | 第參單元小小 觀察家 讀寫練功房 5 【品德教育】 【生命教育】 【安全教育】 【閱讀素養教 育】 | Lesson 3 - Theme Words, Pattern | 三、清氣 相 4. 洗身 軀 | 三、鬥鬧 熱 4. 辦 桌 | | | 第 8 單元整數 四則 4 【性別平等教 育】 【人權教育】 【環境教育】 【家庭教育】 【品德教育】 【生涯規劃教 育】 【閱讀素養教 育】 【戶外教育】 | 第五單元家鄉 的多元文化 第一課多樣的 文化面貌、第 二課文化的接 觸與融合 【人權教育】 | 三、物質變變 3. 酸與鹼對物 質的影響 【科技教育】 2 | 四、社區 好資源 2. 社區便 利行 【環境教 育】 【家庭教 育】 【戶外教 育】 | 2-3 小 小愛 笛生 1 【環 境教 育】 | 4-7 分 1 【人 權教 育】 | 5-4 神 奇魔 法師 1 【人 權教 育】 | 第三單元 熱與火的 危機 第二課防 火安全檢 查 1 【安全教 育】 | 第六單元 嬉游樂舞 鈴 第一課舞 動一身 2 |
| 十六 12/10 12/16 | 第參單元小小 觀察家 語文天地三 5 【閱讀素養教 育】 | Lesson 3 - Practice, My Notes | 三、清氣 相 4. 洗身 軀 | 三、鬥鬧 熱 4. 辦 桌 | | | 第 9 單元小數 4 【人權教育】 【品德教育】 【科技教育】 【生涯規劃教 育】 | 第五單元家鄉 的多元文化 第二課文化的 接觸與融合 【人權教育】 | 三、物質變變 3. 酸與鹼對物 質的影響 【科技教育】 2 | 四、社區 好資源 2. 社區便 利行 【環境教 育】 | 2-3 小 小愛 笛生 1 【環 境教 育】 | 4-7 分 1 【人 權教 育】 | 5-5 劇 場禮 儀小 尖兵 1 【性 別平 | 第三單元 熱與火的 危機 第二課防 火安全檢 查 1 | 第六單元 嬉游樂舞 鈴 第一課舞 動一身 2 |

| 週別日期 | 領域學習課程-25 節/週 | | | | | | | | | | | | | | |
|---------------------------|--|---------------------------------|-------------|--------------|---|------|---|--|--------------------------------------|--|------------|------------|------------|------------------------------------|---|
| | 語文(7) | | | | | | 數學(4) | 社會(3) | 自然科學(3) | 綜合活動(2) | 藝術(3) | | | 健康與體育(3) | |
| | 國語(5) | 英語(1) | (1) | | | 新住民語 | | | | | 音樂(1) | 視覺藝術1 | 表演藝術1 | 健康(1) | 體育(2) |
| | | | 閩 | 客 | 原 | | | | | | | | | | |
| | | | | | | | | | 【家庭教育】 【戶外教育】 | | | 【安全教育】 | | | |
| 十七 12/17 12/23 | 第肆單元跟著故事跑 第十課老鼠嫁女兒 5 【人權教育】 【家庭教育】 【生涯規劃教育】 【多元文化教育】 | Lesson 4 - Theme Words, Pattern | 三、清氣相 5. 搨掃 | 三、鬥鬧熱 5. 做生日 | | | 第9單元小數的多元文化 【人權教育】 【品德教育】 【科技教育】 【生涯規劃教育】 【閱讀素養教育】 | 第五單元家鄉的多元文化 鄉故事導覽員 第二課文化的接觸與融合 【人權教育】 【環境教育】 | 四、聲光世界真有趣 1. 聲音的產生與傳播 【性別平等教育】 | 五、危機急轉彎 1. 護我行動 GO 2. 【性別平等教育】 【人權教育】 | 6-1一起準備遊行1 | 6-1一起準備遊行1 | 6-1一起準備遊行1 | 第三單元熱與火的危機 第二課防火安全檢查1 【安全教育】 | 第六單元嬉游樂舞鈴 第一課舞動一身2 【安全教育】 |
| 十八 12/24 12/30 | 第肆單元跟著故事跑 第十一課豆粥婆婆 5 【人權教育】 【品德教育】 【國際教育】 | Lesson 4 - Practice, Fun Facts | 三、清氣相 5. 搨掃 | 三、鬥鬧熱 5. 做生日 | | | 第10單元長度 【性別平等教育】 【人權教育】 【品德教育】 【生涯規劃教育】 【閱讀素養教育】 【戶外教育】 | 第六單元家鄉故事導覽員 家鄉故事導覽員 【環境教育】 | 四、聲光世界真有趣 1. 聲音的產生與傳播 【性別平等教育】 | 五、危機急轉彎 1. 護我行動 GO 2. 【性別平等教育】 【人權教育】 | 6-1一起準備遊行1 | 6-1一起準備遊行1 | 6-1一起準備遊行1 | 第三單元熱與火的危機 第二課防火安全檢查1 【安全教育】 | 第六單元嬉游樂舞鈴 第二課打水遊戲2 【海洋教育】 【安全教育】 |
| 十九 12/31 1/6 | 第肆單元跟著故事跑 第十二課戴斗笠的地藏 | Practice / Song / Phonics Fun | 三、清氣相 5. 搨掃 | 三、鬥鬧熱 5. 做生日 | | | 第10單元長度 【性別平等教育】 | 第六單元家鄉故事導覽員 家鄉故事導覽員 | 四、聲光世界真有趣 2. 光的直進與反射 | 五、危機急轉彎 2. 勇敢說出來 | 6-1一起準備遊行 | 6-1一起準備遊行 | 6-1一起準備遊行 | 第三單元熱與火的危機 第三課火 | 第六單元嬉游樂舞鈴 第二課打 |

| 週別 日期 | 領域學習課程-25節/週 | | | | | | | | | | | | | | |
|--------------------------|--|---|-------------|--------------|---|--|----------------------------------|---|---|-------------------------|-------------------------|-------------------------|----------------------------|--------------------------------|-----------|
| | 語文(7) | | | | | | 數學 (4) | 社會 (3) | 自然 科學 (3) | 綜合 活動 (2) | 藝術(3) | | | 健康與體育(3) | |
| | 國語(5) | 英語(1) | (1) | | | 新住 民語 | | | | | 音樂 (1) | 視覺 藝術1 | 表演 藝術1 | 健康 (1) | 體育 (2) |
| | | | 閩 | 客 | 原 | | | | | | | | | | |
| 5 | 【品德教育】 【生命教育】 【多元文化教育】 【國際教育】 | | | | | 育】 【人權教育】 【品德教育】 【生涯規劃教育】 【閱讀素養教育】 【戶外教育】 | 【環境教育】 | 【科技教育】 | 2 【性別平等教育】 【人權教育】 | 1 【人權教育】 | 1 【人權教育】 | 1 【人權教育】 | 場應變 1 | 水遊戲 2 【海洋教育】 | |
| 二十 1/7 1/13 | 第肆單元跟著故事跑 語文天地四 5 【閱讀素養教育】 | Phonics 1 2 3 4 5 / Topic 2 / Review 2 | 三、清氣相 5. 擷掃 | 三、鬥鬧熱 5. 做生日 | | 加油小站 2 4 | 第六單元家鄉故事導覽員 家鄉故事導覽員 【環境教育】 | 四、聲光世界真有趣 2. 光的直進與反射 3. 聲音和光的應用 【科技教育】 | 五、危機急轉彎 2. 勇敢說出來 【性別平等教育】 【人權教育】 | 6-2 好戲上場 1 【人權教育】 | 6-2 好戲上場 1 【人權教育】 | 6-2 好戲上場 1 【人權教育】 | 第三單元熱與火的危機 第三課火場應變 1 | 第六單元嬉游樂舞鈴 第二課打水遊戲 【海洋教育】 | |
| 二十一 1/14 1/20 | 總複習 | 期末複習/成果發表會 | 三、清氣相 5. 擷掃 | 三、鬥鬧熱 5. 做生日 | | 總複習 | 總複習 | 總複習 | 總複習 | 總複習 | 總複習 | 總複習 | 總複習 | 總複習 | |

桃園市大園區內海國民小學 112 學年度第二學期各領域教學進度總表【四年級】~~~十二年國教課程

| 週別日期 | 領域學習課程-25 節/週 | | | | | | | | | | | | | | |
|------------------------|---|-----------------------|---------------|---------------|---|------|---|--|---------------------------------|--|------------------------|--------------------------|--------------------------|----------------------------------|-------------------------------------|
| | 語文(7) | | | | | | 數學(4) | 社會(3) | 自然科學(3) | 綜合活動(2) | 藝術(3) | | | 健康與體育(3) | |
| | 國語(5) | 英語(1) | (1) | | | 新住民語 | | | | | 音樂(1) | 視覺藝術1 | 表演藝術1 | 健康(1) | 體育(2) |
| | | | 閩 | 客 | 原 | | | | | | | | | | |
| 一 2/15 2/17 | 第壹單元文化寶盒 第一課(旁龍慶元宵) 5 【家庭教育】 【多元文化教育】 【國際教育】 | Phonics 1 | 一、街頭巷尾 1. 好厝邊 | 一、上家下屋 1. 好鄰舍 | | | 第1單元統計圖表 4 【科技教育】 【品德教育】 【生涯規劃教育】 【閱讀素養教育】 | 第一單元家鄉老故事 第一課家鄉的古蹟與文物 【海洋教育】 【原住民族教育】 【戶外教育】 | 一、生活中的力 1. 力的作用 【科技教育】 | 一、溝通學問大 1. 溝通有訣竅 2. 【性別平等教育】 【人權教育】 | 1-1 春之歌 1 【品德教育】 | 3-1 房子的追追 1 【人權教育】 | 5-1 影子開拉 1 【戶外教育】 | 第一單元迎向青春 第一期 第一課相處萬花筒 1 | 第四單元球來球往 第一課桌球擊球趣 2 |
| 二 2/18 2/24 | 第壹單元文化寶盒 第一課(旁龍慶元宵) 5 【家庭教育】 【多元文化教育】 【國際教育】 | Phonics 2 | 一、街頭巷尾 1. 好厝邊 | 一、上家下屋 1. 好鄰舍 | | | 第1單元統計圖表 4 【科技教育】 【品德教育】 【生涯規劃教育】 【閱讀素養教育】 | 第一單元家鄉老故事 第二課家鄉的開發 【海洋教育】 【原住民族教育】 【戶外教育】 | 一、生活中的力 1. 力的作用 【科技教育】 | 一、溝通學問大 1. 溝通有訣竅 2. 【性別平等教育】 【人權教育】 | 1-1 春之歌 1 【人權教育】 | 3-2 房子的個性 1 【品德教育】 | 5-1 影子開拉 1 【戶外教育】 | 第一單元迎向青春 第一期 第一課相處萬花筒 1 | 第四單元球來球往 第一課桌球擊球趣 2 |
| 三 2/25 3/2 | 第壹單元文化寶盒 第二課看戲 5 【多元文化教育】 | Theme Page/Story Time | 一、街頭巷尾 1. 好厝邊 | 一、上家下屋 1. 好鄰舍 | | | 第2單元分數的加減和整數倍 4 【人權教育】 | 第一單元家鄉老故事 第二課家鄉的古蹟與文物、第三課文化資產的 | 一、生活中的力 2. 力的比較與表示 【科技教育】 | 一、溝通學問大 2. 道歉有誠意 2. 【性別平等教育】 | 1-1 春之歌 1 【人權教育】 | 3-3 紙的遊戲 1 【品德教育】 | 5-2 光影特效師 1 【人權教育】 | 第一單元迎向青春 第一期 第一課相處萬花筒 1 | 第四單元球來球往 第二課籃球輕鬆玩 2 【人權教育】 |

| 週別 日期 | 領域學習課程-25 節/週 | | | | | | | | | | | | | | |
|------------------------|--|---------------------------------|-------------------|-------------------|---|----------|--|---------------------------------------|---------------------------------|--|------------------------|----------------------------|--------------------------|---------------------------|-------------------------------------|
| | 語文(7) | | | | | | 數學 (4) | 社會 (3) | 自然 科學 (3) | 綜合 活動 (2) | 藝術(3) | | | 健康與體育(3) | |
| | 國語(5) | 英語(1) | (1) | | | 新住 民語 | | | | | 音樂 (1) | 視覺 藝術 1 | 表演 藝術 1 | 健康 (1) | 體育 (2) |
| | | | 閩 | 客 | 原 | | | | | | | | | | |
| | 【戶外教育】 【國際教育】 | | | | | | 【科技教育】 【資訊教育】 【生涯規劃教育】 【閱讀素養教育】 | 保存與傳承 【海洋教育】 【原住民族教育】 【戶外教育】 | | 【教育】 【人權教育】 | | 育】 育】 | | 育】 | |
| 四 3/3 3/9 | 第壹單元文化寶盒 第三課舞吧！ 小飛魚 5 【人權教育】 【原住民族教育】 【多元文化教育】 【國際教育】 | Story Time | 一、街頭巷尾 1. 好厝邊 | 一、上家下屋 1. 好鄰舍 | | | 第 2 單元分數的加減和整數倍 4 【人權教育】 【科技教育】 【資訊教育】 【生涯規劃教育】 【閱讀素養教育】 | 第二單元家鄉的山與海 第一課山中傳奇 【環境教育】 | 一、生活中的力 2. 力的比較與表示 【科技教育】 | 一、溝通學問大 2. 道歉有誠意 2 【性別平等教育】 【人權教育】 | 1-2 來歡唱 1 【人權教育】 | 3-4 讓紙站起來 1 【科技教育】 | 5-2 光影特效師 1 【品德教育】 | 第一單元迎向青春 第二課青春你我他 1 | 第四單元球來球往 第二課籃球輕鬆玩 2 【人權教育】 |
| 五 3/10 3/16 | 第壹單元文化寶盒 讀寫練功房 5 【多元文化教育】 【戶外教育】 【閱讀素養教育】 | Lesson 1 - Theme Words, Pattern | 一、街頭巷尾 2. 便利商店 | 一、上家下屋 2. 便利商店 | | | 第 3 單元概數 4 【科技教育】 【品德教育】 【生涯規劃教育】 | 第二單元家鄉的山與海 第一課山中傳奇 【環境教育】 | 一、生活中的力 3. 力的傳送 【科技教育】 | 二、創意生活家 2 1. 生活創意大集合 【人權教育】 【性別平等教育】 | 1-2 來歡唱 1 【人權教育】 | 3-5 製造房子的工具材料 1 【科技教 | 5-2 光影特效師 1 【品德教育】 | 第一單元迎向青春 第二課青春你我他 1 | 第四單元球來球往 第三課球來襲 2 |

| 週別 日期 | 領域學習課程-25 節/週 | | | | | | | | | | | | | | |
|------------------------|---|---------------------------------|---------------|---------------|---|----------|---|--|--------------------------|--|---------------------|----------------------|----------------------|-----------------------------------|------------------------|
| | 語文(7) | | | | | | 數學 (4) | 社會 (3) | 自然 科學 (3) | 綜合 活動 (2) | 藝術(3) | | | 健康與體育(3) | |
| | 國語(5) | 英語(1) | (1) | | | 新住 民語 | | | | | 音樂 (1) | 視覺 藝術1 | 表演 藝術1 | 健康 (1) | 體育 (2) |
| | | | 閩 | 客 | 原 | | | | | | | | | | |
| | 【國際教育】 | | | | | | 【閱讀素養教育】 | | | | | 育】 | | | |
| 六 3/17 3/23 | 第壹單元文化寶盒 語文天地一5 | Lesson 1 - Practice, My Notes | 一、街頭巷尾2. 便利商店 | 一、上家下屋2. 便利商店 | | | 第3單元概數4 【科技教育】 【品德教育】 【生涯規劃教育】 【閱讀素養教育】 | 第二單元家鄉的山與海、第一課山中傳奇、第二課漁之島 【海洋教育】 | 二、水的奇妙現象 1. 連通管【科技教育】 | 二、創意生活家 1. 生活創意大集合 2. 問題解決有妙招 2 【人權教育】 【性別平等教育】 | 1-2 來歡唱1 【人權教育】 | 3-6 房子的組合1 【科技教育】 | 5-3 影子博物館1 【人權教育】 | 第一單元迎向青春期 第二課你春1 | 第四單元球來球往 第四課閃交手2 |
| 七 3/24 3/30 | 第貳單元迎向挑戰 第四課蝶之生5 【環境教育】 【品德教育】 【生命教育】 【閱讀素養教育】 | Lesson 2 - Theme Words, Pattern | 一、街頭巷尾2. 便利商店 | 一、上家下屋2. 便利商店 | | | 第4單元小數乘以整數4 【人權教育】 【科技教育】 【能源教育】 【品德教育】 【生涯規劃教育】 【閱讀素養教育】 【戶外教育】 | 第二單元家鄉的山與海、第三單元家鄉水資源 第二課漁之島、第一課珍貴的水資源 【海洋教育】 【環境教育】 | 二、水的奇妙現象 1. 連通管【科技教育】 | 二、創意生活家 2. 問題解決有妙招 2 【人權教育】 【性別平等教育】 | 1-3 小愛笛生1 【人權教育】 | 3-7 設計它的家1 【科技教育】 | 5-3 影子博物館1 【人權教育】 | 第一單元迎向青春期 第三課重與自我1 【性別平等教育】 | 第五單元投擊奔極限 第一課傳接投擲趣2 |

| 週別 日期 | 領域學習課程-25 節/週 | | | | | | | | | | | | | | |
|-----------------------|--|--------------------------------|----------------|----------------|---|----------|--|---------------------------------|-------------------------------|---|-----------------------|-----------------------|-----------------------|-----------------------------------|---------------------|
| | 語文(7) | | | | | | 數學 (4) | 社會 (3) | 自然 科學 (3) | 綜合 活動 (2) | 藝術(3) | | | 健康與體育(3) | |
| | 國語(5) | 英語(1) | (1) | | | 新住 民語 | | | | | 音樂 (1) | 視覺 藝術 1 | 表演 藝術 1 | 健康 (1) | 體育 (2) |
| | | | 閩 | 客 | 原 | | | | | | | | | | |
| 八 3/31 4/6 | 第貳單元迎向挑戰 第五課活出生命奇蹟 5 【人權教育】 【品德教育】 【生命教育】 【生涯規劃教育】 | Lesson 2 - Practice, Fun Facts | 一、街頭巷尾 2. 便利商店 | 一、上家下屋 2. 便利商店 | | | 第 4 單元小數乘以整數 4 【人權教育】 【科技教育】 【能源教育】 【品德教育】 【生涯規劃教育】 【閱讀素養教育】 【戶外教育】 | 第三單元家鄉水資源 第一課珍貴的水資源 【環境教育】 | 二、水的奇妙現象 2. 虹吸現象 【科技教育】 | 二、創意生活家 2. 問題解決有妙招 2 【人權教育】 【性別平等教育】 | 1-3 小愛笛生 1 【人權教育】 | 3-7 設計它的家 1 【科技教育】 | 5-4 紙影偶劇場 1 【人權教育】 | 第一單元迎向青春 第三課尊重與保護自我 1 【性別平等教育】 | 第五單元投擊奔極限 第一課傳接投擲 2 |
| 九 4/7 4/13 | 第貳單元迎向挑戰 第六課走過就知道 5 【生命教育】 【閱讀素養教育】 【戶外教育】 | Practice, Song, Phonics Fun | 二、愛寶惜 3. 烏白唬 | 二、靚嬲無比止 3. 半靚嬲 | | | 第 5 單元四邊形 4 【人權教育】 【科技教育】 【品德教育】 【生涯規劃教育】 【閱讀素養教育】 | 第三單元家鄉水資源 第二課水資源可持續利用 【環境教育】 | 二、水的奇妙現象 3. 引水裝置 【科技教育】 | 三、快樂小志工 1. 散播助人種子 2 【人權教育】 【環境教育】 【生涯規劃教育】 【戶外教育】 | 2-1 溫暖甜蜜情 1 【人權教育】 | 4-1 翻「視界」 1 | 5-4 紙影偶劇場 1 【人權教育】 | 第二單元天然災害知多少 第一課天搖地動 1 【安全教育】 | 第五單元投擊奔極限 第一課傳接投擲 2 |

| 週別日期 | 領域學習課程-25節/週 | | | | | | | | | | | | | | |
|-------------------------|---|----------------------------------|--------------|----------------|---|------|--|--|-------------------------|--|-----------------------------------|------------------------------|-----------------------------|----------|-------|
| | 語文(7) | | | | | | 數學(4) | 社會(3) | 自然科學(3) | 綜合活動(2) | 藝術(3) | | | 健康與體育(3) | |
| | 國語(5) | 英語(1) | (1) | | | 新住民語 | | | | | 音樂(1) | 視覺藝術1 | 表演藝術1 | 健康(1) | 體育(2) |
| | | | 閩 | 客 | 原 | | | | | | | | | | |
| 十 4/14 4/20 | 第貳單元迎向挑戰 語文天地二 5 | Phonics 1、2 / Topic 1 / Review 1 | 二、愛寶惜 3. 烏白唬 | 二、靚媽無比止 3. 半靚媽 | | | 加油小站 1 4 | 第三單元家鄉水資源 第二課水資源可持續利用 【環境教育】 | 三、變動的大地 1. 我們的大地 【戶外教育】 | 三、快樂小志工 1. 散播助人種子 2 【人權教育】 【環境教育】 【生涯規劃教育】 【戶外教育】 | 2-1 溫暖 1 4-2 想像力超展開 1 5-4 紙影偶劇場 1 | 第二單元天然災害知多少 第一課天搖地動 1 【安全教育】 | 第五單元投擊奔極限 第一課傳接投擲趣 2 | | |
| 十一 4/21 4/27 | 第參單元愛在哪裡 第七課不一樣的母親花 5 【家庭教育】 【品德教育】 【閱讀素養教育】 【國際教育】 | Phonics 3、4 | 二、愛寶惜 3. 烏白唬 | 二、靚媽無比止 3. 半靚媽 | | | 第6單元周長和面積 4 【人權教育】 【品德教育】 【生涯規劃教育】 【閱讀素養教育】 【戶外教育】 | 第三單元家鄉水資源、第四單元家鄉的生產活動與環境 第二課水資源可持續利用、第一課農耕一步一腳印 【環境教育】 | 三、變動的大地 1. 我們的大地 【戶外教育】 | 三、快樂小志工 2. 校園服務開麥拉 2 【人權教育】 【環境教育】 【生涯規劃教育】 【戶外教育】 | 2-1 溫暖 1 4-3 異想天開 1 5-4 紙影偶劇場 1 | 第二單元天然災害知多少 第二課小救護員 1 【安全教育】 | 第五單元投擊奔極限 第二課耐力小鐵人 2 【安全教育】 | | |
| 十二 4/28 5/4 | 第參單元愛在哪裡 第七課不一樣的母親花 5 | Phonics 4、5 | 二、愛寶惜 3. 烏白唬 | 二、靚媽無比止 3. 半靚媽 | | | 第6單元周長和面積 4 【人權教育】 | 第四單元家鄉的生產活動與環境 第一課農耕一步一腳印 【戶外教育】 | 三、變動的大地 2. 地表的變化 【戶外教育】 | 三、快樂小志工 2. 校園服務開麥拉 2 | 2-2 山野之歌 1 4-4 變小變變 1 5-4 紙影偶劇場 1 | 第二單元天然災害知多少 第二課小救護員 | 第五單元投擊奔極限 第二課耐力小鐵人 | | |

| 週別日期 | 領域學習課程-25節/週 | | | | | | | | | | | | | | |
|-------------------------|---|---------------------------------|------------|----------------|---|--|---|--|--|------------------------|----------------------------|---------------|-----------------------------------|------------------------|-------|
| | 語文(7) | | | | | | 數學(4) | 社會(3) | 自然科學(3) | 綜合活動(2) | 藝術(3) | | | 健康與體育(3) | |
| | 國語(5) | 英語(1) | (1) | | | 新住民語 | | | | | 音樂(1) | 視覺藝術1 | 表演藝術1 | 健康(1) | 體育(2) |
| | | | 閩 | 客 | 原 | | | | | | | | | | |
| | 【家庭教育】 【品德教育】 【閱讀素養教育】 【國際教育】 | | | | | 【品德教育】 【生涯規劃教育】 【閱讀素養教育】 【戶外教育】 | 【環境教育】 | | 【人權教育】 【環境教育】 【生涯規劃教育】 【戶外教育】 | 【人權教育】 【戶外教育】 | | | 1 【安全教育】 | 2 【安全教育】 | |
| 十三 5/5 5/11 | 第參單元愛在哪裡 第八課屋頂上的野貓 5 【環境教育】 【家庭教育】 【生命教育】 | Theme Page / Story Time | 二、愛寶惜4.欲按怎 | 二、靚媽無比止4.莊下个老鼠 | | 第6單元周長和面積4 【人權教育】 【品德教育】 【生涯規劃教育】 【閱讀素養教育】 【戶外教育】 | 第四單元家鄉的生產活動與環境 第一課農耕一步一腳印、第二課紡織機上的千絲萬縷 【環境教育】 | 三、變動的大地 2.地表的變化 【戶外教育】 | 四、地球守衛隊 1.環境問題知多少 2 【環境教育】 【能源教育】 | 2-2山野之歌 1 【人權教育】 | 4-5移花接木創意 1 【多元文化教育】 | 5-4紙影偶劇場 1 | 第二單元天然災害知多少 第三課颶風來襲1 【安全教育】 | 第五單元投擊奔極限 第三課友善攻防術2 | |
| 十四 5/12 5/18 | 第參單元愛在哪裡 第九課用一斤愛嘉明湖 5 【環境教育】 【防災教育】 【戶外教育】 | Lesson 3 - Theme Words, Pattern | 二、愛寶惜4.欲按怎 | 二、靚媽無比止4.莊下个老鼠 | | 第7單元等值分數4 【人權教育】 【科技教育】 【資訊教育】 【生涯規劃教育】 | 第四單元家鄉的生產活動與環境、第五單元家鄉新願景 第二課紡織機上的千絲萬縷、第一課環境新風貌 | 三、變動的大地 3.大地的災害 【環境教育】 【防災教育】 | 四、地球守衛隊 1.環境問題知多少 2.環保小推手 2 【環境教育】 【能源教育】 | 2-2山野之歌 1 【人權教育】 | 4-5移花接木創意 1 【多元文化教育】 | 5-4紙影偶劇場 1 | 第二單元天然災害知多少 第三課颶風來襲1 【安全教育】 | 第五單元投擊奔極限 第三課友善攻防術2 | |

| 週別 日期 | 領域學習課程-25 節/週 | | | | | | | | | | | | | | |
|-------------------------|--|---------------------------------------|----------------------|-----------------------------|---|----------|---|--|--|--|---|--|--|---------------------------------------|--|
| | 語文(7) | | | | | | 數學 (4) | 社會 (3) | 自然 科學 (3) | 綜合 活動 (2) | 藝術(3) | | | 健康與體育(3) | |
| | 國語(5) | 英語(1) | (1) | | | 新住 民語 | | | | | 音樂 (1) | 視覺 藝術 1 | 表演 藝術 1 | 健康 (1) | 體育 (2) |
| | | | 閩 | 客 | 原 | | | | | | | | | | |
| | | | | | | | 【教育】 【閱讀素養 教育】 | 【環境教 育】 | | | | | | | |
| 十五 5/19 5/25 | 第參單元愛在 哪裡 讀寫練功房 5 【生命教育】 【品德教育】 【閱讀素養教 育】 | Lesson 3 - Practice, My Notes | 二、愛寶 惜 4. 欲 按怎 | 二、靚媽 無比止 4. 莊下个 老鼠 | | | 第7單元等 值分數 4 【人權教 育】 【科技教 育】 【資訊教 育】 【生涯規劃 教育】 【閱讀素養 教育】 | 第五單元家 鄉新願景 第一課環境 新風貌、第 二課鄉鎮新 活力 【環境教 育】 【戶外教 育】 | 四、能源與 電路 1. 生活中的 能源 【環境教 育】 【資訊教 育】 【能源教 育】 【閱讀素養 教育】 | 四、地球守 衛隊 2. 環保小推 手 2 【環境教 育】 【能源教 育】 | 2-3 小 愛 笛生 1 【人 權教 育】 | 4-6 乾 坤大 挪移 1 【戶 外教 育】 | 5-4 紙 影偶 劇場 1 | 第三單元 健康方程 式 第一課呼 吸系統 1 | 第六單元 箱木跳跳 隨花舞 第一課跳 箱平衡木 2 |
| 十六 5/26 6/1 | 第參單元愛在 哪裡 語文天地三 5 | Lesson 4 - Theme Words, Pattern | 二、愛寶 惜 4. 欲 按怎 | 二、靚媽 無比止 4. 莊下个 老鼠 | | | 第8單元時 間的加減 4 【科技教 育】 【品德教 育】 【生涯規劃 教育】 【閱讀素養 教育】 | 第五單元家 鄉新願景 第二課鄉鎮 新活力、第 三課都市新 生活 【環境教 育】 【戶外教 育】 | 四、能源與 電路 2. 燈泡亮了 【科技教 育】 | 四、地球守 衛隊 2. 環保小推 手 2 【環境教 育】 【能源教 育】 | 2-3 小 愛 笛生 1 【人 權教 育】 | 4-6 乾 坤大 挪移 1 【戶 外教 育】 | 5-4 紙 影偶 劇場 1 【品 德教 育】 | 第三單元 健康方程 式 第一課呼 吸系統 1 | 第六單元 箱木跳跳 隨花舞 第一課跳 箱平衡木 2 |
| 十七 6/2 6/8 | 第肆單元想像 起飛 第十課想像與 發明 | Dragon Boat Festival | 三、日子 5. 時間表 | 三、交通 安全 5. 紅青燈 | | | 第8單元時 間的加減 4 【科技教 | 第五單元家 鄉新願景、 第六單元歡 迎來到我的 | 四、能源與 電路 2. 燈泡亮了 【科技教 | 五、文化旅 行趣 1. 生活文化 快樂 GO | 6-1 暖 心小 劇場 1 | 6-1 暖 心小 劇場 1 | 6-1 暖 心小 劇場 1 | 第三單元 健康方程 式 第二課肺 | 第六單元 箱木跳跳 隨花舞 第二課線 |

| 週別 日期 | 領域學習課程-25 節/週 | | | | | | | | | | | | | | |
|-------------------------|--|--------------------------------------|----------------|----------------------|---|---|--|--|--|---|---|---|--|--|-----------|
| | 語文(7) | | | | | | 數學 (4) | 社會 (3) | 自然 科學 (3) | 綜合 活動 (2) | 藝術(3) | | | 健康與體育(3) | |
| | 國語(5) | 英語(1) | (1) | | | 新住 民語 | | | | | 音樂 (1) | 視覺 藝術 1 | 表演 藝術 1 | 健康 (1) | 體育 (2) |
| | | | 閩 | 客 | 原 | | | | | | | | | | |
| | 5 【科技教育】 【生涯規劃教 育】 【閱讀素養教 育】 | | | | | 育】 【品德教 育】 【生涯規劃 教育】 【閱讀素養 教育】 | 家鄉 第三課都市 新生活 【環境教 育】 【戶外教 育】 | 育】 | 2 【人權教 育】 【性別平等 教育】 【多元文化 教育】 | 【人 權教 育】 | 【人 權教 育】 | 【人 權教 育】 | 炎防疫通 1 | 條愛跳舞 2 | |
| 十八 6/9 6/15 | 第肆單元想像 起飛 第十一課小事 物大驚奇 5 【環境教育】 【科技教育】 【資訊教育】 | Lesson 4 - Practice, Fun Facts | 三、日子 5. 時間表 | 三、交通 安全 5. 紅青燈 | | 第9單元立 方公分 4 【人權教 育】 【環境教 育】 【品德教 育】 【生涯規劃 教育】 【閱讀素養 教育】 | 第六單元歡 迎來到我的 家鄉 【人權教 育】 | 四、能源與 電路 3. 串聯和並 聯 【科技教 育】 | 五、文化旅 行趣 1. 生活文化 快樂 GO 2 【人權教 育】 【性別平等 教育】 【多元文化 教育】 | 6-2 「花 」現 美好的 禮物 1 【人 權教 育】 【環 境教 育】 | 6-2 「花 」現 美好的 禮物 1 【人 權教 育】 【環 境教 育】 | 6-2 「花 」現 美好的 禮物 1 【人 權教 育】 【環 境教 育】 | 第三單元 健康方程 式 第二課肺 炎防疫通 1 | 第六單元 箱木跳跳 隨花舞 第二課線 條愛跳舞 2 | |
| 十九 6/16 6/22 | 第肆單元想像 起飛 第十二課九蛙 傳奇 語文天地四 5 【環境教育】 【防災教育】 【閱讀素養教 育】 | Practice, Song, Phonics Fun | 三、日子 5. 時間表 | 三、交通 安全 5. 紅青燈 | | 第9單元立 方公分 加油小站 2 4 【人權教 育】 【環境教 育】 【品德教 育】 | 第六單元歡 迎來到我的 家鄉 【人權教 育】 | 四、能源與 電路 3. 串聯和並 聯 4. 節約能源 【科技教 育】 | 五、文化旅 行趣 2. 文化之美 2 【人權教 育】 【性別平等 教育】 【多元文化 教育】 | 6-3 傳 遞感 恩心 1 【人 權教 育】 【多 元文 化教 育】 | 6-3 傳 遞感 恩心 1 【人 權教 育】 【多 元文 化教 育】 | 6-3 傳 遞感 恩心 1 【人 權教 育】 【多 元文 化教 育】 | 第三單元 健康方程 式 第三課就 醫好習慣 1 | 第六單元 箱木跳跳 隨花舞 第三課花 之舞 2 | |

| 領域學習課程-25 節/週 | | | | | | | | | | | | | | | |
|-------------------------|-------|--|----------------|----------------------|---|----------|------------------------------|-----------|-----------------|-----------------|----------------|----------------|----------------|-----------|-----------|
| 週別 日期 | 語文(7) | | | | | | 數學 (4) | 社會 (3) | 自然 科學 (3) | 綜合 活動 (2) | 藝術(3) | | | 健康與體育(3) | |
| | 國語(5) | 英語(1) | (1) | | | 新住 民語 | | | | | 音樂 (1) | 視覺 藝術1 | 表演 藝術1 | 健康 (1) | 體育 (2) |
| | | | 本土語文 | | | | | | | | | | | | |
| | | | 閩 | 客 | 原 | | | | | | | | | | |
| | | | | | | | 【生涯規劃 教育】 【閱讀素養 教育】 | | | | 【品 德教 育】 | 【品 德教 育】 | 【品 德教 育】 | | |
| 二十 6/23 6/29 | 總複習 | Phonics 1~5 / Topic 2 / Review 2 | 三、日子 5. 時間表 | 三、交通 安全 5. 紅青燈 | | | 總複習 | 總複習 | 總複習 | 總複習 | 總複習 | 總複習 | 總複習 | 總複習 | 總複習 |

桃園市大園區內海國民小學 112 學年度第一學期各領域教學進度總表【五年級】~~~十二年國教課程

| 週別 日期 | (1)領域學習課程-26 節/週 | | | | | | | | | | | | | | |
|-----------------------|--|---|-----------------------|---------------------|---|----------|-------------------------------------|---|--|---|--|--|--|--|---------------------------------------|
| | 語文(8) | | | | | | 數學 (4) | 社會 (3) | 自然 科學 (3) | 綜合 活動 (2) | 藝術 (3) | | | 健康與體育(3) | |
| | 國語(5) | 英語(2) | (1) | | | 新住 民語 | | | | | 音樂 (1) | 視覺 藝術 1 | 表演 藝術 1 | 健康 (1) | 體育 (2) |
| | | | 閩 | 客 | 原 | | | | | | | | | | |
| 一 8/30 9/2 | 單元主題引導 ／第一課蚊帳 大使 3 【人權教育】 【生命教育】 【生涯規畫教 育】 | Get Ready 2 【閱讀素養 教育】 | 一、新時 代 1. 線頂 買賣 | 一、時間 表 1. 時 間 | | | 第 1 單元數的 十進位結構 ◎海洋教育 ◎國際教育 | 第一單元臺灣 登上世界舞臺 第一課臺灣為 什麼在大航海 時代成為重要 的據點？ 【海洋教育】 【多元文化教 育】 | 【活動 1-1】 動物的覓食、 【活動 1-2】 動物適應環境 的策略 3 【性別平等教 育】 【人權教育】 【環境教育】 【科技教育】 【品德教育】 【法治教育】 【資訊教育】 【閱讀素養教 育】 【戶外教育】 | 單元一化 解危機總 動員 活動 1 潛 藏危機放 大鏡 2 【環境教 育】 【安全教 育】 | 1-1 真 3-1 續 5-1 雙 1 【人 權教育】 【國 際教育】 【品 德教育】 【多 元文 化教育】 | 3-1 續 1 【人 權教育】 【國 際教育】 【品 德教育】 【多 元文 化教育】 | 5-1 雙 1 【人 權教育】 【國 際教育】 【品 德教育】 【多 元文 化教育】 | 第一單元 健康樂活 我當家 第一課疾 病不要來 1 | 第四單元 擊球特攻 隊 第一課排 球高手 2 |
| 二 9/3 9/9 | 第一課蚊帳大 使／第二課從 空中看臺灣 5 【人權教育】 【生命教育】 【生涯規畫教 育】 【環境教育】 | Unit 1 The Best Drink 2 【生命教 育】 | 一、新時 代 1. 線頂 買賣 | 一、時間 表 1. 時 間 | | | 第 1 單元數的 十進位結構 ◎海洋教育 ◎國際教育 | 第一單元臺灣 登上世界舞臺 第一課臺灣為 什麼在大航海 時代成為重要 的據點？ 【海洋教育】 【多元文化教 育】 【原住民教 | 【活動 1-2】 動物適應環境 的策略、【活 動 1-3】動物 自我保護的方 法 3 【性別平等教 育】 【人權教育】 | 單元一化 解危機總 動員 活動 1 潛 藏危機放 大鏡 2 【環境教 育】 【安全教 育】 | 1-1 真 3-2 續 5-1 雙 1 【人 權教育】 【國 際教育】 【品 德教育】 【多 元文 化教育】 | 3-2 續 1 【人 權教育】 【國 際教育】 【品 德教育】 【多 元文 化教育】 | 5-1 雙 1 【人 權教育】 【國 際教育】 【品 德教育】 【多 元文 化教育】 | 第一單元 健康樂活 我當家 第一課疾 病不要來 1 | 第四單元 擊球特攻 隊 第一課排 球高手 2 |

| 週別 日期 | (1)領域學習課程-26 節/週 | | | | | | | | | | | | | | |
|------------------------|--------------------------|---|---------------|-------------|---|----------|---------------------------------|--|--|---|---|---|---|---------------------------|--|
| | 語文(8) | | | | | | 數學 (4) | 社會 (3) | 自然 科學 (3) | 綜合 活動 (2) | 藝術 (3) | | | 健康與體育(3) | |
| | 國語(5) | 英語(2) | (1) | | | 新住 民語 | | | | | 音樂 (1) | 視覺 藝術 1 | 表演 藝術 1 | 健康 (1) | 體育 (2) |
| | | | 閩 | 客 | 原 | | | | | | | | | | |
| | | | | | | | | 【環境教育】 【科技教育】 【品德教育】 【法治教育】 【資訊教育】 【閱讀素養教育】 【戶外教育】 | | | 【品德教育】 【多元文化教育】 | 【品德教育】 【多元文化教育】 | | | |
| 三 9/10 9/16 | 第二課從空中看臺灣 5 【環境教育】 | Unit 1 The Best Drink 2 【品德教育】 【閱讀素養教育】 | 一、新時代 1. 線頂買賣 | 一、時間表 1. 時間 | | | 第 1 單元數的十進位結構 ◎海洋教育 ◎國際教育 | 第一單元臺灣登上世界舞臺 第二課大航海時代帶來哪些轉變？ 【多元文化教育】 【原住民族教育】 | 【活動 2-1】動物如何互相溝通、 【活動 2-2】動物如何分工合作 3 【性別平等教育】 【人權教育】 【環境教育】 【科技教育】 【品德教育】 【法治教育】 【資訊教育】 【閱讀素養教育】 【戶外教育】 | 單元一化解危機總動員 活動 2 辨識危機小撇步 2 【環境教育】 【安全教育】 | 1-1 真善美的旋律 1 【人權教育】 【品德教育】 【國際教育】 | 3-2 色彩搜查隊 1 【人權教育】 【品德教育】 【國際教育】 | 5-2 手偶來表演 1 【人權教育】 【品德教育】 【國際教育】 | 第一單元健康樂活我當家 第一課疾病不要來 1 | 第四單元擊球特攻隊 第二課樂棒攻守樂趣多 2 【品德教育】 |
| 四 9/17 9/23 | 第三課憧憬 6 【生涯規畫教育】 | Unit 1 The Best Drink 2 【閱讀素養教育】 | 一、新時代 1. 線頂買賣 | 一、時間表 1. 時間 | | | 第 2 單元因數和倍數 ◎戶外教育 | 第一單元臺灣登上世界舞臺 第二課大航海時代帶來哪些轉變？ 【多元文化教育】 | 【活動 3-1】動物的繁殖、 【活動 3-2】代代相傳 3 【性別平等教育】 | 單元一化解危機總動員 活動 2 辨識危機小撇步 1 【人權教育】 | 1-2 藝術的瑰寶 1 【人權教育】 | 3-3 給顏色的瞧瞧 1 【人權教育】 | 5-2 手偶來表演 1 【人權教育】 | 第一單元健康樂活我當家 第一課疾病不要來 1 | 第四單元擊球特攻隊 第二課樂棒攻守樂趣多 |

| 週別 日期 | (1)領域學習課程-26 節/週 | | | | | | | | | | | | | | |
|------------------------|---|---|--------------------|--------------------|---|----------|--------------------------|--|--|---|--|---|--|----------------------------------|--|
| | 語文(8) | | | | | | 數學 (4) | 社會 (3) | 自然 科學 (3) | 綜合 活動 (2) | 藝術 (3) | | | 健康與體育(3) | |
| | 國語(5) | 英語(2) | (1) | | | 新住 民語 | | | | | 音樂 (1) | 視覺 藝術 1 | 表演 藝術 1 | 健康 (1) | 體育 (2) |
| | | | 閩 | 客 | 原 | | | | | | | | | | |
| | | | | | | | | 育】 【原住民族教育】 | 育】 【人權教育】 【環境教育】 【科技教育】 【品德教育】 【法治教育】 【資訊教育】 【閱讀素養教育】 【戶外教育】 | 2 【環境教育】 【安全教育】 | 育】 【品德教育】 | 權教育】 【品德教育】 | 權教育】 【品德教育】 | | 2 【品德教育】 |
| 五 9/24 9/30 | 學習地圖一/ 單元主題引導 4 【人權教育】 【生涯規畫教育】 | Unit 2 Let' s Make Fruit Salad 2 【環境教育】 | 一、新時代 2. 未來 一直來 | 二、新時代 2. 網路 買柿餅 | | | 第 2 單元因數 和倍數 ◎戶外教育 | 第二單元臺灣 成為清帝國的 領土 第一課清帝國 治臺為何從消 極轉為積極？ 【海洋教育】 【多元文化教育】 | 【活動 3-3】 我是動物研究 員、【活動 1- 1】各種樂器 的聲音 3 【性別平等教育】 【人權教育】 【環境教育】 【科技教育】 【品德教育】 【法治教育】 【生命教育】 【資訊教育】 【安全教育】 【生涯規劃教育】 【閱讀素養教育】 【戶外教育】 | 單元一化 解危機總動員 活動 3 化解 危機即轉機 2 【環境教育】 【防災教育】 | 1-2 藝術的 瑰寶 1 【人權教育】 【品德教育】 | 3-4 藝術 家的法寶 1 【人權教育】 【品德教育】 | 5-2 手 偶合體來 表演 1 【人權教育】 【品德教育】 | 第一單元 我當家 第一課疾病 不要來 1 | 第四單元 擊球特攻 隊 第二課樂 棒攻守樂 趣多 2 【品德教育】 |

| 週別日期 | (1)領域學習課程-26節/週 | | | | | | | | | | | | | | |
|-------------------------|---|--|----------------|----------------|---|-------|---------|--|---|--|---------------------------------------|---|--|------------------------------------|--------------------------------------|
| | 語文(8) | | | | | 數學(4) | 社會(3) | 自然科學(3) | 綜合活動(2) | 藝術(3) | | | 健康與體育(3) | | |
| | 國語(5) | 英語(2) | (1) | | | | | | | 新住民語 | 音樂(1) | 視覺藝術1 | 表演藝術1 | 健康(1) | 體育(2) |
| | | | 閩 | 客 | 原 | | | | | | | | | | |
| 六 10/1 10/7 | 第四課恆久的美 5 【生命教育】 | Unit 2 Let' s Make Fruit Salad 2 【生涯規劃教育】 【品德教育】 【閱讀素養教育】 | 一、新時代 2. 未來一直來 | 二、新時代 2. 網路買柿餅 | | | 第3單元多邊形 | 第四單元臺灣成為清帝國的領土 第一課清帝國治臺為何從消極轉為積極？ 第二課西方人為什麼再次進入臺灣？ 【海洋教育】 【多元文化教育】 【原住民族教育】 | 【活動1-2】樂器的構造與發聲、【活動1-3】音箱的功用 3 【性別平等教育】 【人權教育】 【科技教育】 【生命教育】 【法治教育】 【資訊教育】 【安全教育】 【生涯規劃教育】 【閱讀素養教育】 | 單元一化解危機總動員 活動3 解危機即轉機 2 【環境教育】 【防災教育】 | 1-2藝 瑰寶 1 【人權教育】 【品德教育】 | 3-4藝 的珠寶 1 【人權教育】 【品德教育】 | 5-2手 偶合體表演 1 【人權教育】 【品德教育】 | 第一單元健康樂活 我當家 第一課疾病不要來 1 | 第五單元跑跳武動秀 第一課身體管理員 2 【安全教育】 |
| 七 10/8 10/14 | 第四課恆久的美／第五課它抓得住你一商標的故事 3 【生命教育】 【人權教育】 【法治教育】 | Unit 2 Let' s Make Fruit Salad 2 【閱讀素養教育】 | 一、新時代 2. 未來一直來 | 二、新時代 2. 網路買柿餅 | | | 第3單元多邊形 | 第四單元臺灣成為清帝國的領土 第二課西方人為什麼再次進入臺灣？ 【多元文化教育】 【原住民族教育】 | 【活動1-3】音箱的功用、 【活動2-1】樂音與噪音 3 【性別平等教育】 【人權教育】 【科技教育】 【生命教育】 【法治教育】 【資訊教育】 【安全教育】 | 單元一化解危機總動員 活動3 解危機即轉機 2 【環境教育】 【防災教育】 | 1-3小 小愛笛生 1 【人權教育】 【品德教育】 | 3-5小 小室內設計師 1 【人權教育】 【品德教育】 | 5-3掌 中戲真有趣 1 【人權教育】 【品德教育】 | 第一單元健康樂活 我當家 第二課視力口腔檢查站 1 | 第五單元跑跳武動秀 第一課身體管理員 2 【安全教育】 |

| 週別 日期 | (1)領域學習課程-26 節/週 | | | | | | | | | | | | | | |
|--------------------------|--|---|----------------|----------------|---|----------|-----------------------------|---|--|-----------------------------------|--|--------------------------------------|------------------------------------|-----------------------------|------------------------|
| | 語文(8) | | | | | | 數學 (4) | 社會 (3) | 自然 科學 (3) | 綜合 活動 (2) | 藝術 (3) | | | 健康與體育(3) | |
| | 國語(5) | 英語(2) | (1) | | | 新住 民語 | | | | | 音樂 (1) | 視覺 藝術 1 | 表演 藝術 1 | 健康 (1) | 體育 (2) |
| | | | 閩 | 客 | 原 | | | | | | | | | | |
| | | | | | | | | 【生涯規劃教育】 【閱讀素養教育】 | | | | | | | |
| 八 10/15 10/21 | 第五課它抓得住你—商標的故事／第六課故事「動」起來 5 【法治教育】 【閱讀素養教育】 | Unit 2 Let's Make Fruit Salad 2 【閱讀素養教育】 | 一、新時代 2. 未來一直來 | 二、新時代 2. 網路買柿餅 | | | 第4單元擴分、約分 and 通分 ◎環境教育 | 第三單元臺灣在世界的地理位置 第一課臺灣的位置在哪裡？ 【海洋教育】 | 【活動 2-2】自製樂器、光的折射 【活動 3-1】3 【性別平等教育】 【人權教育】 【科技教育】 【生命教育】 【法治教育】 【資訊教育】 【安全教育】 【生涯規劃教育】 【閱讀素養教育】 | 單元二悅己納人 活動 1 特質停看聽 2 【人權教育】 | 1-3 小愛小室內設計師 1 【人權教育】 【品德教育】 | 3-5 小中戲真有趣 1 【人權教育】 【品德教育】 | 5-3 掌中戲真有趣 1 【人權教育】 【品德教育】 | 第一單元健康樂活我當家 第二課視力口腔檢查站 1 | 第五單元跑跳武動秀 第二課跑跳無阻 2 |
| 九 10/22 10/28 | 第六課故事「動」起來 5 【閱讀素養教育】 | Review 1 2 【閱讀素養教育】 | 二、心適代 3. 燒冷冰 | 二、新時代 3. 頭擺到這下 | | | 第5單元線對稱圖形 ◎環境教育 ◎科技教育 | 第一單元臺灣在世界的地理位置 第一課臺灣的位置在哪裡？、第二課如何適應自然環境發展生活所需？ 【海洋教育】 | 【活動 3-1】光的折射、 【活動 3-2】好用的放大鏡 3 【性別平等教育】 【人權教育】 【科技教育】 【生命教育】 | 單元二悅己納人 活動 1 特質停看聽 2 【人權教育】 | 2-1 山海風看、下看大不同 1 【多元文化教育】 【人權教育】 | 4-1 上看、下看大不同 1 【多元文化教育】 【人權教育】 | 5-3 掌中戲真有趣 1 【多元文化教育】 【人權教育】 | 第一單元健康樂活我當家 第二課視力口腔檢查站 1 | 第五單元跑跳武動秀 第二課跑跳無阻 2 |

| 週別日期 | (1)領域學習課程-26節/週 | | | | | | | | | | | | | | |
|--------------------------|---|------------------------------------|----------------------|------------------------|---|-------|---------------------------|---|---|--|--|--|---|--|---------------------------------------|
| | 語文(8) | | | | | 數學(4) | 社會(3) | 自然科學(3) | 綜合活動(2) | 藝術(3) | | | 健康與體育(3) | | |
| | 國語(5) | 英語(2) | (1) | | | | | | | 新住民語 | 音樂(1) | 視覺藝術1 | 表演藝術1 | 健康(1) | 體育(2) |
| | | | 閩 | 客 | 原 | | | | | | | | | | |
| | | | | | | | | | | | | | | | |
| 十 10/29 11/4 | 學習地圖二／ 閱讀階梯一畫 家的天空 5 【環境教育】 【閱讀素養教育】 | Review 1 2 【閱讀素養教育】 | 二、心適 代 3. 燒冷 冰 | 二、新時 代 3. 頭 擺到這下 | | | 加油小站1 ◎人權教育 | 第一單元臺灣 在世界的地理 位置 第二課如何適 應自然環境發 展生活所需？ (期中考) 【海洋教育】 【環境教育】 | 【活動3-3】 美麗的色光 3 【性別平等教 育】 【人權教育】 【科技教育】 【生命教育】 【法治教育】 【資訊教育】 【安全教育】 【生涯規劃教 育】 【閱讀素養教 育】 | 單元二悅 己納人 活動2你 我都特別 2 【人權教 育】 | 2-1 山 海風 情、 1 【多 元文 化教 育】 【人 權教 育】 【戶 外教 育】 【品 德教 育】 | 4-2 移 動的 視角 1 【多 元文 化教 育】 【人 權教 育】 【戶 外教 育】 【品 德教 育】 | 5-3 掌 中戲 真有趣 1 【多 元文 化教 育】 【人 權教 育】 【品 德教 育】 | 第一單元 健康樂活 我當家 第二課視 力口腔檢 查站 1 | 第五單元 跑跳武動 秀 第二課跑 跳無阻 2 |
| 十一 11/5 11/11 | 閱讀階梯一畫 家的天空／單 元主題引導／ 第七課為生命 找出口 | Unit 3 A Fun Day 2 【家庭教育】 | 二、心適 代 3. 燒冷 冰 | 二、新時 代 3. 頭 擺到這下 | | | 第6單元異分 母分數的加減 ◎國際教育 | 第四單元臺灣 的土地開墾與 環境變遷 第一課早期人 們如何開墾與 | 【活動1-1】 燃燒需要空氣 3 【性別平等教 育】 | 單元二悅 己納人 活動2你 我都特別 2 | 2-1 山 海風 情、 1 【多 | 4-3 透 視的 魔法 1 【多 | 5-3 掌 中戲 真有趣 1 | 第二單元 做自己愛 自己 第一課不 要被引誘 | 第五單元 跑跳武動 秀 第三課小 套路輕鬆 |

| 週別日期 | (1)領域學習課程-26節/週 | | | | | | | | | | | | | | |
|---------------------------|----------------------------|--|------------|--------------|---|------------------------------|--|--|------------------------------------|--|--|-----------------------------------|-----------------------------|----------|-------|
| | 語文(8) | | | | | | 數學(4) | 社會(3) | 自然科學(3) | 綜合活動(2) | 藝術(3) | | | 健康與體育(3) | |
| | 國語(5) | 英語(2) | (1) | | | 新住民語 | | | | | 音樂(1) | 視覺藝術1 | 表演藝術1 | 健康(1) | 體育(2) |
| | | | 閩 | 客 | 原 | | | | | | | | | | |
| 5 | 【閱讀素養教育】 【生涯規畫教育】 | | | | | | 遷移？ 【多元文化教育】 【原住民族教育】 | 【科技教育】 【資訊教育】 【安全教育】 【生涯規畫教育】 【閱讀素養教育】 | 【人權教育】 | 元文化教育 【人權教育】 【戶外教育】 【品德教育】 | 元文化教育 【人權教育】 【戶外教育】 【品德教育】 | 【多元文化教育】 【人權教育】 【品德教育】 | 1 【資訊教育】 【法治教育】 | 學2 | |
| 十二 11/12 11/18 | 第七課為生命找出口 5 【生涯規畫教育】 | Unit 3 A Fun Day 2 【品德教育】 【閱讀素養教育】 | 二、心適代3.燒冷冰 | 二、新時代3.頭擺到這下 | | 第7單元整數四則計算 ◎法治教育 ◎國際教育 | 第四單元臺灣的土地開墾與環境變遷 第二課人們如何善用地形開發土地？ 【海洋教育】 【環境教育】 | 【活動1-2】氧氣與燃燒的關係 3 【性別平等教育】 【科技教育】 【資訊教育】 【安全教育】 【生涯規畫教育】 【閱讀素養教育】 | 單元二悅己納人 活動3我們都很棒 2 【人權教育】 | 2-2慶讚生 4-4跟著藝術家去旅行 1 【多元文化教育】 【人權教育】 【戶外教育】 【品德教育】 | 5-3掌中戲真有趣 1 【多元文化教育】 【人權教育】 【品德教育】 | 第二單元做自己 第二課全力反毒 1 【資訊教育】 | 第五單元跑跳武動秀 第三課小套路輕鬆學 2 | | |

| 週別日期 | (1)領域學習課程-26節/週 | | | | | | | | | | | | | | |
|---------------------------|--|--------------------------------------|---------------|--------------------|---|-------|------------------------------|--|--|----------------------------|--|---|--------------------------------------|----------------------------|-------|
| | 語文(8) | | | | | 數學(4) | 社會(3) | 自然科學(3) | 綜合活動(2) | 藝術(3) | | | 健康與體育(3) | | |
| | 國語(5) | 英語(2) | (1) | | | | | | | 新住民語 | 音樂(1) | 視覺藝術1 | 表演藝術1 | 健康(1) | 體育(2) |
| | | | 閩 | 客 | 原 | | | | | | | | | | |
| 十三 11/19 11/25 | 第八課最勇敢的女孩 5 【人權教育】 【性別平等教育】 | Unit 3 A Fun Day 2 【閱讀素養教育】 | 二、心適代4. 嬌糶無地比 | 三、愛護自然4. 烏熊擦膠(同)石虎 | | | 第7單元整數四則計算 ◎法治教育 ◎國際教育 | 第四單元臺灣的土地開墾與環境變遷 第二課人們如何善用地形開發土地? 【海洋教育】 【環境教育】 | 【活動2-1】燃燒的條件、【活動2-2】火災預防與滅火 3 【性別平等教育】 【科技教育】 【資訊教育】 【安全教育】 【生涯規劃教育】 【閱讀素養教育】 | 單元二悅己納人們都很棒 2 【人權教育】 | 2-2慶讚生 4-4跟著藝術家去旅行 1 【多元文化教育】 【人權教育】 【戶外教育】 【品德教育】 | 5-3掌握真有趣 1 【多元文化教育】 【人權教育】 【品德教育】 | 第二單元做自己愛自己 第二課全力反毒 1 【資訊教育】 | 第五單元跑跳武動秀 第三課小路輕鬆學 2 | |
| 十四 11/26 12/2 | 第八課最勇敢的女孩/第九課在挫折中成長 5 【人權教育】 【性別平等教育】 【生命教育】 | Unit 3 A Fun Day 2 【閱讀素養教育】 | 二、心適代4. 嬌糶無地比 | 三、愛護自然4. 烏熊擦膠(同)石虎 | | | 第8單元平行的四邊形、三角形和梯形的面積 | 第四單元臺灣的土地開墾與環境變遷 第二課人們如何善用地形開發土地?、第三課人們如何利用不同的海岸地形? 【海洋教育】 【環境教育】 | 【活動2-2】火災預防與滅火、【活動3-1】生鏽的原因 3 【性別平等教育】 【科技教育】 【資訊教育】 【安全教育】 【生涯規劃教 | 單元二悅己納人們都很棒 2 【人權教育】 | 2-2慶讚生 4-5取景變化多 1 【多元文化教育】 【人權教育】 【戶外教育】 【品德教育】 | 5-3掌握真有趣 1 【多元文化教育】 【人權教育】 【品德教育】 | 第二單元做自己愛自己 第二課全力反毒 1 【資訊教育】 | 第五單元跑跳武動秀 第三課小路輕鬆學 2 | |

| 週別 日期 | (1)領域學習課程-26 節/週 | | | | | | | | | | | | | | |
|---------------------------|--|---|-----------------------|-------------------------------|---|----------|------------------------------------|---|---|--|---|--|---|--|--|
| | 語文(8) | | | | | | 數學 (4) | 社會 (3) | 自然 科學 (3) | 綜合 活動 (2) | 藝術 (3) | | | 健康與體育(3) | |
| | 國語(5) | 英語(2) | (1) | | | 新住 民語 | | | | | 音樂 (1) | 視覺 藝術 1 | 表演 藝術 1 | 健康 (1) | 體育 (2) |
| | | | 閩 | 客 | 原 | | | | | | | | | | |
| | | | | | | | | 育】 【閱讀素養教 育】 | | 外教 育】 【品 德教 育】 | 外教 育】 【品 德教 育】 | 【品 德教 育】 | | | |
| 十五 12/3 12/9 | 第九課在挫折 中成長／學習 地圖三 5 【生命教育】 【人權教育】 【生涯規畫教 育】 【閱讀素養教 育】 | Unit 4 My Favorite Subject 2 【生涯規 劃】 | 二、心適 代 4. 嬉 無地比 | 三、愛護 自然 4. 烏熊擦 (同)石虎 | | | 第 8 單元平行的 四邊形、三角 形和梯形的面 積 | 第四單元臺灣 的土地開墾與 環境變遷 第三課人們如 何利用不同的 海岸地形？ 【海洋教育】 【環境教育】 | 【活動 3-1】 生鏽的原因、 【活動 3-2】 防鏽的方法、 【活動 1-1】 一天中太陽位 置的變化 3 【性別平等教 育】 【環境教育】 【科技教育】 【資訊教育】 【多元文化教 育】 【安全教育】 【生涯規劃教 育】 【閱讀素養教 育】 【戶外教育】 【國際教育】 | 單元三我 懂你的心 活動 1 相 互尊重 2 【性別平 等教育】 | 2-3 小 愛 笛生 1 【多 元文 化教 育】 【人 權教 育】 | 4-6 換 場說 故事 1 【多 元文 化教 育】 【人 權教 育】 【品 德教 育】 | 5-3 掌 中戲 真有趣 1 【多 元文 化教 育】 【人 權教 育】 【品 德教 育】 | 第二單元 做自己愛 自己 第三課獨 特的我 1 【性別平 等教育】 【生涯規 劃教育】 | 第六單元 自在動起 來 第一課逗 陣來跳繩 2 |
| 十六 12/10 12/16 | 單元主題引導 ／第十課山中 寄情 5 | Unit 4 My Favorite Subject 2 | 二、心適 代 4. 嬉 無地比 | 三、愛護 自然 4. 烏熊擦 (同)石虎 | | | 第 9 單元時間 的乘除 ◎戶外教育 | 第五單元考珍 惜臺灣，放眼 未來 第一課史前人 | 【活動 1-1】 一天中太陽位 置的變化、 【活動 1-2】 | 單元三我 懂你的心 活動 1 相 互尊重 1 | 2-3 小 愛 笛生 1 | 4-6 換 場說 故事 1 | 5-3 掌 中戲 真有趣 | 第二單元 做自己愛 自己 第三課獨 | 第六單元 自在動起 來 第一課逗 |

| 週別日期 | (1)領域學習課程-26節/週 | | | | | | | | | | | | | | |
|---------------------------|--|--|-----------|--------------|---|-------------------------|--|---|---------------------------------|----------------------------------|-----------------------------------|----------------------------------|-------------------------------|-----------------------------|-------|
| | 語文(8) | | | | | | 數學(4) | 社會(3) | 自然科學(3) | 綜合活動(2) | 藝術(3) | | | 健康與體育(3) | |
| | 國語(5) | 英語(2) | (1) | | | 新住民語 | | | | | 音樂(1) | 視覺藝術1 | 表演藝術1 | 健康(1) | 體育(2) |
| | | | 閩 | 客 | 原 | | | | | | | | | | |
| | 【生涯規畫教育】 | 【品德教育】 【閱讀素養教育】 | | | | | 們如何利用土地與資源生活？ 【海洋教育】 【多元文化教育】 | 晝夜長短和太陽位置的關係 3 【環境教育】 【科技教育】 【資訊教育】 【多元文化教育】 【閱讀素養教育】 【戶外教育】 【國際教育】 | 2 【性別平等教育】 | 【多元文化教育】 【人權教育】 | 1 【多元文化教育】 【人權教育】 【品德教育】 | 1 【性別平等教育】 【生涯規劃教育】 | 陣來跳繩2 | | |
| 十七 12/17 12/23 | 第十課山中寄情／第十一課與達駭黑熊走入山林5 【生涯規畫教育】 【原住民族教育】 | Unit 4 My Favorite Subject 2 【閱讀素養教育】 | 三、過好年5.過年 | 三、愛護自然5.地球發病 | | 第9單元時間的乘除 ◎戶外教育 | 第五單元珍惜臺灣，放眼未來 第一課史前人們如何利用土地與資源生活？、第二課原住民族如何與自然共存？ 【海洋教育】 【多元文化教育】 【原住民族教育】 | 【活動1-2】晝夜長短和太陽位置的關係、【活動2-1】太陽是恆星3 【環境教育】 【科技教育】 【資訊教育】 【多元文化教育】 【閱讀素養教育】 【戶外教育】 【國際教育】 | 單元三我懂你的心活動1 五尊重2 【性別平等教育】 | 6-1用物品說故事1 【多元文化教育】 【人權教育】 | 6-1用物品說故事1 【多元文化教育】 【人權教育】 | 6-1用物品說故事1 【多元文化教育】 【人權教育】 | 第三單元安全新生活第一課校園事故傷害1 【安全教育】 | 第六單元自在動起來第二課划手前進2 【海洋教育】 | |
| 十八 12/24 | 第十一課與達駭黑熊走入山林／第十二課 | Unit 4 My Favorite Subject | 三、過好年5.過年 | 三、愛護自然5.地球發病 | | 第10單元正方體和長方體 ◎多元文化教育 | 第五單元臺灣山海變奏曲 第二課海岸 | 【活動2-2】太陽系的組成、【活動3- | 單元三我懂你的心活動2 | 6-1用物品說故 | 6-1用物品說故 | 6-1用物品說故 | 第三單元安全新生活 | 第六單元自在動起來 | |

| 週別日期 | (1)領域學習課程-26節/週 | | | | | | | | | | | | | | |
|-------------------------|--|---------------------------|-----------|--------------|---|------|-------------------------|---|--|--------------------------------------|---------------------|---------------------|---------------------|---------------------------------|---------------------------------|
| | 語文(8) | | | | | | 數學(4) | 社會(3) | 自然科學(3) | 綜合活動(2) | 藝術(3) | | | 健康與體育(3) | |
| | 國語(5) | 英語(2) | (1) | | | 新住民語 | | | | | 音樂(1) | 視覺藝術1 | 表演藝術1 | 健康(1) | 體育(2) |
| | | | 閩 | 客 | 原 | | | | | | | | | | |
| 12/30 | 荒島上的國王5 【原住民教育】 【環境教育】 【生命教育】 | 2 【閱讀素養教育】 | | | | | 育 | 地形對開發的影響？、第三課現今土地開發對環境造成哪些影響？ 【海洋教育】 【多元文化教育】 【原住民族教育】 【環境教育】 | 1】星星與星座 3 【環境教育】 【科技教育】 【資訊教育】 【多元文化教育】 【閱讀素養教育】 【戶外教育】 【國際教育】 | 心經營 2 【性別平等教育】 | 事 6-2說 個故事有趣1 | 事 6-2說 個故事有趣1 | 事 6-2說 個故事有趣1 | 第一課校園事故傷害1 【安全教育】 | 第二課划手前進2 【海洋教育】 |
| 十九 12/31 1/6 | 第十二課荒島上的國王4 【環境教育】 【生命教育】 | Review 2 2 【閱讀素養教育】 | 三、過好年5.過年 | 三、愛護自然5.地球發病 | | | 第10單元正方體和長方體 ◎多元文化教育 | 第六單元我的臺灣小書 【多元文化教育】 【閱讀素養教育】 | 【活動3-1】星星與星座、 【活動3-2】四季的星空 3 【環境教育】 【科技教育】 【資訊教育】 【多元文化教育】 【閱讀素養教育】 【戶外教育】 【國際教育】 | 單元三我懂你的心 活動2用心經營 2 【性別平等教育】 | 6-2說 個故事有趣1 | 6-2說 個故事有趣1 | 6-2說 個故事有趣1 | 第三單元安全新生活 第二課騎車平安1 【安全教育】 | 第六單元自在動起來 第二課划手前進2 【海洋教育】 |
| 二十 1/7 1/13 | 學習地圖四／閱讀階梯二分享的金牌5 | Review 2 2 【閱讀素養教育】 | 三、過好年5.過年 | 三、愛護自然5.地球發病 | | | 加油小站2 | 第六單元我的臺灣小書 【多元文化教育】 | 【活動3-3】認識北極星 3 【環境教育】 | 單元三我懂你的心 活動2用心經營 | 6-2說 個故事有趣 | 6-2說 個故事有趣 | 6-2說 個故事有趣 | 第三單元安全新生活 第二課騎 | 第六單元自在動起來 第三課快 |

| 週別 日期 | (1)領域學習課程-26節/週 | | | | | | | | | | | | | | |
|--------------------------|------------------------------------|--|---------------|-----|---|-----------|----------------|---|-----------------|--|--|--|---------------------------|-----------|-----------|
| | 語文(8) | | | | | 數學 (4) | 社會 (3) | 自然 科學 (3) | 綜合 活動 (2) | 藝術(3) | | | 健康與體育(3) | | |
| | 國語(5) | 英語(2) | (1) | | | | | | | 新住 民語 | 音樂 (1) | 視覺 藝術1 | 表演 藝術1 | 健康 (1) | 體育 (2) |
| | | | 閩 | 客 | 原 | | | | | | | | | | |
| | 【環境教育】 【閱讀素養教育】 | | | | | | 育】 【閱讀素養教育】 | 【科技教育】2 【資訊教育】 【多元文化教育】 【閱讀素養教育】 【戶外教育】 【國際教育】 | 【性別平等教育】 | 6-3音 樂裡 的故 事1 【多 元文 化教 育】 【人 權教 育】 | 6-3音 樂裡 的故 事1 【多 元文 化教 育】 【人 權教 育】 | 6-3音 樂裡 的故 事1 【多 元文 化教 育】 【人 權教 育】 | 車乘車保 平安1 【安全教 育】 | 樂動動趣 2 | |
| 二十一 1/14 1/20 | 閱讀階梯二分 享的金牌3 【閱讀素養教育】 總複習 | Culture & Festivals Chinese New Year 2 【閱讀素養 教育】 | 三、過好 年5.過年 | 總複習 | | | 總複習 | 【科學閱讀】 3 【閱讀素養教育】 總複習 | 單元三我 總複習 | 總複習 | 總複習 | 總複習 | 總複習 | 總複習 | |

桃園市大園區內海國民小學 112 學年度第二學期各領域教學進度總表【五年級】~~~十二年國教課程

| 週別 日期 | (1)領域學習課程-26 節/週 | | | | | | | | | | | | | | |
|------------------------|--|--|-----------------|-------------------------------|---|------------------------------|--|---|---|---|--|--|---|----------------------------------|-----------|
| | 語文(8) | | | | | 數學 (4) | 社會 (3) | 自然 科學 (3) | 綜合 活動 (2) | 藝術(3) | | | 健康與體育(3) | | |
| | 國語(5) | 英語(2) | (1) | | | | | | | 新住 民語 | 音樂 (1) | 視覺 藝術1 | 表演 藝術1 | 健康 (1) | 體育 (2) |
| | | | 閩 | 客 | 原 | | | | | | | | | | |
| 一 2/15 2/17 | 單元主題引導 ／第一課你會 怎麼回答? 2 【生涯規畫教 育】 | Get Ready 2 【國際教 育】 | 一、保平 安 1. 地動 | 一、遊奈 客家莊 1. 詔安客 家文化節 | | 第1單元分數 的計算 4 【環境教育】 | 第一單元太陽 旗下的統治 第一課總督府 如何殖民統治 臺灣? 【人權教育】 【海洋教育】 | 【活動1-1】 力的分類、 【活動1-2】 地球引力、 【活動1-3】 認識摩擦力 3 【性別平等教 育】 【科技教育】 【生涯規劃教 育】 【閱讀素養教 育】 | 單元一與 學習同行 活動1學 習任務大 考驗 2 【生涯規 劃教育】 | 1-1 異 國風 情 1 【多 元文 化教 育】 【人 權教 育】 | 3-1 漫 畫狂 想曲 1 【人 權教 育】 | 5-1 各 國慶 典一 家親 1 【多 元文 化教 育】 【人 權教 育】 | 第一單元 健康幸福 一家人 第一課健 康家庭互 動 1 【家庭教 育】 | 第四單元 球技對決 第一課羽 球共舞 2 | |
| 二 2/18 2/24 | 第一課你會怎 麼回答? 5 【生涯規畫教 育】 | Unit 1 A Surprise for Jello 2 【國際教 育】 | 一、保平 安 1. 地動 | 一、遊奈 客家莊 1. 詔安客 家文化節 | | 第1單元分數 的計算 4 【環境教育】 | 第一單元太陽 旗下的統治 第一課總督府 如何殖民統治 臺灣? 【人權教育】 【海洋教育】 | 【活動1-3】 認識摩擦力、 【活動2-1】 利用物體形狀 變化測量力的 大小 3 【性別平等教 育】 【科技教育】 【生涯規劃教 育】 【閱讀素養教 育】 | 單元一與 學習同行 活動1學 習任務大 考驗 2 【生涯規 劃教育】 | 1-1 異 國風 情 1 【人 權教 育】 | 3-2 漫 符趣 味多 1 【人 權教 育】 | 5-1 各 國慶 典一 家親 1 【人 權教 育】 | 第一單元 健康幸福 一家人 第二課關 懷家人 1 【家庭教 育】 【生命教 育】 | 第四單元 球技對決 第一課羽 球共舞 2 | |

| 週別日期 | (1)領域學習課程-26節/週 | | | | | | | | | | | | | | |
|-----------------------|--|---|-------------|-----------------------|---|------|--------------------------|---|--|---|-------------------------------|-----------------------|--|---------------------|-------|
| | 語文(8) | | | | | | 數學(4) | 社會(3) | 自然科學(3) | 綜合活動(2) | 藝術(3) | | | 健康與體育(3) | |
| | 國語(5) | 英語(2) | (1) | | | 新住民語 | | | | | 音樂(1) | 視覺藝術1 | 表演藝術1 | 健康(1) | 體育(2) |
| | | | 閩 | 客 | 原 | | | | | | | | | | |
| 三 2/25 3/2 | 第二課智救養馬人 4 【人權教育】 【生涯規畫教育】 | Unit 1 A Surprise for Jello 2 【國際教育】 | 一、保平安 1. 地動 | 一、遊寮客家莊 1. 詔安客家文化節 | | | 第1單元分數的計算 4 【環境教育】 | 第一單元太陽旗下的統治 第一課總督府如何殖民統治臺灣？ 【人權教育】 【海洋教育】 | 【活動2-1】利用物體形狀變化測量力的大小、【活動2-2】利用運動狀態變化測量力的大小 3 【性別平等教育】 【科技教育】 【生涯規劃教育】 【閱讀素養教育】 | 單元一與學習同行 活動2自我管理效率高 2 【生涯規劃教育】 【資訊教育】 | 1-1異國風情 3-3表會說話1 【人權教育】 | 5-2扮演祕笈大公開1 【人權教育】 | 第一單元健康幸福 第二課關懷家人1 【家庭教育】 【生命教育】 | 第四單元球技對決 第二課球攻防2 | |
| 四 3/3 3/9 | 第二課智救養馬人／第三課真正的「聰明」 5 【人權教育】 【生涯規畫教育】 【閱讀素養教育】 | Unit 1 A Surprise for Jello 2 【國際教育】 | 一、保平安 1. 地動 | 一、遊寮客家莊 1. 詔安客家文化節 | | | 第2單元小數的乘法 4 | 第一單元太陽旗下的統治 第一課總督府如何殖民統治臺灣？、第二課臺灣如何走向現代化的社會？ 【人權教育】 【海洋教育】 | 【活動2-2】利用運動狀態變化測量力的大小、【活動2-3】比較摩擦力的大小 3 【性別平等教育】 【人權教育】 【科技教育】 【生涯規劃教育】 【閱讀素養教育】 | 單元一與學習同行 活動2自我管理效率高 2 【生涯規劃教育】 【資訊教育】 | 1-2歡唱人生 3-3表會說話1 【人權教育】 | 5-2扮演祕笈大公開1 【人權教育】 | 第一單元健康幸福 第二課關懷家人1 【家庭教育】 【生命教育】 | 第四單元球技對決 第二課球攻防2 | |
| 五 3/10 | 第三課真正的「聰明」／學 | Unit 1 A Surprise | 一、保平安 2. 火燒 | 一、遊寮客家莊 | | | 第2單元小數的乘法 | 第一單元太陽旗下的統治、 | 【活動2-3】比較摩擦力的 | 單元一與學習同行 1-2歡唱人 | 3-4角色大 | 5-2扮演祕 | 第一單元健康幸福 | 第四單元球技對決 | |

| 週別日期 | (1)領域學習課程-26節/週 | | | | | | | | | | | | | | |
|------------------------|--|---|---------------------|------------------------------|---|------|-----------------------|---|--|---|--------------------------------|--|---------------------------------------|--|----------------------------------|
| | 語文(8) | | | | | | 數學(4) | 社會(3) | 自然科學(3) | 綜合活動(2) | 藝術(3) | | | 健康與體育(3) | |
| | 國語(5) | 英語(2) | (1) | | | 新住民語 | | | | | 音樂(1) | 視覺藝術1 | 表演藝術1 | 健康(1) | 體育(2) |
| | | | 閩 | 客 | 原 | | | | | | | | | | |
| 1 3/16 | 習地圖一 5 【生涯規畫教育】 【閱讀素養教育】 | for Jello 2 【國際教育】 | 曆 | 2. 六堆个 石獅子 | | | 4 | 第二單元走向自由民主之路 第二課臺灣如何走向現代化的社會?、第一課中華民國政府如何治理臺灣? 【人權教育】 【海洋教育】 | 大小、【活動3-1】力的平衡、【活動3-2】力的生活應用 3 【性別平等教育】 【科技教育】 【生涯規劃教育】 【閱讀素養教育】 | 活動3自 律負責來 學習 2 【品德教育】 | 生 1 【人權教育】 【多元文化教育】 | 變身 1 【人權教育】 【性別平等教育】 | 笈大 公開 1 【人權教育】 【多元文化教育】 | 一家人 第三課青 春快樂行 1 | 第二課籃 球攻防 2 |
| 六 3/17 3/23 | 學習地圖一/ 單元主題引導/ 第四課小記者，出動! 5 【生涯規畫教育】 | Unit 2 City Adventure 2 【資訊教育】 | 一、保平安 2. 火燒 曆 | 一、遊奈 客家莊 2. 六堆个 石獅子 | | | 第3單元扇形 4 【海洋教育】 | 第二單元走向自由民主之路 第一課中華民國政府如何治理臺灣? 【人權教育】 | 【活動1-1】 地表環境的組成、【活動1-2】岩石的構成 3 【性別平等教育】 【環境教育】 【海洋教育】 【科技教育】 【安全教育】 【防災教育】 【閱讀素養教育】 【戶外教育】 【國際教育】 | 單元一與 學習同行 活動3自 律負責來 學習 2 【品德教育】 | 1-2歡 唱人 生 1 【人權教育】 | 3-5小 漫 畫家 1 【人權教育】 【性別平等教育】 | 5-2扮 演祕 笈大 公開 1 【人權教育】 | 第一單元 健康幸福 一家人 第三課青 春快樂行 1 | 第四單元 球技對決 第二課籃 球攻防 2 |
| 七 | 第四課小記 | Unit 2 City | 一、保平安 | 一、遊奈 | | | 第4單元體積 | 第二單元走向 | 【活動1-3】 | 單元二生 | 1-3小 | 3-6偶 | 5-2扮 | 第一單元 | 第五單元 |

| 週別日期 | (1)領域學習課程-26節/週 | | | | | | | | | | | | | | |
|-----------------------|---|---|--------------|----------------------|---|------|--------------------|--|---|---|---------------------------------|---------------------------------|---------------------------------------|------------------------------------|---------------------------------------|
| | 語文(8) | | | | | | 數學(4) | 社會(3) | 自然科學(3) | 綜合活動(2) | 藝術(3) | | | 健康與體育(3) | |
| | 國語(5) | 英語(2) | (1) | | | 新住民語 | | | | | 音樂(1) | 視覺藝術1 | 表演藝術1 | 健康(1) | 體育(2) |
| | | | 閩 | 客 | 原 | | | | | | | | | | |
| 3/24 3/30 | 者，出動！ 第五課奇幻光芒的祕密 5 【生涯規畫教育】 | Adventure 2 【資訊教育】 | 安 2. 火燒厝 | 客家莊 2. 六堆个石獅子 | | | 4 【原住民族教育】 | 自由民主之路 第二課臺灣如何成為自由民主的社會？ 【人權教育】 | 岩石與礦物的特徵、【活動1-4】岩石與礦物的應用 3 【性別平等教育】 【環境教育】 【海洋教育】 【科技教育】 【安全教育】 【防災教育】 【閱讀素養教育】 【戶外教育】 【國際教育】 | 活資源全壘打 活動1資 源讓生活多元 2 【家庭教育】 | 小愛 笛生 1 【人權教育】 | 是小 達人 1 【人權教育】 | 演祕 笈大 公開 1 【人權教育】 | 健康幸福 一家人 第三課青春快樂行 1 | 奔騰泳休 間 第一課短 跑衝刺 2 |
| 八 3/31 4/6 | 第五課奇幻光芒的祕密 第六課人「聲」就是戲 5 【生涯規畫教育】 | Unit 2 City Adventure 2 【資訊教育】 | 一、保平安 2. 火燒厝 | 一、遊寮客家莊 2. 六堆个石獅子 | | | 第5單元整數、小數除以整數 4 | 第三單元交通與區域的發展 第一課交通運輸對區域發展的影響？ 【海洋教育】 | 【活動2-1】風化與土壤、大地形貌改變了 3 【性別平等教育】 【環境教育】 【海洋教育】 【科技教育】 【安全教育】 【防災教育】 【閱讀素養教育】 | 單元二生 活資源全壘打 活動1資 源讓生活多元 2 【家庭教育】 | 1-3小 小愛 笛生 1 【人權教育】 | 3-6偶 是小 達人 1 【人權教育】 | 5-2扮 演祕 笈大 公開 1 【人權教育】 | 第二單元 健康安全 飲食 第一課健康飲食 1 | 第五單元 奔騰泳休 間 第一課短 跑衝刺 2 |

| 週別日期 | (1)領域學習課程-26節/週 | | | | | | | | | | | | | | |
|------------------------|---|--|-----------------|-------------------------------|---|------------|---|---|---|--|--|---|--|---------------------------------------|-------|
| | 語文(8) | | | | | | 數學(4) | 社會(3) | 自然科學(3) | 綜合活動(2) | 藝術(3) | | | 健康與體育(3) | |
| | 國語(5) | 英語(2) | (1) | | | 新住民語 | | | | | 音樂(1) | 視覺藝術1 | 表演藝術1 | 健康(1) | 體育(2) |
| | | | 閩 | 客 | 原 | | | | | | | | | | |
| | | | | | | | | 【戶外教育】 【國際教育】 | | | | | | | |
| 九 4/7 4/13 | 第六課人 「聲」就是戲 5 【生涯規畫教育】 | Unit 2 City Adventure 2 【資訊教育】 | 二、好光 景 3. 行踏 | 二、藝術 真生趣 3. 演唱會 恁有意思 | | | 第5單元整 數、小數除 整數 4 | 第三單元交通 與區域的發展 第二課區域間 的產業發展有 何關聯？ 【海洋教育】 【閱讀素養教育】 | 【活動2-2】 大地形貌改變 了、【活動2- 3】 河流地 形、【活動2- 4】 海岸地形 3 【性別平等教育】 【環境教育】 【海洋教育】 【科技教育】 【安全教育】 【防災教育】 【閱讀素養教育】 【戶外教育】 【國際教育】 | 單元二生 活資源全 壘打 活動2生 活中的媒 體 2 【資訊教育】 【法治教育】 | 2-1 愛 4-1 找 出心的 密碼 1 【人權教育】 | 5-3 偶 的創意 SHOW 1 【人權教育】 【品德教育】 | 第二單元 健康安全 飲食 第一課健 康飲食 1 | 第五單元 奔騰泳休 閒 第二課樂 趣跳高 2 | |
| 十 4/14 4/20 | 學習地圖二 「溜」出不 樣的人生— 楊元慶 5 【生涯規畫教育】 【閱讀素養教育】 | Review 1 Culture & Festivals Earth Day 2 【國際教育】 【資訊教育】 | 二、好光 景 3. 行踏 | 二、藝術 真生趣 3. 演唱會 恁有意思 | | 加油小站1 4 | 第三單元交通 與區域的發展、 第四單元 族群文化的多 元與融合 第二課區域間 的產業發展有 何關聯？、第 一課臺灣的米 食文化如何形 成？ | 【活動3-1】 地層變動的災 害、【活動3- 2】 天然災害 的防治 3 【性別平等教育】 【環境教育】 【海洋教育】 【科技教育】 | 單元二生 活資源全 壘打 活動2生 活中的媒 體 2 【資訊教育】 【法治教育】 | 2-1 愛 4-2 尋 找生 活中的 密碼 1 【人權教育】 | 5-3 偶 的創意 SHOW 1 【人權教育】 | 第二單元 健康安全 飲食 第一課健 康飲食 1 | 第五單元 奔騰泳休 閒 第二課樂 趣跳高 2 | | |

| 週別 日期 | (1)領域學習課程-26 節/週 | | | | | | | | | | | | | | |
|-------------------------|--|--|-----------------|-------------------------------|---|------------------------|---|---|--|--|---------------------------------------|--|---|---|-----------|
| | 語文(8) | | | | | 數學 (4) | 社會 (3) | 自然 科學 (3) | 綜合 活動 (2) | 藝術 (3) | | | 健康與體育(3) | | |
| | 國語(5) | 英語(2) | (1) | | | | | | | 新住 民語 | 音樂 (1) | 視覺 藝術 1 | 表演 藝術 1 | 健康 (1) | 體育 (2) |
| | | | 閩 | 客 | 原 | | | | | | | | | | |
| | | | | | | | | | | | | | | | |
| 十一 4/21 4/27 | 「溜」出不 一樣的人生— 楊元慶／單 元主題引導／第 七課真相？真 相！ 5 【生涯規畫教 育】 【閱讀素養教 育】 【海洋教育】 | Unit 3 Clothes Shopping for a Wedding 2 【環境教 育】 | 二、好光 景 3. 行踏 | 二、藝術 真生趣 3. 演唱會 恁有意思 | | 第 6 單元生 活中的大單位 4 | 第四單元族群 文化的多元與 融合 第一課臺灣的 米食文化如何 形成？ 【多元文化教 育】 | 【活動 1-1】 光合作用、 植物的營養器 官 3 【性別平等教 育】 【環境教育】 【科技教育】 【品德教育】 【資訊教育】 【生涯規劃教 育】 【閱讀素養教 育】 【戶外教育】 | 單元二生 活資源全 壘打 活動 2 生 活中的媒 體 2 【資訊教 育】 【法治教 育】 | 2-1 愛 4-3 來 5-3 偶 的故 事屋 1 【人 權教 育】 | 自音 樂的 密碼 1 【人 權教 育】 | 【人 權教 育】 【環 境教 育】 【品 德教 育】 | 第二單元 健康安全 飲食 第二課 元飲食文 化 1 【資 訊教 育】 【多 元文 化教 育】 【國 際教 育】 | 第五單元 奔騰泳 休 間 第三課 水中健 將 2 【海 洋教 育】 | |
| 十二 4/28 5/4 | 第七課真相？ 真相！／第 八課你想做人 魚嗎？ 5 【海洋教育】 【閱讀素養教 育】 | Unit 3 Clothes Shopping for a Wedding 2 【環境教 育】 | 二、好光 景 3. 行踏 | 二、藝術 真生趣 3. 演唱會 恁有意思 | | 第 6 單元生 活中的大單位 4 | 第四單元族群 文化的多元與 融合 第二課臺灣的 服飾融合哪些 文化？ 【多元文化教 育】 | 【活動 1-3】 不同形態的營 養器官、【活 動 2-1】植物 的繁殖器官 3 【性別平等教 育】 | 單元二生 活資源全 壘打 活動 3 資 源活用百 分百 2 【資 訊教 育】 | 2-2 我 4-4 排 5-3 偶 的家 鄉我 的歌 1 【人 權教 育】 | 列我 的密 碼 1 【人 權教 育】 | 【人 權教 育】 【環 境教 育】 【品 德教 育】 | 第二單元 健康安全 飲食 第三課 食危機處 理 1 【安 全教 育】 | 第五單元 奔騰泳 休 間 第三課 水中健 將 2 【海 洋教 育】 | |

| 週別日期 | (1)領域學習課程-26節/週 | | | | | | | | | | | | | | |
|-------------------------|-------------------------------------|---|------------------|----------------------|---|-----------------------------|---|--|---|--|-------------------------|--------------------------------------|--|-------------------------------------|-------|
| | 語文(8) | | | | | 數學(4) | 社會(3) | 自然科學(3) | 綜合活動(2) | 藝術(3) | | | 健康與體育(3) | | |
| | 國語(5) | 英語(2) | (1) | | | | | | | 新住民語 | 音樂(1) | 視覺藝術1 | 表演藝術1 | 健康(1) | 體育(2) |
| | | | 閩 | 客 | 原 | | | | | | | | | | |
| | 【環境教育】 | | | | | | | 【環境教育】 【科技教育】 【品德教育】 【資訊教育】 【生涯規劃教育】 【閱讀素養教育】 【戶外教育】 | | | | 【環境教育】 【品德教育】 | | | |
| 十三 5/5 5/11 | 第八課你想做人魚嗎? 5 【環境教育】 【海洋教育】 | Unit 3 Clothes Shopping for a Wedding 2 【環境教育】 | 三、寶島臺灣 4.氣象報導 | 三、客家文化真豐富 4.相片肚個個 | | 第7單元柱體、錐體和球體 4 【國際教育】 | 第四單元族群文化的多元與融合 第二課臺灣的服飾融合哪些文化? 【多元文化教育】 | 【活動2-1】植物的繁殖器官、【活動2-2】植物的繁殖方式 3 【性別平等教育】 【環境教育】 【科技教育】 【品德教育】 【資訊教育】 【生涯規劃教育】 【閱讀素養教育】 【戶外教育】 | 單元二生活資源全壘打 活動3資源活用百分比 2 【資訊教育】 | 2-2我的家鄉我的歌 1 【原住民教育】 【多元文化教育】 【人權教育】 | 4-5有趣的漸變 1 【人權教育】 | 5-3偶的創意SHOW 1 【環境教育】 【品德教育】 | 第二單元健康安全飲食 第三課飲食危機處理 1 【安全教育】 | 第五單元奔騰泳休閒 第三課水中健將 2 【海洋教育】 | |
| 十四 5/12 5/18 | 第九課海洋的殺手 5 【環境教育】 【海洋教育】 | Unit 3 Clothes Shopping for a Wedding | 三、寶島臺灣 4.氣象報導 | 三、客家文化真豐富 4.相片肚個個 | | 第7單元柱體、錐體和球體 4 【國際教育】 | 第四單元族群文化的多元與融合 第三課臺灣流行音樂與文化 | 【活動2-3】蕨類植物的繁殖、【活動3-1】神奇的植物、【活動3- | 單元三環境我來珍惜 活動1生態環境 | 2-2我的家鄉我的歌 1 | 4-6呈現我的藝術密碼 | 5-3偶的創意SHOW 1 | 第三單元保護地球動起來 第一課環保愛地球 | 第五單元奔騰泳休閒 第四課家庭休閒運 | |

| 週別 日期 | (1)領域學習課程-26 節/週 | | | | | | | | | | | | | | |
|-------------------------|--|--|----------------|-------------------|---|-------------------|--|---|--|----------------------|-----------------------------|---------------------------|---------------------------------|---------------------------------|-----------|
| | 語文(8) | | | | | | 數學 (4) | 社會 (3) | 自然 科學 (3) | 綜合 活動 (2) | 藝術 (3) | | | 健康與體育(3) | |
| | 國語(5) | 英語(2) | (1) | | | 新住 民語 | | | | | 音樂 (1) | 視覺 藝術 1 | 表演 藝術 1 | 健康 (1) | 體育 (2) |
| | | | 閩 | 客 | 原 | | | | | | | | | | |
| | | 2 【環境教育】 | | | | | | 的關聯？ 【多元文化教育】 【環境教育】 | 2】植物的妙用 3 【性別平等教育】 【環境教育】 【科技教育】 【品德教育】 【資訊教育】 【生涯規劃教育】 【閱讀素養教育】 【戶外教育】 | SOS 2 【環境教育】 | 【原住民教育】 【人權教育】 【人權教育】 | 1 【人權教育】 【品德教育】 | 1 【環境教育】 | 2 【家庭教育】 | |
| 十五 5/19 5/25 | 第九課海洋的殺手／學習地圖三／單元主題引導 5 【環境教育】 【海洋教育】 【資訊教育】 | Unit 4 Whose Backpack Is It? 2 【品德教育】 | 三、寶島臺灣 4. 氣象報導 | 三、客家文化真豐富 4. 相片個個 | | 第 8 單元比率和百分率 4 | 第五單元產業變遷與展望 第一課臺灣品牌何時開始揚名國際？ 【環境教育】 | 【活動 1-1】溫度改變時氣體體積的變化、【活動 1-2】溫度改變時液體體積的變化、【活動 1-3】溫度改變時固體體積的變化 3 【性別平等教育】 【人權教育】 【環境教育】 【科技教育】 【能源教育】 | 單元三環境我來珍惜 活動 1 生態環境 SOS 【環境教育】 | 2-3 小愛笛生 1 【人權教育】 | 4-7 藝術密碼大集合 1 【人權教育】 | 5-3 偶的創意 SHOW 1 【品德教育】 | 第三單元保護地球動起來 第一課環愛地球 1 【環境教育】 | 第五單元奔騰泳休閒 第四課家庭休閒運動 2 【家庭教育】 | |

| 週別 日期 | (1)領域學習課程-26 節/週 | | | | | | | | | | | | | | |
|------------------------|--------------------------------------|--|----------------|-------------------|---|----------|-----------------------------|--|---|---|----------------------|-------------------------|---------------------------|-------------------------------------|-------------------------|
| | 語文(8) | | | | | | 數學 (4) | 社會 (3) | 自然 科學 (3) | 綜合 活動 (2) | 藝術 (3) | | | 健康與體育(3) | |
| | 國語(5) | 英語(2) | (1) | | | 新住 民語 | | | | | 音樂 (1) | 視覺 藝術 1 | 表演 藝術 1 | 健康 (1) | 體育 (2) |
| | | | 閩 | 客 | 原 | | | | | | | | | | |
| | | | | | | | | 【法治教育】 【安全教育】 【生涯規劃教育】 【閱讀素養教育】 【戶外教育】 | | | | | | | |
| 十六 5/26 6/1 | 第十課玉米人的奇蹟 5 【閱讀素養教育】 【國際教育】 | Unit 4 Whose Backpack Is It? 2 【品德教育】 | 三、寶島臺灣 4. 氣象報導 | 三、客家文化真豐富 5. 漫畫客家 | | | 第 8 單元比率和百分率 4 【家庭教育】 | 第五單元產業變遷與展望 第一課臺灣品牌何時開始揚名國際?、第二課臺灣如何成為世界的科技島? 【環境教育】 | 【活動 1-3】溫度改變時固體體積的變化、【活動 2-1】熱的傳導 3 【性別平等教育】 【人權教育】 【環境教育】 【科技教育】 【能源教育】 【法治教育】 【安全教育】 【生涯規劃教育】 【閱讀素養教育】 【戶外教育】 | 單元三環境我來珍惜 活動 1 生態環境 SOS 2 【環境教育】 | 2-3 小愛笛生 1 【人權教育】 | 4-7 藝術密碼大集合 1 【人權教育】 | 5-3 偶的創意 SHOW 1 【品德教育】 | 第三單元保護地球動起來 第一課環保愛地球 1 【環境教育】 | 第六單元我的運動舞臺 第一課靈活滾躍 2 |
| 十七 6/2 6/8 | 第十課玉米人的奇蹟/第十課幸福的火苗 5 | Unit 4 Whose Backpack Is It? 2 | 三、寶島臺灣 5. 火車 | 三、客家文化真豐富 5. 漫畫客家 | | | 第 9 單元容積和容量 4 【海洋教育】 | 第五單元產業變遷與展望、第六單元時空採訪員 第三課臺灣人 | 【活動 2-2】熱的對流、【活動 2-3】熱的輻射 3 | 單元三環境我來珍惜 活動 2 家庭綠色消 | 6-1 大自然的禮物 1 | 6-1 大自然的禮物 1 | 6-1 大自然的禮物 1 | 第三單元保護地球動起來 第一課環保愛地球 | 第六單元我的運動舞臺 第一課靈活滾躍 |

| 週別 日期 | (1)領域學習課程-26 節/週 | | | | | | | | | | | | | | |
|------------------------|--|---|--------------|-------------------|---|----------------------------|--|---|--|--|--|--|--|--|-----------|
| | 語文(8) | | | | | 數學 (4) | 社會 (3) | 自然 科學 (3) | 綜合 活動 (2) | 藝術 (3) | | | 健康與體育(3) | | |
| | 國語(5) | 英語(2) | (1) | | | | | | | 新住 民語 | 音樂 (1) | 視覺 藝術 1 | 表演 藝術 1 | 健康 (1) | 體育 (2) |
| | | | 閩 | 客 | 原 | | | | | | | | | | |
| | 【閱讀素養教育】 【國際教育】 【生命教育】 | 【品德教育】 | | | | | 口轉變對產業發展的影響？ 【環境教育】 【多元文化教育】 【閱讀素養教育】 | 【性別平等教育】 【人權教育】 【環境教育】 【科技教育】 【能源教育】 【法治教育】 【安全教育】 【生涯規劃教育】 【閱讀素養教育】 【戶外教育】 | 費 Go 2 【環境教育】 | 【戶外教育】 【環境教育】 【科技教育】 | 【戶外教育】 【環境教育】 【科技教育】 | 【戶外教育】 【環境教育】 【科技教育】 | 1 【環境教育】 | 2 | |
| 十八 6/9 6/15 | 第十一課幸福的火苗／第十二課神農嘗百草 5 【生命教育】 【生涯規畫教育】 【科技教育】 | Unit 4 Whose Backpack Is It? 2 【品德教育】 | 三、寶島臺灣 5. 火車 | 三、客家文化真豐富 5. 漫畫客家 | | 第 9 單元容積和容量 4 【海洋教育】 | 第六單元時空採訪員 【多元文化教育】 【閱讀素養教育】 | 【活動 2-3】熱的輻射、 【活動 3-1】保溫大作戰 3 【性別平等教育】 【人權教育】 【環境教育】 【科技教育】 【能源教育】 【法治教育】 【安全教育】 【生涯規劃教育】 【閱讀素養教育】 【戶外教育】 | 單元三環 境我來珍 惜 活動 2 家 庭綠色消 費 Go 2 【環境教育】 | 6-1 大 自然的 禮物、 6-2 大 自然的 樂章 1 【生命教育】 | 6-1 大 自然的 禮物、 6-2 大 自然的 樂章 1 【生命教育】 | 6-1 大 自然的 禮物、 6-2 大 自然的 樂章 1 【生命教育】 | 第三單元 保護地球 動起來 第二課環 境汙染面 面觀 1 【環境教育】 | 第六單元 我的運動 舞臺 第一課靈 活滾躍 2 | |

| 週別 日期 | (1)領域學習課程-26 節/週 | | | | | | | | | | | | | | |
|-------------------------|---|--------------------------------------|----------------------|-------------------------------|---|----------|---|---|---|---|--|--|--|---|--------------------------------------|
| | 語文(8) | | | | | | 數學 (4) | 社會 (3) | 自然 科學 (3) | 綜合 活動 (2) | 藝術 (3) | | | 健康與體育(3) | |
| | 國語(5) | 英語(2) | (1) | | | 新住 民語 | | | | | 音樂 (1) | 視覺 藝術 1 | 表演 藝術 1 | 健康 (1) | 體育 (2) |
| | | | 閩 | 客 | 原 | | | | | | | | | | |
| 十九 6/16 6/22 | 第十二課神農 嘗百草/學習 地圖四 旗魚王 5 【生涯規畫教 育】 【科技教育】 【多元文化教 育】 | Review 2 【環境教 育】 【品德教 育】 | 三、寶島 臺灣 5. 火 車 | 三、客家 文化真豐 富 5. 漫 畫客家 | | | 第 10 單元長 條圖和折線圖 加油小站 2 4 【環境教育】 | 第六單元時空 採訪員 【多元文化教 育】 【閱讀素養教 育】 | 【活動 3-2】 散熱 【科學閱讀】 3 【性別平等教 育】 【人權教育】 【環境教育】 【科技教育】 【能源教育】 【法治教育】 【安全教育】 【生涯規劃教 育】 【閱讀素養教 育】 【戶外教育】 | 單元三環 境我來珍 惜 活動 3 愛 地球 Do our best 2 【環境教 育】 | 6-2 大 自然 的樂 章、 6-3 自 然與 神話 劇場 1 【生 命教 育】 【環 境教 育】 【原 住 民 教 育】 | 6-2 大 自然 的樂 章、 6-3 自 然與 神話 劇場 1 【生 命教 育】 【環 境教 育】 【原 住 民 教 育】 | 6-2 大 自然 的樂 章、 6-3 自 然與 神話 劇場 1 【生 命教 育】 【環 境教 育】 【原 住 民 教 育】 | 第三單元 保護地球 動起來 第二課環 境汙染面 觀 1 【環境教 育】 | 第六單元 我的運動 舞臺 第二課動 秀 2 |
| 二十 6/23 6/29 | 總複習 | | 三、寶島 臺灣 5. 火 車 | 三、客家 文化真豐 富 5. 漫 畫客家 | | | 總複習 | 總複習 | 總複習 | 總複習 | 總複習 | 總複習 | 總複習 | 總複習 | |

桃園市大園區內海國民小學 112 學年度第一學期各領域教學進度總表【六年級】～九年一貫課程

| 週別日期 | 領域學習課程-27 節/週 | | | | | | | | | | | | | |
|------------------------|--|-------------------------------|----------------------|--------------------|--|--|--|---------------------------------------|--------------------------------------|------------------------|----------------------|--------------------------|-----------------------------------|------------------------|
| | 語文(8) | | | | | 數學(4) | 社會(3) | 自然與生活科技(3) | 綜合活動(3) | 藝術與人文(3) | | | 健康與體育(3) | |
| | 國語 5 | 英語(2) | 本土語文(1) | | | | | | | 音樂(1) | 視覺藝術 1 | 表演藝術 1 | 健康(1) | 體育(2) |
| 閩 | | | 客 | 原 | | | | | | | | | | |
| 一 8/30 9/2 | 第壹單元旅人之歌 第一課印象花蓮 【資訊教育】 【環境教育】 | 字母拼讀複習、第六冊字彙和句型複習、角色介紹 | 一、對臺灣看世界 1. 伴手 | 一、世界一家親 1. 出國遼奈 | | 第1單元質因數分解和短除法 4 【性別平等教育】 【人權教育】 【生涯發展教育】 | 第一單元臺灣的自然資源與物產 第1課資源與生活 【環境教育】 【海洋教育】 | 1-1 大氣中的水(3) 【資訊教育】 | 一、良好的家人互動 1. 讓我更懂你 3 【家政教育】 | 1-1 歌劇中的喜怒哀樂 【人權教育】 | 3-1 傳統藝術之美 【生涯發展】 | 5-1 聚光燈下的戲劇 【資訊教育】 | 2-1 人際交流(1) 【生涯發展教育】 【家政教育】 | 1-1 歌劇中的喜怒哀樂 【人權教育】 |
| 二 9/3 9/9 | 第壹單元旅人之歌 第二課到不來梅當個樂師吧 【資訊教育】 【生涯發展教育】 | Starter Unit | 一、對臺灣看世界 1. 伴手 | 一、世界一家親 1. 出國遼奈 | | 第1單元質因數分解和短除法 4 【性別平等教育】 【人權教育】 【生涯發展教育】 | 第一單元臺灣的自然資源與物產 第1課資源與生活 【環境教育】 【海洋教育】 | 1-1 大氣中的水(3) 【資訊教育】 | 一、良好的家人互動 1. 讓我更懂你 3 【家政教育】 | 1-1 歌劇中的喜怒哀樂 【人權教育】 | 3-2 刻劃之美 【資訊教育】 | 5-1 聚光燈下的戲劇 【資訊教育】 | 2-1 人際交流(1) 【生涯發展教育】 【家政教育】 | 1-1 歌劇中的喜怒哀樂 【人權教育】 |
| 三 9/10 9/16 | 第壹單元旅人之歌 第三課旅客留言簿 【環境教育】 | Unit 1 Where Are You From? | 一、對臺灣看世界 1. 伴手 | 一、世界一家親 1. 出國遼奈 | | 第2單元分數的除法 4 【性別平等教育】 【人權教育】 【生涯發展教育】 | 第一單元臺灣的自然資源與物產 第2課物產概況 【海洋教育】 【環境教育】 | 1-2 認識天氣的變化(3) 【海洋教育】 【資訊教育】 | 一、良好的家人互動 2. 貼心的服務 3 【家政教育】 | 1-1 歌劇中的喜怒哀樂 【生涯發展】 | 3-3 版畫好玩 【資訊教育】 | 5-2 認識演出的場地—劇場 【資訊教育】 | 2-1 人際交流(1) 【生涯發展教育】 【家政教育】 | 1-1 歌劇中的喜怒哀樂 【生涯發展】 |
| 四 9/17 9/23 | 第壹單元旅人之歌 第四課遊走在世界的市場裡 | Unit 1 Where Are You From? | 一、對臺灣看世界 2. 出國去觀光 | 一、世界一家親 1. 出國遼奈 | | 第2單元分數的除法 4 【性別平等教 | 第一單元臺灣的自然資源與物產 第2課物產概 | 1-2 認識天氣的變化(2) 1-3 颱風(1) 【海洋教育】 | 一、良好的家人互動 2. 貼心的 | 1-1 歌劇中的喜怒哀 | 3-3 版畫好玩 【資 | 5-2 認識演出的場 | 2-2 拒絕的藝術(1) 【生涯發 | 1-1 歌劇中的喜怒哀樂 【生涯發 |

| | | | | | | | | | | | | | | |
|--------------------------|--|--------------------------------------|-----------------------|-------------------|--|---|-------------------------------------|---|------------------------------------|----------------------|---------------------|------------------------|----------------------------------|----------------------|
| | 【人權教育】 【生涯發展教育】 【資訊教育】 | | | | | 育】 【人權教育】 【生涯發展教育】 | 況 【海洋教育】 【環境教育】 | 【資訊教育】 服務 3 【家政教育】 | 樂 【生涯發展】 | 訊教育】 | 地— 劇場 【資訊教育】 | 展教育】 | 展】 | |
| 五 9/24 9/30 | 第壹單元旅人之歌 統整活動一 【資訊教育】 | Unit 1 Where Are You From? | 一、對臺灣看世界 2. 出國去觀光 | 一、世界一家親 2. 天穿日 | | 第3單元小數的除法 4 【性別平等教育】 【人權教育】 | 第二單元生產與消費 第1課生產活動面面觀 【生涯發展教育】 | 1-3 颱風(3) 【海洋教育】 【資訊教育】 | 二、你我更靠近 1. 互動有訣竅 3 【家政教育】 | 1-2 音樂劇在臺灣 【人權教育】 | 3-3 版畫好好玩 【生涯發展】 | 5-3 表演欣賞聽 【資訊教育】 | 2-2 拒絕的藝術(1) 【生涯發展教育】 | 1-2 音樂劇在臺灣 【人權教育】 |
| 六 10/1 10/7 | 第貳單元溫情處處 第五課滿修女採訪記 【人權教育】 | Unit 2 How Can We Get to Taipei 101? | 一、對臺灣看世界 2. 出國去觀光 | 一、世界一家親 2. 天穿日 | | 第3單元小數的除法 4 【性別平等教育】 【人權教育】 | 第二單元生產與消費 第1課生產活動面面觀 【生涯發展教育】 | 2-1 物質受熱後的變化(3) 【資訊教育】 | 二、你我更靠近 1. 互動有訣竅 3 【家政教育】 | 1-2 音樂劇在臺灣 【人權教育】 | 3-3 版畫好好玩 【人權教育】 | 5-4 跨國界的表演藝術 【生涯發展】 | 2-3 化解衝突(1) 【生涯發展教育】 | 1-2 音樂劇在臺灣 【人權教育】 |
| 七 10/8 10/14 | 第貳單元溫情處處 第六課動物世界的溫情 【人權教育】 【性別平等教育】 【資訊教育】 | Unit 2 How Can We Get to Taipei 101? | 一、對臺灣看世界 2. 出國去觀光 | 一、世界一家親 2. 天穿日 | | 第4單元比和比值 4 【性別平等教育】 【人權教育】 【生涯發展教育】 | 第二單元生產與消費 第2課消費與生活 【家政教育】 | 2-1 物質受熱後的變化(3) 【性別平等教育】 【資訊教育】 【環境教育】 【生涯發展教育】 | 二、你我更靠近 2. 溝通管道多 3 【家政教育】 | 1-2 音樂劇在臺灣 【人權教育】 | 3-3 版畫好好玩 【生涯發展】 | 5-4 跨國界的表演藝術 【生涯發展】 | 4-1 消費停看聽(1) 【人權教育】 【家政教育】 | 1-2 音樂劇在臺灣 【人權教育】 |
| 八 10/15 10/21 | 第貳單元溫情處處 第七課助人就是在助己 【環境教育】 | Unit 2 How Can We Get to Taipei 101? | 二、進步的科技 3. 電腦會曉揀塗豆 | 一、世界一家親 2. 天穿日 | | 第4單元比和比值 4 【性別平等教育】 【人權教育】 【生涯發展教育】 | 第二單元生產與消費 第2課消費與生活 【家政教育】 | 2-1 物質受熱後的變化(1) 2-2 熱的傳播(2) 【性別平等教育】 【資訊教育】 | 二、你我更靠近 2. 溝通管道多 3 【家政教育】 | 1-3 笛聲飛揚 【人權教育】 | 3-3 版畫好好玩 【生涯發展】 | 5-4 跨國界的表演藝術 【生涯發展】 | 4-1 消費停看聽(1) 【人權教育】 【家政教育】 | 1-3 笛聲飛揚 【人權教育】 |

| | | | | | | | | | | | | | | |
|--------------------------|--|------------------------------------|----------------------|----------------------|--|---|---------------------------------------|---|--|---------------------|--------------------|------------------------|----------------------------------|---------------------|
| | | | | | | 育】 | | 【環境教育】 【生涯發展教育】 【家政教育】 | | | 展】 | | | |
| 九 10/22 10/28 | 第貳單元溫情處處 統整活動二 【資訊教育】 【環境教育】 | Review 1 | 二、進步的科技3. 電腦會曉揀塗豆 | 一、世界一家親2. 天穿日 | | 第5單元圓周率和圓面積 4 【性別平等教育】 【人權教育】 【生涯發展教育】 | 第二單元生產與消費 第3課生產與消費的關係 【家政教育】 | 2-2 熱的傳播(3) 【性別平等教育】 【環境教育】 【生涯發展教育】 【家政教育】 | 三、暖化警戒綠色生活 1. 大自然的反撲 3 【環境教育】 【家政教育】 【海洋教育】 | 2-1 與音樂對話 【人權教育】 | 4-1 人生百態 【生涯發展】 | 5-4 跨國界的表演藝術 【生涯發展】 | 4-1 消費停看聽(1) 【人權教育】 【家政教育】 | 2-1 與音樂對話 【人權教育】 |
| 十 10/29 11/4 | 閱讀樂園一 用心動腦話科學 【人權教育】 【生涯發展教育】 【資訊教育】 【環境教育】 | 期中成績考查 | 二、進步的科技3. 電腦會曉揀塗豆 | 山歌欣賞 ~世界客家親 | | 第5單元圓周率和圓面積 加油小站一 4 【性別平等教育】 【人權教育】 【生涯發展教育】 【環境教育】 | 第三單元投資理財與經濟活動 第1課貨幣與生活 【生涯發展教育】 | 2-3 保溫與散熱(3) 【性別平等教育】 【生涯發展教育】 【環境教育】 | 三、暖化警戒綠色生活 1. 大自然的反撲 3 【環境教育】 【家政教育】 【海洋教育】 | 2-1 與音樂對話 【人權教育】 | 4-1 人生百態 【生涯發展】 | 5-4 跨國界的表演藝術 【生涯發展】 | 4-1 消費停看聽(1) 【人權教育】 【家政教育】 | 2-1 與音樂對話 【人權教育】 |
| 十一 11/5 11/11 | 第參單元作家與作品——四時有感 第八課春天的雨 【資訊教育】 | Unit 3 What Time Do You Get Up? | 二、進步的科技3. 電腦會曉揀塗豆 | 二、山歌客家情3. 歌仙——劉三妹 | | 第6單元扇形面積 4 【人權教育】 【生涯發展教育】 | 第三單元投資理財與經濟活動 第1課貨幣與生活 【生涯發展教育】 | 3-1 多變的大地景觀(3) 【生涯發展教育】 【環境教育】 | 三、暖化警戒綠色生活 2. 節能減碳行動 3 【環境教育】 【家政教育】 | 2-1 與音樂對話 【人權教育】 | 4-1 人生百態 【生涯發展】 | 5-5 說學逗唱樣樣精 【生涯發展】 | 4-2 消費高手(1) 【人權教育】 【家政教育】 | 2-1 與音樂對話 【人權教育】 |

| | | | | | | | | | | | | | | |
|---------------------------|---|------------------------------------|-----------------|-------------------|---|---------------------------------------|--|--|--|----------------------|----------------------|---------------------------|---------------------|---------------------|
| | | | | | | | | | 育】 【海洋教育】 | | | | | |
| 十二 11/12 11/18 | 第參單元作家與作品——四時有感 第九課記得螢火蟲 【資訊教育】 【環境教育】 | Unit 3 What Time Do You Get Up? | 三、溫暖的世界4. 阿川真好禮 | 二、山歌客家情3. 歌仙——劉三妹 | | 第6單元扇形面積4 【人權教育】 【生涯發展教育】 | 第三單元投資理財與經濟活動 第2課投資與理財 【生涯發展教育】 | 3-1 多變的大地景觀(3) 【環境教育】 【性別平等教育】 【海洋教育】 | 三、暖化警戒綠色生活 2. 節能減碳行動3 【環境教育】 【家政教育】 【海洋教育】 | 2-2 清新的旋律 【人權教育】 | 4-2 塑造精彩人生 【生涯發展】 | 5-5 說唱樣樣精 【生涯發展】 | 4-2 消費高手(1) | 2-2 清新的旋律 【人權教育】 |
| 十三 11/19 11/25 | 第參單元作家與作品——四時有感 第十課秋去秋來 【人權教育】 | Unit 3 What Time Do You Get Up? | 三、溫暖的世界4. 阿川真好禮 | 二、山歌客家情3. 歌仙——劉三妹 | 第7單元正比4 【性別平等教育】 【人權教育】 【生涯發展教育】 | 第三單元投資理財與經濟活動 第2課投資與理財 【生涯發展教育】 | 3-1 多變的大地景觀(3) 【環境教育】 【性別平等教育】 【海洋教育】 | 三、暖化警戒綠色生活 3. 綠色生活達人3 【環境教育】 【家政教育】 【海洋教育】 | 2-2 清新的旋律 【人權教育】 | 4-2 塑造精彩人生 【生涯發展】 | 5-5 說唱樣樣精 【生涯發展】 | 6-1 哪裡不一樣?(1) 【性別平等教育】 | 2-2 清新的旋律 【人權教育】 | |
| 十四 11/26 12/2 | 第參單元作家與作品——四時有感 第十一課雪的銘印 【資訊教育】 | Unit 4 Do You Have a Stomachache? | 三、溫暖的世界4. 阿川真好禮 | 三、感恩祝福4. 六月·畢業 | 第7單元正比4 【性別平等教育】 【人權教育】 【生涯發展教育】 | 第四單元法治你我他 第1課道德與法律 【人權教育】 | 3-1 多變的大地景觀(1) 3-2 岩石與礦物(2) 【性別平等教育】 | 三、暖化警戒綠色生活 3. 綠色生活達人3 【環境教育】 【家政教育】 | 2-2 清新的旋律 【人權教育】 | 4-2 塑造精彩人生 【生涯發展】 | 5-5 說唱樣樣精 【生涯發展】 | 6-1 哪裡不一樣?(1) 【性別平等教育】 | 2-2 清新的旋律 【人權教育】 | |

| | | | | | | | | | | | | | | |
|---------------------------|---|---------------------------------------|----------------|----------------|--|---------------------------------------|--------------------------------------|--|--|-----------------------------------|-----------------------------------|-----------------------------------|--------------------------------------|-----------------------------------|
| | | | | | | | | | 【海洋教育】 | | | | | |
| 十五 12/3 12/9 | 第參單元作家與作品——四時有感統整活動三 【人權教育】 【環境教育】 | Unit 4 Do You Have a Stomachache? | 三、溫暖的世界5. 風俗日頭 | 三、感恩祝福4. 六月·畢業 | | 第8單元速率4 【性別平等教育】 【人權教育】 | 第四單元法治你我他 第2課法律就在你身邊 【人權教育】 | 3-2 岩石與礦物(3) 【性別平等教育】 【環境教育】 | 四、生命的樂章 1. 生命軌跡 1 【性別平等教育】 【環境教育】 | 2-3 笛聲飛揚 【人權教育】 | 4-2 塑造精彩人生 【生涯發展】 | 5-5 說唱樣樣精 【生涯發展】 | 6-1 哪裡不一樣? (1) 【性別平等教育】 | 2-3 笛聲飛揚 【人權教育】 |
| 十六 12/10 12/16 | 第肆單元藝術天地 第十二課跳躍的音符 【性別平等教育】 【環境教育】 | Unit 4 Do You Have a Stomachache? | 三、溫暖的世界5. 風俗日頭 | 三、感恩祝福4. 六月·畢業 | | 第8單元速率4 【性別平等教育】 【人權教育】 | 第四單元法治你我他 第3課法治與人權保障 【人權教育】 | 3-2 岩石與礦物(1) 3-3 風化與土壤(2) 【性別平等教育】 【資訊教育】 【環境教育】 | 四、生命的樂章 1. 生命軌跡 1 【性別平等教育】 【環境教育】 | 2-3 笛聲飛揚 【人權教育】 | 4-2 塑造精彩人生 【生涯發展】 | 5-3 藝術新視野 【生涯發展】 | 6-2 拒絕騷擾與侵害(1) 【性別平等教育】 【人權教育】 | 2-3 笛聲飛揚 【人權教育】 |
| 十七 12/17 12/23 | 第肆單元藝術天地 第十三課孫翠鳳和歌仔戲 【性別平等教育】 【家政教育】 【資訊教育】 | Review 2 | 三、溫暖的世界5. 風俗日頭 | 三、感恩祝福4. 六月·畢業 | | 第9單元形體關係和柱體表面積4 【性別平等教育】 【人權教育】 | 第五單元社會變遷 第1課從農業社會到工商業社會 【環境教育】 | 4-1 指北針和地磁(2) 4-2 電磁鐵(1) 【性別平等教育】 | 四、生命的樂章 2. 讓青春飛揚 1 【性別平等教育】 【環境教育】 | 6-1 大海的歌唱 【性別平等教育】 【生涯發展教育】 | 6-1 大海的歌唱 【性別平等教育】 【生涯發展教育】 | 6-1 大海的歌唱 【性別平等教育】 【生涯發展教育】 | 6-2 拒絕騷擾與侵害(1) 【性別平等教育】 【人權教育】 | 6-1 大海的歌唱 【性別平等教育】 【生涯發展教育】 |
| 十八 12/24 12/30 | 第肆單元藝術天地 第十四課蒙娜麗莎的微笑 【人權教育】 | Culture & Festivals: Chinese New Year | 三、溫暖的世界5. 風俗日頭 | 俗諺欣賞、老古人言 | | 第9單元形體關係和柱體表面積4 【性別平等教育】 | 第五單元社會變遷 第2課家庭性別新關係 【性別平等教育】 | 4-2 電磁鐵(3) 【性別平等教育】 | 五、關懷你我他 1. 族群溫馨情 3 | 6-1 大海的歌唱 【性別平等教育】 | 6-1 大海的歌唱 【性別平等教育】 | 6-1 大海的歌唱 【性別平等教育】 | 6-2 拒絕騷擾與侵害(1) 【性別平等教育】 | 6-1 大海的歌唱 【性別平等教育】 【生涯發展教育】 |

| | | | | | | | | | | | | | | |
|--------------------------|--|--------|-------------------|--|--|--|---|-------------------------------------|---|----------------------------------|----------------------------------|----------------------------------|--|----------------------------------|
| | 【性別平等教育】 【家政教育】 | | | | | 【人權教育】 育】 | | 【性別平等教育】 【人權教育】 【海洋教育】 | 【性別平等教育】 【生涯發展教育】 | 【性別平等教育】 【生涯發展教育】 | 【性別平等教育】 【生涯發展教育】 | 【人權教育】 展教育】 | | |
| 十九 12/31 1/6 | 第肆單元藝術天地 統整活動四 【生涯發展教育】 【資訊教育】 | 期末成績考查 | 俗語、古詩吟唱—— 楓橋夜泊 | | | 第10單元等量公理 4 【性別平等教育】 【人權教育】 | 第六單元福爾摩沙我的家 第1課親近生活中的歷史 【家政教育】 | 4-2 電磁鐵(3) 【性別平等教育】 | 五、關懷你我他 1. 族群溫馨情 3 【性別平等教育】 【人權教育】 【海洋教育】 | 6-2 海洋之舞 【性別平等教育】 【生涯發展教育】 | 6-2 海洋之舞 【性別平等教育】 【生涯發展教育】 | 6-2 海洋之舞 【性別平等教育】 【生涯發展教育】 | 6-3 性別平等與自我肯定(1) 【性別平等教育】 【生涯發展教育】 【人權教育】 | 6-2 海洋之舞 【性別平等教育】 【生涯發展教育】 |
| 二十 1/7 1/13 | 閱讀樂園二 煮酒論英雄 【人權教育】 【生涯發展教育】 【資訊教育】 | 成果發表準備 | 閩南語歌欣賞—— 感謝你的愛 | | | 評量週 第10單元等量公理 加油小站二 4 【性別平等教育】 【人權教育】 【環境教育】 【資訊教育】 | 第六單元福爾摩沙我的家 第2課關心居住的大地 【家政教育】 【海洋教育】 【環境教育】 | 4-3 電磁鐵的應用(3) 【性別平等教育】 【資訊教育】 | 評量週 五、關懷你我他 2. 關懷無距離 3 【性別平等教育】 【人權教育】 【海洋教育】 | 6-3 海洋風情畫 【性別平等教育】 【環境教育】 | 6-3 海洋風情畫 【性別平等教育】 【環境教育】 | 6-3 海洋風情畫 【性別平等教育】 【環境教育】 | 6-3 性別平等與自我肯定(1) 【性別平等教育】 【生涯發展教育】 【人權教育】 | 6-3 海洋風情畫 【性別平等教育】 【環境教育】 |
| 二十一 1/14 1/20 | 總複習 【生涯發展教育】 【資訊教育】 | 成果發表會 | 咱來熟似語詞俗句型 | | | 休業式 | 總複習 | 總複習 | 總複習 | 總複習 | 總複習 | 總複習 | 總複習 | 總複習 |

桃園市大園區內海國民小學 112 學年度第二學期各領域教學進度總表【六年級】～九年一貫課程

| 週別 日期 | 領域學習課程-27 節/週 | | | | | | | | | | | | | |
|------------------------|--|-------------------------------------|------------------|-----------------|--|-------------------------------------|--|---|--|--|--|---|---|-------------------|
| | 語文(8) | | | | | 數學 (4) | 社會 (3) | 自然 與生活科技 (3) | 綜合 活動 (3) | 藝術與人文(3) | | | 健康與體育(3) | |
| | 國語 5 | 英語(2) | 本土語文(1) | | | | | | | 音樂 (1) | 視覺 藝術 1 | 表演 藝術 1 | 健康 (1) | 體育 (2) |
| 閩 | | | 客 | 原 | | | | | | | | | | |
| 一 2/15 2/17 | 第壹單元巧妙的語言 第一課不可以翻魚 【人權教育】 【資訊教育】 | 字母拼讀複習、第七冊字彙和句型複習、角色介紹、Starter Unit | 一、鬥陣來參與 1. 鬥陣做公益 | 一、世界一家親 1. 出國遶寮 | | 第 1 單元柱體的體積 4 【性別平等教育】 【人權教育】 | 一、攜手愛地球 第 1 課全球環境議題 3 【環境教育】 【海洋教育】 | 1-1 認識槓桿(3) 【性別平等教育】 【資訊教育】 3 | 一、自主學習樂 1. 亮點大搜查 3 【性別平等教育】 【生涯發展教育】 | 〈單元 5 感恩的心〉 1 感恩的心 1 珍奇廟 1 【性別平等教育】 | 〈單元 1 走進宗教的藝術殿堂〉 1 世界奇蹟 1 【環境教育】 【資訊教育】 | 〈單元 9 我們的故事〉 1 他們的故事 1 【人權教育】 【資訊教育】 【家政教育】 | 壹、青春生活實踐 1. 飲食新主張 1 【性別平等教育】 【家政教育】 【人權教育】 | 貳、運動的樂章 六. 平衡運動 2 |
| 二 2/18 2/24 | 第壹單元巧妙的語言 第二課橘化為枳 【生涯發展教育】 【資訊教育】 【環境教育】 | Unit 1 What Do You Do After School? | 一、鬥陣來參與 1. 鬥陣做公益 | 一、世界一家親 1. 出國遶寮 | | 第 1 單元柱體的體積 4 【性別平等教育】 【人權教育】 | 一、攜手愛地球 第 1 課全球環境議題 3 【環境教育】 【海洋教育】 | 1-1 認識槓桿(2) 1-2 滑輪與輪軸(1) 【性別平等教育】 【資訊教育】 | 一、自主學習樂 1. 亮點大搜查 3 【性別平等教育】 【生涯發展教育】 | 〈單元 5 感恩的心〉 1 有趣的三連音 1 【性別平等教育】 | 〈單元 1 走進宗教的藝術殿堂〉 1 堂美 1 【環境教育】 | 〈單元 9 我們的故事〉 1 他們的故事 1 【人權教育】 | 壹、青春生活實踐 1. 飲食新主張 1 【性別平等教育】 【家政教育】 【人權教育】 | 貳、運動的樂章 六. 平衡運動 2 |

| 週別 日期 | 領域學習課程-27節/週 | | | | | | | | | | | | |
|-----------------------|---|--|------------------|-----------------|--|---|--|---|--------------------------------------|--|--|---|----------------------|
| | 語文(8) | | | | 數學 (4) | 社會 (3) | 自然 與生活科技 (3) | 綜合 活動 (3) | 藝術與人文(3) | | | 健康與體育(3) | |
| | 國語 5 | 英語(2) | 本土語文(1) | | | | | | 音樂 (1) | 視覺 藝術 1 | 表演 藝術 1 | 健康 (1) | 體育 (2) |
| 閩 | | | 客 | 原 | | | | | | | | | |
| | | | | | | | | | | | | | |
| 三 2/25 3/2 | 第壹單元巧妙的語言 第三課自嘲是最高明的幽默 【人權教育】 【環境教育】 | Unit 1 What Do You Do After School? | 一、鬥陣來參與 1. 鬥陣做公益 | 一、世界一家親 1. 出國遶寮 | 第 2 單元怎樣解題一 4 【性別平等教育】 【人權教育】 【生涯發展教育】 | 一、攜手愛地球 第 2 課守護地球家園 3 【環境教育】 【生涯發展教育】 【海洋教育】 | 1-2 滑輪與輪軸(3) 【性別平等教育】 【資訊教育】 | 一、自主學習樂 2. 我的學習計畫 3 【性別平等教育】 【生涯發展教育】 | 〈單元 5 感恩的心〉 《新世界》響曲 1 【性別平等教育】 | 〈單元 1 走進宗教的藝術殿堂〉 線大合集 1 【環境教育】 【資訊教育】 | 〈單元 9 我們的事〉 留住深刻的記憶影像 1 【人權教育】 【資訊教育】 【家政教育】 | 壹、青春生活實踐家 一. 飲食新主張 1 【性別平等教育】 【家政教育】 【人權教育】 | 貳、運動的樂章 七. 迷你網球 2 |
| 四 3/3 3/9 | 第壹單元巧妙的語言 統整活動一 【生涯發展教育】 【資訊教育】 | Unit 1 What Do You Do After School? | 一、鬥陣來參與 1. 鬥陣做公益 | 一、世界一家親 1. 出國遶寮 | 第 2 單元怎樣解題一 4 【性別平等教育】 【人權教育】 | 一、攜手愛地球 〈社會放大鏡〉海洋垃圾 終結者 海洋吸塵器 3 | 1-2 滑輪與輪軸(2) 1-3 動力的傳送(1) 【性別平等教育】 | 一、自主學習樂 2. 我的學習計畫 3 【性別平 | 〈單元 5 感恩的心〉 《新 | 〈單元 1 走進宗教的藝術 | 〈單元 9 我們的事〉 留住 | 壹、青春生活實踐家 二. 關鍵時刻 1 | 貳、運動的樂章 七. 迷你網球 2 |

| 週別 日期 | 領域學習課程-27節/週 | | | | | | | | | | | | | |
|------------------------|---|-----------------------------------|-----------------------|----------------|---|---|---|--------------------------------------|---------------------------------------|---|--|---|-----------------------------------|---------------------------------------|
| | 語文(8) | | | | | 數學 (4) | 社會 (3) | 自然 與生活科技 (3) | 綜合 活動 (3) | 藝術與人文(3) | | | 健康與體育(3) | |
| | 國語 5 | 英語(2) | 本土語文(1) | | | | | | | 音樂 (1) | 視覺 藝術 1 | 表演 藝術 1 | 健康 (1) | 體育 (2) |
| | | | 閩 | 客 | 原 | | | | | | | | | |
| | | | | | | 【生涯發展教育】 | 【環境教育】 【生涯發展教育】 【海洋教育】 | 【資訊教育】 | 【生涯發展教育】 | 世界》 交響曲、 恩禮的 物 1 【性別平等教育】 | 堂》 動手試 看 1 【環境教育】 【資訊教育】 | 深刻的 記憶 像 1 【人權教育】 【資訊教育】 【家庭教育】 | 【人權教育】 | |
| 五 3/10 3/16 | 第貳單元 萬物有情 第四課 我不和你談論 【生涯發展教育】 【資訊教育】 【環境教育】 | Unit 2 What Do You Want to Be? | 二、臺語文 真趣味 2. 春天的花蕊 | 一、世界一家親 2. 天穿日 | | 第3單元 基準量和比較量 4 【性別平等教育】 【人權教育】 【生涯發展教育】 | 二、全球議題 面面觀 第1課 全球的社會議題 3 【人權教育】 | 1-3 動力的傳送(3) 【性別平等教育】 【資訊教育】 3 | 二、我的青春歲月 1. 特質大集合 3 【性別平等教育】 | 〈單元5 感恩的心〉 恩禮的 物 〈單元6 民歌采風〉 民歌赏析 1 【性別平等教育】 | 〈單元1 走進宗教的藝術殿堂〉 動手試看 1 【環境教育】 【資訊教育】 | 〈單元9 我們的故事〉 留住深刻的 記憶、 我們的故事 1 【人權教育】 【資訊教育】 | 壹、青春生活實踐 二、關鍵時刻 1 【人權教育】 | 貳、運動的樂章 七. 迷你網球 八. 足球小子(二) 2 |

| 週別 日期 | 領域學習課程-27節/週 | | | | | | | | | | | | |
|------------------------|--|-----------------------------------|-------------------|----------------|---|-------------------------------------|--|------------------------------------|--|--|--|---------------------------------|-------------------------|
| | 語文(8) | | | | 數學 (4) | 社會 (3) | 自然 與生活科技 (3) | 綜合 活動 (3) | 藝術與人文(3) | | | 健康與體育(3) | |
| | 國語 5 | 英語(2) | 本土語文(1) | | | | | | 音樂 (1) | 視覺 藝術 1 | 表演 藝術 1 | 健康 (1) | 體育 (2) |
| 閩 | | | 客 | 原 | | | | | | | | | |
| | | | | | | | | | | | | | |
| 六 3/17 3/23 | 第貳單元萬物有情 第五課留得枇杷聽鳥鳴 【人權教育】 【環境教育】 | Unit 2 What Do You Want to Be? | 二、臺語文真趣味 2. 春天的花蕊 | 一、世界一家親 2. 天穿日 | 第3單元基準量和比較量 4 【性別平等教育】 【人權教育】 【生涯發展教育】 | 二、全球議題面面觀 第1課全球的社會議題 3 【人權教育】 | 1-3 動力的傳送(1) 2-1 生活中的微生物(2) 【性別平等教育】 【資訊教育】 【環境教育】 | 二、我的青春歲月 1. 特質大集合 3 【性別平等教育】 | 〈單元6 民歌采風〉 民歌賞析 1 【人權教育】 【家庭教育】 【性別平等教育】 【資訊教育】 | 〈單元2 我的小書〉 認識書的形式 1 【生涯發展教育】 【資訊教育】 | 〈單元9 我們的故事〉 我們的故事 1 【人權教育】 【家庭教育】 | 壹、青春生活實踐家 二、關鍵時刻 1 【人權教育】 | 貳、運動的樂章 八. 足球小子(二) 2 |
| 七 3/24 3/30 | 第貳單元萬物有情 第六課樹的語言 【人權教育】 【生涯發展教育】 | Unit 2 What Do You Want to Be? | 二、臺語文真趣味 2. 春天的花蕊 | 一、世界一家親 2. 天穿日 | 第4單元縮圖和比例尺 4 【性別平等教育】 【人權教育】 | 二、全球議題面面觀 第2課全球的經貿議題 3 【人權教育】 | 2-1 生活中的微生物(2) 2-2 食物腐壞的原因(1) 【性別平等教育】 | 二、我的青春歲月 2. 相處學問大 3 【性別平等教育】 | 〈單元6 民歌采風〉 音樂 | 〈單元2 我的小書〉 巧妙 | 〈單元10 我該怎麼辦〉 包公 1 | 壹、青春生活實踐家 三、青春防衛站 1 | 貳、運動的樂章 八. 足球小子(二) 2 |

| 週別 日期 | 領域學習課程-27節/週 | | | | | | | | | | | | | |
|-----------------------|---|----------|--------------------------|------------------------|---|---|--|--------------------------------|--|---|--|---|--|--|
| | 語文(8) | | | | | 數學 (4) | 社會 (3) | 自然 與生活科技 (3) | 綜合 活動 (3) | 藝術與人文(3) | | | 健康與體育(3) | |
| | 國語 5 | 英語(2) | 本土語文(1) | | | | | | | 音樂 (1) | 視覺 藝術 1 | 表演 藝術 1 | 健康 (1) | 體育 (2) |
| | | | 閩 | 客 | 原 | | | | | | | | | |
| | 育】 【環境教育】 | | | | | 【生涯發展教育】 | | 【資訊教育】 【環境教育】 | 等教育】 | 欣賞 1 【人權教育】 【家政教育】 【性別平等教育】 【資訊教育】 | 的手 工書、 創作 自己的 小書 1 【生涯發展教育】 【資訊教育】 | 《灰 關記》 1 【人權教育】 【性別平等教育】 | 【性別平等教育】 【家政教育】 【人權教育】 【生涯發展教育】 | |
| 八 3/31 4/6 | 第貳單元萬物有情 統整活動二 【生涯發展教育】 【資訊教育】 | Review 1 | 二、臺語文 真趣味 3. 獅 伶鳥鼠 | 一、世界一 家親 2. 天穿 日 | | 第4單元縮圖 和比例尺 4 【性別平等教育】 【人權教育】 【生涯發展教育】 | 二、全球議題 面面觀 第2課全球的 經貿議題 3 【人權教育】 | 2-2 食物腐壞 的原因(3) 【性別平等教育】 | 三、性別 好互動 1. 成長新 鮮事 3 【性別平等教育】 | 〈單 元 6 民歌 采風〉 民歌採 集運動 1 【人權教育】 【家政教育】 【性別平等教育】 | 〈單 元 2 我的 小書〉 創作 自己的 小書 1 【生涯發展教育】 【資訊教育】 | 〈單 元 10 我該 怎麼 辦〉 我的 煩惱 1 【人權教育】 【性別平等教育】 | 壹、青春 生活實踐 家 三. 青春 防衛站 1 【性別平等教育】 【家政教育】 【人權教育】 【生涯發展教育】 | 貳、運動 的樂章 八. 足球 小子(二) 九. 水中 樂逍遙 2 【人權教育】 【海洋教育】 |

| 週別日期 | 領域學習課程-27節/週 | | | | | | | | | | | | | |
|-----------------------|---|-----------------------------|-------------------------|-----------------------|--|---|---|--|--|---|---|---|--|--|
| | 語文(8) | | | | | 數學(4) | 社會(3) | 自然與生活科技(3) | 綜合活動(3) | 藝術與人文(3) | | | 健康與體育(3) | |
| | 國語5 | 英語(2) | 本土語文(1) | | | | | | | 音樂(1) | 視覺藝術1 | 表演藝術1 | 健康(1) | 體育(2) |
| 閩 | | | 客 | 原 | | | | | | | | | | |
| | | | | | | | | | | 【資訊教育】 | | | | |
| 九 4/7 4/13 | 閱讀樂園一 唐吉訶德—— 大戰風車 【生涯發展教育】 【資訊教育】 | 期中成績 考查 | 二、臺語文 真趣味 3.獅 伶鳥鼠 | 一、世界一 家親 2.天穿 日 | | 第4單元縮圖 和比例尺 4 【性別平等教育】 【人權教育】 【生涯發展教育】 | 二、全球議題 面面觀〈社會 放大鏡〉淺談 「公平貿易」 3 【人權教育】 | 2-2 食物腐壞 的原因(2) 2-3 保存食物 的方法(1) 【性別平等教育】 【海洋教育】 | 三、性別 好互動 1. 成長新 鮮事 3 【性別平等教育】 | 〈單元6 民歌 采風〉 認識 臺灣 原住民 樂器 1 【人權教育】 【家政教育】 【性別平等教育】 【資訊教育】 | 〈單元2 我的 小書〉 創意 小書展 1 【生涯發展教育】 【資訊教育】 | 〈單元10 我該 怎麼 辦〉 我的 煩惱、 左右 為難 1 【人權教育】 【性別平等教育】 | 壹、青春 生活實踐 家 三. 青春 防衛站 1 【性別平等教育】 【家政教育】 【人權教育】 【生涯發展教育】 | 貳、運動 的樂章 九. 水中 樂逍遙 2 【人權教育】 【海洋教育】 |
| 十 4/14 | 第參單元生活 與學習 第七課享受過 | Unit 3 Where Were You | 二、臺語文 真趣味 3.獅 伶鳥鼠 | 山歌欣賞~ 世界客家親 | | 加油小站一 4 【資訊教育】 | 三、愛與關懷 的世界 第1課人權問 | 2-3 保存食物 的方法(2) 3-1 生物生長 | 三、性別 好互動 2. 發現心 | 〈單元7 永恆 | 〈單元3 紙上 | 〈單元10 我該 | 壹、青春 生活實踐 家 | 貳、運動 的樂章 九. 水中 |

| 領域學習課程-27節/週 | | | | | | | | | | | | | | |
|-------------------------|---------------------------------------|-------------------------------------|------------------|--------------------|---|---|------------------------------------|--|----------------------------------|-------------------------------|---|---------------------------------|--|--|
| 週別日期 | 語文(8) | | | | | 數學(4) | 社會(3) | 自然與生活科技(3) | 綜合活動(3) | 藝術與人文(3) | | | 健康與體育(3) | |
| | 國語5 | 英語(2) | 本土語文(1) | | | | | | | 音樂(1) | 視覺藝術1 | 表演藝術1 | 健康(1) | 體育(2) |
| | | | 閩 | 客 | 原 | | | | | | | | | |
| 4/20 | 程【生涯發展教育】 | Yesterday? | | | | 【環境教育】 | 題與保障3 【人權教育】 | 的環境(1) 【性別平等教育】 【環境教育】 | 互動3 【性別平等教育】 | 的回憶>萍聚1 【家政教育】 【性別平等教育】 | 寶石—藏書票>藏書的標示1 【人權教育】 【家政教育】 【資訊教育】 【環境教育】 【生涯發展教育】 | 怎麼辦>左右為難1 【人權教育】 【性別平等教育】 | 三.青春防衛站1 【性別平等教育】 【家政教育】 【人權教育】 【生涯發展教育】 | 樂逍遙2 【人權教育】 【海洋教育】 |
| 十一 4/21 4/27 | 第參單元生活與學習 第八課為什麼大家不理我? 【生涯發展教育】 | Unit 3 Where Were You Yesterday? | 二、臺語文真趣味 3. 獅俗鳥鼠 | 二、山歌客家情 3. 歌仙——劉三妹 | | 第5單元四則混合運算4 【性別平等教育】 【人權教育】 【生涯發展教育】 | 三、愛與關懷的世界 第1課人權問題與保障3 【人權教育】 | 3-1 生物生長的環境(3) 【環境教育】 【性別平等教育】 【海洋教育】 | 三、性別好互動 2. 發現心互動3 【性別平等教育】 | <單元7 永恆的回憶> F 大調終止式 | <單元3 紙上寶石—藏書票> 美麗 | <單元10 我該怎麼辦> 我的兩難劇場 | 壹、青春生活實踐 四. 迎向未來1 【性別平等教育】 | 貳、運動的樂章 九. 水中樂逍遙2 【人權教育】 【海洋教育】 |

| 週別 日期 | 領域學習課程-27節/週 | | | | | | | | | | | | | |
|------------------------|--|-------------------------------------|------------------|--------------------|---|------------------------------------|--|--|--------------------------------|---------------------------|--|--|---------------------|-----------|
| | 語文(8) | | | | | 數學 (4) | 社會 (3) | 自然 與生活科技 (3) | 綜合 活動 (3) | 藝術與人文(3) | | | 健康與體育(3) | |
| | 國語 5 | 英語(2) | 本土語文(1) | | | | | | | 音樂 (1) | 視覺 藝術 1 | 表演 藝術 1 | 健康 (1) | 體育 (2) |
| | | | 閩 | 客 | 原 | | | | | | | | | |
| | | | | | | | | | | 1 【家政教育】 【性別平等教育】 | 的紙上寶石1 【人權教育】 【性別平等教育】 【家庭教育】 【資訊教育】 【環境教育】 【生涯發展教育】 | 1 【人權教育】 【性別平等教育】 | 【生涯發展教育】 | |
| 十二 4/28 5/4 | 第參單元生活與學習 第九課用愛心說實話 【生涯發展教育】 【家政教育】 | Unit 3 Where Were You Yesterday? | 二、臺語文真趣味 3. 獅俗鳥鼠 | 二、山歌客家情 3. 歌仙——劉三妹 | 第5單元四則混合運算4 【性別平等教育】 【人權教育】 【生涯發展教育】 | 三、愛與關懷的世界 第2課守護人權一起來3 【人權教育】 | 3-1 生物生長的環境(3) 【環境教育】 【資訊教育】 【性別平等教育】 【海洋教育】 | 四、愛心不落人後 1. 認識志願服務3 【性別平等教育】 【人權教育】 | 〈單元7 永恆的回憶〉F 大調終止式、錄音技術與數位音 | 〈單元3 紙上寶石—藏書〉書的身分證1 【人 | 〈單元10 我該怎麼辦〉我的兩難劇場1 【人權教育】 【性 | 壹、青春生活實踐 四. 迎向未來1 【性別平等教育】 【生涯發展教育】 | 參、歡樂嘉年華 十. 功夫小子2 | |

| 週別 日期 | 領域學習課程-27節/週 | | | | | | | | | | | | | |
|------------------------|--|---|-------------------------|----------------------------|--|--|---|--|--|--|--|---|---------------------------------|---------------|
| | 語文(8) | | | | | 數學 (4) | 社會 (3) | 自然 與生活科技 (3) | 綜合 活動 (3) | 藝術與人文(3) | | | 健康與體育(3) | |
| | 國語 5 | 英語(2) | 本土語文(1) | | | | | | | 音樂 (1) | 視 覺 藝 術 1 | 表 演 藝 術 1 | 健 康 (1) | 體 育 (2) |
| | | | 閩 | 客 | 原 | | | | | | | | | |
| | | | | | | | | | | | | | | |
| 十三 5/5 5/11 | 第參單元生活 與學習 統整活動三 【生涯發展教 育】 【家政教育】 【資訊教育】 | Unit 4 Where Was He Yesterday? | 三、感恩祝 福 4. 我已經 大漢 | 二、山歌客 家情 3. 歌仙 ——劉三妹 | 第6單元怎樣 解題二 4 【性別平等教 育】 【人權教育】 【生涯發展教 育】 | 三、愛與關懷 的世界 第2課守護人 權一起來 3 【人權教育】 | 3-2 人類活動 對環境的影響 (3) 【環境教育】 【資訊教育】 | 四、愛心 不落人後 1. 認識志 願服務 3 【性別平 等教育】 【人權教 育】 | 〈單 元 7 永恆 的回 憶〉 錄音 技術 與數 位音 樂、 音樂 的統 現代 1 【家 政教 | 〈單 元 3 紙上 寶石 —— 藏書 票〉 動手 做 看 1 【人 權教 育】 【性 別平 等教 育】 【資 | 〈單 元 11 那天 真特 別〉 點點 滴滴 的回 憶 1 【人 權教 育】 【性 別平 等教 育】 【生 | 壹、青春 生活實踐 家 四. 迎向 未來 1 【性別平 等教育】 【生涯發 展教育】 | 參、歡樂 嘉年華 十. 功夫 小子 2 | |

| 週別 日期 | 領域學習課程-27節/週 | | | | | | | | | | | | | |
|-------------------------|--|---|-------------------------|-------------------------|---|--|--|--|---|---|--|--|---|-----------|
| | 語文(8) | | | | | 數學 (4) | 社會 (3) | 自然 與生活科技 (3) | 綜合 活動 (3) | 藝術與人文(3) | | | 健康與體育(3) | |
| | 國語 5 | 英語(2) | 本土語文(1) | | | | | | | 音樂 (1) | 視覺 藝術 1 | 表演 藝術 1 | 健康 (1) | 體育 (2) |
| | | | 閩 | 客 | 原 | | | | | | | | | |
| | | | | | | | | | | | | | | |
| 十四 5/12 5/18 | 第肆單元擁抱 未來 第十課撐開你 的傘 【生涯發展教 育】 【資訊教育】 | Unit 4 Where Was He Yesterday? | 三、感恩祝 福 4. 我已經 大漢 | 三、感恩祝 福 4. 六月· 畢業 | 第6單元怎樣 解題二 4 【性別平等教 育】 【人權教育】3 【生涯發展教 育】 | 三、愛與關懷 的世界〈社會 放大鏡〉家扶 基金會用愛溫 暖世界 3 【人權教育】 | 3-2 人類活動 對環境的影響 (2) 3-3 珍惜自然 資源(1) 【環境教育】 【海洋教育】 【性別平等教 育】 | 四、愛心 不落人後 2. 在服務 中成長 3 【性別平 等教育】 【人權教 育】 | 〈單 元 7 永恆的 回憶〉 音樂的 傳統與 現代 〈單 元 8 演奏生 命節奏 〉 生命的 節奏 1 【家 政教 育】 【性 | 〈單 元 3 紙上 寶石— 藏書 〉 動手 做 看 〈單 元 4 美好 時光的 印記〉 順著 記憶的 河 流 航 1 【人 | 〈單 元 11 那天 真特 別〉 畢業 嘉年 華 1 【人 權教 育】 【性 別平 等教 育】 【生 涯發 展教 育】 【資 訊教 育】 【家 | 壹、青春 生活實 踐 家 四、迎 向未 來 1 【性 別平 等教 育】 【生 涯發 展教 育】 | 參、歡樂 嘉年華 十 一、籃 球 高 手 2 【生 涯發 展教 育】 | |

| 週別 日期 | 領域學習課程-27節/週 | | | | | | | | | | | | | |
|-------------------------|--|---|------------------------|------------------------|---|---|---|---|--|--|--|--|--|--|
| | 語文(8) | | | | | 數學 (4) | 社會 (3) | 自然 與生活科技 (3) | 綜合 活動 (3) | 藝術與人文(3) | | | 健康與體育(3) | |
| | 國語 5 | 英語(2) | 本土語文(1) | | | | | | | 音樂 (1) | 視覺 藝術 1 | 表演 藝術 1 | 健康 (1) | 體育 (2) |
| | | | 閩 | 客 | 原 | | | | | | | | | |
| | | | | | | | | | | | | | | |
| 十五 5/19 5/25 | 第肆單元擁抱 未來 第十一課迎風 【生涯發展教 育】【資訊教 育】 | Unit 4 Where Was He Yesterday? | 三、感恩祝 福 4.我已經 大漢 | 三、感恩祝 福 4.六月· 畢業 | | 第7單元統計 圖表 4 【性別平等教 育】 【人權教育】 【生涯發展教 育】 | 四、公民責任 與全球永續 第1課邁向世 界公民之路 3 【人權教育】 | 3-3 珍惜自然 資源(3) 【性別平等教 育】 【資訊教育】 | 五、世界 一家親 1. 世界大 不同 3 【性別平 等教育】 【家政教 育】 【人權教 育】 | 〈單 元8 演奏 生命 節奏 生的 命節、 識分 切音 1 【人 權教 育】 【家 政教 育】 | 〈單 元4 美好 時光 的印 記〉 藝術 大集 合1 【生 涯發 展教 育】 【環 境教 育】 【家 政教 育】 | 〈單 元11 那天 真特 別〉 企畫 高手 1 【人 權教 育】 【性 別平 等教 育】 【生 涯發 展教 育】 | 壹、青春 生活實踐 家 五. 健康 美麗新社 區1 【環境教 育】 【人權教 育】 【生涯發 展教育】 | 參、歡樂 嘉年華 十一. 籃 球高手 2 【生涯發 展教育】 |

| 週別 日期 | 領域學習課程-27節/週 | | | | | | | | | | | | | | |
|------------------------|---|----------|-------------------------|-------------------------|--|---|---|-----------------------------------|--|--|---|--|--|---|--|
| | 語文(8) | | | | | 數學 (4) | 社會 (3) | 自然 與生活科技 (3) | 綜合 活動 (3) | 藝術與人文(3) | | | 健康與體育(3) | | |
| | 國語 5 | 英語(2) | 本土語文(1) | | | | | | | 音樂 (1) | 視 覺 藝 術 1 | 表 演 藝 術 1 | 健康 (1) | 體育 (2) | |
| 閩 | | | 客 | 原 | | | | | | | | | | | |
| | | | | | | | | | | | | | | | |
| 十六 5/26 6/1 | 第肆單元擁抱 未來 統整活動四 【生涯發展教 育】 【資訊教育】 | Review 2 | 三、感恩祝 福 4. 我已經 大漢 | 三、感恩祝 福 4. 六月· 畢業 | | 第7單元統計 圖表 4 【性別平等教 育】 【人權教育】 【生涯發展教 育】 | 四、公民責任 與全球永續 第1課邁向世 界公民之路 3 【人權教育】 | 自由探究(3) 【性別平等教 育】 【資訊教育】 | 五、世界 一家親 1. 世界大 不同 3 【性別平 等教育】 【家政教 育】 【人權教 育】 | 〈單 元8 演奏 生命 節奏 〉 識分 切音 1 【人 權教 育】 【家 政教 育】 【政 育】 【性 別 平 等 教 育】 | 〈單 元4 美好 時光 的印 記〉 開 啟 記 憶 之 盒 1 【生 涯 發 展 教 育】 【環 境 教 育】 【政 育】 【性 別 平 等 教 育】 | 〈單 元11 那天 真特 別〉 企 畫 高 手 1 【人 權 教 育】 【性 別 平 等 教 育】 【生 涯 發 展 教 育】 【資 訊 教 育】 【家 政 教 育】 | 壹、青春 生活實踐 家 五、健康 美麗新 區 1 【環 境 教 育】 【人 權 教 育】 【生 涯 發 展 教 育】 | 參、歡樂 嘉年華 十一、籃 球 高手 2 【生 涯 發 展 教 育】 | |
| 十七 | 閱讀樂園二 | 期末成績 | 俗語、俗語 | 三、感恩祝 | | 加油小站二 | 四、公民責任 | 科學閱讀(3) | 五、世界 | 〈單 | 〈單 | 〈單 | 壹、青春 | 參、歡樂 | |

| 週別 日期 | 領域學習課程-27節/週 | | | | | | | | | | | | | |
|------------------------|--|----------|--------------------------------|-----------|------------------------------|---|-----------|---|---|--|---|---|-------------|-----------|
| | 語文(8) | | | | | 數學 (4) | 社會 (3) | 自然 與生活科技 (3) | 綜合 活動 (3) | 藝術與人文(3) | | | 健康與體育(3) | |
| | 國語 5 | 英語(2) | 本土語文(1) | | | | | | | 音樂 (1) | 視覺 藝術 1 | 表演 藝術 1 | 健康 (1) | 體育 (2) |
| | | | 閩 | 客 | 原 | | | | | | | | | |
| 6/2 6/8 | 冬末午後兩點半的高鐵 【生涯發展教育】 【資訊教育】 【環境教育】 | 考查、成果發表會 | 故事 | 福4.六月·畢業 | 數學博覽會4 【環境教育】 【生涯發展教育】 | 與全球永續第2課致力全球永續發展3 【環境教育】 【人權教育】 【海洋教育】 | 【環境教育】 | 一家親 2.豐富新文化 3 【性別平等教育】 【家政教育】 【人權教育】 | 元8 演奏生命節奏藍狂曲的誕生1 【人權教育】 【權育】 【政教】 【性平教育】 | 元4 美好時光的印記 開啟記憶之盒1 【生涯發展教育】 【環境教育】 【政教】 | 元11 那天真特別企畫高手1 【人權教育】 【性別平等教育】 【生涯發展教育】 【資教】 【家教】 【政教】 | 生活實踐家五.健康美麗新社區1 【環境教育】 【人權教育】 【生涯發展教育】 | 嘉年華十二.勇冠三軍2 | |
| 十八 6/9 6/15 | 總複習 畢業週 | 畢業週 | 古詩吟唱~黃鶴樓送孟浩然之廣陵、閩南語歌欣賞~思念有你閣較嬌 | 俗諺欣賞、老古人言 | 畢業週 | 畢業週 | 畢業週 | 畢業週 | 畢業週 | 畢業週 | 畢業週 | 畢業週 | 畢業週 | |

三、各年級領域/科目選用之教科書一覽表

| 年級 | 教科書選用（含自編）版本 | | | | | | | | | | |
|-------------|--------------|-----|------|----|----|----|------|------|----|------|-------|
| 一年級 | 領域 | 語文 | | | | | | | 數學 | 生活課程 | 健康與體育 |
| | | 國語文 | 本土語文 | | | | 新住民語 | 臺灣手語 | | | |
| | | | 閩南 | 閩東 | 客 | 原 | | | | | |
| 112 學年度選用版本 | 南一 | 真平 | ◎ | ◎ | 部編 | 部編 | ◎ | 康軒 | 南一 | 康軒 | |

| 年級 | 教科書選用（含自編）版本 | | | | | | | | | | |
|-------------|--------------|-----|------|----|---|----|------|------|----|------|-------|
| 二年級 | 領域 | 語文 | | | | | | | 數學 | 生活課程 | 健康與體育 |
| | | 國語文 | 本土語文 | | | | 新住民語 | 臺灣手語 | | | |
| | | | 閩南 | 閩東 | 客 | 原 | | | | | |
| 111 學年度選用版本 | 南一 | 真平 | ◎ | ◎ | ◎ | ◎ | ◎ | 康軒 | 康軒 | 康軒 | |
| 112 學年度選用版本 | 南一 | 真平 | ◎ | ◎ | ◎ | 部編 | ◎ | 康軒 | 康軒 | 康軒 | |

| 三年級 | 領域 | 語文 | | | | | | 數學 | 社會 | 自然科學 | 藝術 | 生活/綜合活動 | 健康與體育 |
|-------------|----|-----|-----|------|----|----|------|----|----|------|----|---------|-------|
| | | 國語文 | 英語文 | 本土語文 | | | 新住民語 | | | | | | |
| | | | | 閩 | 客 | 原 | | | | | | | |
| 110 學年度選用版本 | 南一 | ◎ | 真平 | ◎ | ◎ | ◎ | 康軒 | ◎ | ◎ | ◎ | 康軒 | 康軒 | |
| 111 學年度選用版本 | 南一 | ◎ | 真平 | ◎ | 部編 | 部編 | 康軒 | ◎ | ◎ | ◎ | 康軒 | 康軒 | |
| 112 學年度選用版本 | 南一 | 康軒 | 真平 | ◎ | 部編 | 部編 | 南一 | 南一 | 南一 | 康軒 | 翰林 | 康軒 | |

| | 領域 | 語文 | | | | | 新住民語 | 數學 | 社會 | 自然科學 | 藝術 | 生活 / 綜合活動 | 健康 與 體育 |
|-----|-----------------|-----|-----|------|----|---|------|----|----|------|----|-----------------|---------------|
| | | 國語文 | 英語文 | 本土語文 | | | | | | | | | |
| | | | | 閩 | 客 | 原 | | | | | | | |
| 四年級 | 109 學年度 選用版本 | 南一 | ◎ | 真平 | ◎ | ◎ | ◎ | 康軒 | ◎ | ◎ | ◎ | 南一 | 康軒 |
| | 110 學年度 選用版本 | 南一 | ◎ | 真平 | ◎ | ◎ | ◎ | 康軒 | ◎ | ◎ | ◎ | 南一 | 康軒 |
| | 111 學年度 選用版本 | 南一 | 何嘉仁 | 真平 | ◎ | ◎ | 部編 | 南一 | 翰林 | 翰林 | 翰林 | 南一 | 康軒 |
| | 112 學年度 選用版本 | 南一 | 何嘉仁 | 真平 | 真平 | ◎ | 部編 | 南一 | 翰林 | 翰林 | 康軒 | 南一 | 康軒 |

| | 領域 | 語文 | | | | | 新住民語 | 數學 | 社會 | 自然科學 | 藝術 | 生活 / 綜合活動 | 健康 與 體育 |
|-----|-----------------|-----|-----|------|----|----|------|----|----|------|----|-----------------|---------------|
| | | 國語文 | 英語文 | 本土語文 | | | | | | | | | |
| | | | | 閩 | 客 | 原 | | | | | | | |
| 五年級 | 108 學年度 選用版本 | 南一 | ◎ | 真平 | ◎ | ◎ | ◎ | 康軒 | ◎ | ◎ | ◎ | 康軒 | 康軒 |
| | 109 學年度 選用版本 | 南一 | ◎ | 真平 | ◎ | ◎ | ◎ | 南一 | ◎ | ◎ | ◎ | 康軒 | 康軒 |
| | 110 學年度 選用版本 | 南一 | 何嘉仁 | 真平 | ◎ | ◎ | ◎ | 翰林 | 康軒 | 南一 | 翰林 | 康軒 | 康軒 |
| | 111 學年度 選用版本 | 南一 | 何嘉仁 | 真平 | ◎ | ◎ | 部編 | 翰林 | 康軒 | 南一 | 翰林 | 康軒 | 康軒 |
| | 112 學年度 選用版本 | 康軒 | 康軒 | 真平 | 真平 | 部編 | 部編 | 南一 | 翰林 | 康軒 | 康軒 | 康軒 | 康軒 |

| 六年級 | 領域 | 語文 | | | | | 數學 | 社會 | 自然 與生 活科 技 | 藝術 與 人文 | 生活 / 綜 合 活 動 | 健康 與 體 育 |
|-----------------|----|---------|----|------|----|----|----|----|---------------------|---------------|-----------------------------|-------------------|
| | | 國語 文 | 英語 | 本土語文 | | | | | | | | |
| | | | | 閩 | 客 | 原 | | | | | | |
| 107 學年度 選用版本 | 康軒 | ◎ | 真平 | ◎ | ◎ | 康軒 | ◎ | ◎ | ◎ | 康軒 | 康軒 | |
| 108 學年度 選用版本 | 康軒 | ◎ | 真平 | ◎ | ◎ | 南一 | ◎ | ◎ | ◎ | 康軒 | 康軒 | |
| 109 學年度 選用版本 | 康軒 | 何嘉 仁 | 真平 | ◎ | ◎ | 南一 | 康軒 | 南一 | 翰林 | 康軒 | 康軒 | |
| 110 學年度 選用版本 | 南一 | 何嘉 仁 | 真平 | ◎ | ◎ | 南一 | 康軒 | 南一 | 翰林 | 康軒 | 康軒 | |
| 111 學年度 選用版本 | 翰林 | 何嘉 仁 | 真平 | ◎ | ◎ | 南一 | 翰林 | 康軒 | 翰林 | 南一 | 康軒 | |
| 112 學年度 選用版本 | 翰林 | 何嘉 仁 | 真平 | ◎ | 部編 | 南一 | 翰林 | 康軒 | 康軒 | 南一 | 康軒 | |

陸、各年級各彈性學習課程計畫

一、各年級彈性學習課程規劃表

桃園市大園區內海國民小學 112 學年度第一學期彈性學習(節數)課程規劃表

| 項次 | | 主題/專題探究課程 | | | | | 社團活動 | 特殊需求 | 其他類課程 | | | 學習節數 |
|-----|----------|------------|-------------|-----------|-------------|------|------|------|-------|--|--|------|
| | | 放眼世界 | 海洋奇緣 | 雲端開麥拉 | 多采內海 | 愛閱學堂 | | | | | | |
| 年級 | | | | | | | | | | | | |
| 一年級 | 普通班 | 和世界打招呼 /42 | 海海，你好嗎？ /11 | | 內海有藝思 /10 | | | | | | | 63 |
| | 分散式身障資源班 | | | | | | | | | | | |
| | 分散式資優資源班 | | | | | | | | | | | |
| | 巡迴輔導 | | | | | | | | | | | |
| | 特教班 | | | | | | | | | | | |
| 二年級 | 普通班 | 小小世界 /42 | 海，我的寶貝 /11 | | 內海fun手玩 /10 | | | | | | | 63 |
| | 分散式身障資源班 | | | | | | | | | | | |
| | 分散式資優資源班 | | | | | | | | | | | |
| | 巡迴輔導 | | | | | | | | | | | |
| | 特教班 | | | | | | | | | | | |
| 三年級 | 普通班 | 和世界做朋友 /42 | I say 海 /11 | 科技追追追 /21 | 內海尋寶趣 /10 | | | | | | | 84 |
| | 分散式身障資源班 | | | | | | | | | | | |
| | 分散式資優資源班 | | | | | | | | | | | |
| | 巡迴輔導 | | | | | | | | | | | |
| | 特教班 | | | | | | | | | | | |
| | 藝才班 | | | | | | | | | | | |
| 四年級 | 普通班 | 地球一家親 /42 | Get 海 /11 | 數位大進擊 /21 | 內海心攻略 /10 | | | | | | | 84 |
| | 分散式身障資源班 | | | | | | | | | | | |

| | | | | | | | | | | | | | |
|-----|--------------|------------------|--------------------------------|----------------------|----------------------|----------------------|--|----------|--|--|-----|--|-----|
| | 分散式資 優資源班 | | | | | | | | | | | | |
| | 巡迴 輔導 | | | | | | | | | | | | |
| | 特教班 | | | | | | | | | | | | |
| | 藝才班 | | | | | | | | | | | | |
| 五年級 | 普通班 | 地球 那一段 /21 | 海， how are you /21 | 動手 玩創 E /21 | 內海 夢工 廠 /21 | 閱讀 閱有 趣 /42 | | | | | | | 126 |
| | 分散式身 障資源班 | | | | | | | | | | | | |
| | 分散式資 優資源班 | | | | | | | | | | | | |
| | 巡迴 輔導 | | | | | | | | | | | | |
| | 特教班 | | | | | | | | | | | | |
| | 藝才班 | | | | | | | | | | | | |
| | 體育班 | | | | | | | | | | | | |
| 六年級 | 彈性英語 42 | | 彈性數學 21 | | | 學校行事 21 | | 資訊 21 | | | 105 | | |

桃園市大園區內海國民小學 112 學年度第二學期彈性學習(節數)課程規劃表

| 年級 | 項次 | 主題/專題探究課程 | | | | | 社團 活動 | 特殊 需求 | 其他類課程 | | | 學習 節數 |
|-----|--------------|-----------------------|----------------------------|---------------|------------------------|----------|----------|----------|-------|--|--|----------|
| | | 放眼 世界 | 海洋 奇緣 | 雲端 開麥 拉 | 多采 內海 | 愛閱 學堂 | | | | | | |
| 一年級 | 普通班 | 和世 界打 招呼 /40 | 海 海， 你好 嗎？ /10 | | 內海 有藝 思 /10 | | | | | | | 60 |
| | 分散式身 障資源班 | | | | | | | | | | | |
| | 分散式資 優資源班 | | | | | | | | | | | |
| | 巡迴輔導 | | | | | | | | | | | |
| | 特教班 | | | | | | | | | | | |
| 二年級 | 普通班 | 小小 世界 /40 | 海， 我的 寶貝 /10 | | 內海 fun 手玩 /10 | | | | | | | 60 |
| | 分散式身 障資源班 | | | | | | | | | | | |

| | | | | | | | | | | | | | |
|-----|--------------|-----------------------|--------------------------------|----------------------|----------------------|----------------------|--|--|----------|--|--|-----|-----|
| | 分散式資 優資源班 | | | | | | | | | | | | |
| | 巡迴輔導 | | | | | | | | | | | | |
| | 特教班 | | | | | | | | | | | | |
| 三年級 | 普通班 | 和世 界做 朋友 /40 | I say 海 /10 | 科技 追追 追 /20 | 內海 尋寶 趣 /10 | | | | | | | | 80 |
| | 分散式身 障資源班 | | | | | | | | | | | | |
| | 分散式資 優資源班 | | | | | | | | | | | | |
| | 巡迴 輔導 | | | | | | | | | | | | |
| | 特教班 藝才班 | | | | | | | | | | | | |
| 四年級 | 普通班 | 地球 一家 親 /40 | Get 海 /10 | 數位 大進 擊 /20 | 內海 心攻 略 /10 | | | | | | | | 80 |
| | 分散式身 障資源班 | | | | | | | | | | | | |
| | 分散式資 優資源班 | | | | | | | | | | | | |
| | 巡迴 輔導 | | | | | | | | | | | | |
| | 特教班 藝才班 | | | | | | | | | | | | |
| 五年級 | 普通班 | 地球 那一 端 /20 | 海， how are you /20 | 動手 玩創 E /20 | 內海 夢工 廠 /20 | 閱讀 閱有 趣 /40 | | | | | | | 120 |
| | 分散式身 障資源班 | | | | | | | | | | | | |
| | 分散式資 優資源班 | | | | | | | | | | | | |
| | 巡迴 輔導 | | | | | | | | | | | | |
| | 特教班 藝才班 | | | | | | | | | | | | |
| | 體育班 | | | | | | | | | | | | |
| 六年級 | 彈性英語 40 | | | 彈性數學 20 | | 學校行事 20 | | | 資訊 20 | | | 100 | |

桃園市大園區內海國民小學資訊科技教育課程地圖

| 年級/ 課程/ 學期 | | 三年級 | 四年級 | 五年級 | 六年級 | |
|------------------|------------------------|-------------|-------------|-------------|--------------|-------|
| 課程 名稱 | 資訊、 科技、 科技整 合 | 上 學 期 | 斜坡小車動一 動 | 夾子玩具動手 做 | 小小新聞導演 | 影像夢時代 |
| | | 下 學 期 | LED 提燈 DIY | 玩具投石機製 作 | 人機互動專題 製作 | 畢業回憶錄 |

(一)一年級

| 桃園市大園區內海國民小學 112 學年度第一學期 一年級 彈性學習課程放眼世界課程計畫 | | | |
|---|--|--|-----|
| 每週節數 | 2 節 | | 設計者 |
| | | 教學組 | |
| 核心素養 | A 自主行動 | ■A1. 身心素質與自我精進 □A2. 系統思考與問題解決 □A3. 規劃執行與創新應變 | |
| | B 溝通互動 | ■B1. 符號運用與溝通表達 □B2. 科技資訊與媒體素養 □B3. 藝術涵養與美感素養 | |
| | C 社會參與 | □C1. 道德實踐與公民意識 ■C2. 人際關係與團隊合作 ■C3. 多元文化與國際理解 | |
| 融入議題 | <p>閱讀素養 閱 E8 低、中年級以紙本閱讀為主。 閱 E11 低年級：能在一般生活情境中，懂得運用文本習得的知識解決問題。</p> <p>國際教育 國 E4 了解國際文化的多樣性。 國 E5 發展學習不同文化的意願。</p> <p>品德教育 品 E6 同理分享。</p> | | |
| 學習重點 | <p>【英語文(來源：桃園市國小英語課程實施建議)】</p> <p>1-I-1 能聽辨 26 個字母(Letter names)。</p> <p>1-I-2 能聽辨 26 個字母的語音(Letter sounds)。</p> <p>1-I-4 能聽懂簡易的教室用語。</p> <p>1-I-5 能聽懂簡易的日常生活用語。</p> <p>2-I-1 能說出 26 個字母(Letter names)。</p> <p>2-I-2 能唸出 26 個字母的語音。(Letter sounds)</p> <p>2-I-4 能使用簡易的教室用語。</p> <p>2-I-5 能使用簡易的日常生活用語。</p> <p>3-I-1 能辨識 26 個印刷體大小寫字母。</p> <p>4-I-1 能臨摹抄寫 26 個印刷體大小寫字母。</p> <p>5-I-3 能聽懂簡易教室用語或生活用語，並做適當的回應。</p> <p>6-I-2 能樂於參與各種課堂練習活動。</p> <p>8-I-1 能了解國內外基本的招呼方式。</p> <p>【生活課程】</p> <p>1-I-1 探索並分享對自己及相關人、事、物的感受與想法。</p> <p>3-I-1 願意參與各種學習活動，表現好奇與求知探究之心。</p> <p>3-I-3 體會學習的樂趣和成就感，主動學習新的事物。</p> <p>4-I-2 使用不同的表徵符號進行表現與分享，感受創作的樂趣。</p> <p>4-I-3 運用各種表現與創造的方法與形式，美化生活、增加生活的趣味。</p> | | |

| | 學習內容 | <p>【英語文(來源：桃園市國小英語課程實施建議)】</p> <p>Aa-I-1 字母名稱。 Aa-I-2 印刷體大小寫字母的辨識及臨摹。 Ab-I-1 字母語音。 Ac-I-2 簡易的教室用語。 Ac-I-3 簡易的生活用語。 B-I-1 第一學習階段所學的教室用語及日常生活用語的生活溝通。 C-II-1 國內(外)招呼方式。</p> <p>【生活課程】</p> <p>A-I-2 事物變化現象的觀察。 C-I-1 事物特性與現象的探究。 C-I-2 媒材特性與符號表徵的使用。 D-I-3 聆聽與回應的表現。</p> | | |
|----------|---|--|----------------------|--------------------------------|
| 學習目標 | <ol style="list-style-type: none"> 1. 從生活中發現英語字母元素，並學會傾聽、討論與表達。 2. 透過師生互動，熟悉簡易生活用語。 3. 透過班級活動，學生能聽懂並嘗試用英語進行簡易的日常生活對話。 4. 透過繪本閱讀建立學生初步的閱讀經驗，並以提問策略，讓學生能夠從故事內容中提取關鍵訊息，進而刺激思考。 5. 以多元互動、繪本閱讀建立學生對於英語學習以及閱讀素養的提升與興趣。 6. 認識各國文化，培養國際視野及多元文化素養。 | | | |
| 評量方式 | 課堂觀察，實作評量，作業評量 | | | |
| 週次 日期 | 單元名稱 | 課程內容 | 表現任務 | 學習評量 |
| 1 | Say Hello! | <ol style="list-style-type: none"> 1. 認識生活用語 Hi! and Hello! 2. 教唱歌曲“Hello Around the World”認識各國打招呼的方式 3. 小組扮演來自各個國家的人，互相打招呼 | 透過角色扮演，說出不同國家的打招呼方式。 | 課堂觀察 60% 實作評量 40% (口語表達) |
| 2 | | | | |
| 3 | Go to school | <ol style="list-style-type: none"> 1. 認識字母 Aa-Cc 2. 發現生活中的字母 Aa-Cc 3. 共讀繪本”David goes to school” 藉由繪本討論正確的生活常規，並學會簡單的課室英語 | 參與討論，並確實回答繪本相關問題。 | 課堂觀察 60% 實作評量 40% (口語表達) |
| 4 | | | | |
| 5 | | | | |
| 6 | Hello, Canada! | 1. 共讀繪本”Canada ABC”認識加拿大這個國家 | 確實完成學習單。 | 課堂觀察 50% |

| | | | | |
|----|-----------------|---|-------------------|--|
| 7 | | 2. 討論加拿大的特色：飲食、服裝、植物等 3. 書寫學習單 | | 實作評量 30% (口語表達) 作業評量 20% |
| 8 | Let's Share! | 1. 認識字母 Dd-Ff | 參與討論，並確實回答繪本相關問題。 | 課堂觀察 60% 實作評量 40% (口語表達) |
| 9 | | 2. 發現生活中的字母 Dd-Ff | | |
| 10 | | 3. 共讀繪本” Can I Play Too?” 藉由繪本討論「分享」的重要性 4. 練習簡單的生活用語 ”It's your turn.” “Thank you.” | | |
| 11 | Hello, Brazil! | 1. 共讀繪本” The Sock Thief” | 確實完成學習單。 | 課堂觀察 50% 實作評量 30% (口語表達) 作業評量 20% |
| 12 | | 2. 藉由繪本場景討論巴西的特色：飲食、足球運動等 3. 書寫學習單 | | |
| 13 | Go the Farm! | 1. 認識字母 Gg-Ii | 唱出完整的歌謠。 | 課堂觀察 60% 實作評量 40% (口語表達) |
| 14 | | 2. 發現生活中的字母 Gg-Ii | | |
| 15 | | 3. 共讀繪本” Little Blue Truck!” 藉由繪本認識各種動物的叫聲 4. Sing Together The <u>cow</u> goes <u>moo moo</u> . The <u>dog</u> goes <u>woof woof</u> . | | |
| 16 | Hello, Japan! | 1. 認識日本並討論日本的特色：飲食、服裝、運動、卡通等 | 確實完成學習單。 | 課堂觀察 50% 實作評量 30% (口語表達) 作業評量 20% |
| 17 | | 2. 書寫學習單 | | |
| 18 | Christmas | 1. 歡唱聖誕歌 2. 練習聖誕節的祝福語並製作祝福卡片 | 完成聖誕卡片製作。 | 課堂觀察 60% 作業評量 40% |
| 19 | Time to go home | 1. 認識字母 Jj-Mm | 確實完成學習單。 | 課堂觀察 50% 實作評量 30% (口語表達) 作業評量 20% |
| 20 | | 2. 發現生活中的字母 Jj-Mm | | |
| 21 | | 3. 共讀繪本” The Goodbye Book!” 藉由繪本討論告別時可能產生的各種情緒 4. 書寫學習單 | | |

| 桃園市大園區內海國民小學 112 學年度第二學期 一年級 彈性學習課程放眼世界課程計畫 | | | |
|---|---|---|-----|
| 每週節數 | 2 節 | | 設計者 |
| | | 教學組 | |
| 核心素養 | A 自主行動 | ■A1. 身心素質與自我精進 □A2. 系統思考與問題解決 □A3. 規劃執行與創新應變 | |
| | B 溝通互動 | ■B1. 符號運用與溝通表達 □B2. 科技資訊與媒體素養 □B3. 藝術涵養與美感素養 | |
| | C 社會參與 | □C1. 道德實踐與公民意識 ■C2. 人際關係與團隊合作 ■C3. 多元文化與國際理解 | |
| 融入議題 | <p>閱讀素養</p> <p>閱 E8 低、中年級以紙本閱讀為主。</p> <p>閱 E11 低年級：能在一般生活情境中，懂得運用文本習得的知識解決問題。</p> <p>國際教育</p> <p>國 E3 具備表達我國文化特色的能力。</p> <p>國 E4 了解國際文化的多樣性。</p> <p>國 E5 發展學習不同文化的意願。</p> <p>品德教育</p> <p>品 E1 良好生活習慣與德行。</p> <p>品 E2 自尊尊人與自愛愛人。</p> | | |
| 學習重點 | 學習表現 | <p>【英語文(來源：桃園市國小英語課程實施建議)】</p> <p>1-I-1 能聽辨 26 個字母(Letter names)。</p> <p>1-I-2 能聽辨 26 個字母的語音(Letter sounds)。</p> <p>1-I-4 能聽懂簡易的教室用語。</p> <p>1-I-5 能聽懂簡易的日常生活用語。</p> <p>2-I-1 能說出 26 個字母(Letter names)。</p> <p>2-I-2 能唸出 26 個字母的語音。(Letter sounds)</p> <p>2-I-4 能使用簡易的教室用語。</p> <p>2-I-5 能使用簡易的日常生活用語。</p> <p>3-I-1 能辨識 26 個印刷體大小寫字母。</p> <p>4-I-1 能臨摹抄寫 26 個印刷體大小寫字母。</p> <p>5-I-3 能聽懂簡易教室用語或生活用語，並做適當的回應。</p> <p>【生活課程】</p> <p>1-I-1 探索並分享對自己及相關人、事、物的感受與想法。</p> <p>3-I-1 願意參與各種學習活動，表現好奇與求知探究之心。</p> <p>3-I-3 體會學習的樂趣和成就感，主動學習新的事物。</p> <p>4-I-2 使用不同的表徵符號進行表現與分享，感受創作的樂趣。</p> <p>4-I-3 運用各種表現與創造的方法與形式，美化生活、增加生活的趣味。</p> <p>【健康與體育】</p> <p>1a-I-1 認識基本的健康常識。</p> <p>1a-I-2 認識健康的生活習慣。</p> | |

| | | | | |
|----------|---|---|-------------------|--|
| 學習內容 | <p>【英語文(來源：桃園市國小英語課程實施建議)】</p> <p>Aa-I-1 字母名稱。</p> <p>Aa-I-2 印刷體大小寫字母的辨識及臨摹。</p> <p>Ab-I-1 字母語音。</p> <p>Ac-I-2 簡易的教室用語。</p> <p>Ac-I-3 簡易的生活用語。</p> <p>B-I-1 第一學習階段所學的教室用語及日常生活用語的生活溝通。</p> <p>【生活課程】</p> <p>A-I-2 事物變化現象的觀察。</p> <p>C-I-1 事物特性與現象的探究。</p> <p>C-I-2 媒材特性與符號表徵的使用。</p> <p>D-I-3 聆聽與回應的表現。</p> <p>【健康與體育】</p> <p>Da-I-1 日常生活中的基本衛生習慣。</p> <p>Fb-I-1 個人對健康的自我覺察與行為表現。</p> | | | |
| 學習目標 | <ol style="list-style-type: none"> 1. 從生活中發現英語字母元素，並學會傾聽、討論與表達。 2. 透過師生互動，熟悉簡易生活用語。 3. 透過班級活動，學生能聽懂並嘗試用英語進行簡易的日常生活對話。 4. 透過繪本閱讀建立學生初步的閱讀經驗，並以提問策略，讓學生能夠從故事內容中提取關鍵訊息，進而刺激思考。 5. 以多元互動、繪本閱讀建立學生對於英語學習以及閱讀素養的提升與興趣。 6. 認識各國文化，培養國際視野及多元文化素養。 | | | |
| 評量方式 | 課堂觀察，實作評量，作業評量 | | | |
| 週次 日期 | 單元名稱 | 課程內容 | 表現任務 | 學習評量 |
| 1 | Go Camping! | <ol style="list-style-type: none"> 1. 認識字母 Nn-Pp 2. 發現生活中的字母 Nn-Pp 3. 共讀繪本” The Camping Trip” 藉由繪本討論露營用品及露營可能會有的新體驗，並分享露營的經驗 | 參與討論，並確實回答繪本相關問題。 | 課堂觀察 60% 實作評量 40% (口語表達) |
| 2 | | | | |
| 3 | | | | |
| 4 | Hello, France! | <ol style="list-style-type: none"> 1. 共讀繪本“Adventures of Aya & Pete in Paris” 藉由繪本認識法國並練習說繪本上出現的法文字詞 2. 書寫學習單 | 確實完成學習單。 | 課堂觀察 50% 實作評量 30% (口語表達) 作業評量 20% |
| 5 | | | | |
| 6 | A nice Day | <ol style="list-style-type: none"> 1. 認識字母 Qq-Ss | 進行簡單 | 課堂觀察 50% |

| | | | | |
|----|--------------------------|---|-------------------|--|
| 7 | | 2. 發現生活中的字母 Qq-Ss | 的英語對話。 | 實作評量 50% (口語表達) |
| 8 | | 3. 共讀繪本” How Are You?” 藉由繪本學會英文的問候方式，並練習簡單的日常對話 A: How are you? Q: I’m Fine. | | |
| 9 | Hello, America! | 1. 共讀繪本“Wow! America!” 藉由繪本認識美國的特色並練習說簡單的語句 e.g. ”Wow! America!” “Wow! Falls!” | 確實完成學習單。 | 課堂觀察 50% 實作評量 30% (口語表達) 作業評量 20% |
| 10 | | 2. 書寫學習單 | | |
| 11 | Have a cold! | 1. 認識字母 Tt-Vv | 參與討論，並確實回答繪本相關問題。 | 課堂觀察 60% 實作評量 40% |
| 12 | | 2. 發現生活中的字母 Tt-Vv | | |
| 13 | | 3. 共讀繪本” SICK SIMON” 藉由繪本感冒的原因及避免將感冒傳染給他人的方法 | | |
| 14 | Hello, Russia! | 1. 認識俄羅斯(地理位置、氣候等) 2. 介紹俄羅斯的特色(食物、俄羅斯娃娃等) | 說出俄羅斯的特色。 | 課堂觀察 70% 實作評量 30% (口語表達) |
| 15 | Shadow Game! | 1. 認識字母 Ww-Zz | 小組創作皮影戲，並上台演出。 | 課堂觀察 50% 實作評量 50% (上臺演出) |
| 16 | | 2. 發現生活中的字母 Ww-Zz | | |
| 17 | | 3. 介紹影子(shadow) 4. 創作簡單的皮影戲 | | |
| 18 | Gragon Boat Festival! | 1. 介紹端午節的由來 2. 認識與端午節相關的英文字詞 | 用英文說出與端午節相關的活動。 | 課堂觀察 70% 實作評量 30% (口語表達) |
| 19 | Hello, Thailand! | 1. 認識泰國及泰國的特色 | 說出簡單的泰語。 | 課堂觀察 60% 實作評量 40% |
| 20 | | 2. 練習說簡單的泰語 | | |

| 桃園市大園區內海國民小學 112 學年度第一學期 一年級 彈性學習課程海洋奇緣課程計畫 | | | |
|---|---|--|-----|
| 每週節數 | 0.5 節 | | 設計者 |
| 教學組 | | | |
| 核心素養 | A 自主行動 | ■A1. 身心素質與自我精進 ○A2. 系統思考與問題解決 ○A3. 規劃執行與創新應變 | |
| | B 溝通互動 | ■B1. 符號運用與溝通表達 ○B2. 科技資訊與媒體素養 ■B3. 藝術涵養與美感素養 | |
| | C 社會參與 | ■C1. 道德實踐與公民意識 ■C2. 人際關係與團隊合作 ■C3. 多元文化與國際理解 | |
| 融入議題 | <p>環境教育</p> <p>環 E2 覺知生物生命的美與價值，關懷動、植物的生命。</p> <p>環 E3 了解人與自然和諧共生，進而保護重要棲地。</p> <p>海洋教育</p> <p>海 E4 認識家鄉或鄰近的水域環境與產業。</p> <p>海 E7 閱讀、分享及創作與海洋有關的故事。</p> <p>海 E9 透過肢體、聲音、圖像及道具等，進行以海洋為主題之藝術表現。</p> <p>品德教育</p> <p>品 EJU1 尊重生命。</p> <p>閱讀素養教育</p> <p>閱 E5 發展檢索資訊、獲得資訊、整合資訊的數位閱讀能力。</p> <p>閱 E12 培養喜愛閱讀的態度。</p> | | |
| 學習重點 | 學習表現 | <p>國語文領域：</p> <p>1.1-I-1 養成專心聆聽的習慣，尊重對方的發言。</p> <p>2.2-I-3 與他人交談時，能適當的提問、合宜的回答，並分享想法。</p> <p>生活課程：</p> <p>1.1-I-1 探索並分享對自己及相關人、事、物的感受與想法。</p> <p>2.2-I-1 以感官和知覺探索生活中的人、事、物，覺察事物及環境的特性。</p> <p>3.4-I-3 運用各種表現與創造的方法與形式，美化生活、增加生活的趣味。</p> <p>4.6-I-5 覺察人與環境的依存關係，進而珍惜資源，愛護環境、尊重生命。</p> | |
| | 學習內容 | <p>國語文領域：</p> <p>1.Ca-I-1 各類文本中與日常生活相關的文化內涵。</p> <p>2.Ac-I-3 基本文句的語氣與意義。</p> <p>生活課程：</p> <p>1.A-I-1 生命成長現象的認識。</p> <p>2.C-I-2 媒材特性與符號表徵的使用</p> <p>3.D-I-4 共同工作並相互協助。</p> <p>4.E-I-3 自我行為的檢視與調整。</p> | |
| 學習目標 | <p>1 喜愛閱讀並分享海洋的故事。</p> <p>2. 瞭解河流或海洋環境保護與生活的關係。</p> <p>3. 認識與理解人類生存與發展所面對的環境危機與挑戰：氣候變遷、資源耗竭、生物多樣性消失及社會不正義和環境不正義。</p> | | |

| | 4. 藉由語言、肢體動作、模仿音樂情境等方式，表現自己對樂曲的感受。 5. 培養對周遭生活環境的觀察力。 6. 認識家鄉的地理環境。 | | | |
|----------|--|------------------------|------------------|----------------------------------|
| 評量方式 | 口頭評量、實作評量、學習單 | | | |
| 週次 日期 | 單元名稱 | 課程內容 | 表現任務 | 學習評量 |
| 1 | 準備週 | 認識校園環境 | | |
| 2 | 「最美的海洋」 | 1. 閱讀繪本「最美的海洋」。 | 完成最美的海洋學習單 | 口語表達30% 互動討論30% 成果分享40% |
| 3 | | 2. 認識繪本中的海洋名稱及地點。 | | |
| 4 | | 3. 認識各地海洋環境的特色及生物。 | | |
| 5 | | 4. 討論繪本中的人為蹤跡對環境的影響。 | | |
| 6 | | 5. 完成「最美的海洋」學習單。 | | |
| 7 | | 6. 裝飾學習單，並將作品張貼在布告欄。 | | |
| 8 | 「最美的海洋」-畫下最喜歡的海洋生物 | 1. 說明自己最喜歡的海洋生物 | 畫出一幅海洋生物畫作 | 成果分享 80% 口語表達 20% |
| 9 | | 2. 畫下自己最喜歡的海洋生物 | | |
| 10 | | 3. 學生幫自己喜歡的海洋生物命名 | | |
| 11 | | 4. 上台分享作品 | | |
| 12 | | | | |
| 13 | 「最美的海洋」-認識社區環境 | 1. 利用 PPT 認識許厝港溼地環境特色。 | 完成許厝港溼地學習單 | 口語表達 30% 互動討論 30% 成果分享 40% |
| 14 | | 2. 利用 PPT 認識許厝港溼地生物。 | | |
| 15 | | 3. 完成「許厝港溼地」學習單。 | | |
| 16 | | | | |
| 17 | 和海洋動物一起跳舞 | 1. 播放「兒歌」海底世界妙妙妙兒歌。 | 能唱跳兒歌 海底世界妙妙妙 | 成果分享 50% 口語表達50% |
| 18 | | 2. 學生說出聽到哪些海底動物名稱與特徵。 | | |
| 19 | | 3. 歌詞學唱。 | | |
| 20 | | 4. 律動動作學習。 | | |
| 21 | | 5. 上台發表。 | | |

| 桃園市大園區內海國民小學 112 學年度第二學期 一年級 彈性學習課程海洋奇緣課程計畫 | | | |
|---|--|---|-----|
| 每週節數 | 0.5 節 | 設計者 | 教學組 |
| 核心素養 | A 自主行動 | ■A1. 身心素質與自我精進 ○A2. 系統思考與問題解決 ○A3. 規劃執行與創新應變 | |
| | B 溝通互動 | ■B1. 符號運用與溝通表達 ○B2. 科技資訊與媒體素養 ■B3. 藝術涵養與美感素養 | |
| | C 社會參與 | ■C1. 道德實踐與公民意識 ■C2. 人際關係與團隊合作 ■C3. 多元文化與國際理解 | |
| 融入議題 | <p>環境教育</p> <p>環 E2 覺知生物生命的美與價值，關懷動、植物的生命。</p> <p>環 E3 了解人與自然和諧共生，進而保護重要棲地。</p> <p>環 E5 覺知人類的生活型態對其他生態與生物</p> <p>海洋教育</p> <p>海 E4 認識家鄉或鄰近的水域環境與產業。</p> <p>海 E7 閱讀、分享及創作與海洋有關的故事。</p> <p>海 E9 透過肢體、聲音、圖像及道具等，進行以海洋為主題之藝術表現。</p> <p>品德教育</p> <p>品 EJU1 尊重生命。</p> <p>閱讀素養教育</p> <p>閱 E12 培養喜愛閱讀的態度。</p> | | |
| 學習重點 | 學習表現 | <p>國語文領域：</p> <p>1. 1-I-1 養成專心聆聽的習慣，尊重對方的發言。</p> <p>2. 2-I-3 與他人交談時，能適當的提問、合宜的回答，並分享想法。</p> <p>生活課程：</p> <p>1. 1-I-1 探索並分享對自己及相關人、事、物的感受與想法。</p> <p>2. 2-I-1 以感官和知覺探索生活中的人、事、物，覺察事物及環境的特性。</p> <p>3. 4-I-3 運用各種表現與創造的方法與形式，美化生活、增加生活的趣味。</p> <p>4. 6-I-5 覺察人與環境的依存關係，進而珍惜資源，愛護環、尊重生命。</p> | |
| | 學習內容 | <p>國語文領域：</p> <p>1. Ca-I-1 各類文本中與日常生活相關的文化內涵。</p> <p>2. Ac-I-3 基本文句的語氣與意義。</p> <p>生活課程：</p> <p>1. A-I-1 生命成長現象的認識。</p> <p>2. C-I-2 媒材特性與符號表徵的使用</p> <p>3. D-I-4 共同工作並相互協助。</p> <p>4. E-I-3 自我行為的檢視與調整。</p> | |
| 學習目標 | <p>1. 喜愛閱讀並分享海洋的故事。</p> <p>2. 瞭解河流或海洋環境保護與生活的關係。</p> <p>3. 認識與理解人類生存與發展所面對的環境危機與挑戰：氣候變遷、資源耗竭、生物多樣性消失及社會不正義和環境不正義。</p> | | |

| | 4. 培養對周遭生活環境的觀察力。 5. 藉由語言、肢體動作、模仿音樂情境等方式，表現自己對樂曲的感受。 6. 認識家鄉的地理環境。 7. 認識食物來源並珍惜食物。 | | | |
|----------|---|--|--------------|----------------------------------|
| 評量方式 | 口頭評量、實作評量、學習單 | | | |
| 週次 日期 | 單元名稱 | 課程內容 | 表現任務 | 學習評量 |
| 1 | 金多蝦 | 1. 播放歌曲「金多蝦」A段，將歌詞展示 | 能唱出歌詞改編後的歌曲。 | 口語表達 30% 互動討論 30% 成果分享 40% |
| 2 | | 2. 請學生說出「這段歌詞帶給自己的感受是什麼？」。 | | |
| 3 | | 3. 將歌詞中的「海洋」改成「溼地」，進行改編歌曲共唱，感受海之聲、海洋生態。 | | |
| 4 | | 4. 上台發表並錄影 | | |
| 5 | 「歡迎光臨濕地鳥餐廳」 | 1. 共讀繪本「歡迎光臨溼地鳥餐廳」 | 能畫出繪本與影片中的生物 | 口語表達 30% 互動討論 40% 成果分享 30% |
| 6 | | 2. 小組利用便利貼畫出「在繪本中出現過的生物」 | | |
| 7 | | 3. 欣賞影片「桃園-許厝港」。 | | |
| 8 | | 4. 小組將生物便利貼貼在許厝港溼地地圖中(影片中有出現，但繪本中未出現的生物可以再新增便利貼)。 5. 作品欣賞 | | |
| 9 | 黏土捏捏 | 1. 發下黏土。 | 使用黏土捏出濕地生物。 | 成果分享 100% |
| 10 | | 2. 學生可參考許厝港溼地地圖生物或繪本，捏出濕地生物。 3. 全班將產出作品黏貼於許厝港溼地地圖 4. 作品欣賞(展出作品時搭配先前改編之歌曲作為背景音樂)。 | | |
| 11 | 「海星在哪裡」 | 1. 學生自行閱讀繪本。 | 完成海星在哪裡學習單 | 口語表達 40% 互動討論 40% 成果分享 20% |
| 12 | | 2. 發下偵探眼鏡，師生一起共讀，找出繪本中的海星位置。 | | |
| 13 | | 3. 觀察繪本中海洋生物數量的變化。 | | |
| 14 | | 4. 討論繪本中的海洋生物數量變化的原因。 | | |
| 15 | | | | |

| | | | | |
|----|------------|---|--------|----------------------------------|
| 16 | | 5. 討論人造垃圾對海洋生物的影響。 6. 完成「海星在哪裡」學習單。 | | |
| 17 | 食魚教育-魚丸動手做 | 1. 介紹製作魚丸需要的材料。 | 親手捏製魚丸 | 口語表達 30% 互動討論 30% 成果分享 40% |
| 18 | | 2. 介紹原形食物。 | | |
| 19 | | 3. 介紹魚丸湯製作流程。 | | |
| 20 | | 4. 動手完成手工魚丸湯。 5. 享用魚丸湯，並分享感受。 6. 完成學習單。 | | |

| 桃園市大園區內海國民小學 112 學年度第一學期 一年級 彈性學習課程多采內海課程計畫 | | | |
|---|---|---|-----|
| 每週節數 | 0.5 節 | 設計者 | 教學組 |
| 核心素養 | A 自主行動 | ■A1. 身心素質與自我精進 ■A2. 系統思考與問題解決 ■A3. 規劃執行與創新應變 | |
| | B 溝通互動 | ■B1. 符號運用與溝通表達○B2. 科技資訊與媒體素養 ■B3. 藝術涵養與美感素養 | |
| | C 社會參與 | ■C1. 道德實踐與公民意識 ■C2. 人際關係與團隊合作■C3. 多元文化與國際理解 | |
| 融入議題 | <p>防災教育 防 E5 不同災害發生時的適當避難行為。</p> <p>安全教育 安 E9 學習相互尊重的精神。</p> <p>生命教育 生 E1 探討生活議題，培養思考的適當情意與態度。</p> <p>環境教育 環 E12 養成對災害的警覺心及敏感度，對災害有基本的了解，並能避免災害的發生。</p> <p>人權教育 人 E5 欣賞、包容個別差異並尊重自己與他人的權利。</p> <p>品格教育 E1 良好生活習慣與德行。</p> <p>家庭教育 家 E7 表達對家庭成員的關心與情感。 家 E11 養成良好家庭生活習慣，熟悉家務技巧，並參與家務工作。</p> <p>性別平等教育 性 E3 覺察性別角色的刻板印象，了解家庭、學校與職業的分工，不應受性別的限制。 性 E4 認識身體界限 與尊重他人的身體自主權。</p> | | |
| 學習重點 | 學習表現 | <p>國語 1-I-1 養成專心聆聽的習慣，尊重對方的發言。 2-I-1 以正確發音流利的說出語意完整的話。</p> <p>生活 1.A-I-3 自我省思。 2.B-I-3 環境的探索與愛護。 3.D-I-1 自我與他人關係的認識。 4.E-I-3 自我行為的檢視與調整 5.F-I-2 不同解決問題方法或策略的提出與嘗試。</p> <p>健康與體育 1.Db-I-2 身體隱私與身體界線及其危害求助方法。</p> | |
| | | 學 | 國語 |

| | | | | |
|-------------|---|--|--------------------|----------------------------------|
| 習 內 容 | Bb-I-1 自我情感的表達。 生活 1. 1-I-2 覺察每個人均有其獨特性與長處，進而欣賞自己的優點、喜歡自己。 2. 1-I-4 珍視自己並學習照顧自己的方法，且能適切、安全的行動。 3. 2-I-3 探索生活中的人、事、物，並體會彼此之間會相互影響。 4. 2-I-6 透過探索與探究人、事、物的歷程，了解其中的道理。 5. 3-I-2 體認探究事理有各種方法，並且樂於應用。 6. 6-I-2 體會自己分內該做的事，扮演好自己的角色，並身體力行。 健康與體育： 1. 1b-I-1 舉例說明健康生活情境中適用的健康技能和生活技能。 2. 2a-I-2 感受健康問題對自己造成的威脅性。 3. 2c-I-2 表現認真參與的學習態度。 | | | |
| 學習目標 | 1. 落實防災教育，建立防災觀念。 2. 培養對周遭生活環境的觀察力。 3. 培養尊師重道的美德。 4. 能幫忙做家事。 5. 認識身體界線。 | | | |
| 評量方式 | 口頭評量、實作評量、學習單 | | | |
| 週次 日期 | 單元名稱 | 課程內容 | 表現任務 | 學習評量 |
| 1 | 友善校園 | 認識校園環境 | 正確辨認校園環境 | 口語表達 50% 互動參與 50% |
| 2 | | | | |
| 3 | 感恩敬師 | 1. 認識師長 2. 說明教師節由來 3. 敬師卡片製作 | 1. 口頭發表 2. 製作卡片 | 口語表達 30% 互動討論 30% 成果分享 40% |
| 4 | | | | |
| 5 | 防震總動員 | 1. 欣賞影片《地牛為什麼會翻身》 2. 探討地震原因 3. 演練《防震三部曲》 | 1. 口頭發表 2. 防災演練 | 口語表達 50% 互動參與 50% |
| 6 | | | | |
| 7 | | | | |
| 8 | | | | |
| 9 | 家庭教育-我愛我的家 | 1. 分享與家人購物的經驗。 2. 閱讀繪本《米諾貓上街去買魚》。 3. 繪本內容分享與討論。 4. 小組討論與分享：你可以幫忙家人做什麼事情。 5. 紀錄與執行。 | 完成學習單 | 口語表達 30% 互動參與 30% 成果分享 40% |
| 10 | | | | |
| 11 | | | | |
| 12 | | | | |
| 13 | | | | |
| 14 | | | | |
| 15 | 性平教育-認識身體界線 | 1. 閱讀繪本《我身體我自己決定》、《身體的界線》。 2. 師生共讀與討論。 3. 體認自己的感受。 | 完成學習單 | 口語表達 30% 互動參與 30% 成果分享 40% |
| 16 | | | | |
| 17 | | | | |
| 18 | | | | |

| | | | | |
|----|--|-----------|--|--|
| 19 | | 4. 身體紅綠燈。 | | |
| 20 | | 5. 完成學習單。 | | |
| 21 | | | | |

| 桃園市大園區內海國民小學 112 學年度第二學期 一年級 彈性學習課程多采內海課程計畫 | | | | |
|---|--|--|-----|-----|
| 每週節數 | 0.5 節 | | 設計者 | 教學組 |
| 核心素養 | A 自主行動 | ■A1. 身心素質與自我精進 ■A2. 系統思考與問題解決 ■A3. 規劃執行與創新應變 | | |
| | B 溝通互動 | ■B1. 符號運用與溝通表達 ■B2. 科技資訊與媒體素養 ■B3. 藝術涵養與美感素養 | | |
| | C 社會參與 | ■C1. 道德實踐與公民意識 ■C2. 人際關係與團隊合作 ■C3. 多元文化與國際理解 | | |
| 融入議題 | 防災教育 防 E5 不同災害發生時的適當避難行為。 安全教育 安 E9 學習相互尊重的精神。 生命教育 生 E1 探討生活議題，培養思考的適當情意與態度。 家庭教育 家 E3 察覺家庭中不同角色，並反思個人在家庭中扮演的角色。 環境教育 環 E12 養成對災害的警覺心及敏感度，對災害有基本的了解，並能避免災害的發生。 人權教育 人 E5 欣賞、包容個別差異並尊重自己與他人的權利。 性別平等教育 性 E4 認識身體界限 與尊重他人的身體自主權。 性 E5 認識性騷擾、性侵害、性霸凌的概念及其求助管道。 | | | |
| 學習重點 | 學習表現 | 國語 1-I-1 養成專心聆聽的習慣，尊重對方的發言。 2-I-1 以正確發音流利的說出語意完整的話。 生活 1.A-I-3 自我省思。 2.B-I-3 環境的探索與愛護。 3.D-I-1 自我與他人關係的認識。 4.E-I-3 自我行為的檢視與調整 5.F-I-2 不同解決問題方法或策略的提出與嘗試。 健康與體育 1.Db-I-2 身體隱私與身體界線及其危害求助方法。 | | |
| | | 學 | 國語 | |

| | | | | |
|-------------|--|--------------------------------------|---------------|----------------------------------|
| 習 內 容 | Bb-I-1 自我情感的表達。 生活 1.1-I-2 覺察每個人均有其獨特性與長處，進而欣賞自己的優點、喜歡自己。 2.1-I-4 珍視自己並學習照顧自己的方法，且能適切、安全的行動。 3.2-I-3 探索生活中的人、事、物，並體會彼此之間會相互影響。 4.2-I-6 透過探索與探究人、事、物的歷程，了解其中的道理。 5.3-I-2 體認探究事理有各種方法，並且樂於應用。 6.6-I-2 體會自己分內該做的事，扮演好自己的角色，並身體力行。 健康與體育： 1.1b-I-1 舉例說明健康生活情境中適用的健康技能和生活技能。 2.2a-I-2 感受健康問題對自己造成的威脅性。 3.2c-I-2 表現認真參與的學習態度。 | | | |
| 學習目標 | 1. 能了解火災的原由及函養防災基本知能。 3. 能用文字描述對母親的感恩與祝福之情。 4. 透過體驗學習媽媽的好孕到的辛勞，能抒發情感與表達意見。 5. 認識身體界線，瞭解求救管道。 | | | |
| 評量方式 | 口頭評量、實作評量、學習單 | | | |
| 週次 日期 | 單元名稱 | 課程內容 | 表現任務 | 學習評量 |
| 1 | 友善校園 | 1. 閱讀繪本《不，我不喜歡這種玩笑》 | 說出與同學相處的正確方法 | 口語表達 50% 互動參與 50% |
| 2 | | 2. 分享如何與同學相處 | | |
| 3 | 火災逃生演 練 | 1. 知道火災的發生。 | 說出一項預防火災發生的方法 | 口語表達 30% 互動參與 30% 成果分享 40% |
| 4 | | 2. 學會如何預防火災發生。 3. 知道防災的支援單位。 | | |
| 5 | 性平教育-身 體我最大 | 1. 觀賞影片《身體我最大》。 | 做出一個保護身體的動作。 | 口語表達 50% 互動參與 50% |
| 6 | | 2. 分享與討論 | | |
| 7 | 家庭教育-珍 愛好「孕」到 | 1. 知道母親節的由來及意義。 | 製作一張卡片 | 口語表達 30% 互動參與 30% 成果分享 40% |
| 8 | | 2. 親手製作卡片，並寫上對母親的感恩及愛。 | | |
| 9 | | 1. 體驗母親懷胎十月的艱辛及不易，在肚子放入氣球一整日，保持氣球不破。 | | |
| 10 | | 2. 完成學習單，寫下體驗一日後的心得感想。 | | |
| 11 | | | | |
| 12 | | | | |
| 13 | 性別平教育 教育-身體界 線紅綠燈 | 1. 繪本導讀-蝴蝶朵朵 | 做出保護己的應對動作 | 口語表達 30% 互動參與 30% 成果分享 40% |
| 14 | | 2. 認識身體界線。 | | |
| 15 | | 3. 完成學習單。 | | |
| 16 | | 4. 角色扮演，探討在不同情景該 | | |

| | | | | |
|----|--|------------|--|--|
| 17 | | 如何應對。 | | |
| 18 | | 5. 情境演練。 | | |
| 19 | | 6. 角色扮演活動。 | | |
| 20 | | | | |

(二)二年級

| 桃園市大園區內海國民小學 112 學年度第一學期 二年級 彈性學習課程放眼世界課程計畫 | | | |
|---|---|---|-----|
| 每週節數 | 2 節 | | 設計者 |
| | | 教學組 | |
| 核心素養 | A 自主行動 | ■A1. 身心素質與自我精進 □A2. 系統思考與問題解決 □A3. 規劃執行與創新應變 | |
| | B 溝通互動 | ■B1. 符號運用與溝通表達 □B2. 科技資訊與媒體素養 □B3. 藝術涵養與美感素養 | |
| | C 社會參與 | □C1. 道德實踐與公民意識 ■C2. 人際關係與團隊合作 ■C3. 多元文化與國際理解 | |
| 融入議題 | <p>閱讀素養</p> <p>閱 E8 低、中年級以紙本閱讀為主。</p> <p>閱 E11 低年級：能在一般生活情境中，懂得運用文本習得的知識解決問題。</p> <p>國際教育</p> <p>國 E3 具備表達我國文化特色的能力。</p> <p>國 E4 了解國際文化的多樣性。</p> <p>國 E5 發展學習不同文化的意願。</p> <p>性別平等教育</p> <p>性 E3 覺察性別角色的刻板印象，了解家庭、學校與職業的分工，不應受性別的限制。</p> | | |
| 學習重點 | 學習表現 | <p>【英語文(來源：桃園市國小英語課程實施建議)】</p> <p>1-I-1 能聽辨 26 個字母(Letter names)。</p> <p>1-I-2 能聽辨 26 個字母的語音(Letter sounds)。</p> <p>1-I-4 能聽懂簡易的教室用語。</p> <p>1-I-5 能聽懂簡易的日常生活用語。</p> <p>2-I-1 能說出 26 個字母(Letter names)。</p> <p>2-I-2 能唸出 26 個字母的語音。(Letter sounds)</p> <p>2-I-3 能說出課堂中所學的字詞。</p> <p>2-I-4 能使用簡易的教室用語。</p> <p>2-I-5 能使用簡易的日常生活用語。</p> <p>3-I-1 能辨識 26 個印刷體大小寫字母。</p> <p>3-I-2 能辨識 26 個字母相對應的字詞。</p> <p>4-I-1 能臨摹抄寫 26 個印刷體大小寫字母。</p> <p>5-I-3 能聽懂簡易教室用語或生活用語，並做適當的回應。</p> <p>6-I-2 能樂於參與各種課堂練習活動。</p> <p>【生活課程】</p> <p>1-I-1 探索並分享對自己及相關人、事、物的感受與想法。</p> <p>2-I-3 探索生活中的人、事、物，並體會彼此之間會相互影響。</p> <p>3-I-1 願意參與各種學習活動，表現好奇與求知探究之心。</p> <p>3-I-3 體會學習的樂趣和成就感，主動學習新的事物。</p> <p>4-I-2 使用不同的表徵符號進行表現與分享，感受創作的樂趣。</p> | |

| | | | | |
|------|--|---|-------------------|--------------------------------|
| | 4-I-3 運用各種表現與創造的方法與形式，美化生活、增加生活的趣味。 | | | |
| 學習內容 | <p>【英語文(來源：桃園市國小英語課程實施建議)】</p> <p>Aa-I-1 字母名稱。</p> <p>Aa-I-2 印刷體大小寫字母的辨識及臨摹。</p> <p>Ab-I-1 字母語音。</p> <p>Ac-I-2 簡易的教室用語。</p> <p>Ac-I-3 簡易的生活用語。</p> <p>B-I-1 第一學習階段所學的教室用語及日常生活用語的生活溝通。</p> <p>3I</p> <p>D-I-1 26 個字母相對應字詞的簡易歸類。</p> <p>【生活課程】</p> <p>A-I-2 事物變化現象的觀察。</p> <p>C-I-1 事物特性與現象的探究。</p> <p>C-I-2 媒材特性與符號表徵的使用。</p> <p>D-I-3 聆聽與回應的表現。</p> | | | |
| 學習目標 | <ol style="list-style-type: none"> 1. 從生活中發現英語字母元素，並學會傾聽、討論與表達。 2. 透過師生互動，熟悉簡易生活用語。 3. 透過班級活動，學生能聽懂並嘗試用英語進行簡易的日常生活對話。 4. 透過繪本閱讀建立學生初步的閱讀經驗，並以提問策略，讓學生能夠從故事內容中提取關鍵訊息，進而刺激思考。 5. 以多元互動、繪本閱讀建立學生對於英語學習以及閱讀素養的提升與興趣。 6. 認識各國文化，培養國際視野及多元文化素養。 | | | |
| 評量方式 | 課堂觀察，實作評量，作業評量 | | | |
| 週次日期 | 單元名稱 | 課程內容 | 表現任務 | 學習評量 |
| 1 | What's this? | <ol style="list-style-type: none"> 1. 描寫大小寫字母 Aa-Cc 及代表單字及韻文。 2. 共讀繪本”What's this?” 藉由繪本練習日常對話 What's this? It's a <u>bear</u>. It's an <u>apple</u>. 3. 練習日常用語 Don't run. Be careful. | 透過角色扮演，進行簡單英文的對話。 | 課堂觀察 60% 實作評量 40% (口語表達) |
| 2 | | | | |
| 3 | | | | |
| 4 | What's that? | <ol style="list-style-type: none"> 1. 描寫大小寫字母 Dd-Ff 及代表單字及韻文。 | 透過角色扮演，進行 | 課堂觀察 60% 實作評量 40% |
| 5 | | | | |

| | | | | |
|----|--------------------|--|-------------------|----------------------------------|
| 6 | | <p>2. 共讀繪本” What's this? What's that?”</p> <p>藉由繪本練習日常對話</p> <p>What's that?</p> <p>It's a <u>duck</u>.</p> <p>It's an <u>egg</u>.</p> <p>3. 練習日常用語</p> <p>This is for you.</p> <p>Thank you.</p> | 簡單英文的對話。 | (口語表達) |
| 7 | Hello, Antarctica! | <p>1. 認識南極洲及南極洲的特色</p> <p>2. 書寫學習單</p> | 確實完成學習單。 | 課堂觀察 50% 實作評量 30% 作業評量 20% |
| 8 | | | | |
| 9 | Moon Festival! | <p>1. 介紹中秋節的由來</p> <p>2. 認識與中秋節相關的英文字詞</p> | 用英文說出與中秋節相關的活動。 | 課堂觀察 70% 實作評量 30% (口語表達) |
| 10 | | | | |
| 11 | Who am I? | <p>1. 描寫大小寫字母 Gg-Ii 及代表單字及韻文。</p> <p>2. 練習日常對話</p> <p>I'm a girl.</p> <p>I'm a boy.</p> <p>3. 共讀繪本”Rosa Loves Cars”</p> <p>藉由繪本了解性別平等 (gender equality) 的觀念，並懂得尊重每個人所喜歡的事物</p> <p>4. 練習日常用語</p> <p>Don't worry.</p> <p>I have an idea.</p> | 參與討論，並確實回答繪本相關問題。 | 課堂觀察 60% 實作評量 40% (口語表達) |
| 12 | | | | |
| 13 | | | | |
| 14 | Hello, Egypt! | <p>1. 認識埃及及埃及的特色</p> <p>2. 書寫學習單</p> | 確實完成學習單。 | 課堂觀察 50% 實作評量 30% 作業評量 20% |
| 15 | | | | |
| 16 | About Me | <p>1. 描寫大小寫字母 Jj-Kk 及代表單字及韻文。</p> <p>2. 共讀繪本”Short and Tall”</p> <p>藉由繪本了解 short and tall 的比較及練習日常對話</p> <p>I'm short.</p> <p>You're tall.</p> <p>3. 練習日常用語</p> | 透過角色扮演，進行簡單英文的對話。 | 課堂觀察 60% 實作評量 40% (口語表達) |
| 17 | | | | |

| | | | | |
|----|--------------------|--|-----------------------|--|
| | | Are you ready? Yes! | | |
| 18 | Hello, Belgium! | 簡單認識比利時及比利時的特色 | 說出比利時的特色。 | 課堂觀察 70% 實作評量 30% (口語表達) |
| 19 | My Family! | 1. 描寫大小寫字母 Ll-Mm 及代表單字及韻文。 2. 共讀繪本” The Family Book” 藉由繪本了解不同的家庭型態 3. 畫下屬於自己的家庭合照，並用簡單的英文語句介紹家人 This is my dad. This is my mom. 4. 練習日常用語 Time to go home. I'm home. | 完成畫作並用簡單的英文語句介紹所畫的內容。 | 課堂觀察 50% 實作評量 30% (口語表達) 作業評量 20% |
| 20 | | | | |
| 21 | Chinese New Year! | 1. 共讀 12 生肖的故事 2. 用簡單的英文語句寫下新年祝福卡 | 完成新年祝福卡片。 | 課堂觀察 60% 作業評量 40% |

| 桃園市大園區內海國民小學 112 學年度第一學期 二年級 彈性學習課程放眼世界課程計畫 | | | |
|---|---|--|-----|
| 每週節數 | 2 節 | | 設計者 |
| | | 教學組 | |
| 核心素養 | A 自主行動 | ■A1. 身心素質與自我精進 □A2. 系統思考與問題解決 □A3. 規劃執行與創新應變 | |
| | B 溝通互動 | ■B1. 符號運用與溝通表達 □B2. 科技資訊與媒體素養 □B3. 藝術涵養與美感素養 | |
| | C 社會參與 | □C1. 道德實踐與公民意識 ■C2. 人際關係與團隊合作 ■C3. 多元文化與國際理解 | |
| 融入議題 | <p>閱讀素養</p> <p>閱 E8 低、中年級以紙本閱讀為主。</p> <p>閱 E11 低年級：能在一般生活情境中，懂得運用文本習得的知識解決問題。</p> <p>國際教育</p> <p>國 E3 具備表達我國文化特色的能力。</p> <p>國 E4 了解國際文化的多樣性。</p> <p>國 E5 發展學習不同文化的意願。</p> <p>性別平等教育</p> <p>性 E3 覺察性別角色的刻板印象，了解家庭、學校與職業的分工，不應受性別的限制。</p> | | |
| 學習重點 | 學習表現 | <p>【英語文(來源：桃園市國小英語課程實施建議)】</p> <p>1-I-1 能聽辨 26 個字母(Letter names)。</p> <p>1-I-2 能聽辨 26 個字母的語音(Letter sounds)。</p> <p>1-I-4 能聽懂簡易的教室用語。</p> <p>1-I-5 能聽懂簡易的日常生活用語。</p> <p>2-I-1 能說出 26 個字母(Letter names)。</p> <p>2-I-2 能唸出 26 個字母的語音。(Letter sounds)</p> <p>2-I-3 能說出課堂中所學的字詞。</p> <p>2-I-4 能使用簡易的教室用語。</p> <p>2-I-5 能使用簡易的日常生活用語。</p> <p>3-I-1 能辨識 26 個印刷體大小寫字母。</p> <p>3-I-2 能辨識 26 個字母相對應的字詞。</p> <p>4-I-1 能臨摹抄寫 26 個印刷體大小寫字母。</p> <p>5-I-3 能聽懂簡易教室用語或生活用語，並做適當的回應。</p> <p>6-I-2 能樂於參與各種課堂練習活動。</p> <p>【生活課程】</p> <p>1-I-1 探索並分享對自己及相關人、事、物的感受與想法。</p> <p>2-I-3 探索生活中的人、事、物，並體會彼此之間會相互影響。</p> <p>3-I-1 願意參與各種學習活動，表現好奇與求知探究之心。</p> <p>3-I-3 體會學習的樂趣和成就感，主動學習新的事物。</p> <p>4-I-2 使用不同的表徵符號進行表現與分享，感受創作的樂趣。</p> <p>4-I-3 運用各種表現與創造的方法與形式，美化生活、增加生活的趣味。</p> | |

| | 學習內容 | <p>【英語文(來源：桃園市國小英語課程實施建議)】</p> <p>Aa-I-1 字母名稱。</p> <p>Aa-I-2 印刷體大小寫字母的辨識及臨摹。</p> <p>Ab-I-1 字母語音。</p> <p>Ac-I-2 簡易的教室用語。</p> <p>Ac-I-3 簡易的生活用語。</p> <p>B-I-1 第一學習階段所學的教室用語及日常生活用語的生活溝通。</p> <p>31</p> <p>D-I-1 26 個字母相對應字詞的簡易歸類。</p> <p>【生活課程】</p> <p>A-I-2 事物變化現象的觀察。</p> <p>C-I-1 事物特性與現象的探究。</p> <p>C-I-2 媒材特性與符號表徵的使用。</p> <p>D-I-3 聆聽與回應的表現。</p> | | |
|----------|------------------|--|-------------------------|--------------------------------|
| | 學習目標 | <ol style="list-style-type: none"> 1. 從生活中發現英語字母元素，並學會傾聽、討論與表達。 2. 透過師生互動，熟悉簡易生活用語。 3. 透過班級活動，學生能聽懂並嘗試用英語進行簡易的日常生活對話。 4. 透過歌謠活動，以音韻強化學生學習印象，並培養其口說英語的語感與節奏。 5. 透過繪本閱讀建立學生初步的閱讀經驗，並以提問策略，讓學生能夠從故事內容中提取關鍵訊息，進而刺激思考。 6. 以多元互動、繪本閱讀建立學生對於英語學習以及閱讀素養的提升與興趣。 7. 認識各國文化，培養國際視野及多元文化素養。 | | |
| | 評量方式 | 課堂觀察，實作評量，作業評量 | | |
| 週次 日期 | 單元名稱 | 課程內容 | 表現任務 | 學習評量 |
| 1 | What time is it? | 1. 描寫大小寫字母 Nn-Pp 及代表單字及韻文。 | 唱出完整的歌謠，並透過角色扮演進行簡單的對話。 | 課堂觀察 60% 實作評量 40% (口語表達) |
| 2 | | 2. 共讀繪本” The Completed Hickory Dickory Dock” | | |
| 3 | | 3. 唱跳歌謠” Hickory Dickory Dock” 4. 練習日常對話 What time is it? It’s 4:00. 5. 練習日常用語 Sorry, I’m late. That’s OK. | | |
| 4 | Hello, | 1. 認識希臘及希臘的特色 | 確實完成 | 課堂觀察 50% |

| | | | | |
|----|-------------------|---|-----------------------|----------------------------------|
| 5 | Greece! | 2. 書寫學習單 | 學習單。 | 實作評量 30% (口語表達) 作業評量 20% |
| 6 | Hot and Cold! | 1. 描寫大小寫字母 Qq-Ss 及代表單字及韻文。 2. 共讀繪本” Hot and Cold” 藉由繪本了解不同動物會生長在不同的環境 (冷或熱) 3. 練習日常對話 It's hot. It's cold. 4. 練習日常用語 Achoo! Bless you! | 用英文語句說出動物生長的環境 (冷或熱)。 | 課堂觀察 60% 實作評量 40% (口語表達) |
| 7 | | | | |
| 8 | | | | |
| 9 | Hello, Singapore! | 1. 認識南極洲及南極洲的特色 2. 書寫學習單 | 確實完成學習單。 | 課堂觀察 50% 實作評量 30% 作業評量 20% |
| 10 | | | | |
| 11 | Earth Day! | 1. 介紹地球日的由來 2. 練習歌曲” Earth Day” | 完整唱出歌謠。 | 課堂觀察 60% 實作評量 40% (口語表達) |
| 12 | Where are you? | 1. 描寫大小寫字母 Tt-Vv 及代表單字及韻文。 2. 共讀繪本” Where Are You?” 藉由繪本認識多種位置的英文 3. 練習日常對話 Where are you? I'm under the <u>van</u> . I'm here. | 透過角色扮演, 進行簡單的英文對話。 | 課堂觀察 60% 實作評量 40% (口語表達) |
| 13 | | | | |
| 14 | | | | |
| 15 | What do I want? | 1. 描寫大小寫字母 Ww-Xx 及代表單字及韻文。 2. 共讀繪本” What do You Want?” 3. 扮演繪本中的人物及物品, 練習日常對話 What do you want? I want a box. 4. 練習日常用語 Here you are. Thank you. | 透過角色扮演, 進行簡單的英文對話。 | 課堂觀察 60% 實作評量 40% (口語表達) |
| 16 | | | | |

| | | | | |
|----|-----------------------|--|-------------------|--|
| 17 | Dragon Boat Festival! | 1. 複習與端午節相關的英文字詞 2. 龍舟 DIY | 完成龍舟作品。 | 課堂觀察 60% 作業評量 40% |
| 18 | How do you feel? | 1. 描寫大小寫字母 Yy-Zz 及代表單字及韻文。 2. 共讀繪本” The Very Hungry Caterpillar” 認識繪本中的不同水果和食物 3. 練習日常對話 I’m hungry. I’m thirsty. 4. 練習日常用語 Have a nice day! You, too. | 透過角色扮演，進行簡單的英文對話。 | 課堂觀察 60% 實作評量 40% (口語表達) |
| 19 | | | | |
| 20 | Hello, Arctic! | 1. 認識北極洲及北極洲的特色 2. 北極洲 vs 南極洲 3. 書寫學習單 | 確實完成學習單。 | 課堂觀察 50% 實作評量 30% (口語表達) 作業評量 20% |

| 桃園市大園區內海國民小學 112 學年度第一學期 二年級 彈性學習課程海洋奇緣課程計畫 | | | |
|---|--|--|-----|
| 每週節數 | 0.5 節 | | 設計者 |
| 教學組 | | | |
| 核心素養 | A 自主行動 | ■A1. 身心素質與自我精進 ○A2. 系統思考與問題解決 ■A3. 規劃執行與創新應變 | |
| | B 溝通互動 | ■B1. 符號運用與溝通表達 ○B2. 科技資訊與媒體素養 ■B3. 藝術涵養與美感素養 | |
| | C 社會參與 | ■C1. 道德實踐與公民意識 ■C2. 人際關係與團隊合作 ○C3. 多元文化與國際理解 | |
| 融入議題 | <p>環境教育</p> <p>環 E1 參與戶外學習與自然體驗，覺知自然環境的美、平衡、與完整性。</p> <p>環 E2 覺知生物生命的美與價值，關懷動、植物的生命。</p> <p>環 E5 覺知人類的生活型態對其他生態與生物</p> <p>海洋教育</p> <p>海 E7 閱讀、分享及創作與海洋有關的故事。</p> <p>海 E9 透過肢體、聲音、圖像及道具等，進行以海洋為主題之藝術表現。</p> <p>品德教育</p> <p>品 EJU1 尊重生命。</p> <p>閱讀素養教育</p> <p>閱 E12 培養喜愛閱讀的態度。</p> | | |
| 學習重點 | 學習表現 | <p>國語文領域：</p> <p>1. 1-I-1 養成專心聆聽的習慣，尊重對方的發言。</p> <p>2. 2-I-3 與他人交談時，能適當的提問、合宜的回答，並分享想法。</p> <p>生活課程：</p> <p>1. 3-I-2 體認探究事理有各種方法，並且樂於應用。</p> <p>2. 2-I-3 探索生活中的人、事、物，並體會彼此之間會相互影響。</p> <p>3. 6-I-5 察覺人與環境的依存關係，進而珍惜資源，愛護環境、尊重生命。</p> | |
| | 學習內容 | <p>國語文領域：</p> <p>1. Ca-I-1 各類文本中與日常生活相關的文化內涵。</p> <p>2. Ac-I-3 基本文句的語氣與意義。</p> <p>生活課程：</p> <p>1. B-I-1 自然環境之美的感受。</p> <p>2. C-I-5 知識與方法的運用、組合與創新。</p> <p>3. E-I-2 生活規範的實踐。</p> | |
| 學習目標 | <p>1 喜愛閱讀並分享海洋的故事。</p> <p>2. 瞭解海洋環境保護與生活的關係。</p> <p>3. 認識與理解人類生存與發展所面對的環境危機與挑戰：氣候變遷、資源耗竭、生物多樣性消失及社會不正義和環境不正義。</p> <p>4. 運用材料裝飾讓廢棄物變成藝術品。</p> <p>5. 培養對周遭生活環境的觀察力。</p> <p>7. 認識校園的生態環境。</p> | | |

| | | | | |
|----------|------------------------------------|------------------------------------|----------------|----------------------------------|
| | 8. 藉由語言、肢體動作、模仿音樂情境等方式，表現自己對樂曲的感受。 | | | |
| 評量方式 | 口頭評量、實作評量、學習單 | | | |
| 週次 日期 | 單元名稱 | 課程內容 | 表現任務 | 學習評量 |
| 1 | 準備週 | | | |
| 2 | 認識校園生態池 | 1. 觀察校園生態池中水的顏色、植物、動物。 | 完成校園生態池學習單 | 口語表達30% 互動討論30% 成果分享40% |
| 3 | | 2. 將觀察結果記錄並畫在學習單。 | | |
| 4 | | 3. 討論可以為維護生態池的做些什麼事情。 | | |
| 5 | | 4. 完成學習單。 | | |
| 6 | 垃圾濃湯 | 1. 閱讀繪本「我們製造的垃圾」 | 完成學習單 | 成果分享 80% 口語表達 20% |
| 7 | | 2. 討論繪本中海洋生態面臨的挑戰 | | |
| 8 | | 3. 討論人為活動對生態環境造成的影響 | | |
| 9 | | 4. 完成學習單 | | |
| 10 | | | | |
| 11 | | | | |
| 12 | 光碟魚 | 1. 蒐集廢光碟。 | 做出一隻光碟魚。 | 實作評量 100% |
| 13 | | 2. 將光碟中間的洞用白色膠帶黏起來。 | | |
| 14 | | 3. 利用尺與簽字筆將光碟區分成大小區塊。 | | |
| 15 | | 4. 將點點貼用剪刀剪對半。 | | |
| 16 | | 5. 裡用黑白兩色點點貼黏在小區塊光碟上變成魚的眼睛。 | | |
| 17 | 6. 選喜歡的顏色點點貼黏在大區塊光碟上當作魚的鱗片。 | | | |
| 18 | 海底世界妙妙妙 | 7. 用愛心打洞器在西卡紙上打洞，打出 3 個大愛心、1 個小愛心。 | 唱跳歌曲「海底世界妙妙妙」。 | 口語表達 30% 互動討論 30% 成果分享 40% |
| 19 | | 8. 將愛心黏在光碟上當作魚的嘴巴與魚鰭。 | | |
| 20 | | 9. 作品展示。 | | |
| 21 | | 1. 播放歌曲「海底世界妙妙妙」。 | | |
| 18 | | 2. 說出歌詞中提到海底生物。 | | |
| 19 | | 3. 歌詞教唱。 | | |
| 20 | | 4. 舞蹈動作教學。 | | |
| 21 | | 5. 上台發表。 | | |

| 桃園市大園區內海國民小學 112 學年度第二學期 二年級 彈性學習課程海洋奇緣課程計畫 | | | |
|---|---|---|-----|
| 每週節數 | 0.5 節 | 設計者 | 教學組 |
| 核心素養 | A 自主行動 | ■A1. 身心素質與自我精進 ■A2. 系統思考與問題解決 ■A3. 規劃執行與創新應變 | |
| | B 溝通互動 | ■B1. 符號運用與溝通表達 ○B2. 科技資訊與媒體素養 ■B3. 藝術涵養與美感素養 | |
| | C 社會參與 | ■C1. 道德實踐與公民意識 ■C2. 人際關係與團隊合作 ○C3. 多元文化與國際理解 | |
| 融入議題 | <p>環境教育</p> <p>環 E2 覺知生物生命的美與價值，關懷動、植物的生命。</p> <p>環 E3 了解人與自然和諧共生，進而保護重要棲地。</p> <p>環 E5 覺知人類的生活型態對其他生態與生物</p> <p>海洋教育</p> <p>海 E7 閱讀、分享及創作與海洋有關的故事。</p> <p>海 E9 透過肢體、聲音、圖像及道具等，進行以海洋為主題之藝術表現。</p> <p>品德教育</p> <p>品 EJU1 尊重生命。</p> <p>閱讀素養教育</p> <p>閱 E12 培養喜愛閱讀的態度。</p> | | |
| 學習重點 | 學習表現 | <p>國語文領域：</p> <p>1. 1-I-1 養成專心聆聽的習慣，尊重對方的發言。</p> <p>2. 2-I-3 與他人交談時，能適當的提問、合宜的回答，並分享想法。</p> <p>生活課程：</p> <p>1. 3-I-1 願意參與各種學習活動，表現好奇與求知探就之心。</p> <p>2. 5-I-1 覺知生活中人、事、物的豐富面貌，建立初步的美感經驗。</p> <p>3. 6-I-5 察覺人與環境的依存關係，進而珍惜資源，愛護環境、尊重生命。</p> | |
| | 學習內容 | <p>國語文領域：</p> <p>1. Ca-I-1 各類文本中與日常生活相關的文化內涵。</p> <p>2. Ac-I-3 基本文句的語氣與意義。</p> <p>生活課程：</p> <p>1. F-I-2 不同解決問題方法或策略的題出與嘗試。</p> <p>2. B-I-2 社會環境之美的體認。</p> <p>3. B-I-3 環境的探索與愛護。</p> | |
| 學習目標 | <p>1. 認識國產魚。</p> <p>2. 認識與理解人類生存與發展所面對的環境危機與挑戰：氣候變遷、資源耗竭、生物多樣性消失及社會不正義和環境不正義。</p> <p>3. 執行綠色簡樸與永續的生活行動。</p> <p>5. 認識食物來源並珍惜食物。</p> | | |

| | 6. 認識家鄉的地理環境。 7. 藉由語言、肢體動作、模仿音樂情境等方式，表現自己對樂曲的感受。 | | | |
|----------|---|--|----------------------|----------------------------------|
| 評量方式 | 口頭評量、實作評量、學習單 | | | |
| 週次 日期 | 單元名稱 | 課程內容 | 表現任務 | 學習評量 |
| 1 | 在地好滋味 | 1. 了解國產魚的意思。 | 完成在地好滋味學習單 | 口語表達 30% 互動討論 40% 成果發表 30% |
| 2 | | 2. 教師介紹國產魚。 | | |
| 3 | | 3. 學生在學習單中找出正確國產魚並圈出。 | | |
| 4 | | 4. 了解吃魚的好處 | | |
| 5 | | 5. 烹煮國產魚味噌湯：自行選擇喜歡的食材加入魚湯。 | | |
| 6 | | 6. 品嚐味味噌魚湯 7. 完成在地好滋味學習單 | | |
| 7 | 食魚歌 | 1. 播放漁業署「來來來吃魚」。 | 唱跳歌曲「來來來吃魚」。 | 口語表達 30% 互動討論 30% 成果分享 40% |
| 8 | | 2. 說出歌詞中提到的魚與吃魚的好處。 3. 學生分享喜歡自己吃的魚。 4. 歌詞教唱。 5. 舞蹈動作教學。 6. 上台發表。 | | |
| 9 | 「海洋尋寶」 | 1. 閱讀繪本。 | 完成海洋尋寶學習單 | 口語表達30% 互動討論30% 成果分享40% |
| 10 | | 2. 認識繪本中介紹的海洋生物。 | | |
| 11 | | 4. 討論繪本中的海洋生物對環境的影響。 | | |
| 12 | | 5. 完成「海洋尋寶」學習單。 | | |
| 13 | 美麗的濕地 | 1. 請學生畫出心目中「美麗的溼地」 | 畫出一幅畫(美麗的濕地) | 互動討論 50% 成果分享 40% |
| 14 | | 2. 畫作分享。 | | |
| 15 | | 3. 請小組歸納出組員畫出那些溼地生物。 | | |
| 16 | | 4. 小組討論：「你覺得美麗的溼地裡會有？(例如：快樂的招潮蟹、大眼睛的彈塗魚)...」。 | | |
| 17 | 變色的濕地 | 1. 展示溼地生物受到汙染迫害照片。 2. 小組討論「為什麼這些溼地生物會變成這樣子？」、「跟我們一 | 能做出一件維護許厝港溼地的事情並且拍照記 | 口語表達 30% 互動討論 30% 成果分享 40% |

| | | | | |
|----|--|--|-----|--|
| 18 | | 開始想像的溼地有哪些差別？」 | 錄下來 | |
| 19 | | 3. 播放影片「河川汙染-我們的島」。 | | |
| 20 | | 4. 學生觀察影片中許厝港溼地遇到的汙染問題，並請小組思考並記錄「這些汙染會對生物造成什麼影響？」。 | | |
| | | 5. 小組討論：「我們可以透過什麼方式幫助許厝港溼地，還她美麗的容貌？」 | | |
| | | 6. 回到家中與家人一同討論並邀請家長實際帶學生落實行動。 | | |
| | | 7. 將行動過程拍照上傳至「許厝之美平臺」。 | | |
| | | 8. 成果分享。 | | |

| 桃園市大園區內海國民小學 112 學年度第一學期二年級 彈性學習課程多采內海課程計畫 | | | |
|--|---|---|-----|
| 每週節數 | 0.5 節 | 設計者 | 教學組 |
| 核心素養 | A 自主行動 | ■A1. 身心素質與自我精進 ■A2. 系統思考與問題解決 ■A3. 規劃執行與創新應變 | |
| | B 溝通互動 | ■B1. 符號運用與溝通表達 ○B2. 科技資訊與媒體素養 ■B3. 藝術涵養與美感素養 | |
| | C 社會參與 | ■C1. 道德實踐與公民意識 ■C2. 人際關係與團隊合作 ■C3. 多元文化與國際理解 | |
| 融入議題 | <p>戶外教育 戶 E1 善用教室外、戶外及校外教學，認識生活環境（自然或人為）。</p> <p>安全教育 安 E9 學習相互尊重的精神。</p> <p>生命教育 生 E1 探討生活議題，培養思考的適當情意與態度。</p> <p>家庭教育 家 E4 覺察個人情緒並適切表達，與家人及同儕適切互動。</p> <p>人權教育 人 E5 欣賞、包容個別差異並尊重自己與他人的權利。</p> <p>性別平等教育 性 E1 認識生理性別、性傾向、性別特質與性別認同的多元面貌。</p> | | |
| 學習重點 | 學習表現 | <p>國語 1-I-1 養成專心聆聽的習慣，尊重對方的發言。 2-I-1 以正確發音流利的說出語意完整的話。</p> <p>生活 1. A-I-3 自我省思。 2. B-I-3 環境的探索與愛護。 3. D-I-1 自我與他人關係的認識。 4. E-I-3 自我行為的檢視與調整 5. F-I-2 不同解決問題方法或策略的提出與嘗試。</p> <p>健康與體育 1. 2c-I-2 表現認真參與的學習態度。</p> | |
| | 學習內容 | <p>國語 Bb-I-1 自我情感的表達。</p> <p>生活 1. 1-I-2 覺察每個人均有其獨特性與長處，進而欣賞自己的優點、喜歡自己。 2. 1-I-4 珍視自己並學習照顧自己的方法，且能適切、安全的行動。 3. 2-I-3 探索生活中的人、事、物，並體會彼此之間會相互影響。 4. 2-I-6 透過探索與探究人、事、物的歷程，了解其中的道理。 5. 3-I-2 體認探究事理有各種方法，並且樂於應用。 6. 6-I-2 體會自己分內該做的事，扮演好自己的角色，並身體力行。</p> | |

| | | 健康與體育： 1. 3b-I-2 能在引導下，表現簡易的人際溝通互動技能。 2. 3c-I-2 表現安全的身體活動行為。 | | |
|----------|----------------|---|---------------|----------------------------------|
| 學習目標 | | 1. 培養對周遭生活環境的觀察力。 2. 培養面臨危險情境的危機處理能力。 3. 認識自己的情緒。 4. 在同學面前說出自己的優點。 | | |
| 評量方式 | | 口頭評量、實作評量、學習單 | | |
| 週次 日期 | 單元名稱 | 課程內容 | 表現任務 | 學習評量 |
| 1 | 友善校園 | 1. 觀看反霸凌影片 | 說出反霸凌的方法 | 口語表達 50% 互動討論 50% |
| 2 | | 2. 討論與分享 | | |
| 3 | 交通安全教育-安全過馬路 | 1. 觀看影片《交通安全 X 妖果小學》 | 完成學習單 | 口語表達 30% 互動討論 30% 成果分享 40% |
| 4 | | 2. 認識基本交通號誌。 3. 完成學習單。 | | |
| 5 | 戶外教育-社區走訪 | 1. 介紹社區標的地點。 | 完成一篇走訪社區的圖文創作 | 口語表達 30% 互動參與 30% 成果分享 40% |
| 6 | | 2. 提醒學生至戶外時要注意的安全事項和基本禮貌。 | | |
| 7 | | 3. 走訪社區並拍照。 | | |
| 8 | | 4. 圖文創作。 | | |
| 9 | 家庭教育-家庭中的情緒表達。 | 1. 認識情緒。 | 製作一把變臉扇 | 口語表達 30% 互動參與 30% 成果分享 40% |
| 10 | | 2. 情緒比手畫腳。 | | |
| 11 | | 3. 情緒萬花筒。 | | |
| 12 | | 4. 製作變臉扇。 | | |
| 13 | | 5. 閱讀繪本《菲菲生氣了》 | | |
| 14 | | 6. 做情緒的主人。 7. 怒氣階梯。 | | |
| 15 | 性別平等教育-我是男、女生 | 1. 觀察自己的外型與表情。 | 完成學習單 | 口語表達 30% 互動參與 30% 成果分享 40% |
| 16 | | 2. 魔鏡的話：在學習單寫出自己的姓名、性別和年齡，並大聲的向同學介紹自己。 | | |
| 17 | | 3. 把學習單中的名字蓋住，猜猜是哪位同學。 | | |
| 18 | | 4. 畫出或寫出自己會做些什麼事情，並把優點圖上顏色。 | | |
| 19 | | 5. 說出「自己是最特別、最棒的小孩」，並且說出自己的感覺。 | | |
| 20 | | | | |
| 21 | | | | |

| 桃園市大園區內海國民小學 112 學年度第二學期 二年級 彈性學習課程多采內海課程計畫 | | | |
|---|--|---|-----|
| 每週節數 | 0.5 節 | 設計者 | 教學組 |
| 核心素養 | A 自主行動 | ■A1. 身心素質與自我精進 ■A2. 系統思考與問題解決 ■A3. 規劃執行與創新應變 | |
| | B 溝通互動 | ■B1. 符號運用與溝通表達 ■B2. 科技資訊與媒體素養 ■B3. 藝術涵養與美感素養 | |
| | C 社會參與 | ■C1. 道德實踐與公民意識 ■C2. 人際關係與團隊合作 ■C3. 多元文化與國際理解 | |
| 融入議題 | 安全教育 安 E9 學習相互尊重的精神。 生命教育 生 E1 探討生活議題，培養思考的適當情意與態度。 家庭教育 家 E3 察覺家庭中不同角色，並反思個人在家庭中扮演的角色。 人權教育 人 E5 欣賞、包容個別差異並尊重自己與他人的權利。 性別平等教育 性 E4 認識身體界限 與尊重他人的身體自主權。 | | |
| 學習重點 | 學習表現 | 國語 1-I-1 養成專心聆聽的習慣，尊重對方的發言。 2-I-1 以正確發音流利的說出語意完整的話。 生活 1. A-I-3 自我省思。 2. B-I-3 環境的探索與愛護。 3. D-I-1 自我與他人關係的認識。 4. E-I-3 自我行為的檢視與調整 5. F-I-2 不同解決問題方法或策略的提出與嘗試。 健康與體育 1. 2c-I-2 表現認真參與的學習態度。 | |
| | 學習內容 | 國語 Bb-I-1 自我情感的表達。 生活 1. 1-I-2 覺察每個人均有其獨特性與長處，進而欣賞自己的優點、喜歡自己。 2. 1-I-4 珍視自己並學習照顧自己的方法，且能適切、安全的行動。 3. 2-I-3 探索生活中的人、事、物，並體會彼此之間會相互影響。 4. 2-I-6 透過探索與探究人、事、物的歷程，了解其中的道理。 5. 3-I-2 體認探究事理有各種方法，並且樂於應用。 6. 6-I-2 體會自己分內該做的事，扮演好自己的角色，並身體力行。 健康與體育： 1. 3b-I-2 能在引導下，表現簡易的人際溝通互動技能。 | |

| | | 2. 3c- I -2 表現安全的身體活動行為。 | | |
|----------|--|--|-----------|----------------------------------|
| 學習目標 | 1. 了解兒童節的由來及意義，並樂於分享自己的成長趣事。 2. 能用文字描述對母親的感恩與祝福之情。 3. 學會自我保護。 4. 透過體驗學習媽媽的好孕到的辛勞，能抒發情感與表達意見。 5. 認識身體界線，瞭解求救管道。 | | | |
| 評量方式 | 口頭評量、實作評量、學習單 | | | |
| 週次 日期 | 單元名稱 | 課程內容 | 表現任務 | 學習評量 |
| 1 | 友善校園 | 1. 閱讀繪本《不，我不喜歡被捉弄》 | 完成學習單 | 口語表達 50% 互動討論 50% |
| 2 | | 2. 分享與討論 | | |
| 3 | 家庭暴力防治教育-保護自己遠離暴力 | 1. 《小熊拉拉變成刺刺了》故事。 | 完成學習單 | 口語表達 30% 互動參與 30% 成果分享 40% |
| 4 | | 2. 故事討論與分享。 | | |
| 5 | | 3. 自我保護我最棒。 | | |
| 6 | | 4. 家暴防治宣導影片欣賞。 5. 完成學習單。 | | |
| 7 | 童玩樂融融 | 1. 知道兒童節的由來及意義。 | 寫出自己的心願 | 口語表達 30% 互動參與 30% 成果分享 40% |
| 8 | | 2. 樂於分享自己的成長故事。 3. 培養感恩惜福的情懷。 4. 寫出自己感恩的心語和願望。 | | |
| 9 | 家庭教育-我的媽媽真麻煩 | 1. 分享：想起「家」你會想到誰？家人之中你最喜歡誰？為什麼？你對媽媽的感覺如何？說一說自己的媽媽是什麼樣的人？ | 製作一張母親節卡片 | 口語表達 30% 互動參與 30% 成果分享 40% |
| 10 | | 2. 閱讀繪本《我的媽媽真麻煩》 | | |
| 11 | | 3. 記憶力大考驗。 | | |
| 12 | | 4. 書寫學習單。 | | |
| 13 | | 5. 製作立體母親節卡片。 | | |
| 14 | | 6. 錄製感恩語音。 | | |
| 15 | 性別平等教育-身體界線紅綠燈 | 繪本導讀-《難過的絨毛小狗》 | 完成學習單 | 口語表達 30% 互動參與 30% 成果分享 40% |
| 16 | | 1. 認識身體界線。 | | |
| 17 | | 2. 角色扮演，探討在不同情景該如何應對。 | | |
| 18 | | 3. 實際演練。 | | |
| 19 | | 4. 認識求救管道。 | | |
| 20 | | 5. 完成學習單。 | | |

(三)三年級

| 桃園市大園區內海國民小學 112 學年度第一學期 三年級 彈性學習課程放眼世界課程計畫 | | | |
|---|---|--|-----|
| 每週節數 | 2 節 | | 設計者 |
| | | 教學組 | |
| 核心素養 | A 自主行動 | □A1. 身心素質與自我精進 ■A2. 系統思考與問題解決 □A3. 規劃執行與創新應變 | |
| | B 溝通互動 | ■B1. 符號運用與溝通表達 □B2. 科技資訊與媒體素養 □B3. 藝術涵養與美感素養 | |
| | C 社會參與 | □C1. 道德實踐與公民意識 ■C2. 人際關係與團隊合作 ■C3. 多元文化與國際理解 | |
| 融入議題 | <p>閱讀素養</p> <p>閱 E1 認識一般生活情境中需要使用的，以及學習學科基礎知識所應具備的字詞彙。</p> <p>閱 E3 熟悉與學科學習相關的文本閱讀策略。</p> <p>閱 E10 中、高年級：能從報章雜誌及其他閱讀媒材中汲取與學科相關的知識。</p> <p>國際教育</p> <p>國 E4 了解國際文化的多樣性。</p> <p>國 E5 發展學習不同文化的意願。</p> <p>生命教育</p> <p>生 E2 理解人的身體與心理面向。</p> <p>生 E3 理解人是會思考、有情緒、能進行自主決定的個體。</p> | | |
| 學習重點 | 學 習 表 現 | <p>【英語文】</p> <p>1-II-4 能聽辨句子的語調。</p> <p>1-II-7 能聽懂課堂中所學的字詞。</p> <p>1-II-8 能聽懂簡易的教室用語。</p> <p>1-II-9 能聽懂簡易的日常生活用語。</p> <p>1-II-10 能聽懂簡易句型的句子。</p> <p>2-II-2 能念出英語的語音。</p> <p>2-II-3 能說出課堂中所學的字詞。</p> <p>2-II-4 能使用簡易的教室用語。</p> <p>2-II-5 能使用簡易的日常生活用語。</p> <p>2-II-6 能以正確的發音及適切的語調說出簡易句型的句子。</p> <p>3-II-2 能辨識課堂中所學的字詞。</p> <p>3-II-3 能看懂課堂中所學的句子。</p> <p>5-II-3 能以正確的發音及適切的速度朗讀簡易句型的句子。</p> <p>6-II-2 積極參與各種課堂練習活動。</p> <p>8-II-2 能了解課堂中所介紹的國內主要節慶習俗。</p> <p>8-II-3 能了解課堂中所介紹的國外主要節慶習俗。</p> <p>【綜合活動】</p> <p>1a-II-1 展現自己能力、興趣與長處，並表達自己的想法和感受。</p> <p>1d-II-1 覺察情緒的變化，培養正向思考的態度。</p> | |

| | | | | |
|----------|---|---|----------|--|
| | <p>【自然科學】 INb-II-3 虹吸現象可用來將容器中的水吸出；連通管可測水平。</p> <p>【藝術】 1-II-2 能探索視覺元素，並表達自我感受與想像。</p> | | | |
| 學習內容 | <p>【英語文】 Ab-II-1 子音、母音及其組合。 Ab-II-3 片語及句子的重音。 Ab-II-4 所學的字母拼讀規則（含看字讀音、聽音拼字）。 Ac-II-1 簡易的教室用語。 Ac-II-2 簡易的生活用語。 Ac-II-3 第二學習階段所學字詞。 B-II-1 第二學習階段所學字詞及句型的生活溝通。 C-II-2 國內外主要節慶習俗。</p> <p>【綜合活動】 Aa-II-1 自己能做的事。 Aa-II-3 自我探索的想法與感受。 Ad-II-1 情緒的辨識與調適。</p> <p>【自然科學】 INb-III-3 物質表面的結構與性質不同，其可產生的摩擦力不同；摩擦力會影響物體運動的情形</p> <p>【藝術】 視 E-II-1 色彩感知、造形與空間的探索。</p> | | | |
| 學習目標 | <ol style="list-style-type: none"> 1. 熟悉基本的字母拼讀規則，並應用於學習過程中。 2. 能聽辨、唸讀字詞、句型、生活用語及教室用語，了解其使用情境，培養基本對話能力，並應用於日常生活溝通。 3. 能夠使用適當的英語學習策略，強化自主學習能力。 4. 能夠與團隊合作，從雙向互動與討論的過程中，提升思辨與解決問題的能力。 5. 藉由繪本閱讀與討論，思辨與日常生活相關的問題。 6. 能認識臺灣及其他國家的風俗文化，實現自我認同與尊重他人。 | | | |
| 評量方式 | 課堂觀察，實作評量，作業評量 | | | |
| 週次 日期 | 單元名稱 | 課程內容 | 表現任務 | 學習評量 |
| 1 | How old are you? | 1. 認識年齡的英文說法 2. 共讀繪本”Eat the Cake”，討論慶生會上會出現的物品與食物 3. 書寫學習單 | 確實完成學習單。 | 課堂觀察 50% 實作評量 30% (口語表達) 作業評量 20% |
| 2 | | | | |
| 3 | | | | |

| | | | | |
|----|---------------------------|--|-----------------------|--|
| 4 | Moon Festival | 1. 介紹中秋節的由來 2. 認識與中秋節相關的英文字詞 3. 任務單：用簡單的英文語句寫出中秋節當天會做的活動 | 用英文語句介紹中秋節的活動，並完成任務單。 | 課堂觀察 50% 實作評量 30% (口語表達) 作業評量 20% |
| 5 | | | | |
| 6 | How do you feel? | 1. 認識與情緒相關的單字 2. 共讀繪本”The Boy with Big, Big Feelings” 3. 討論與思考 (1)如何覺察自己情緒? (2)情緒來臨時應該怎麼做? (3)如何面對有情緒的他人? 4. 書寫學習單 | 參與課堂討論，並完成學習單。 | 課堂觀察 50% 實作評量 30% (口語表達) 作業評量 20% |
| 7 | | | | |
| 8 | | | | |
| 9 | | | | |
| 10 | | | | |
| 11 | What's your favorite toy? | 1. 認識各種玩具的英文 2. 共讀繪本” How Far Will It Bounce?: My Blue Ball ” 3. 用簡單的英文句子介紹一款喜歡的玩具 (1)What's my favorite toy? (2)Who give me the toy? (3)Where is the toy now? (4)Why do I love the toy? 4. 書寫學習單 | 參與課堂討論，並完成學習單。 | 課堂觀察 50% 實作評量 30% (口語表達) 作業評量 20% |
| 12 | | | | |
| 13 | | | | |
| 14 | | | | |
| 15 | Merry Christmas | 1. 介紹聖誕節的由來 2. 認識與聖誕節相關的英文字詞 3. 歡唱聖誕歌 4. 書寫聖誕許願卡 | 完成聖誕許願卡。 | 課堂觀察 50% 實作評量 30% (口語表達) 作業評量 20% |
| 16 | | | | |
| 17 | What color is it? | 1. 認識多種顏色的英文 2. 共讀繪本” Mixed: A Colorful Story” 3. 用水彩顏料實際混色，並用英文句子來記錄混色的結果 e. g. <u>Red</u> and <u>blue</u> makes <u>purple</u> . 4. 介紹「虹吸現象」並實際操作 5. 書寫學習單 | 確實完成學習單。 | 課堂觀察 50% 實作評量 30% (實驗操作) 作業評量 20% |
| 18 | | | | |
| 19 | | | | |
| 20 | | | | |
| 21 | | | | |

| 桃園市大園區內海國民小學 112 學年度第二學期 三年級 彈性學習課程放眼世界課程計畫 | | | |
|---|--|---|-----|
| 每週節數 | 2 節 | | 設計者 |
| 教學組 | | | |
| 核心素養 | A 自主行動 | □A1. 身心素質與自我精進 ■A2. 系統思考與問題解決 □A3. 規劃執行與創新應變 | |
| | B 溝通互動 | ■B1. 符號運用與溝通表達 □B2. 科技資訊與媒體素養 □B3. 藝術涵養與美感素養 | |
| | C 社會參與 | □C1. 道德實踐與公民意識 ■C2. 人際關係與團隊合作 ■C3. 多元文化與國際理解 | |
| 融入議題 | <p>閱讀素養</p> <p>閱 E1 認識一般生活情境中需要使用的，以及學習學科基礎知識所應具備的字詞彙。</p> <p>閱 E3 熟悉與學科學習相關的文本閱讀策略。</p> <p>閱 E10 中、高年級：能從報章雜誌及其他閱讀媒材中汲取與學科相關的知識。</p> <p>國際教育</p> <p>國 E4 了解國際文化的多樣性。</p> <p>國 E5 發展學習不同文化的意願。</p> <p>安全教育</p> <p>安 E2 了解危機與安全。</p> <p>安 E6 了解自己的身體。</p> <p>家庭教育</p> <p>家 E1 了解家庭的意義與功能。</p> <p>家 E2 了解家庭組成與型態的多樣性。</p> <p>家 E4 覺察個人情緒並適切表達，與家人及同儕適切互動。</p> <p>生涯規劃教育</p> <p>涯 E3 認識生涯規劃的意涵。</p> <p>涯 E4 認識自己的特質與興趣。</p> | | |
| 學習重點 | 學習表現 | <p>【英語文】</p> <p>1-II-4 能聽辨句子的語調。</p> <p>1-II-7 能聽懂課堂中所學的字詞。</p> <p>1-II-8 能聽懂簡易的教室用語。</p> <p>1-II-9 能聽懂簡易的日常生活用語。</p> <p>1-II-10 能聽懂簡易句型的句子。</p> <p>2-II-2 能念出英語的語音。</p> <p>2-II-3 能說出課堂中所學的字詞。</p> <p>2-II-4 能使用簡易的教室用語。</p> <p>2-II-5 能使用簡易的日常生活用語。</p> <p>2-II-6 能以正確的發音及適切的語調說出簡易句型的句子。</p> <p>3-II-2 能辨識課堂中所學的字詞。</p> <p>3-II-3 能看懂課堂中所學的句子。</p> <p>5-II-3 能以正確的發音及適切的速度朗讀簡易句型的句子。</p> | |

| | | | | |
|----------|---|------|------|------|
| | <p>6-II-2 積極參與各種課堂練習活動。</p> <p>8-II-2 能了解課堂中所介紹的國內主要節慶習俗。</p> <p>8-II-3 能了解課堂中所介紹的國外主要節慶習俗。</p> <p>【綜合活動】</p> <p>1a-II-1 展現自己能力、興趣與長處，並表達自己的想法和感受。</p> <p>1c-II-1 覺察工作的意義與重要性。</p> <p>2b-II-1 體會團隊合作的意義，並能關懷團隊的成員。</p> <p>【社會】</p> <p>2c-II-1 省思個人的生活習慣與在群體中的角色扮演，尊重人我差異，避免對他人產生偏見。</p> | | | |
| 學習內容 | <p>【英語文】</p> <p>Ab-II-1 子音、母音及其組合。</p> <p>Ab-II-3 片語及句子的重音。</p> <p>Ab-II-4 所學的字母拼讀規則（含看字讀音、聽音拼字）。</p> <p>Ac-II-1 簡易的教室用語。</p> <p>Ac-II-2 簡易的生活用語。</p> <p>Ac-II-3 第二學習階段所學字詞。</p> <p>B-II-1 第二學習階段所學字詞及句型的生活溝通。</p> <p>C-II-2 國內外主要節慶習俗。</p> <p>【綜合活動】</p> <p>Aa-II-1 自己能做的事。</p> <p>Aa-II-2 自己感興趣的人、事、物。</p> <p>Aa-II-3 自我探索的想法與感受</p> <p>Ac-II-1 工作的意義。</p> <p>Ac-II-2 各種工作的甘苦。</p> <p>Bb-II-3 團體活動的參與態度。</p> <p>【社會】</p> <p>Bc-II-2 家庭有不同的成員組成方式；每個家庭所重視的價值有其異同。</p> | | | |
| 學習目標 | <ol style="list-style-type: none"> 1. 熟悉基本的字母拼讀規則，並應用於學習過程中。 2. 能聽辨、唸讀字詞、句型、生活用語及教室用語，了解其使用情境，培養基本對話能力，並應用於日常生活溝通。 3. 能夠使用適當的英語學習策略，強化自主學習能力。 4. 能夠與團隊合作，從雙向互動與討論的過程中，提升思辨與解決問題的能力。 5. 藉由繪本閱讀與討論，思辨與日常生活相關的問題。 6. 能認識臺灣及其他國家的風俗文化，實現自我認同與尊重他人。 | | | |
| 評量方式 | 課堂觀察，實作評量，作業評量 | | | |
| 週次 日期 | 單元名稱 | 課程內容 | 表現任務 | 學習評量 |

| | | | | |
|----|-----------------|---|-----------------|--|
| 1 | I like animals. | 1. 認識家中常見寵物的英文 | 參與課堂討論，並完成學習單。 | 課堂觀察 50% 實作評量 30% (口語表達) 作業評量 20% |
| 2 | | 2. 共讀繪本”A pouch for pocket”，藉由繪本用英文說出多種動物的名稱及對應動作 | | |
| 3 | | 3. 問題討論： | | |
| 4 | | (1)學習如何判斷周遭的安全性 | | |
| 5 | | (2)認識自己身體的重要性 4. 書寫學習單 | | |
| 6 | What can I do? | 1. 認識各種才能的英文 | 參與課堂討論，並完成學習單。 | 課堂觀察 50% 實作評量 30% (口語表達) 作業評量 20% |
| 7 | | 2. 共讀繪本”Be you!” | | |
| 8 | | 3. 用簡單的英文句子說出自己的才能(”I can _____.”) | | |
| 9 | | 4. 用簡單的英文句子說出自己的不會的事情(”I can’t _____.”) | | |
| 10 | | 5. 問題討論： (1)覺得自己有哪些地方是自己不滿意的呢？又有哪些地方是自己很滿意的？ (2)如果有機會跟一個人交換一天，你會想要跟誰交換？為什麼？ 6. 書寫學習單 | | |
| 11 | Mother’s Day | 1. 介紹世界各地的母親節時間 | 完成歌謠唱跳影片。 | 課堂觀察 60% 實作評量 40% (影片創作) |
| 12 | | 2. 認識母親節相關的感謝詞與祝福語 3. 唱跳”Mother’s Day Song”並拍攝影片 | | |
| 13 | My Family | 1. 認識家庭成員及家庭類型(Family Type)的英文字詞 | 參與課堂討論，並完成家庭族譜。 | 課堂觀察 50% 實作評量 30% (口語表達) 作業評量 20% |
| 14 | | 2. 共讀繪本”My Big Family” | | |
| 15 | | 3. 問題討論： (1)喜歡大家庭生活還是小家庭生活呢？ (2)為什麼會有不一樣的家庭型態產生？ (3)要怎麼經營健康的家庭互動關係呢？ | | |
| 16 | | 4. 畫下屬於自己的族譜(Family Tree) | | |

| | | | | |
|----|-----------------------|--|----------------|--|
| 17 | What do I want to be? | 1. 認識各種職業的英文 | 參與課堂討論，並完成學習單。 | 課堂觀察 50% 實作評量 30% (口語表達) 作業評量 20% |
| 18 | | 2. 共讀繪本” When I Grow Up, I Want to Be Everything!” | | |
| 19 | | 3. 問題討論： (1) 未來想要從事什麼工作？ (I want to be a _____.) | | |
| 20 | | (2) 夢想只能有一個嗎？ (3) 要怎麼做才能成為自己想成為的人？ 4. 書寫學習單 | | |

| 桃園市大園區內海國民小學 112 學年度第一學期 三年級 彈性學習課程海洋奇緣課程計畫 | | | |
|---|--|--|-----|
| 每週節數 | 0.5 節 | 設計者 | 教學組 |
| 核心素養 | A 自主行動 | ■A1. 身心素質與自我精進 ■A2. 系統思考與問題解決 ■A3. 規劃執行與創新應變 | |
| | B 溝通互動 | ■B1. 符號運用與溝通表達 ■B2. 科技資訊與媒體素養 ■B3. 藝術涵養與美感素養 | |
| | C 社會參與 | ■C1. 道德實踐與公民意識 ■C2. 人際關係與團隊合作 ○C3. 多元文化與國際理解 | |
| 融入議題 | <p>環境教育</p> <p>環 E2 覺知生物生命的美與價值，關懷動、植物的生命。</p> <p>環 E5 覺知人類的生活型態對其他生態與生物</p> <p>海洋教育</p> <p>海 E4 認識家鄉或鄰近的水域環境與產業。</p> <p>品德教育</p> <p>品 EJU1 尊重生命。</p> <p>閱讀素養教育</p> <p>閱 E5 發展檢索資訊、獲得資訊、整合資訊的數位閱讀能力。</p> | | |
| 學習重點 | 學習表現 | <p>自然科學領域</p> <p>1. tr-II-1 能知道觀察、記錄所得自然現象的結果是有其原因的，並依據習得的知識，說明自己的想法。</p> <p>2. ai-II-1 保持對自然現象的好奇心，透過不斷的探尋和提問，常會有新發現。</p> <p>藝術領域</p> <p>1. 1-II-3 能試探媒材特性與技法，進行創作。</p> <p>2. 1-II-6 能使用視覺元素與想像力，豐富創作主題。</p> <p>3. 2-II-7 能描述自己和他人作品的特徵。</p> <p>社會領域</p> <p>1. 2a-II-1 表達對居住地方社會事物與環境的關懷。</p> | |
| | 學習內容 | <p>自然科學領域</p> <p>1. INb-II-7 動植物體的外部形態和內部構造，與其生長、行為、繁衍後代和適應環境有關。</p> <p>2. INg-II-1 自然環境中有許多資源。人類生存與生活需依賴自然環境中的各種資源，但自然資源都是有限的，需要珍惜使用。</p> <p>藝術領域</p> <p>1. 視 E-II-3 點線面創作體驗、平面與立體創作、聯想創作。</p> <p>2. 視 A-II-2 自然物與人造物、藝術作品與藝術家。</p> <p>社會領域</p> <p>1. Ab-II-2 自然環境會影響經濟的發展，經濟的發展也會改變自然環境。</p> <p>2. Ca-II-1 居住地方的環境隨著社會與經濟的發展而改變。</p> | |
| 學習目標 | <p>1 認識石滬。</p> <p>2. 熟悉觀察鳥類技巧。</p> | | |

| | 3. 認識家鄉的地理環境。 4. 運用材料裝飾讓廢棄物變成藝術品。 5. 運用鋁線完成一件藝術品。 | | | |
|----------|---|--|----------------|----------------------------------|
| 評量方式 | 口頭評量、實作評量、學習單 | | | |
| 週次 日期 | 單元名稱 | 課程內容 | 表現任務 | 學習評量 |
| 1 | 先人捕魚的 智慧 | 1. 利用平板上網查詢新屋石滬相關資訊(位置、歷史、條件…等等)。 2. 分組討論並歸納出小組共識，並各自記錄在學習單。 3. 上台分享小組報告。 4. 教師歸納與統整。 5. 實地踏訪或觀看影片「新屋石滬」。 6. 完成學習單。 | 完成新屋石滬學習單 | 口語表達 30% 互動討論 30% 成果分享 40% |
| 2 | | | | |
| 3 | | | | |
| 4 | | | | |
| 5 | | | | |
| 6 | | | | |
| 9 | 鳥類觀察家 | 1. 認識觀察工具，並學習如何使用。 2. 學習觀察自然生態時應具備的方式、技巧及態度。 | 運用觀察工具觀察鳥類 | 口語表達 30% 互動討論 30% 成果分享 40% |
| 10 | | | | |
| 11 | 鋁線製作溼地鳥類創意書籤 | 1. 介紹製作材料與工具使用方式。 2. 示範如何摺鋁線與展示成品。 3. 學生挑選喜愛的海洋生物圖案。 4. 學生按照模板使用工具輔助，自己動手折鋁線。 5. 將完成的鋁線作品綁上棉繩製作成吊飾。 6. 書寫、美編學習單。 | 用鋁線做出一個海洋生物吊飾。 | 觀察評量 50% 實作評量 50% |
| 12 | | | | |
| 13 | | | | |
| 14 | | | | |
| 15 | | | | |
| 16 | | | | |
| 17 | 貝殼花 | 1. 認識素材(貝殼)。 2. 貝殼清洗、檢整。 3. 貝殼分類(大小、種類、顏色) 4. 學生自備廢物器品(酒瓶、玻璃罐)。 5. 設計、製作作品。 6. 上台分享作品。 7. 完成學習單。 | 完成廢棄物再生貝殼裝飾作品。 | 觀察評量 50% 實作評量 50% |
| 18 | | | | |
| 19 | | | | |
| 20 | | | | |
| 21 | | | | |

| 桃園市大園區內海國民小學 112 學年度第二學期 三年級 彈性學習課程海洋奇緣課程計畫 | | | |
|---|--|--|-----|
| 每週節數 | 0.5 節 | 設計者 | 教學組 |
| 核心素養 | A 自主行動 | ■A1. 身心素質與自我精進 ■A2. 系統思考與問題解決 ■A3. 規劃執行與創新應變 | |
| | B 溝通互動 | ■B1. 符號運用與溝通表達 ■B2. 科技資訊與媒體素養 ■B3. 藝術涵養與美感素養 | |
| | C 社會參與 | ■C1. 道德實踐與公民意識 ■C2. 人際關係與團隊合作 ○C3. 多元文化與國際理解 | |
| 融入議題 | <p>環境教育</p> <p>環 E2 覺知生物生命的美與價值，關懷動、植物的生命。</p> <p>環 E5 覺知人類的生活型態對其他生態與生物</p> <p>海洋教育</p> <p>海 E4 認識家鄉或鄰近的水域環境與產業。</p> <p>海 E7 閱讀、分享及創作與海洋有關的故事。</p> <p>海 E9 透過肢體、聲音、圖像及道具等，進行以海洋為主題之藝術表現。</p> <p>閱讀素養教育</p> <p>閱 E5 發展檢索資訊、獲得資訊、整合資訊的數位閱讀能力。</p> <p>閱 E12 培養喜愛閱讀的態度。</p> | | |
| 學習重點 | 學習表現 | <p>自然科學領域</p> <p>1. tr-II-1 能知道觀察、記錄所得自然現象的結果是有其原因的，並依據習得的知識，說明自己的想法。</p> <p>2. ai-II-1 保持對自然現象的好奇心，透過不斷的探尋和提問，常會有新發現。</p> <p>藝術領域</p> <p>1. 1-II-3 能試探媒材特性與技法，進行創作。</p> <p>2. 1-II-6 能使用視覺元素與想像力，豐富創作主題。</p> <p>3. 2-II-7 能描述自己和他人作品的特徵。</p> <p>社會領域</p> <p>1. 3b-II-2 摘取相關資料中的重點。</p> <p>2. 3c-II-1 聆聽他人的意見，並表達自己的看法</p> | |
| | 學習內容 | <p>自然科學領域</p> <p>1. INb-II-7 動植物體的外部形態和內部構造，與其生長、行為、繁衍後代和適應環境有關。</p> <p>2. INg-II-1 自然環境中有許多資源。人類生存與生活需依賴自然環境中的各種資源，但自然資源都是有限的，需要珍惜使用。</p> <p>藝術領域</p> <p>1. 視 E-II-3 點線面創作體驗、平面與立體創作、聯想創作。</p> <p>2. 視 A-II-2 自然物與人造物、藝術作品與藝術家。</p> <p>3. 表 P-II-1 展演分工與呈現、劇場禮儀。</p> <p>社會領域</p> <p>1. Ba-II-1 人們對社會事物的認識、感受與意見有相同之處，亦有差異性。</p> | |

| | | | | |
|----------|--|---|---------|----------------------------------|
| 學習目標 | 1. 喜愛閱讀並分享海洋的故事。 2. 認識漁業發展歷史與漁村文化 3. 認識海鮮與其烹調方式。 4. 藉由語言、肢體動作、模仿音樂情境等方式，表現自己對樂曲的感受。 | | | |
| 評量方式 | 口頭評量、實作評量、學習單 | | | |
| 週次 日期 | 單元名稱 | 課程內容 | 表現任務 | 學習評量 |
| 1 | 唱跳青春 | 1. 播放歌曲「捕魚歌」。 | 唱跳捕魚歌。 | 互動討論 50% 成果分享 50% |
| 2 | | 2. 歌曲學唱。 3. 分組設計舞蹈動作。 4. 小組上台發。 | | |
| 3 | 我家附近的 漁港 | 1. 觀看竹圍漁港介紹影片。 | 完成學習單 | 口語表達 30% 互動討論 30% 成果分享 40% |
| 4 | | 2. 完成學習單上的問題。 | | |
| 5 | | 3. PPT 介紹竹圍漁港。 4. 學生利用閒暇時間與家人到竹圍漁港並拍照做紀錄。(與家人一起在漁港做什麼事情? 最喜歡漁港什麼地方?) | | |
| 6 | | 5. 將拍攝照片佐以文字記錄在學習單上。 6. 將學習單內容輪流與班上同學分享。 | | |
| 7 | 漁港風情 | 1. 準備竹圍漁港地標建築物照片數張。 | 完成漁港拓印畫 | 觀察評量 50% 實作評量 50% |
| 8 | | 2. 學生參考照在保麗龍板上，用粉筆描出漁港建築物輪廓線。 | | |
| 9 | | 3. 用竹籤將保麗龍板上的輪廓線刮掉。 | | |
| 10 | | 4. 將水彩塗於保麗龍板上進行拓印。 5. 將拓印的紙黏在黑色底板紙上。 6. 為作品命名，並與其他同學分享。 | | |
| 11 | 繪本-食物大發現：蛤蜊從哪裡來？ | 1. 閱讀繪本「食物大發現：蛤蜊從哪裡來？」。 | 完成學習單 | 互動討論 50% 成果分享 50% |
| 12 | | 2. 師生共讀，並針對繪本內容進行討論。 | | |
| 13 | | | | |

| | | | | |
|----|------|---|-------|----------------------------------|
| 14 | | 3. 根據繪本內容完成學習單。 4. 美編學習單 | | |
| 15 | 來呷蛤蜊 | 1. 觀賞影片「養殖蛤蠣池畫面大公開！」。 | 完成學習單 | 口語表達 30% 互動討論 30% 成果分享 40% |
| 16 | | 2. 小組討論從影片中學到養殖蛤蜊的知識，並列點記錄下來。 | | |
| 17 | | 3. 小組輪流上台發表。4. 觀賞影片「蛤蜊如何判斷好壞？」 | | |
| 18 | | 5. 於學習單記錄蛤蜊挑選技巧。 | | |
| 19 | | 6. 實際挑選蛤蜊。 | | |
| 20 | | 7. 學會烹煮蛤蜊湯(吐沙、調味、去腥) 8. 品嚐蛤蜊湯 9. 完成學習單。 | | |

桃園市大園區內海國民小學 112 學年度第一學期 三年級 彈性學習課程

【雲端開麥拉】課程計畫

| 每週節數 | 1 節 | 設計者 | 教學組 |
|------|--|--|-----|
| 核心素養 | A 自主行動 | <input type="checkbox"/> A1. 身心素質與自我精進 <input checked="" type="checkbox"/> A2. 系統思考與問題解決 <input checked="" type="checkbox"/> A3. 規劃執行與創新應變 | |
| | B 溝通互動 | <input type="checkbox"/> B1. 符號運用與溝通表達 <input checked="" type="checkbox"/> B2. 科技資訊與媒體素養 <input checked="" type="checkbox"/> B3. 藝術涵養與美感素養 | |
| | C 社會參與 | <input type="checkbox"/> C1. 道德實踐與公民意識 <input checked="" type="checkbox"/> C2. 人際關係與團隊合作 <input type="checkbox"/> C3. 多元文化與國際理解 | |
| 融入議題 | <p>資訊教育</p> <p>資 E4 認識常見的資訊科技共創工具的使用方法。</p> <p>資 E8 認識基本的數位資源整理方法。</p> <p>資 E10 了解資訊科技於日常生活之重要性。</p> <p>資 E11 建立康健的數位使用習慣與態度。</p> <p>資 E12 了解並遵守資訊倫理與使用資訊科技的相關規範。</p> <p>資 E13 具備學習資訊科技的興趣。</p> <p>科技教育</p> <p>科 E1 了解平日常見科技產品的用途與運作方式。</p> <p>科 E2 了解動手實作的重要性。</p> <p>科 E4 體會動手實作的樂趣，並養成正向的科技態度。</p> <p>科 E8 利用創意思考的技巧。</p> <p>科 E9 具備與他人團隊合作的能力。</p> | | |
| 學習重點 | <p>資訊教育</p> <p>資議 a-II-2 概述健康的資訊科技使用習慣</p> <p>資議 a-II-3 領會資訊倫理的重要性</p> <p>資議 c-II-1 體驗運用科技與他人互動及合作的方法</p> <p>資議 p-II-2 描述數位資源的整理方法</p> <p>資議 p-II-3 舉例說明以資訊科技分享資源的方法</p> <p>資議 t-II-1 體驗常見的資訊系統</p> <p>資議 t-II-2 體會資訊科技解決問題的過程</p> <p>科技教育</p> <p>科議 a-II-1 描述科技對個人生活的影響</p> <p>科議 k-II-1 認識常見科技產品</p> <p>科議 k-II-2 概述科技發展與創新的歷程</p> <p>科議 s-II-1 繪製簡易草圖以呈現構想</p> <p>科議 s-II-2 識別生活中常見的手工具與材料</p> <p>綜合領域</p> <p>1c-II-1 覺察工作的意義與重要性。</p> <p>2c-II-1 蒐集與整理各類資源，處理個人日常生活問題。</p> <p>自然領域</p> | | |

| | | | | |
|----------|---|---|--------|--------------------|
| | <p>ai-II-3 透過動手實作，享受以成品來表現自己構想的樂趣。</p> <p>藝術領域</p> <p>1-II-3 能試探媒材特性與技法，進行創作。</p> <p>1-II-6 能使用視覺元素與想像力，豐富創作主題。</p> | | | |
| 學習內容 | <p>資訊教育</p> <p>資議 A-II-1 簡單的問題解決表示方法</p> <p>資議 D-II-1 常見的數位資料儲存方法</p> <p>資議 H-II-1 健康數位習慣的介紹</p> <p>資議 H-II-2 資訊科技合理使用原則的介紹</p> <p>資議 H-II-3 資訊安全的基本概念</p> <p>資議 P-II-1 程式設計工具的介紹與體驗</p> <p>資議 T-II-1 資料處理軟體的基本操作</p> <p>資議 T-II-2 網路服務工具的基本操作</p> <p>資議 T-II-3 數位學習網站與資源的體驗</p> <p>資議 S-II-1 常見網路設備、行動裝置及系統平臺之功能體驗</p> <p>科技教育</p> <p>科議 N-II-1 科技與生活的關係</p> <p>科議 P-II-1 基本的造型概念</p> <p>科議 P-II-2 工具與材料的介紹與體驗</p> <p>綜合領域</p> <p>Ab-II-1 有效的學習方法。</p> <p>Bc-II-1 各類資源的認識與彙整。</p> <p>自然領域</p> <p>INf-II-1 日常生活中常見的科技產品。</p> <p>藝術領域</p> <p>視 E-II-1 色彩感知、造形與空間的探索。</p> <p>視 E-II-2 媒材、技法及工具知能。</p> <p>視 E-II-3 點線面創作體驗、平面與立體創作、聯想創作。</p> | | | |
| 學習目標 | <ol style="list-style-type: none"> 1. 認識資訊與科技的基本知識與技能並培養正確的觀念、態度。 2. 了解資訊科技與個人、社會、環境及文化之相互影響。 3. 藉由科技實作培養邏輯思維，以解決日常生活的問題。 4. 認識自主學習平臺，培養自主學習的習慣。 5. 認識資訊倫理與資訊安全的觀念，進而在使用資訊網路時遵守相關規範。 | | | |
| 評量方式 | 課堂觀察、實作評量、口語評量 | | | |
| 週次 日期 | 單元名稱 | 課程內容 | 表現任務 | 學習評量 |
| 1 | 認識電腦 | <ol style="list-style-type: none"> 1. 辨識電腦的各種配備 2. 學會操控電腦的方式 3. 學會正確開關機及使用電腦的良 | 正確操作電腦 | 課堂觀察40% 實作評量60% |

| | | | | |
|----|------------------------|--|-------------------|---------------------------------|
| | | 好習慣 | | |
| 2 | 打字高手 | 1. 英文字母輸入練習 2. 數字與符號的輸入練習 3. 中英文輸入的切換 4. Windows 軟體基本操作 | 完成中英文打字練習 | 課堂觀察40% 實作評量 60% |
| 3 | | | | |
| 4 | | | | |
| 5 | | | | |
| 6 | 動手玩科技 — 斜坡小車 動一動 | 1. 認識斜坡小車的功能、影響和造型 2. 認識製作斜坡小車的工具材料 3. 設計斜坡小車的造型及彩繪 4. 斜坡小車製作與發表 | 完成斜坡小車的製作並上台發表 | 課堂觀察30% 實作評量 40% 口語評量 30% |
| 7 | | | | |
| 8 | | | | |
| 9 | | | | |
| 10 | | | | |
| 11 | | | | |
| 12 | | | | |
| 13 | 網路大探索 | 1. 瀏覽器軟體的使用 2. 資訊安全：討論使用網路的安全法則 3. 練習網路搜索及書籤列功能 4. 將搜尋成果以書籤分類整理 5. 練習登入需要帳號的網站 | 登入 3 個需要帳號的網站 | 課堂觀察40% 實作評量 60% |
| 14 | | | | |
| 15 | | | | |
| 16 | | | | |
| 17 | | | | |
| 18 | 自主學習我最行 | 1. 認識及登入數位學習平台（因材網、學習吧、均一、PaGamO） 2. 使用數位學習平台 3. 分享及討論使用不同平台的感想 | 登入 3 種平台並自學 3 種課程 | 課堂觀察30% 實作評量 60% 口語評量 10% |
| 19 | | | | |
| 20 | | | | |
| 21 | | | | |

桃園市大園區內海國民小學 112 學年度第二學期 三年級 彈性學習課程

【雲端開麥拉】課程計畫

| 每週節數 | 1 節 | 設計者 | 教學組 |
|------|---|--|-----|
| 核心素養 | A 自主行動 | <input type="checkbox"/> A1. 身心素質與自我精進 <input checked="" type="checkbox"/> A2. 系統思考與問題解決 <input checked="" type="checkbox"/> A3. 規劃執行與創新應變 | |
| | B 溝通互動 | <input type="checkbox"/> B1. 符號運用與溝通表達 <input checked="" type="checkbox"/> B2. 科技資訊與媒體素養 <input checked="" type="checkbox"/> B3. 藝術涵養與美感素養 | |
| | C 社會參與 | <input type="checkbox"/> C1. 道德實踐與公民意識 <input checked="" type="checkbox"/> C2. 人際關係與團隊合作 <input type="checkbox"/> C3. 多元文化與國際理解 | |
| 融入議題 | <p>資訊教育</p> <p>資 E2 使用資訊科技解決生活中簡單的問題。</p> <p>資 E4 認識常見的資訊科技共創工具的使用方法。</p> <p>資 E6 認識與使用資訊科技以表達想法。</p> <p>資 E10 了解資訊科技於日常生活之重要性。</p> <p>資 E11 建立康健的數位使用習慣與態度。</p> <p>資 E13 具備學習資訊科技的興趣。</p> <p>科技教育</p> <p>科 E2 了解動手實作的重要性。</p> <p>科 E4 體會動手實作的樂趣，並養成正向的科技態度。</p> <p>科 E5 繪製簡單草圖以呈現設計構想。</p> <p>科 E8 利用創意思考的技巧。</p> <p>科 E9 具備與他人團隊合作的能力。</p> | | |
| 學習重點 | <p>資訊教育</p> <p>資議 a-II-2 概述健康的資訊科技使用習慣</p> <p>資議 a-II-3 領會資訊倫理的重要性</p> <p>資議 c-II-1 體驗運用科技與他人互動及合作的方法</p> <p>資議 p-II-2 描述數位資源的整理方法</p> <p>資議 p-II-3 舉例說明以資訊科技分享資源的方法</p> <p>資議 t-II-2 體會資訊科技解決問題的過程</p> <p>科技教育</p> <p>科議 s-II-1 繪製簡易草圖以呈現構想</p> <p>科議 c-II-1 依據特定步驟製作物品</p> <p>科議 c-II-3 體會合作問題解決的重要性</p> <p>綜合領域</p> <p>1c-II-1 覺察工作的意義與重要性。</p> <p>2c-II-1 蒐集與整理各類資源，處理個人日常生活問題。</p> <p>自然領域</p> <p>ai-II-3 透過動手實作，享受以成品來表現自己構想的樂趣。</p> <p>藝術領域</p> <p>1-II-3 能試探媒材特性與技法，進行創作。</p> | | |

| | | | | |
|----------|-----------|--|------------------------------|---------------------|
| | | 1-II-6 能使用視覺元素與想像力，豐富創作主題。 | | |
| 學習內容 | | 資訊教育 資議 A-II-1 簡單的問題解決表示方法 資議 D-II-1 常見的數位資料儲存方法 資議 H-II-1 健康數位習慣的介紹 資議 H-II-2 資訊科技合理使用原則的介紹 資議 T-II-1 資料處理軟體的基本操作 科技教育 科議 A-II-1 日常科技產品的介紹 科議 P-II-1 基本的造型概念 科議 S-II-1 科技對個人及社會的影響 綜合領域 Ab-II-1 有效的學習方法。 Bc-II-1 各類資源的認識與彙整。 自然領域 INf-II-1 日常生活中常見的科技產品。 藝術領域 視 E-II-1 色彩感知、造形與空間的探索。 視 E-II-2 媒材、技法及工具知能。 視 E-II-3 點線面創作體驗、平面與立體創作、聯想創作。 | | |
| 學習目標 | | 1. 認識資訊與科技的基本知識與技能並培養正確的觀念、態度。 2. 了解資訊科技與個人、社會、環境及文化之相互影響。 3. 藉由科技實作培養邏輯思維，以解決日常生活的問題。 4. 學會 Word 文書軟體的基本操作，並在日常生活中實際應用。 | | |
| 評量方式 | | 課堂觀察、實作評量、口語評量 | | |
| 週次 日期 | 單元名稱 | 課程內容 | 表現任務 | 學習評量 |
| 1 | 認識 Word | 1. 版面設定和背景、檢視文件 2. 文字藝術師 3. 複製格式和項目符號 4. 文字方塊和圖片 5. 重複、復原和快速鍵 | 利用文字 方塊呈現 3~5句日 常對話 | 課堂觀察40% 實作評量60% |
| 2 | Word 表格應用 | 1. 表格應用和建立 2. 欄和列的調整 3. 自動調整表格 4. 套用表格樣式 5. 表格標題和插入圖片 | 產出一個有主題的表格 | 課堂觀察40% 實作評量 60% |
| 3 | | | | |
| 4 | 地產大富翁 | 1. 表格進階應用 2. 平均分配欄寬列高 | 產出一個圖文並茂的表 | 課堂觀察40% 實作評量 60% |
| 5 | | | | |

| | | | | |
|----|---------------------------|---|-------------|---------------------------------|
| 6 | | 3. 表格內容置中 4. 合併儲存格 5. 框線網底 6. 線上圖片和創用 CC | 格 | |
| 7 | 我的個人檔案 | 1. 認識段落 | 完成個人檔案 | 課堂觀察40% 實作評量 60% |
| 8 | | 2. 段落行距和間距設定 | | |
| 9 | | 3. 段落的縮排設定、左右對齊 | | |
| 10 | | 4. 項目符號和凸排 5. 文繞圖的應用 6. 頁面框線和尋找取代 | | |
| 11 | 動手 DIY 卡片 | 1. 卡片 DIY 和背景設定 | 完成卡片製作 | 課堂觀察40% 實作評量 60% |
| 12 | | 2. 插入圖案做標題 | | |
| 13 | | 3. 對齊均分和群組 | | |
| 14 | | 4. 照片裁剪造型 5. 漸層和圖層順序 6. 圖示和背面翻轉 7. 列印和裁剪 DIY | | |
| 15 | 動手玩科技 — 卡紙 LED 提燈設計 | 1. 說明電燈和燈籠的功能、影響和造型 3B | 完成卡紙 LED 提燈 | 課堂觀察30% 實作評量 40% 口語評量 30% |
| 16 | | 2. 認識工具材料(電池、電線、燈泡、LED、鉗子、起子) | | |
| 17 | | 3. 設計提燈造型和彩繪 | | |
| 18 | | 4. 提燈造型組裝與發表 | | |
| 19 | | | | |
| 20 | | | | |

| 桃園市大園區內海國民小學 112 學年度第一學期三年級 彈性學習課程多采內海課程計畫 | | | |
|--|---|--|-----|
| 每週節數 | 0.5 節 | 設計者 | 教學組 |
| 核心素養 | A 自主行動 | ■A1. 身心素質與自我精進 ■A2. 系統思考與問題解決 ■A3. 規劃執行與創新應變 | |
| | B 溝通互動 | ■B1. 符號運用與溝通表達 ■B2. 科技資訊與媒體素養 ■B3. 藝術涵養與美感素養 | |
| | C 社會參與 | ■C1. 道德實踐與公民意識 ■C2. 人際關係與團隊合作 ■C3. 多元文化與國際理解 | |
| 融入議題 | 安全教育 安 E9 學習相互尊重的精神。 生命教育 生 E1 探討生活議題，培養思考的適當情意與態度。 人權教育 人 E5 欣賞、包容個別差異並尊重自己與他人的權利。 家庭教育 家 E7 表達對家庭成員的關心與情感。 性別平等教育 性 E3 覺察性別角色的刻板印象，了解家庭、學校與職業的分工，不應受性別的限制。 | | |
| 學習重點 | 學習表現 | 綜合活動 1. Aa-II-1 自己能做的事。 2. Ad-II-1 情緒的辨識與調適。 3. Ba-II-1 自我表達的適切性。 4. Ca-II-1 生活周遭潛藏危機的情境。 5. Cc-II-1 文化活動的參與。 健康與體育領域 1. Ba-II-1 居家、交通及戶外環境的潛在危機與安全須知。 2. Ba-II-3 防火、防震、防颱措施及逃生避難基本技巧。 3. Ca-II-1 健康社區的意識、責任與維護行動。 4. Cb-II-1 運動安全規則、運動增進生長知識。 5. Db-II-2 性別角色刻板現象並與不同性別者之良好互動。 6. Fb-II-1 自我健康狀態檢視方法與健康行為的維持原則。 | |
| | 學習內容 | 綜合活動 1. 1b-II-1 選擇合宜的學習方法，落實學習行動。 2. 1d-II-1 覺察情緒的變化，培養正向思考的態度。 3. 2a-II-1 覺察自己的人際溝通方式，展現合宜的互動與溝通態度和技巧。 4. 3c-II-1 參與文化活動，體會文化與生活的關係，並認同與肯定自己的文化。 5. 3d-II-1 覺察生活中環境的問題，探討並執行對環境友善的行動。 健康與體育領域 | |

| | | 1. 1a-II-1 認識身心健康基本概念與意義。 2. 2a-II-1 覺察健康受到個人、家庭、學校等因素之影響。 3. 3a-II-1 演練基本的健康技能。 4. 4a-II-1 能於日常生活中，運用健康資訊、產品與服務。 | | |
|----------|---------------|--|-----------|----------------------------------|
| 學習目標 | | 1. 了解祖孫節的由來及意義。 2. 能與家庭成員一起分攤家務。 3. 學會自我保護。 4. 學會製作古早童玩。 5. 認識身體界線，瞭解求救管道 | | |
| 評量方式 | | 口頭評量、實作評量、學習單 | | |
| 週次 日期 | 單元名稱 | 課程內容 | 表現任務 | 學習評量 |
| 1 | 友善校園 | 1. 觀賞反霸凌影片 | 說出反霸凌專線號碼 | 口語表達 50% 互動參與 50% |
| 2 | | 2. 討論與分享 | | |
| 3 | 性別平等/家庭教育-我不要 | 1. 文本導讀 | 完成學習單 | 口語表達 30% 互動討論 30% 成果分享 40% |
| 4 | | 2. 小組間進行分享 3. 完成學習單 | | |
| 5 | 家庭教育-「祖」要回憶 | 1. 上網搜尋祖孫節的由來。 | 製作出一個懷舊童玩 | 口語表達 30% 互動參與 30% 成果分享 40% |
| 6 | | 2. 播放影片。 | | |
| 7 | | 3. 影片討論。 | | |
| 8 | | 4. 小組討論訪問長輩的訪問稿並上台分享。 | | |
| 9 | | 5. 訪談分享。 | | |
| 10 | | 6. 根據訪談內容為長輩畫一幅畫。 | | |
| 11 | | 7. 8. 古早童玩體驗：沙包、彈氈仔標等等。 | | |
| 12 | | 9. 懷舊童玩的製作 | | |
| 13 | | 10. 與家中長輩分享並拍照。 | | |
| 14 | | | | |
| 15 | 性別平等教育-大家一起來 | 1. 閱讀繪本《朱家故事》。 | 完成學習單 | 口語表達 30% 互動參與 30% 成果分享 40% |
| 16 | | 2. 討論與分享。 | | |
| 17 | | 3. 家事小記者學習單。 | | |
| 18 | | 4. 上台報告自己家庭中的家事分工和繪本內容的異同。 | | |
| 19 | | 5. 桌遊-家事一起來：角色扮演與家事分工遊戲。 | | |
| 20 | | 6. 完成家事大挑戰學習單。 | | |
| 21 | | | | |

| 桃園市大園區內海國民小學 112 學年度第二學期 三年級 彈性學習課程多采內海課程計畫 | | | |
|---|--|---|------|
| 每週節數 | 0.5 節 | 設計者 | 教學組 |
| 核心素養 | A 自主行動 | ■A1. 身心素質與自我精進 ■A2. 系統思考與問題解決 ■A3. 規劃執行與創新應變 | |
| | B 溝通互動 | ■B1. 符號運用與溝通表達 ■B2. 科技資訊與媒體素養 ■B3. 藝術涵養與美感素養 | |
| | C 社會參與 | ■C1. 道德實踐與公民意識 ■C2. 人際關係與團隊合作 ■C3. 多元文化與國際理解 | |
| 融入議題 | <p>防災教育 防 E5 不同災害發生時的適當避難行為。</p> <p>安全教育 安 E9 學習相互尊重的精神。</p> <p>生命教育 生 E1 探討生活議題，培養思考的適當情意與態度。</p> <p>家庭教育 家 E3 察覺家庭中不同角色，並反思個人在家庭中扮演的角色。</p> <p>環境教育 環 E12 養成對災害的警覺心及敏感度，對災害有基本的了解，並能避免災害的發生。</p> <p>人權教育 人 E5 欣賞、包容個別差異並尊重自己與他人的權利。</p> <p>性別平等教育 性 E3 覺察性別角色的刻板印象，了解家庭、學校與職業的分工，不應受性別的限制。</p> <p>性 E4 認識身體界限 與尊重他人的身體自主權。</p> | | |
| 學習重點 | 學習表現 | <p>綜合活動</p> <p>1. Aa-II-1 自己能做的事。</p> <p>2. Ad-II-1 情緒的辨識與調適。</p> <p>3. Ba-II-1 自我表達的適切性。</p> <p>4. Ca-II-1 生活周遭潛藏危機的情境。</p> <p>5. Cc-II-1 文化活動的參與。</p> <p>健康與體育領域</p> <p>1. Ba-II-1 居家、交通及戶外環境的潛在危機與安全須知。</p> <p>2. Ba-II-3 防火、防震、防颱措施及逃生避難基本技巧。</p> <p>3. Ca-II-1 健康社區的意識、責任與維護行動。</p> <p>4. Cb-II-1 運動安全規則、運動增進生長知識。</p> <p>5. Db-II-2 性別角色刻板現象並與不同性別者之良好互動。</p> <p>6. Fb-II-1 自我健康狀態檢視方法與健康行為的維持原則。</p> | |
| | | 學 | 綜合活動 |

| | | | | |
|-------------|--|--|-----------------|----------------------------------|
| 習 內 容 | 1. 1b-II-1 選擇合宜的學習方法，落實學習行動。 2. 1d-II-1 覺察情緒的變化，培養正向思考的態度。 3. 2a-II-1 覺察自己的人際溝通方式，展現合宜的互動與溝通態度和技巧。 4. 3c-II-1 參與文化活動，體會文化與生活的關係，並認同與肯定自己的文化。 5. 3d-II-1 覺察生活中環境的問題，探討並執行對環境友善的行動。 健康與體育領域 1. 1a-II-1 認識身心健康基本概念與意義。 2. 2a-II-1 覺察健康受到個人、家庭、學校等因素之影響。 3. 3a-II-1 演練基本的健康技能。 4. 4a-II-1 能於日常生活中，運用健康資訊、產品與服務。 | | | |
| 學習目標 | 1. 能對家人表達自己的感謝。 2. 能由實際報恩的具體行動中，明確體驗家人平日辛勞的付出。 3. 落實防災教育，建立防災觀念。 4. 了解自己對兩性間的看法。 5. 尊重男女間不同的喜好、觀點。 6. 培養正確的兩性觀念。 | | | |
| 評量方式 | 口頭評量、實作評量、學習單 | | | |
| 週次 日期 | 單元名稱 | 課程內容 | 表現任務 | 學習評量 |
| 1 | 友善校園 | 1. 閱讀繪本《不，我不喜歡被推撞》 | 完成學習單 | 口語表達 50% 成果分享 50% |
| 2 | | 2. 分享與討論 | | |
| 3 | 防颱有妙招 | 1. 認識颱風形成原因 | 說出一項防 颱預防的方法 | 口語表達 30% 互動參與 30% 成果分享 40% |
| 4 | | 2. 認識颱風可能帶來的災害 3. 預防颱風有妙招討論 | | |
| 5 | 我也可以-性 別平等 | 1. 閱讀繪本《灰王子》。 | 畫一幅未來 的自己 | 口語表達 30% 互動參與 30% 成果分享 40% |
| 6 | | 2. 繪本內容討論與發表。 | | |
| 7 | | 3. 職業性別動動腦。 | | |
| 8 | | 4. 完成學習。 5. 未來透視鏡：畫一畫未來長大後的自己，畫出自己的職業、衣著、地點、人物和工作場所等等 | | |
| 9 | 家庭教育-愛 的驚喜包 | 1. 閱讀繪本《媽媽的紅沙發》。 | 寫出一張感 恩明信片 | 口語表達 30% 互動參與 30% 成果分享 40% |
| 10 | | 2. 討論與分享。 | | |
| 11 | | 3. 發現我的百變媽咪：觀賞影片《世界上最辛苦的工作》。 | | |
| 12 | | 4. 完成學習單。 | | |

| | | | | |
|----|------------------|--|------|----------------------------------|
| 13 | | 5. 設計一星期的感恩計畫。 | | |
| 14 | | 5. 愛的告白。 6. 處處留情。 7. 感謝郵你：書寫感恩明信片。 8. 成果分享。 | | |
| 15 | 性別平等教育 -玩具總動員 | 1. 分享自己最愛的玩具與理由。 | 上台報告 | 口語表達 30% 互動參與 30% 成果分享 40% |
| 16 | | 2. 閱讀繪本《威廉的洋娃娃》。 | | |
| 17 | | 3. 師生共讀。 | | |
| 18 | | 4. 小組討論玩洋娃娃可以學習到什麼？ | | |
| 19 | | 5. 思考並分享：如果自己是男生/女生，心裡會想要什麼玩具？為什麼？ | | |
| 20 | | 6. 與同學分享自己最愛的玩具。 | | |

(四)四年級

| 桃園市大園區內海國民小學 112 學年度第一學期 四年級 彈性學習課程放眼世界課程計畫 | | | |
|---|---|--|-----|
| 每週節數 | 2 節 | 設計者 | 教學組 |
| 核心素養 | A 自主行動 | □A1. 身心素質與自我精進 ■A2. 系統思考與問題解決 □A3. 規劃執行與創新應變 | |
| | B 溝通互動 | □■B1. 符號運用與溝通表達 □B2. 科技資訊與媒體素養 □B3. 藝術涵養與美感素養 | |
| | C 社會參與 | □C1. 道德實踐與公民意識■C2. 人際關係與團隊合作 ■C3. 多元文化與國際理解 | |
| 融入議題 | <p>閱讀素養</p> <p>閱 E1 認識一般生活情境中需要使用的，以及學習學科基礎知識所應具備的字詞彙。</p> <p>閱 E3 熟悉與學科學習相關的文本閱讀策略。</p> <p>閱 E5 發展檢索資訊、獲得資訊、整合資訊的數位閱讀能力。</p> <p>閱 E10 中、高年級：能從報章雜誌及其他閱讀媒材中汲取與學科相關的知識。</p> <p>國際教育</p> <p>國 E4 了解國際文化的多樣性。</p> <p>國 E5 發展學習不同文化的意願。</p> <p>品德教育</p> <p>品 E1 良好生活習慣與德行。</p> <p>品 E2 自尊尊人與自愛愛人。</p> | | |
| 學習重點 | 學習表現 | <p>【英語文】</p> <p>1-II-4 能聽辨句子的語調。</p> <p>1-II-7 能聽懂課堂中所學的字詞。</p> <p>1-II-8 能聽懂簡易的教室用語。</p> <p>1-II-9 能聽懂簡易的日常生活用語。</p> <p>1-II-10 能聽懂簡易句型的句子。</p> <p>2-II-2 能念出英語的語音。</p> <p>2-II-3 能說出課堂中所學的字詞。</p> <p>2-II-4 能使用簡易的教室用語。</p> <p>2-II-5 能使用簡易的日常生活用語。</p> <p>2-II-6 能以正確的發音及適切的語調說出簡易句型的句子。</p> <p>3-II-2 能辨識課堂中所學的字詞。</p> <p>3-II-3 能看懂課堂中所學的句子。</p> <p>5-II-3 能以正確的發音及適切的速度朗讀簡易句型的句子。</p> <p>6-II-2 積極參與各種課堂練習活動。</p> <p>8-II-2 能了解課堂中所介紹的國內主要節慶習俗。</p> <p>8-II-3 能了解課堂中所介紹的國外主要節慶習俗。</p> <p>【綜合活動】</p> <p>1a-II-1 展現自己能力、興趣與長處，並表達自己的想法和感受。</p> | |

| | | | | |
|----------|---|--------------------|----------|----------------------|
| | <p>2c-II-1 蒐集與整理各類資源，處理個人日常生活問題。</p> <p>【自然科學】</p> <p>ti-II-1 能在指導下觀察日常生活現象的規律性，並運用想像力與好奇心，了解及描述自然環境的現象。</p> <p>pc-II-2 能利用簡單形式的口語、文字或圖畫等，表達探究之過程、發現。</p> <p>【藝術】</p> <p>3-II-5 能透過藝術表現形式，認識與探索群己關係及互動。</p> | | | |
| 學習內容 | <p>【英語文】</p> <p>Ab-II-1 子音、母音及其組合。</p> <p>Ab-II-3 片語及句子的重音。</p> <p>Ab-II-4 所學的字母拼讀規則（含看字讀音、聽音拼字）。</p> <p>Ac-II-1 簡易的教室用語。</p> <p>Ac-II-2 簡易的生活用語。</p> <p>Ac-II-3 第二學習階段所學字詞。</p> <p>B-II-1 第二學習階段所學字詞及句型的生活溝通。</p> <p>C-II-2 國內外主要節慶習俗。</p> <p>【綜合活動】</p> <p>Aa-II-1 自己能做的事。</p> <p>Aa-II-3 自我探索的想法與感受。</p> <p>Bc-II-3 運用資源處理日常生活問題的行動。</p> <p>【自然科學】</p> <p>INd-II-6 一年四季氣溫會有所變化，天氣也會有所不同。氣象報告可以讓我們知道天氣的可能變化。</p> <p>【藝術】</p> <p>表 P-II-2 各類形式的表演藝術活動。</p> <p>表 P-II-4 劇場遊戲、即興活動、角色扮演。</p> | | | |
| 學習目標 | <ol style="list-style-type: none"> 1. 熟悉基本的字母拼讀規則，並應用於學習過程中。 2. 能聽辨、唸讀字詞、句型、生活用語及教室用語，了解其使用情境，培養基本對話能力，並應用於日常生活溝通，以解決問題。 3. 能夠使用適當的英語學習策略，強化自主學習能力。 4. 能夠與團隊合作，從雙向互動與討論的過程中，提升思辨與解決問題的能力。 5. 藉由繪本閱讀與討論，思辨與日常生活相關的問題。 6. 能認識臺灣及其他國家的風俗文化，實現自我認同與尊重他人。 | | | |
| 評量方式 | 課堂觀察，實作評量，作業評量 | | | |
| 週次 日期 | 單元名稱 | 課程內容 | 表現任務 | 學習評量 |
| 1 | How's the weather? | 1. 認識與天氣相關的英文字詞和語句 | 用英文進行氣象播 | 課堂觀察 60% 實作評量 40% |
| 2 | | | | |

| | | | | |
|----|-------------------------|---|-----------------------|--|
| 3 | | 2. 紀錄一週的天氣變化，並繪製成圖表 | 報。 | (口語表達) |
| 4 | | 3. 用簡單的英文語句撰寫天氣播報的文字稿 | | |
| 5 | | 4. 進行氣象播報，成為小小報員 | | |
| 6 | What time is it? | 1. 認識時間的英文表示法 | 透過角色扮演，進行英文對話。 | 課堂觀察 60% 實作評量 40% (口語表達) |
| 7 | | 2. 學習如何用英文詢問時間 | | |
| 8 | | 3. Role Play: 用簡單的英文語句演出日常生活與時間相關的情境 | | |
| 9 | Happy Halloween | 1. 介紹萬聖節的由來 | 完成萬聖節闖關。 | 課堂觀察 60% 實作評量 40% (闖關活動) |
| 10 | | 2. 認識萬聖節相關的慶祝活動 3. 進行萬聖節闖關活動 | | |
| 11 | Be on time! | 1. 共讀繪本” Totally Tardy Marty” | 參與課堂討論，並確實完成學習單。 | 課堂觀察 50% 實作評量 30% (口語表達) 作業評量 20% |
| 12 | | 2. 問題討論 (1) 守時(Be on time.)的重要性 (2) Time Management (3) 擁有守時觀念的同時也要懂得放慢腳步，用心體會生活 3. 書寫學習單 | | |
| 13 | Happy Thanksgiving! | 1. 介紹感恩節的由來 | 製作南瓜派。 | 課堂觀察 60% 實作評量 40% (製作食物) |
| 14 | | 2. 認識感恩節相關的慶祝活動 3. 製作感恩節特色飲食：南瓜派 | | |
| 15 | What's in my classroom? | 1. 認識常用文具的英文 | 參與課堂討論，並確實完成學習單。 | 課堂觀察 50% 實作評量 30% (口語表達) 作業評量 20% |
| 16 | | 2. 用簡單的英文語句介紹自己所擁有的文具 (I have _____.) | | |
| 17 | | 3. 共讀繪本” Love the Stationery in your Classroom” 4. 問題討論 (1) 如何珍惜所擁有的文具? (2) 為什麼需要珍惜物品? 5. 書寫學習單 | | |
| 18 | Where are you? | 1. 認識各種位置的英文表示法 | 完成人物位置圖並透過角色扮演進行英文對話。 | 課堂觀察 50% 實作評量 30% (口語表達) 作業評量 20% |
| 19 | | 2. 用簡單的英文語句詢問他人的位置 | | |
| 20 | | 3. Hide and Seek: 藉由校園躲貓貓，紀錄他人所在的位置，最後畫成人物位置圖 | | |
| 21 | | 4. 分享人物位置圖並進行簡單的英文問答 | | |

| 桃園市大園區內海國民小學 112 學年度第二學期 四年級 彈性學習課程放眼世界課程計畫 | | | |
|---|--|--|-----|
| 每週節數 | 2 節 | | 設計者 |
| 教學組 | | | |
| 核心素養 | A 自主行動 | □A1. 身心素質與自我精進 ■A2. 系統思考與問題解決 □A3. 規劃執行與創新應變 | |
| | B 溝通互動 | ■B1. 符號運用與溝通表達 □B2. 科技資訊與媒體素養 □B3. 藝術涵養與美感素養 | |
| | C 社會參與 | □C1. 道德實踐與公民意識■C2. 人際關係與團隊合作 ■C3. 多元文化與國際理解 | |
| 融入議題 | <p>閱讀素養</p> <p>閱 E1 認識一般生活情境中需要使用的，以及學習學科基礎知識所應具備的字詞彙。</p> <p>閱 E3 熟悉與學科學習相關的文本閱讀策略。</p> <p>閱 E5 發展檢索資訊、獲得資訊、整合資訊的數位閱讀能力。</p> <p>閱 E10 中、高年級：能從報章雜誌及其他閱讀媒材中汲取與學科相關的知識。</p> <p>國際教育</p> <p>國 E3 具備表達我國文化特色的能力。</p> <p>國 E4 了解國際文化的多樣性。</p> <p>國 E5 發展學習不同文化的意願。</p> | | |
| 學習重點 | 學習表現 | <p>【英語文】</p> <p>1-II-4 能聽辨句子的語調。</p> <p>1-II-7 能聽懂課堂中所學的字詞。</p> <p>1-II-8 能聽懂簡易的教室用語。</p> <p>1-II-9 能聽懂簡易的日常生活用語。</p> <p>1-II-10 能聽懂簡易句型的句子。</p> <p>2-II-2 能念出英語的語音。</p> <p>2-II-3 能說出課堂中所學的字詞。</p> <p>2-II-4 能使用簡易的教室用語。</p> <p>2-II-5 能使用簡易的日常生活用語。</p> <p>2-II-6 能以正確的發音及適切的語調說出簡易句型的句子。</p> <p>3-II-2 能辨識課堂中所學的字詞。</p> <p>3-II-3 能看懂課堂中所學的句子。</p> <p>5-II-3 能以正確的發音及適切的速度朗讀簡易句型的句子。</p> <p>6-II-2 積極參與各種課堂練習活動。</p> <p>8-II-2 能了解課堂中所介紹的國內主要節慶習俗。</p> <p>8-II-3 能了解課堂中所介紹的國外主要節慶習俗。</p> <p>【綜合活動】</p> <p>1a-II-1 展現自己能力、興趣與長處，並表達自己的想法和感受。</p> <p>2b-II-1 體會團隊合作的意義，並能關懷團隊的成員。</p> <p>2c-II-1 蒐集與整理各類資源，處理個人日常生活問題。</p> <p>【藝術】</p> | |

| | | | | |
|------|---|---|----------------------|----------------------|
| | <p>3-II-5 能透過藝術表現形式，認識與探索群己關係及互動</p> <p>1-II-6 能使用視覺元素與想像力，豐富創作主題。</p> <p>【自然】</p> <p>ti-II-1 能在指導下觀察日常生活現象的規律性，並運用想像力與好奇心，了解及描述自然環境的現象。</p> | | | |
| 學習內容 | <p>【英語文】</p> <p>Ab-II-1 子音、母音及其組合。</p> <p>Ab-II-3 片語及句子的重音。</p> <p>Ab-II-4 所學的字母拼讀規則（含看字讀音、聽音拼字）。</p> <p>Ac-II-1 簡易的教室用語。</p> <p>Ac-II-2 簡易的生活用語。</p> <p>Ac-II-3 第二學習階段所學字詞。</p> <p>B-II-1 第二學習階段所學字詞及句型的生活溝通。</p> <p>C-II-2 國內外主要節慶習俗。</p> <p>【綜合活動】</p> <p>Aa-II-1 自己能做的事。</p> <p>Bb-II-3 團體活動的參與態度。</p> <p>Bc-II-3 運用資源處理日常生活問題的行動。</p> <p>【藝術】</p> <p>視 E-II-3 點線面創作體驗、平面與立體創作、聯想創作。</p> <p>表 P-II-4 劇場遊戲、即興活動、角色扮演。</p> <p>【自然科學】</p> <p>INc-II-8 不同的環境有不同的生物生存。</p> | | | |
| 學習目標 | <ol style="list-style-type: none"> 1. 熟悉基本的字母拼讀規則，並應用於學習過程中。 2. 能聽辨、唸讀字詞、句型、生活用語及教室用語，了解其使用情境，培養基本對話能力，並應用於日常生活溝通，以解決問題。 3. 能夠使用適當的英語學習策略，強化自主學習能力。 4. 能夠與團隊合作，從雙向互動與討論的過程中，提升思辨與解決問題的能力。 5. 藉由繪本閱讀與討論，思辨與日常生活相關的問題。 6. 能認識臺灣及其他國家的風俗文化，實現自我認同與尊重他人。 | | | |
| 評量方式 | 課堂觀察，實作評量，作業評量 | | | |
| 週次日期 | 單元名稱 | 課程內容 | 表現任務 | 學習評量 |
| 1 | Room Tour | <ol style="list-style-type: none"> 1. 認識家中各房間的英文 2. 繪製家中空間配置圖，並運用厚紙板將各空間立體化 3. 用簡單的英文語句介紹自己的家中空間配置 | 完成空間配置圖，並用英文介紹家中的空間配 | 課堂觀察 50% 實作評量 50% |
| 2 | | | | |
| 3 | | | | |
| 4 | | | | |

| | | | | |
|----|-----------------------------|---|-----------------------|--------------------------------|
| 5 | | | 置。 | |
| 6 | | | | |
| 7 | Food around the world! | 1. 認識臺灣在地美食 2. 讀繪本”World of Food ”，認識各國的特色美食 3. 仿照繪本，用簡單的英文介紹一種喜歡的臺灣特色美食 | 完成1~2頁簡報，介紹一種臺灣的特色美食。 | 課堂觀察 50% 實作評量 50% (簡報製作) |
| 8 | | | | |
| 9 | | | | |
| 10 | | | | |
| 11 | What would you like? | 1. 認識各種餐點的英文 2. 用簡單的英文句子點餐 3. 用簡單的英文句子招待客人 4. 小組規劃屬於自己的餐廳及餐點價目表，輪流進行角色扮演 | 透過角色扮演，進行英文對話。 | 課堂觀察 50% 實作評量 50% (口語表達) |
| 12 | | | | |
| 13 | | | | |
| 14 | | | | |
| 15 | | | | |
| 16 | Happy Dragon Boat Festival! | 1. 介紹端午節的由來 2. 認識端午節相關的詞語 3. 書寫學習單 | 完成學習單。 | 課堂觀察 70% 作業評量 30% |
| 17 | Animals around the world! | 1. 認識各種動物的英文 2. 介紹不同的國家的象徵性動物 3. 介紹動物生存環境的差別 4. 選擇一種喜歡的動物，製成3-5頁的簡報來介紹動物 | 完成3~5頁動物介紹簡報。 | 課堂觀察 50% 實作評量 50% (簡報製作) |
| 18 | | | | |
| 19 | | | | |
| 20 | | | | |

| 桃園市大園區內海國民小學 112 學年度第一學期 四年級 彈性學習課程海洋奇緣課程計畫 | | | |
|---|--|--|-----|
| 每週節數 | 0.5 節 | 設計者 | 教學組 |
| 核心素養 | A 自主行動 | ■A1. 身心素質與自我精進 ■A2. 系統思考與問題解決 ■A3. 規劃執行與創新應變 | |
| | B 溝通互動 | ■B1. 符號運用與溝通表達 ■B2. 科技資訊與媒體素養 ■B3. 藝術涵養與美感素養 | |
| | C 社會參與 | ■C1. 道德實踐與公民意識 ■C2. 人際關係與團隊合作 ○C3. 多元文化與國際理解 | |
| 融入議題 | <p>環境教育</p> <p>環 E1 參與戶外學習與自然體驗，覺知自然環境的美、平衡、與完整性。</p> <p>環 E2 覺知生物生命的美與價值，關懷動、植物的生命。</p> <p>環 E4 覺知經濟發展與工業發展對環境的衝擊。</p> <p>環 E5 覺知人類的生活型態對其他生態與生物</p> <p>海洋教育</p> <p>海 E4 認識家鄉或鄰近的水域環境與產業。</p> <p>海 E7 閱讀、分享及創作與海洋有關的故事。</p> <p>品德教育</p> <p>品 EJU1 尊重生命。</p> <p>閱讀素養教育</p> <p>閱 E5 發展檢索資訊、獲得資訊、整合資訊的數位閱讀能力。</p> <p>閱 E12 培養喜愛閱讀的態度。</p> <p>戶外教育</p> <p>戶 E1 善用教室外、戶外及校外教學，認識生活環境（自然或人為）。</p> | | |
| 學習重點 | 學習表現 | <p>自然科學領域</p> <p>1. tr-II-1 能知道觀察、記錄所得自然現象的結果是有其原因的，並依據習得的知識，說明自己的想法。</p> <p>2. ai-II-1 保持對自然現象的好奇心，透過不斷的探尋和提問，常會有新發現。</p> <p>3. ah-II-1 透過各種感官了解生活週遭事物的屬性。</p> <p>藝術領域</p> <p>1. 1-II-3 能試探媒材特性與技法，進行創作。</p> <p>2. 1-II-6 能使用視覺元素與想像力，豐富創作主題。</p> <p>3. 2-II-7 能描述自己和他人作品的特徵。</p> <p>社會領域</p> <p>1. 3b-II-1 透過適當的管道蒐集 與學習主題相關的資料，並判讀其正確性。</p> <p>2. 3c-II-1 聆聽他人的意見，並表達自己的看法。</p> | |
| | 學習內容 | <p>自然科學領域</p> <p>1. INb-II-7 動植物體的外部形態和內部構造，與其生長、行為、繁衍後代和適應環境有關。</p> <p>2. INg-II-1 自然環境中有許多資源。人類生存與生活需依賴自然環境中的各種資源，但自然資源都是有限的，需要珍惜使用。</p> | |

| | | 3. Ca-II-1 居住地方的環境隨著社會與經濟的發展而改變。 藝術領域 1. 視 E-II-3 點線面創作體驗、平面與立體創作、聯想創作。 | | |
|----------|--|---|-------------|----------------------------------|
| 學習目標 | 1. 能正確判斷濕地植物。 2. 能說出生活周遭的濕地。 3. 認識黑鮪魚生態及成長方式。 4. 瞭解保育黑鮪魚現況與生活的關係。 5. 熟悉平板蒐集資料技巧。 | | | |
| 評量方式 | 口頭評量、實作評量、學習單 | | | |
| 週次 日期 | 單元名稱 | 課程內容 | 表現任務 | 學習評量 |
| 1 | 繪本-黑鮪魚的旅行 | 1. 學生閱讀繪本「黑鮪魚的旅行」。 | 完成黑鮪魚旅行學習單 | 口語表達 30% 互動討論 30% 成果分享 40% |
| 2 | | 2. 上網觀看繪本影片「黑鮪魚的旅行」 | | |
| 3 | | 3. 師生對繪本內容進行討論。 | | |
| 4 | | 4. 國際間保護黑鮪魚現況與困境討論。 | | |
| 5 | | 5. 學生利用平板搜尋黑鮪魚資料，並與同儕分享。 | | |
| 6 | | 6. 書寫並美化「黑鮪魚的旅行」學習單。 | | |
| 3 | 海洋生物鑰匙圈 DIY | 1. 利用平板搜索喜愛的海洋生物 Q 版圖片。 | 做出一個海洋生物鑰匙圈 | 成果分享 80% 口語表達 20% |
| 4 | | 2. 與小組成員分享選擇原因。 | | |
| 5 | | 3. 將圖片列印。 | | |
| 6 | | 4 把圖片放在熱縮片下，用麥克筆將圖片輪廓描繪於熱縮片上。 | | |
| 7 | | 5. 在熱縮片上輪廓外框內用麥克筆塗上顏色。 | | |
| 8 | | 6. 熱縮片放進烤箱加熱縮小。 7. 將縮小的熱縮片至於厚書夾層中壓平與降溫。 | | |
| 9 | 濕地搜索隊 | 1. 以「濕地」二字猜測什麼樣地方可以被稱為濕地？ 2. 小組依據「濕地是什麼」、「形成 | 完成學習單 | 口語表達 30% 互動討論 30% 成果分享 40% |

| | | | | |
|----|--------|---------------------------------|-------|----------------------------------|
| 10 | | 濕地的條件」、「濕地的功能」以及「生活周遭的濕地」討論。 | | |
| 11 | | 3. 各組利用平板查詢相關內容。 | | |
| 12 | | 4. 各組分別上台發表一個問題之討論內容。 | | |
| 12 | | 5. 其餘組別補充不同的內容。 | | |
| 13 | 校園中的濕地 | 6. 展示濕地教學簡報。 | 完成學習單 | 口語表達 30% 互動討論 40% 成果分享 30% |
| 14 | | 7. 介紹濕地的形成條件、功能以及生活周遭的濕地。 | | |
| 15 | | 8. 完成濕地搜隊學習單。 | | |
| 16 | | 1. 依據先備知尋找生活周遭的濕地。 | | |
| 17 | 濕地植物 | 2. 在校園中尋找濕地。 | 完成學習單 | 口語表達 30% 互動討論 40% 成果分享 30% |
| 18 | | (1)此地是否符合濕地的條件？ | | |
| 19 | | (2)在校園中，這塊濕地的作用是什麼？ | | |
| 20 | | 3. 記錄於學習單。 | | |
| 21 | | 4. 小組發表。 | | |
| 21 | | 5. 統整濕地具備的條件與功能。 | | |
| 17 | | 1. 展示常見的濕地植物葉片。 | | |
| 18 | | 2. 每組分發各一個植物的葉片。 | | |
| 19 | | 3. 運用五感觀察，並將感受紀錄在學習單中。(眼睛、鼻子、手) | | |
| 20 | | 4. 小組分別選定兩種植物進行說明。 | | |
| 21 | | 5. 各組補充是否有不同的觀察結果。 | | |

| 桃園市大園區內海國民小學 112 學年度第二學期 四年級 彈性學習課程海洋奇緣課程計畫 | | | |
|---|--|---|-----|
| 每週節數 | 0.5 節 | 設計者 | 教學組 |
| 核心素養 | A 自主行動 | ■A1. 身心素質與自我精進 ■A2. 系統思考與問題解決 ■A3. 規劃執行與創新應變 | |
| | B 溝通互動 | ■B1. 符號運用與溝通表達 ■B2. 科技資訊與媒體素養 ■B3. 藝術涵養與美感素養 | |
| | C 社會參與 | ■C1. 道德實踐與公民意識 ■C2. 人際關係與團隊合作 ■C3. 多元文化與國際理解 | |
| 融入議題 | <p>環境教育</p> <p>環 E1 參與戶外學習與自然體驗，覺知自然環境的美、平衡、與完整性。</p> <p>環 E2 覺知生物生命的美與價值，關懷動、植物的生命。</p> <p>環 E3 了解人與自然和諧共生，進而保護重要棲地。</p> <p>環 E5 覺知人類的生活型態對其他生態與生物</p> <p>海洋教育</p> <p>海 E4 認識家鄉或鄰近的水域環境與產業。</p> <p>品德教育</p> <p>品 EJU1 尊重生命。</p> <p>閱讀素養教育</p> <p>閱 E5 發展檢索資訊、獲得資訊、整合資訊的數位閱讀能力。</p> <p>戶外教育</p> <p>戶 E1 善用教室外、戶外及校外教學，認識生活環境（自然或人為）。</p> | | |
| 學習重點 | 學習表現 | <p>自然科學領域</p> <p>1. tr-II-1 能知道觀察、記錄所得自然現象的結果是有其原因的，並依據習得的知識，說明自己的想法。</p> <p>2. ai-II-1 保持對自然現象的好奇心，透過不斷的探尋和提問，常會有新發現。</p> <p>藝術領域</p> <p>1. 1-II-3 能試探媒材特性與技法，進行創作。</p> <p>2. 1-II-6 能使用視覺元素與想像力，豐富創作主題。</p> <p>3. 2-II-7 能描述自己和他人作品的特徵。</p> <p>社會領域</p> <p>1. 3b-II-1 透過適當的管道蒐集 與學習主題相關的資料，並判讀其正確性。</p> <p>2. 3c-II-1 聆聽他人的意見，並表達自己的看法。</p> | |
| | 學習內容 | <p>自然科學領域</p> <p>1. INb-II-7 動植物體的外部形態和內部構造，與其生長、行為、繁衍後代和適應環境有關。</p> <p>2. INg-II-1 自然環境中有許多資源。人類生存與生活需依賴自然環境中的各種資源，但自然資源都是有限的，需要珍惜使用。</p> <p>藝術領域</p> <p>1. 視 E-II-3 點線面創作體驗、平面與立體創作、聯想創作。</p> <p>2. 視 A-II-2 自然物與人造物、藝術作品與藝術家。</p> | |

| 學習目標 | 1. 認識與理解人類生存與發展所面對的環境危機與挑戰：氣候變遷、資源耗竭、生物多樣性消失及社會不正義和環境不正義。 2. 執行綠色簡樸與永續的生活行動。 3. 熟悉平板蒐集資料技巧。 4. 分辨鷓科、鴿科及鷺科的差別。 5. 說出濕地中的動物。 6. 運用科技資源規劃路線。 7. 認識濕地植物 | | | |
|----------|---|-----------------------------------|-------|----------------------------------|
| 評量方式 | 口頭評量、實作評量、學習單 | | | |
| 週次 日期 | 單元名稱 | 課程內容 | 表現任務 | 學習評量 |
| 1 | 濕被秀 | 1. 展示濕地植物 PPT。 | 小組報告 | 口語表達 30% 互動討論 40% 成果分享 30% |
| 2 | | 2. 各組掃描 Qrcode，閱讀植物的相關內容。 | | |
| 3 | | 3. 小組從文章中找出濕地植物的功用。 | | |
| 4 | | 4. 記錄於學習單。 | | |
| | | 5. 分組報告：分別選定三種植物進行說明。 | | |
| | | 6. 各組補充是否有不同的結論。 | | |
| | | 7. 討論植物分類。 (海岸草生型、防風林植物、紅樹林植物) | | |
| 5 | 濕地動物大發現 | 1. 發下學習單。 | 完成學習單 | 口語表達 30% 互動討論 40% 成果分享 30% |
| 6 | | 2. 小組利用平板搜尋動物名稱，判斷圖片中的動物是什麼名稱。 | | |
| 7 | | 3. 觀察圖片，討論鳥類外型特徵。 (花紋、鳥喙) | | |
| 8 | | 4. 將發現記錄在學習單中，並將六種鳥類進行分類。 | | |
| 9 | | 5. 小組發表(說明分類的原因)。 | | |
| 10 | | 6. 掃描學習單上的 Qrcode 閱讀文章。 | | |
| | | 7. 從文章中找出各種動物不同的特性。 | | |
| | | 8. 統整與說明鷓科、鴿科、鷺科的差異。 | | |
| 11 | 思路 濕路 | 1. 解說 google 地圖介面及功能。 | 規劃路線 | 口語表達 40% 互動討論 20% |

| | | | | |
|----|------|---|------|----------------------------------|
| 12 | | 2. 教師示範實際運用規畫路線的功能至內海 7-11。 | | 成果分享 40% |
| 13 | | 3. 解說截圖功能。 | | |
| 14 | | 4. 師生共做規劃路線至貴文宮。 5. 兩兩實作，運用截圖功能規劃一條前往許厝港的路線。 (將轉彎處中明顯標的物擷取下來，完成路線規劃) 6. 上台發表 (將平板畫面投影至班級觸屏) | | |
| 15 | 清淨家園 | 1. 展示「受到汙染」的溼地照片。 | 淨灘任務 | 口語表達 30% 互動討論 30% 成果分享 40% |
| 16 | | 2. 上網搜尋「溼地汙染對生態物種多樣性的影響」相關資料並閱讀。 | | |
| 17 | | 3. 搜尋相關圖片，討論「如果你是這些溼地中的生物，你會希望生活在什麼樣的環境？」、「溼地的汙染問題，對生物的生存需求帶來哪些威脅？」、「作為人類，我們可以為溼地中的生物做些什麼？」。 | | |
| 18 | | 4. 利用之前規劃的路線到許厝港溼地。 | | |
| 19 | | 5. 拍下垃圾中的溼地生物後實際淨灘。 | | |
| 20 | | 6. 將淨灘後的溼地樣貌拍照，比較淨灘前後差別， 7. 小組分析淨灘的垃圾類型，提出解決之具體行動。 8. 小組發表 | | |

桃園市大園區內海國民小學 112 學年度第一學期 四年級 彈性學習課程

【雲端開麥拉】課程計畫

| 每週節數 | 1 節 | 設計者 | 教學組 |
|------|---|--|-----|
| 核心素養 | A 自主行動 | <input type="checkbox"/> A1. 身心素質與自我精進 <input checked="" type="checkbox"/> A2. 系統思考與問題解決 <input checked="" type="checkbox"/> A3. 規劃執行與創新應變 | |
| | B 溝通互動 | <input type="checkbox"/> B1. 符號運用與溝通表達 <input checked="" type="checkbox"/> B2. 科技資訊與媒體素養 <input checked="" type="checkbox"/> B3. 藝術涵養與美感素養 | |
| | C 社會參與 | <input type="checkbox"/> C1. 道德實踐與公民意識 <input checked="" type="checkbox"/> C2. 人際關係與團隊合作 <input type="checkbox"/> C3. 多元文化與國際理解 | |
| 融入議題 | <p>資訊教育</p> <p>資 E1 認識常見的資訊系統。</p> <p>資 E2 使用資訊科技解決生活中簡單的問題。</p> <p>資 E6 認識與使用資訊科技以表達想法。</p> <p>資 E8 認識基本的數位資源整理方法。</p> <p>資 E10 了解資訊科技於日常生活之重要性。</p> <p>資 E11 建立康健的數位使用習慣與態度。</p> <p>資 E13 具備學習資訊科技的興趣。</p> <p>科技教育</p> <p>科 E2 了解動手實作的重要性。</p> <p>科 E4 體會動手實作的樂趣，並養成正向的科技態度。</p> <p>科 E5 繪製簡單草圖以呈現設計構想。</p> <p>科 E8 利用創意思考的技巧。</p> <p>科 E9 具備與他人團隊合作的能力。</p> | | |
| 學習重點 | <p>學習表現</p> <p>資訊教育</p> <p>資議 T-II-2 網路服務工具的基本操作</p> <p>資議 a-II-1 感受資訊科技於日常生活之重要性</p> <p>資議 p-II-1 認識以資訊科技溝通的方法</p> <p>資議 p-II-2 描述數位資源的整理方法</p> <p>資議 p-II-3 舉例說明以資訊科技分享資源的方法</p> <p>資議 t-II-1 體驗常見的資訊系統</p> <p>資議 t-II-2 體驗資訊科技解決問題的過程</p> <p>資議 t-II-3 認識以運算思維解決問題的過程</p> <p>科技教育</p> <p>科議 a-II-1 描述科技對個人生活的影響</p> <p>科議 a-II-2 體會動手實作的樂趣</p> <p>科議 s-II-1 繪製簡易草圖以呈現構想</p> <p>綜合領域</p> <p>1c-II-1 覺察工作的意義與重要性。</p> <p>2c-II-1 蒐集與整理各類資源，處理個人日常生活問題。</p> <p>自然領域</p> | | |

| | | | | |
|----------|---|--|---------------------|---------------------|
| | ai-II-3 透過動手實作，享受以成品來表現自己構想的樂趣。 藝術領域 1-II-3 能試探媒材特性與技法，進行創作。 1-II-6 能使用視覺元素與想像力，豐富創作主題。 | | | |
| 學習內容 | 資訊教育 資議 A-II-1 簡單的問題解決表示方法 資議 D-II-1 常見的數位資料儲存方法 資議 D-II-2 系統化數位資料管理方法的簡介 資議 H-II-2 資訊科技合理使用原則的介紹 資議 P-II-1 程式設計工具的介紹與體驗 資議 T-II-1 資料處理軟體的基本操作 資議 T-II-2 網路服務工具的基本操作 科技教育 科議 N-II-1 科技與生活的關係 科議 P-II-1 基本的造形概念 科議 P-II-2 工具與材料的介紹與體驗 綜合領域 Ab-II-1 有效的學習方法。 Bc-II-1 各類資源的認識與彙整。 自然領域 Inf-II-1 日常生活中常見的科技產品。 藝術領域 視 E-II-1 色彩感知、造形與空間的探索。 視 E-II-2 媒材、技法及工具知能。 | | | |
| 學習目標 | 1. 認識資訊與科技的基本知識與技能並培養正確的觀念、態度。 2. 了解資訊科技與個人、社會、環境及文化之相互影響。 3. 藉由科技實作培養邏輯思維，以解決日常生活的問題。 4. 認識並實際操作簡報軟體，並將所學之技能運用於日常生活中。 | | | |
| 評量方式 | 課堂觀察、實作評量、口語評量 | | | |
| 週次 日期 | 單元名稱 | 課程內容 | 表現任務 | 學習評量 |
| 1 | Google 工具 使用與網路 倫理 | 1. 使用Google Classroom (1)Gmail 收發信 (2)帳密登入並觀看教師提供的教材內容 | 創建自己的Google Meet會議室 | 課堂觀察40% 實作評量 60% |
| 2 | | 2. 使用Google Meet 3. 宣導網路安全與倫理 | | |
| 3 | 簡報小達人 | 1. 選用簡報主題、版面配置並認識 簡化標題的方法 | 製作 2 頁 簡報 | 課堂觀察40% 實作評量 60% |
| 4 | | | | |

| | | | | |
|----|---------------|--|-----------------|---------------------------------|
| 5 | | <ol style="list-style-type: none"> 2. 說明增加簡報內元素的方法 3. 說明投影片複製與刪除的方法 4. 儲存與下載簡報 5. 簡報的查看模式與編輯模式 | | |
| 6 | 圖文並茂的簡報－大園歷險記 | <ol style="list-style-type: none"> 1. 學生搜尋大園區相關問題的答案 2. 師生共同整理答案 3. 適當的插入圖片和圖說 4. 加入封面和參考資料頁面 | 製作 5~8 頁圖文並茂的簡報 | 課堂觀察40% 實作評量 60% |
| 7 | | | | |
| 8 | | | | |
| 9 | | | | |
| 10 | | | | |
| 11 | | | | |
| 12 | 簡報專題製作－秀出自我 | <ol style="list-style-type: none"> 1. 討論自我介紹簡報的每一頁有哪些必備的內容 2. 完成簡報 3. 簡報發表 | 完成自我介紹簡報 | 課堂觀察30% 實作評量 40% 口語評量 30% |
| 13 | | | | |
| 14 | | | | |
| 15 | | | | |
| 16 | | | | |
| 17 | 動手玩科技－夾子玩具設計 | <ol style="list-style-type: none"> 1. 夾子玩具示範說明 2. 展示作品、工作操作及材料特性，創意發想，並繪製產品草稿 3. 設計製作銅箔電路 <ol style="list-style-type: none"> (1) 講解電路與 LED 燈極性 (2) 貼銅箔貼紙與 LED 燈 (3) 測試與修正 4. 組合完成作品 5. 成果發表 | 完成夾子玩具並發表成果 | 課堂觀察30% 實作評量 40% 口語評量 30% |
| 18 | | | | |
| 19 | | | | |
| 20 | | | | |
| 21 | | | | |

桃園市大園區內海國民小學 112 學年度第二學期 四年級 彈性學習課程

【雲端開麥拉】課程計畫

| 每週節數 | 1 節 | 設計者 | 教學組 |
|------|---|--|-----|
| 核心素養 | A 自主行動 | <input type="checkbox"/> A1. 身心素質與自我精進 <input checked="" type="checkbox"/> A2. 系統思考與問題解決 <input checked="" type="checkbox"/> A3. 規劃執行與創新應變 | |
| | B 溝通互動 | <input type="checkbox"/> B1. 符號運用與溝通表達 <input checked="" type="checkbox"/> B2. 科技資訊與媒體素養 <input checked="" type="checkbox"/> B3. 藝術涵養與美感素養 | |
| | C 社會參與 | <input type="checkbox"/> C1. 道德實踐與公民意識 <input checked="" type="checkbox"/> C2. 人際關係與團隊合作 <input type="checkbox"/> C3. 多元文化與國際理解 | |
| 融入議題 | <p>資訊教育</p> <p>資 E2 使用資訊科技解決生活中簡單的問題。</p> <p>資 E5 使用資訊科技與他人合作產出想法與作品。</p> <p>資 E8 認識基本的數位資源整理方法。</p> <p>資 E10 了解資訊科技於日常生活之重要性。</p> <p>資 E11 建立康健的數位使用習慣與態度。</p> <p>資 E13 具備學習資訊科技的興趣。</p> <p>科技教育</p> <p>科 E2 了解動手實作的重要性。</p> <p>科 E4 體會動手實作的樂趣，並養成正向的科技態度。</p> <p>科 E5 繪製簡單草圖以呈現設計構想。</p> <p>科 E6 操作家庭常見的手工具。</p> <p>科 E8 利用創意思考的技巧。</p> <p>科 E9 具備與他人團隊合作的能力。</p> | | |
| 學習重點 | <p>資訊教育</p> <p>資議 c-Ⅱ-1 體驗運用科技與他人互動及合作的方法</p> <p>資議 p-Ⅱ-2 描述數位資源的整理方法</p> <p>資議 p-Ⅱ-2 描述數位資源的整理方法</p> <p>科技教育</p> <p>科議 a-Ⅱ-2 體會動手實作的樂趣</p> <p>科議 c-Ⅱ-1 依據特定步驟製作物品</p> <p>科議 c-Ⅱ-2 體會創意思考的技巧</p> <p>科議 c-Ⅱ-3 體會合作問題解決的重要性</p> <p>科議 s-Ⅱ-1 繪製簡易草圖以呈現構想</p> <p>科議 s-Ⅱ-2 識別生活中常見的手工具與材料</p> <p>綜合領域</p> <p>1c-Ⅱ-1 覺察工作的意義與重要性。</p> <p>2c-Ⅱ-1 蒐集與整理各類資源，處理個人日常生活問題。</p> <p>自然領域</p> <p>ai-Ⅱ-3 透過動手實作，享受以成品來表現自己構想的樂趣。</p> | | |

| | | | | |
|----------|---|--|-----------------|---------------------|
| | <p>藝術領域</p> <p>1-II-3 能試探媒材特性與技法，進行創作。</p> <p>1-II-6 能使用視覺元素與想像力，豐富創作主題。</p> | | | |
| 學習內容 | <p>資訊教育</p> <p>資議 D-II-1 常見的數位資料儲存方法</p> <p>資議 D-II-2 系統化數位資料管理方法的簡介</p> <p>資議 P-II-1 程式設計工具的介紹與體驗</p> <p>資議 T-II-1 資料處理軟體的基本操作</p> <p>資議 T-II-3 數位學習網站與資源的體驗</p> <p>科技教育</p> <p>科議 A-II-1 日常科技產品的介紹</p> <p>科議 A-II-2 日常科技產品的基本運作概念</p> <p>科議 P-II-1 基本的造形概念</p> <p>科議 P-II-2 基本的造形與設計</p> <p>綜合領域</p> <p>Ab-II-1 有效的學習方法。</p> <p>Bc-II-1 各類資源的認識與彙整。</p> <p>自然領域</p> <p>INf-II-1 日常生活中常見的科技產品。</p> <p>藝術領域</p> <p>視 E-II-2 媒材、技法及工具知能。</p> <p>視 E-II-3 點線面創作體驗、平面與立體創作、聯想創作。</p> | | | |
| 學習目標 | <ol style="list-style-type: none"> 1. 認識資訊與科技的基本知識與技能並培養正確的觀念、態度。 2. 了解資訊科技與個人、社會、環境及文化之相互影響。 3. 藉由科技實作培養邏輯思維，以解決日常生活的問題。 4. 學會使用 Google 地圖及 Google 相簿的方法。 5. 學會使用 Inkscape 繪圖軟體，並將所學之技能用於日常生活中。 | | | |
| 評量方式 | 課堂觀察、實作評量、口語評量 | | | |
| 週次 日期 | 單元名稱 | 課程內容 | 表現任務 | 學習評量 |
| 1 | 探索世界 | 1. 認識 Google 地圖 | 運用街景服務拍攝3個國家的地標 | 課堂觀察40% 實作評量 60% |
| 2 | | 2. 街景服務 3. 路線規劃 4. 環遊世界 5. 3D 檢視探索外太空 | | |
| 3 | 珍貴的畫面 | 1. 上傳相片和編輯 | 建立自己的 google 相簿 | 課堂觀察40% 實作評量 60% |
| 4 | | 2. 建立相簿和共享 | | |
| 5 | Inkscape — | 1. 網路檔案下載與管理 | 運用 | 課堂觀察40% |

| | | | | |
|----|------------------|----------------------------|------------------|--------------------------------|
| 6 | 動物藝術家 | (1)下載與存放 | Inkscape 製作一張動物圖 | 實作評量 60% |
| 7 | | (2)下載與解開壓縮檔 | | |
| 8 | | (3)辨識檔案類型 | | |
| 9 | | (4)開啟現存檔案 | | |
| 10 | | (5)另存新檔變更名稱與位置 | | |
| 11 | | 2. Inkscape 可愛動物填色 | | |
| 12 | | (1)練習選取與色票等工具 | | |
| | | (2)存檔與另存新檔 | | |
| | | 3. 利用 Google 文件副本繳交作業 | | |
| | | (1)截圖工具使用 | | |
| | | (2)Google 文件操作 | | |
| 13 | | 4. Inkscape 動物造型設計 | | |
| | | (1)開新檔案 | | |
| | (2)利用幾何工具作圖 | | | |
| | (3)貝茲曲線使用 | | | |
| | (4)節點編輯工具 | | | |
| | (5)繳交作業 | | | |
| 14 | 動手玩科技 — 夾子投石機 | 1. 繪製夾子投石機的設計圖 | 完成夾子投石機 | 課堂觀察30% 實作評量 40% 口語評量 30 |
| 15 | | 2. 運用 Inkscape 設計夾子投石機的底板圖 | | |
| 16 | | 3. 製作與測試夾子投石機 | | |
| 17 | | 4. 發表成果 | | |
| 18 | | 5. 藉由競賽，實際操作夾子投石機 | | |
| 19 | | | | |
| 20 | | | | |

| 桃園市大園區內海國民小學 112 學年度第一學期四年級 彈性學習課程多采內海課程計畫 | | | |
|--|--|--|-----|
| 每週節數 | 0.5 節 | 設計者 | 教學組 |
| 核心素養 | A 自主行動 | ■A1. 身心素質與自我精進 ■A2. 系統思考與問題解決 ■A3. 規劃執行與創新應變 | |
| | B 溝通互動 | ■B1. 符號運用與溝通表達 ■B2. 科技資訊與媒體素養 ■B3. 藝術涵養與美感素養 | |
| | C 社會參與 | ■C1. 道德實踐與公民意識 ■C2. 人際關係與團隊合作 ■C3. 多元文化與國際理解 | |
| 融入議題 | <p>安全教育 安 E9 學習相互尊重的精神。</p> <p>生命教育 生 E1 探討生活議題，培養思考的適當情意與態度。</p> <p>人權教育 人 E5 欣賞、包容個別差異並尊重自己與他人的權利。</p> <p>品格教育 品 E3 溝通合作與和諧人際關係。</p> <p>家庭教育 家 E4 覺察個人情緒並適切表達，與家人及同儕適切互動。</p> <p>性別平等教育 性 E1 認識生理性別、性傾向、性別特質與性別認同的多元面貌。 性 E3 覺察性別角色的刻板印象，了解家庭、學校與職業的分工，不應受性別的限制。</p> | | |
| 學習重點 | 學習表現 | <p>綜合活動 Ba-III-2 同理心的增進與實踐。 Cc-II-1 文化活動的參與。 Ca-II-2 生活周遭危機情境的辨識方法。 健康與體育領域： Ba-II-3 防火、防震、防颱措施及逃生避難基本技巧。 Fa-II-3 情緒的類型與調適方法。 Fa-I-2 與家人及朋友和諧相處的方式。 Cb-II-1 運動安全規則、運動增進生長知識。</p> <p>社會領域 Bc-II-2 家庭有不同的成員組成 方式；每個家庭所重視的價值有其異同。</p> | |
| | 學習內容 | <p>綜合活動 2a-III-1 覺察多元性別的互動方式與情感表達，並運用同理心增進人際關係。 3c-II-1 參與文化活動，體會文化與生活的關係，並認同與肯定 自己的文化 健康與體育領域 4a-II-1 能於日常生活中，運用健康資訊、產品與服務。 2c-II-1 遵守上課規範和運動比賽規則。</p> | |

| | | 社會領域 1c-II-1 判斷個人生活或民主社會中各項選擇的合宜性。 | | |
|----------|--|--|-------------|----------------------------------|
| 學習目標 | 1. 了解自己對兩性間的看法。 2. 尊重男女間不同的喜好、觀點。 3. 培養正確的兩性觀念。 4. 學會保護自我。 5. 能理解情緒用語的不同，並使用正確的情緒用語。 6. 學生能說出不同的人格特質，並透過覺察反思，寫出自己的特質。 | | | |
| 評量方式 | 口頭評量、實作評量、學習單 | | | |
| 週次 日期 | 單元名稱 | 課程內容 | 表現任務 | 學習評量 |
| 1 | 友善校園 | 1. 觀賞影片反霸凌動畫 2. 分享與討論 | 說出遇到霸凌該如何處理 | 口語表達 50% 互動參與 50% |
| 2 | | | | |
| 3 | 特質我們班 | 1. 特質大拼盤。 2. 特質刻板印象前測問卷。 3. 特質大轟炸。 4. 心得分享。 5. 玩娃娃的男孩：文章閱讀與討論。 6. 特質我們班：特質拼圖。 7. 特質問卷後測。 | 完成問卷 | 口語表達 30% 互動討論 30% 成果分享 40% |
| 4 | | | | |
| 5 | | | | |
| 6 | | | | |
| 7 | | | | |
| 8 | | | | |
| 9 | 家庭教育-你好我也好 | 1. 影片介紹情緒當我們童在一起。 2. 情緒賓果遊戲。 3. 討論：如果有些話不敢跟爸媽說，可以怎麼辦？ 4. 觀看影片。 5. 製作情緒轉盤。 6. 情緒轉盤分享。 7. 觀看影片：4 個管理情緒的方法 8. 狀況劇動動腦。 9. 大家來演戲。 | 上台演出情境劇 | 口語表達 30% 互動參與 30% 成果分享 40% |
| 10 | | | | |
| 11 | | | | |
| 12 | | | | |
| 13 | | | | |
| 14 | | | | |
| 15 | 性別平等教育-迪士尼的公主們 | 1. 觀看影片尋龍使者-拉雅。 2. 書寫觀影心得。 3. 小組討論故事主角拉雅的個性跟以前讀過的故事白雪公主、睡美人、灰姑娘的公主們有什麼不同與轉變。 4. 上台報告 | 上台報告 | 口語表達 30% 互動參與 30% 成果分享 40% |
| 16 | | | | |
| 17 | | | | |
| 18 | | | | |
| 19 | | | | |
| 20 | | | | |
| 21 | | | | |

| 桃園市大園區內海國民小學 112 學年度第二學期 四年級 彈性學習課程多采內海課程計畫 | | | |
|---|--|---|-----|
| 每週節數 | 0.5 節 | 設計者 | 教學組 |
| 核心素養 | A 自主行動 | ■A1. 身心素質與自我精進 ■A2. 系統思考與問題解決 ■A3. 規劃執行與創新應變 | |
| | B 溝通互動 | ■B1. 符號運用與溝通表達 ■B2. 科技資訊與媒體素養 ■B3. 藝術涵養與美感素養 | |
| | C 社會參與 | ■C1. 道德實踐與公民意識 ■C2. 人際關係與團隊合作 ■C3. 多元文化與國際理解 | |
| 融入議題 | <p>戶外教育、生命教育、多元文化教育、安全教育、防災教育、性別平等教育、法治教育、品德教育、</p> <p>安全教育</p> <p>安 E9 學習相互尊重的精神。</p> <p>生命教育</p> <p>生 E1 探討生活議題，培養思考的適當情意與態度。</p> <p>家庭教育</p> <p>家 E9 參與家庭消費行動，澄清金錢與物品的價值。</p> <p>人權教育</p> <p>人 E5 欣賞、包容個別差異並尊重自己與他人的權利。</p> <p>人 E11 了解兒童權利宣言的內涵及兒童權利公約對兒童基本需求的維護與支持。</p> <p>性別平等教育</p> <p>性 E3 覺察性別角色的刻板印象，了解家庭、學校與職業的分工，不應受性別的限制。</p> | | |
| 學習重點 | 學習表現 | <p>綜合活動</p> <p>Ba-III-2 同理心的增進與實踐。</p> <p>Cc-II-1 文化活動的參與。</p> <p>Ca-II-2 生活周遭危機情境的辨識方法。</p> <p>健康與體育領域：</p> <p>Ba-II-3 防火、防震、防颱措施及逃生避難基本技巧。</p> <p>Fa-II-3 情緒的類型與調適方法。</p> <p>Fa-I-2 與家人及朋友和諧相處的方式。</p> <p>Cb-II-1 運動安全規則、運動增進生長知識。</p> <p>社會領域</p> <p>Bc-II-2 家庭有不同的成員組成 方式；每個家庭所重視的價值有其異同。</p> | |
| | 學習內容 | <p>綜合活動</p> <p>2a-III-1 覺察多元性別的互動方式與情感表達，並運用同理心增進人際關係。</p> <p>3c-II-1 參與文化活動，體會文化與生活的關係，並認同與肯定自己的文化</p> <p>健康與體育領域</p> <p>4a-II-1 能於日常生活中，運用健康資訊、產品與服務。</p> | |

| | | 2c-II-1 遵守上課規範和運動比賽規則。 社會領域 1c-II-1 判斷個人生活或民主社會中各項選擇的合宜性。 | | |
|----------|---|--|---------------|----------------------------------|
| 學習目標 | 1. 落實交通安全教育，建立正確行的觀念。 2. 瞭解兒童權利公約保障之權利。 3. 落實防災教育，建立防災觀念。 4. 分辨自己的想要與需要。 5. 認識身體發展的順序與個別差異。 6. 學會自我保護。 | | | |
| 評量方式 | 口頭評量、實作評量、學習單 | | | |
| 週次 日期 | 單元名稱 | 課程內容 | 表現任務 | 學習評量 |
| 1 | 友善校園 | 1. 閱讀繪本《我不喜歡被恐嚇》 | 完成學習單 | 口語表達 50% 成果分享 50% |
| 2 | | 2. 分享與討論 | | |
| 3 | 交通安全-自行車考照 | 1. 交通安全宣導 | 考取自行車 證照 | 口語表達 30% 互動參與 30% 成果分享 40% |
| 4 | | 2. 認識校園周遭交通安全 | | |
| 5 | | 3. 認識自行車安全裝備 | | |
| 6 | | 4. 自行車考照 | | |
| 7 | 認識兒童權利公約 | 1. 討論兒童權利相關議題 (1)什麼是兒童權利公約 CRC? (2)兒童有生存及成長的權利 (3)平等對待每一位兒童 (4)兒童有表達意見的權利 (5)給兒童一個安全的家 (6)誰都不可以傷害兒童 (7)兒童有接受教育的權利 (8)兒童的遊戲權 (9)兒童的事大家的事 | 畫一張兒童 權利海報 | 口語表達 30% 互動參與 30% 成果分享 40% |
| 8 | | 2. 兒童公約海報畫製 | | |
| 9 | 家庭教育-想要？需要？ | 1. 生日禮物經驗分享。 | 完成學習單 | 口語表達 30% 互動參與 30% 成果分享 40% |
| 10 | | 2. 閱讀繪本《最特別得生日禮物》 | | |
| 11 | | 3. 分享與討論。 4. 物物皆辛苦。 | | |
| 12 | | 5. 物品猜猜猜。 6. 想要與需要。 | | |
| 13 | | 7. 觀看《什麼是最重要的》。 8. 完成學習單。 9. 上台發表。 | | |

| | | | | |
|----|--------------|---|------------|----------------------------------|
| 14 | | 10. 舊物重生：物品標價。 11. 精打細算跳蚤市場。 12. 購物心得分享。 | | |
| 15 | 性別平等教育-生命的樂章 | 1. 我從哪裡來：迎接生命、溫暖的小房間、辛苦的媽媽們。 2. 親子臉PK。 3. 真情大採訪：訪談爸媽並分享。 4. 出生的紀念。 5. 身體變變變。 6. 超級比一比。 7. 心得分享。 | 訪談父母親且做成紀錄 | 口語表達 30% 互動參與 30% 成果分享 40% |
| 16 | | | | |
| 17 | | | | |
| 18 | | | | |
| 19 | | | | |
| 20 | | | | |

(五)五年級

| 桃園市大園區內海國民小學 112 學年度第一學期 五年級 彈性學習課程放眼世界課程計畫 | | | |
|---|--|--|-----|
| 每週節數 | 1 節 | 設計者 | 教學組 |
| 核心素養 | A 自主行動 | □A1. 身心素質與自我精進 ■A2. 系統思考與問題解決 □A3. 規劃執行與創新應變 | |
| | B 溝通互動 | ■B1. 符號運用與溝通表達 ■B2. 科技資訊與媒體素養 □B3. 藝術涵養與美感素養 | |
| | C 社會參與 | □C1. 道德實踐與公民意識 ■C2. 人際關係與團隊合作 ■C3. 多元文化與國際理解 | |
| 融入議題 | <p>閱讀素養</p> <p>閱 E1 認識一般生活情境中需要使用的，以及學習學科基礎知識所應具備的字詞彙。</p> <p>閱 E3 熟悉與學科學習相關的文本閱讀策略。</p> <p>閱 E5 發展檢索資訊、獲得資訊、整合資訊的數位閱讀能力。</p> <p>閱 E9 高年級後可適當介紹數位文本及混合文本作為閱讀的媒材。</p> <p>閱 E10 中、高年級：能從報章雜誌及其他閱讀媒材中汲取與學科相關的知識。</p> <p>國際教育</p> <p>國 E4 了解國際文化的多樣性。</p> <p>國 E5 發展學習不同文化的意願。</p> | | |
| 學習重點 | 學習表現 | <p>【英語文】</p> <p>1-III-3 能聽辨句子的語調。</p> <p>1-III-6 能聽懂課堂中所學的字詞。</p> <p>1-III-7 能聽懂簡易的教室用語。</p> <p>1-III-8 能聽懂簡易的日常生活用語。</p> <p>1-III-9 能聽懂簡易句型的句子。</p> <p>1-III-10 能聽懂簡易的日常生活對話。</p> <p>2-III-5 能使用簡易的教室用語。</p> <p>2-III-6 能使用簡易的日常生活用語。</p> <p>2-III-7 能作簡易的回答和描述。</p> <p>2-III-8 能作簡易的提問。</p> <p>2-III-9 能以正確的發音及適切的語調說出簡易句型的句子。</p> <p>3-III-1 能辨識課堂中所學的字詞。</p> <p>3-III-4 能看懂課堂中所學的句子。</p> <p>4-III-6 能書寫課堂中所學的句子。</p> <p>5-III-4 能聽懂日常生活應對中常用語句，並能作適當的回應。</p> <p>6-II-2 積極參與各種課堂練習活動。</p> <p>6-II-3 樂於回答教師或同學所提的問題。</p> <p>6-II-4 認真完成教師交待的作業。</p> <p>7-III-3 在生活中能把握機會，勇於嘗試使用英語。</p> <p>8-III-2 能了解課堂中所介紹的國內主要節慶習俗。</p> | |

| | | | | |
|----------|--|--------------------|---------|----------|
| | <p>【綜合活動】 1b-III-1 規劃與執行學習計畫，培養自律與負責的態度。 2b-III-1 參與各項活動，適切表現自己在團體中的角色，協同合作達成共同目標。</p> <p>【健康與體育】 1a-III-3 理解促進健康生活的方法、資源與規範。 4a-III-2 自我反省與修正促進健康的行動。</p> <p>【藝術】 1-III-6 能學習設計思考，進行創意發想和實作。</p> | | | |
| 學習內容 | <p>【英語文】 Ab-III-4 句子的語調及節奏。 Ab-III-5 所學的字母拼讀規則（含看字讀音、聽音拼字）。 Ac-III-2 簡易的教室用語。 Ac-III-3 簡易的生活用語。 Ac-III-4 國小階段所學字詞（能聽、讀、說 300 字詞，其中必須拼寫 180 字詞）。 B-III-2 國小階段所學字詞及句型的生活溝通。 C-III-2 國內外主要節慶習俗</p> <p>【綜合活動】 Ab-III-1 學習計畫的規劃與執行。 Bb-III-2 團隊運作的問題與解決。</p> <p>【健康與體育】 Ea-III-1 個人的營養與熱量之需求。 Ea-III-2 兒童及青少年飲食問題與健康影響。 Ea-III-3 每日飲食指南與多元飲食文化。</p> <p>【藝術】 視 E-III-3 設計思考與實作。</p> | | | |
| 學習目標 | 1. 能聽辨、唸讀字詞、句型及生活用語，了解其使用情境，培養基本對話能力，並應用於日常生活溝通，以解決問題。 2. 能夠使用適當的英語學習策略，強化自主學習能力。 3. 能夠觀察並記錄日常生活，透過學習任務思辨與日常生活相關的問題。 4. 能夠與團隊合作，從雙向互動與討論的過程中，提升思辨與解決問題的能力。 5. 能認識臺灣及其他國家的風俗文化，實現自我認同與尊重他人。 | | | |
| 評量方式 | 課堂觀察，實作評量，作業評量 | | | |
| 週次 日期 | 單元名稱 | 課程內容 | 表現任務 | 學習評量 |
| 1 | How to eat healthy? | 1. 認識多樣食物的英文 | 完成小組報告。 | 課堂觀察 50% |
| 2 | | 2. 認識 6 大類食物的英文並進行 | | 實作評量 50% |

| | | | | |
|----|---------------------------------|--|----------------|--------------------------------|
| 3 | | 分類 3. 閱讀英文的營養標示 4. 小組選擇一樣喜歡的食物，並向同學介紹該食物的營養標示 5. 討論適當的飲食方法 | | (小組報告) |
| 4 | | | | |
| 5 | | | | |
| 6 | Where does our fruit come from? | 1. 認識多樣水果的英文 2. 介紹各國代表性的水果 3. 小組繪製水果地圖並上台分享 | 完成畫作。 | 課堂觀察 50% 實作評量 50% (小組報告) |
| 7 | | | | |
| 8 | | | | |
| 9 | | | | |
| 10 | | | | |
| 11 | My weekly schedule! | 1. 認識星期的英文說法 2. 了解星期的由來與星球的連結 3. 討論日常生活會做的事情 4. 使用 Canva 規劃一週行程表並上台分享 | 完成一週行程表，並上台分享。 | 課堂觀察 50% 實作評量 50% (簡報製作) |
| 12 | | | | |
| 13 | | | | |
| 14 | | | | |
| 15 | What's your favorite subject? | 1. 認識各科目的英文 2. 調查班上同學對各科目的喜愛程度，並繪製成圖表 3. 用 Canva 規劃一週課表並上台分享 | 完成一週課表，並上台分享。 | 課堂觀察 50% 實作評量 50% (簡報製作) |
| 16 | | | | |
| 17 | | | | |
| 18 | | | | |
| 19 | | | | |
| 20 | Happy New Year! | 1. 介紹農曆新年的由來 2. 介紹不同國家的慶祝方式 3. 創作英文春聯 | 完成英文春聯。 | 課堂觀察 70% 作業評量 30% |
| 21 | | | | |

| 桃園市大園區內海國民小學 112 學年度第二學期 五年級 彈性學習課程放眼世界課程計畫 | | | |
|---|---|---|-----|
| 每週節數 | 1 節 | | 設計者 |
| 教學組 | | | |
| 核心素養 | A 自主行動 | □A1. 身心素質與自我精進 ■A2. 系統思考與問題解決 □A3. 規劃執行與創新應變 | |
| | B 溝通互動 | ■B1. 符號運用與溝通表達 ■B2. 科技資訊與媒體素養 □B3. 藝術涵養與美感素養 | |
| | C 社會參與 | □C1. 道德實踐與公民意識 ■C2. 人際關係與團隊合作 ■C3. 多元文化與國際理解 | |
| 融入議題 | <p>閱讀素養</p> <p>閱 E1 認識一般生活情境中需要使用的，以及學習學科基礎知識所應具備的字詞彙。</p> <p>閱 E3 熟悉與學科學習相關的文本閱讀策略。</p> <p>閱 E5 發展檢索資訊、獲得資訊、整合資訊的數位閱讀能力。</p> <p>閱 E9 高年級後可適當介紹數位文本及混合文本作為閱讀的媒材。</p> <p>閱 E10 中、高年級：能從報章雜誌及其他閱讀媒材中汲取與學科相關的知識。</p> <p>國際教育</p> <p>國 E4 了解國際文化的多樣性。</p> <p>國 E5 發展學習不同文化的意願。</p> <p>環境教育</p> <p>環 E14 覺知人類生存與發展需要利用能源及資源，學習在生活中直接利用自然能源或自然形式的物質。</p> <p>環 E15 覺知能資源過度利用會導致環境汙染與資源耗竭的問題。</p> | | |
| 學習重點 | 學習表現 | <p>【英語文】</p> <p>1-III-3 能聽辨句子的語調。</p> <p>1-III-6 能聽懂課堂中所學的字詞。</p> <p>1-III-7 能聽懂簡易的教室用語。</p> <p>1-III-8 能聽懂簡易的日常生活用語。</p> <p>1-III-9 能聽懂簡易句型的句子。</p> <p>1-III-10 能聽懂簡易的日常生活對話。</p> <p>2-III-5 能使用簡易的教室用語。</p> <p>2-III-6 能使用簡易的日常生活用語。</p> <p>2-III-7 能作簡易的回答和描述。</p> <p>2-III-8 能作簡易的提問。</p> <p>2-III-9 能以正確的發音及適切的語調說出簡易句型的句子。</p> <p>3-III-1 能辨識課堂中所學的字詞。</p> <p>3-III-4 能看懂課堂中所學的句子。</p> <p>4-III-6 能書寫課堂中所學的句子。</p> <p>5-III-4 能聽懂日常生活應對中常用語句，並能作適當的回應。</p> <p>6-II-2 積極參與各種課堂練習活動。</p> <p>6-II-3 樂於回答教師或同學所提的問題。</p> | |

| | | | | |
|----------|--|---------------|---------|----------------------|
| | <p>6-II-4 認真完成教師交待的作業。</p> <p>7-III-3 在生活中能把握機會，勇於嘗試使用英語。</p> <p>8-III-2 能了解課堂中所介紹的國內主要節慶習俗。</p> <p>【綜合活動】</p> <p>2b-III-1 參與各項活動，適切表現自己在團體中的角色，協同合作達成共同目標。</p> <p>2c-III-1 分析與判讀各類資源，規劃策略以解決日常生活的問題。</p> <p>3d-III-1 實踐環境友善行動，珍惜生態資源與環境。</p> <p>【藝術】</p> <p>1-III-6 能學習設計思考，進行創意發想和實作。</p> | | | |
| 學習內容 | <p>【英語文】</p> <p>Ab-III-4 句子的語調及節奏。</p> <p>Ab-III-5 所學的字母拼讀規則（含看字讀音、聽音拼字）。</p> <p>Ac-III-2 簡易的教室用語。</p> <p>Ac-III-3 簡易的生活用語。</p> <p>Ac-III-4 國小階段所學字詞（能聽、讀、說 300 字詞，其中必須拼寫 180 字詞）。</p> <p>B-III-2 國小階段所學字詞及句型的生活溝通。</p> <p>C-III-2 國內外主要節慶習俗</p> <p>【綜合活動】</p> <p>Bb-III-2 團隊運作的問題與解決。</p> <p>Bc-III-1 各類資源的分析與判讀。</p> <p>Bc-III-3 運用各類資源解決問題的規劃。</p> <p>Cd-III-3 生態資源與環境保護行動的執行。</p> <p>Cd-III-4 珍惜生態資源與環境保護情懷的展現。</p> <p>【藝術】</p> <p>視 E-III-3 設計思考與實作。</p> | | | |
| 學習目標 | <p>1. 能聽辨、唸讀字詞、句型及生活用語，了解其使用情境，培養基本對話能力，並應用於日常生活溝通，以解決問題。</p> <p>2. 能夠使用適當的英語學習策略，強化自主學習能力。</p> <p>3. 能夠觀察並記錄日常生活，透過學習任務思辨與日常生活相關的問題。</p> <p>4. 能夠與團隊合作，從雙向互動與討論的過程中，提升思辨與解決問題的能力。</p> <p>5. 能認識臺灣及其他國家的風俗文化，實現自我認同與尊重他人。</p> | | | |
| 評量方式 | 課堂觀察，實作評量，作業評量 | | | |
| 週次 日期 | 單元名稱 | 課程內容 | 表現任務 | 學習評量 |
| 1 | About my community! | 1. 認識社區場所的英文 | 實際探查、彙整 | 課堂觀察 40% 實作評量 60% |
| 2 | | 2. 討論各社區場所的用途 | | |

| | | | | |
|----|-------------------------------|----------------------------------|---------------------|-------------------------------------|
| 3 | | 3. 介紹住家附近的社區場所 | 內容，並用英文完成分享。 | (實際探查、小組報告) |
| 4 | | 4. 探索社區並分享社區特色 | | |
| 5 | | | | |
| 6 | Let's go on a trip! | 1. 認識各種交通工具的英文 | 完成兩天一夜的旅遊行程。 | 課堂觀察 50% 實作評量 50% (簡報製作) |
| 7 | | 2. 運用不同的交通方式規劃兩天一夜的旅遊行程 | | |
| 8 | | | | |
| 9 | | | | |
| 10 | | | | |
| 11 | Let's protect our Earth! | 1. 介紹地球日的由來 2. 討論保護地球的方法 | 用英文說出保護地球的方法。 | 課堂觀察 60% 實作評量 40% (口語表達) |
| 12 | How much is it? | 1. 認識英文的「價錢」說法，並學會如何用英文詢問物品的價格 | 實際探查、彙整內容，並用英文完成分享。 | 課堂觀察 40% 實作評量 60% (實際探查、小組報告) |
| 13 | | 2. 分成市場、便利商店、超市、量販店等組別，調查物品的價格分布 | | |
| 14 | | 3. 小組發表後，討論造成價格差異的原因 | | |
| 15 | | | | |
| 16 | | | | |
| 17 | I'm a great fashion designer! | 1. 認識各種衣物的英文 | 完成設計圖，並上臺分享。 | 課堂觀察 40% 實作評量 60% (繪製設計圖) |
| 18 | | 2. 介紹不同文化的服裝 | | |
| 19 | | 3. 設計一款自己喜歡的服裝，並用簡單的英文語句介紹所設計的服裝 | | |
| 20 | | | | |

| 桃園市大園區內海國民小學 112 學年度第一學期 五年級 彈性學習課程海洋奇緣課程計畫 | | | |
|---|---|--|-----|
| 每週節數 | 1 節 | 設計者 | 教學組 |
| 核心素養 | A 自主行動 | ■A1. 身心素質與自我精進 ■A2. 系統思考與問題解決 ■A3. 規劃執行與創新應變 | |
| | B 溝通互動 | ■B1. 符號運用與溝通表達 ■B2. 科技資訊與媒體素養 ■B3. 藝術涵養與美感素養 | |
| | C 社會參與 | ■C1. 道德實踐與公民意識 ■C2. 人際關係與團隊合作 ○C3. 多元文化與國際理解 | |
| 融入議題 | <p>環境教育</p> <p>環 E1 參與戶外學習與自然體驗，覺知自然環境的美、平衡、與完整性。</p> <p>環 E2 覺知生物生命的美與價值，關懷動、植物的生命。</p> <p>環 E3 了解人與自然和諧共生，進而保護重要棲地。</p> <p>環 E5 覺知人類的生活型態對其他生態與生物</p> <p>海洋教育</p> <p>海 E11 認識海洋生物與生態。</p> <p>品德教育</p> <p>品 EJU1 尊重生命。</p> <p>閱讀素養教育</p> <p>閱 E5 發展檢索資訊、獲得資訊、整合資訊的數位閱讀能力。</p> <p>戶外教育</p> <p>戶 E1 善用教室外、戶外及校外教學，認識生活環境（自然或人為）。</p> | | |
| 學習重點 | 學習表現 | <p>社會領域</p> <p>1. 2a-III-2 表達對在地與全球議題的關懷。</p> <p>2. 3b-III-2 摘取及整理社會議題相關資料的重點，判讀其正確性及價值，並加以描述和解釋。</p> <p>3. 3c-III-2 發揮各人不同的專長，透過分工進行團隊合作。</p> <p>自然科學領域</p> <p>1. po-III-1 能從學習活動、日常經驗及科技運用、自然環境、書刊及網路媒體等察覺問題。</p> <p>2. i-III-3 參與合作學習並與同儕有良好的互動經驗，享受學習科學的樂趣。</p> <p>藝術領域</p> <p>1. 1-III-2 能使用視覺元素和構成要素，探索創作歷程</p> <p>2. 1-III-3 能學習多元媒材與技法，表現創作主題。</p> | |
| | 學習內容 | <p>社會領域</p> <p>1. Ae-III-1 科學和技術發展對自然與人文環境具有不同層面的影響。</p> <p>2. Af-III-1 為了確保基本人權、維護生態環境的永續發展，全球須共同關心許多議題。</p> <p>自然科學領域</p> <p>1. INb-III-6 動物的形態特徵與行為相關，動物身體的構造不同，有不同的運動方式。</p> | |

| | | 2. INd-III-6 生物種類具有多樣性；生物生存的環境亦具有多樣性。 藝術領域 1. 視 E-III-3 設計思考與實作。 | | |
|----------|--|---|--------------|----------------------------------|
| 學習目標 | 1. 認識鳥類生態及捕食方式。 2. 瞭解家鄉常見鳥類環境保護與生活的關係。 3. 做出一個藝術作品。 4. 透由瞭解海洋污染的嚴重性，訂定愛護環境的實踐計畫。 5. 能落實愛地球計畫，說出並分享自己的實際行動。 6. 喜愛閱讀並分享海洋的故事。 | | | |
| 評量方式 | 口頭評量、實作評量、學習單 | | | |
| 週次 日期 | 單元名稱 | 課程內容 | 表現任務 | 學習評量 |
| 1 | 海洋生物積木創作 | 1. 學生自行選擇喜愛的海生動物。 | 用積木拚出一個海洋生物。 | 口語表達 30% 互動討論 30% 成果分享 40% |
| 2 | | 2. 積木拼湊創作，並拍照記錄過程。 | | |
| 3 | | 3. 作品展示與分享。 | | |
| 4 | | 4. 自行挑選過程照片列印，黏貼於學習單上並佐以文字說明。 | | |
| 5 | | 5. 美編學習單。 | | |
| 6 | | 4. 上網閱讀與搜尋自己創作的海洋生物相關知識。 6. 將作品拍照並列印。 7. 將照片黏貼於學習單上，並將查到的知識以心智圖方式呈現於學習單上。 8. 上台發表。 | | |
| 7 | 海龜與海 | 1. 學生閱讀繪本「海龜與海」。 | 完成學習單 | 口語表達 30% 互動討論 30% 成果分享 40% |
| 8 | | 2. 師生共讀與討論。 | | |
| 9 | | 3. 根據繪本內容完成部分學習單。 | | |
| 10 | | 4. 海龜情緒討論，畫出烏龜表情並寫出原因。 5. 人類行為的天使面與惡魔面討論(對海洋)。 6. 畫出心中想居住的大海。 | | |
| 11 | 校園巡鶯趣 | 1. 透過校園鳥類情境佈置的巡禮，認識各種家鄉常見鳥類。 | 完成一種鳥類的圖文創 | 口語表達30% 互動討論30% |

| | | | | |
|----|-------|---|-------------|-------------------------------|
| 12 | | 2. 利用平板搜索鳥類構造、特徵與習性(捕食方式及食性特徵)，並記錄於學習單。 | 作 | 成果分享40% |
| 13 | | 3. 製作鳥類介紹海報。 | | |
| 14 | | 4. 小組發表。 | | |
| 14 | | 5. 觀察校園鳥窩及雛鳥，認識其哺育方式，並用影片或照片記錄下來。 | | |
| 15 | 巡鷺記 | 6. 上台發表與分享。 | 畫出一幅白鷺的圖畫 | 口語表達 50% 成果分享 50% |
| 15 | | 1. 於校園或社區找尋白鷺蹤影，並拍照記錄下來。 | | |
| 16 | | 2. 個人上台分享拍攝的照片。 | | |
| 17 | | 3. 觀察白鷺外型特徵，並以心智圖方式呈現。 | | |
| 18 | | 4. 利用蠟筆與牛皮紙，畫下白鷺靜態或動態的狀態。 | | |
| 18 | | 5. 作品展示 | | |
| 19 | 減塑你我他 | 1. 紀錄自己與家人塑膠袋使用情形並分享。 | 上台分享自己的減塑心得 | 口語表達30% 互動討論30% 成果分享40% |
| 20 | | 2. 上網搜尋塑膠袋的危害(生物、人體)。 | | |
| 20 | | 3. 小組製作簡報上台分享。 | | |
| 21 | | 3. 影片欣賞(海塑去哪兒：了解台灣海底垃圾有哪些？) | | |
| 21 | | 4. 學生心得分享。 | | |
| 21 | | 5. 討論海洋垃圾如何產生：利用 Google earth 及台灣河川流域圖。 | | |
| 21 | | 6. 觀看影片與閱讀新聞報導了解汙染嚴重性。 | | |
| 21 | | 7. 思考如何垃圾減量，可以做些什麼改變並條列下來。 | | |
| 21 | | 8. 學生上台分享實踐計畫的心得及照片，並說一說自己的發現或遇到的困難。 | | |

| 桃園市大園區內海國民小學 112 學年度第二學期 五年級 彈性學習課程海洋奇緣課程計畫 | | | |
|---|--|---|-----|
| 每週節數 | 1 節 | 設計者 | 教學組 |
| 核心素養 | A 自主行動 | ■A1. 身心素質與自我精進 ■A2. 系統思考與問題解決 ■A3. 規劃執行與創新應變 | |
| | B 溝通互動 | ■B1. 符號運用與溝通表達 ■B2. 科技資訊與媒體素養 ■B3. 藝術涵養與美感素養 | |
| | C 社會參與 | ■C1. 道德實踐與公民意識 ■C2. 人際關係與團隊合作 ○C3. 多元文化與國際理解 | |
| 融入議題 | <p>環境教育</p> <p>環 E1 參與戶外學習與自然體驗，覺知自然環境的美、平衡、與完整性。</p> <p>環 E5 覺知人類的生活型態對其他生態與生物</p> <p>海洋教育</p> <p>海 E2 學會游泳技巧，熟悉自救知能。</p> <p>海 E4 認識家鄉或鄰近的水域環境與產業。</p> <p>海 E8 了解海洋民俗 活動、宗教信仰與生活的關係。</p> <p>品德教育</p> <p>品 EJU1 尊重生命。</p> <p>多元文化教育</p> <p>多 E6 了解各文化間 的多樣性與差異性。</p> <p>閱讀素養教育</p> <p>閱 E5 發展檢索資訊、獲得資訊、整合資訊的數位閱讀能力。</p> <p>戶外教育</p> <p>戶 E1 善用教室外、戶外及校外教學，認識生活環境（自然或人為）。</p> | | |
| 學習重點 | 學習表現 | <p>社會領域</p> <p>1. 2a-III-2 表達對在地與全球議題的關懷。</p> <p>2. 2a-III-1 關注社會、自然、人文環境與生活方式的互動關係。</p> <p>3. 2b-III-2 理解不同文化的特色，欣賞並尊重文化的多樣性。</p> <p>4. 3b-III-2 摘取及整理社會議題相關資料的重點，判讀其正確性及價值，並加以描述和解釋。</p> <p>自然科學領域</p> <p>1. po-III-1 能從學習活動、日常經驗及科技運用、自然環境、書刊及網路媒體等察覺問題。</p> <p>2. i-III-3 參與合作學習並與同儕有良好的互動經驗，享受學習科學的樂趣。</p> <p>藝術領域</p> <p>1. 1-III-2 能使用視覺元素和構成要素，探索創作歷程</p> <p>2. 1-III-3 能學習多元媒材與技法，表現創作主題。</p> <p>3. 1-III-7 能構思表演的創作主題與內容。</p> | |
| | 學習內 | <p>社會領域</p> <p>1. Aa-III-2 規範（可包括習俗、道德、宗教或法律等）能導引個人與群體行為，並維持社會秩序與運作。</p> | |

| | | | | |
|----------|--|---|-----------|-------------------------------|
| 容 | <p>2. Bc-III-1 族群或地區的文化特色，各有其產生的背景因素，因而形塑臺灣多元豐富的文化內涵。</p> <p>自然科學領域</p> <p>1. INb-III-6 動物的形態特徵與行為相關，動物身體的構造不同，有不同的運動方式。</p> <p>2. INd-III-6 生物種類具有多樣性；生物生存的環境亦具有多樣性。</p> <p>藝術領域</p> <p>1. 表 E-III-2 主題動作編創、故事表演。</p> | | | |
| 學習目標 | <p>1. 學習正確食魚觀念，做好永續海鮮保育工作。。</p> <p>2. 了解媽祖的生平事蹟、認識廟宇建築與裝飾文化意義等以及繞境活動過程。</p> <p>3. 認識學區內攤位漁獲的來源及選擇原則。</p> <p>4. 認識家鄉的地理環境。</p> <p>5. 落實防災教育，建立防災觀念。</p> | | | |
| 評量方式 | 口頭評量、實作評量、學習單 | | | |
| 週次 日期 | 單元名稱 | 課程內容 | 表現任務 | 學習評量 |
| 1 | 食魚停看聽 | 1. 「臺灣海鮮選擇指南」中海鮮的分類與原因。 | 設計一份訪問綱要。 | 互動討論30% 成果分享40% |
| 2 | | 2. 海鮮購買原則。 | | |
| 3 | | 3. 魚貨分類遊戲。 | | |
| 4 | | 4. 小組事前設計訪問漁港攤販問題。(工作性質、認識海鮮名稱與種類、採購海鮮的秘訣) | | |
| 5 | | 5. 實際到漁港訪問攤販，用照片或影片紀錄。 | | |
| 6 | | 6. 採買一項綠燈海產並詢問攤販該海產最適合的烹煮方式。 7. 烹煮海產並品嚐。 8. 整理訪問內容與訪問心得。 9. 上台分享。 | | |
| 7 | 三月瘋媽祖-海上守護神 | 1. 蒐集媽祖相關資料。 | 完成學習單 | 口語表達40% 互動討論30% 成果分享30% |
| 8 | | 2. 觀看媽祖相關介紹影片。 3. 完成學習單。 | | |
| 9 | | 4. 介紹廟宇建築基本知識。 5. 實際踏訪社區內廟宇「保安宮」，並記錄其建築特色。 6. 學生分享。 7. 學生分組蒐集著名媽祖廟宇特 | | |

| | | | | |
|----|--------|---|-------------|----------------------------------|
| 10 | | 色。(歷史沿革、廟宇裝飾特色、人物彩繪典故) | | |
| 11 | | 8. 小組報告。 9. 介紹繞境習俗與特色。 10. 觀賞影片。 11. 媽祖繞境活動所造成後遺症的想法與改善的方法。 12. 分享發表。 | | |
| 12 | 小區故事多 | 1. 介紹大園區開發史與許厝港命名由來。 | 完成學習單 | 互動討論30% 成果分享70% |
| 13 | | 2. 學生閱讀小城故事文章。 3. 完成學習單。 | | |
| 14 | 為海發聲 | 1. 以「為海發聲」為主題，透過多元形式提出行動計畫。(將「改善目前溼地困境」設定為目標，產出「為溼地發聲」的行動方案。) | 上台發表計畫 | 口語表達 40% 互動討論 30% 成果分享 30% |
| 15 | | 2. 同儕互評。針對各小組計畫給予具建設性的建議。逐步修正計畫內容。 | | |
| 16 | | 3. 為執行行動做準備 | | |
| 17 | | 4. 實際執行。 5. 執行計畫回饋與心得分享。 | | |
| 18 | 一點也不會溺 | 1. 影片介紹海洋防溺水安全知識。 | 畫出一張防溺水宣導海報 | 口語表達 40% 互動討論 30% 成果分享 30% |
| 19 | | 2. 防溺水十招知識教學。 3. 以小組為單位完成防溺水宣導海報。 | | |
| 20 | | 4. 小組依照分配到的防溺水招式設計小小短劇。 5. 分配角色與排演。 6. 上台演出。 | | |

桃園市大園區內海國民小學 112 學年度第一學期 五年級 彈性學習課程

【雲端開麥拉】課程計畫

| 每週節數 | 1 節 | 設計者 | 教學組 |
|------|---|--|-----|
| 核心素養 | A 自主行動 | <input type="checkbox"/> A1. 身心素質與自我精進 <input checked="" type="checkbox"/> A2. 系統思考與問題解決 <input checked="" type="checkbox"/> A3. 規劃執行與創新應變 | |
| | B 溝通互動 | <input type="checkbox"/> B1. 符號運用與溝通表達 <input checked="" type="checkbox"/> B2. 科技資訊與媒體素養 <input checked="" type="checkbox"/> B3. 藝術涵養與美感素養 | |
| | C 社會參與 | <input type="checkbox"/> C1. 道德實踐與公民意識 <input checked="" type="checkbox"/> C2. 人際關係與團隊合作 <input type="checkbox"/> C3. 多元文化與國際理解 | |
| 融入議題 | <p>資訊教育</p> <p>資 E2 使用資訊科技解決生活中簡單的問題。</p> <p>資 E3 應用運算思維描述問題解決的方法。</p> <p>資 E9 利用資訊科技分享學習資源與心得。</p> <p>資 E10 了解資訊科技於日常生活之重要性。</p> <p>資 E11 建立康健的數位使用習慣與態度。</p> <p>資 E12 了解並遵守資訊倫理與使用資訊科技的相關規範。</p> <p>資 E13 具備學習資訊科技的興趣。</p> <p>科技教育</p> <p>科 E2 了解動手實作的重要性。</p> <p>科 E4 體會動手實作的樂趣，並養成正向的科技態度。</p> <p>科 E8 利用創意思考的技巧。</p> <p>科 E9 具備與他人團隊合作的能力。</p> <p>防災教育</p> <p>防 E2 臺灣地理位置、地質狀況、與生態環境與災害緊密相關。</p> <p>防 E5 不同災害發生時的適當避難行為。</p> | | |
| 學習重點 | <p>資訊教育</p> <p>資議 a-III-3 遵守資訊倫理與資訊科技使用的相關規範</p> <p>資議 p-III-3 運用資訊科技分享學習資源與心得</p> <p>資議 t-III-2 運用資訊科技解決生活中的問題</p> <p>資議 t-III-3 運用運算思維解決問題</p> <p>科技教育</p> <p>科議 c-III-2 運用創意思考的技巧</p> <p>科議 c-III-3 展現合作問題解決的能力</p> <p>綜合活動</p> <p>2b-III-1 參與各項活動，適切表現自己在團體中的角色，協同合作達成共同目標。</p> <p>2c-III-1 分析與判讀各類資源，規劃策略以解決日常生活的問題。</p> <p>自然領域</p> <p>ah-III-2 透過科學探究活動解決一部分生活週遭的問題。</p> <p>藝術領域</p> | | |

| | | | | |
|----------|--------------------|---|---------------------------------------|---------------------|
| | | <p>1-III-3 能學習多元媒材與技法，表現創作主題。</p> <p>1-III-6 能學習設計思考，進行創意發想和實作。</p> | | |
| | 學習內容 | <p>資訊教育</p> <p>資議 A-III-1 結構化的問題解決表示方法</p> <p>資議 D-III-2 系統化數位資料管理方法</p> <p>資議 P-III-1 程式設計工具的基本應用</p> <p>資議 T-III-1 資料處理軟體的應用</p> <p>資議 T-III-3 數位學習網站與資源的使用</p> <p>資議 H-III-2 (媒體識讀) 資訊科技合理使用原則的理解與應用</p> <p>科技教育</p> <p>科議 P-III-1 基本的造形與設計</p> <p>綜合活動</p> <p>Bb-III-2 團隊運作的問題與解決。</p> <p>Bc-III-1 各類資源的分析與判讀。</p> <p>自然領域</p> <p>INf-III-2 科技在生活中的應用與對環境與人體的影響。</p> <p>藝術領域</p> <p>視 E-III-2 多元的媒材技法與創作表現類型。</p> <p>視 E-III-3 設計思考與實作。</p> | | |
| | 學習目標 | <ol style="list-style-type: none"> 1. 認識資訊與科技的基本知識與技能並培養正確的觀念、態度。 2. 了解資訊科技與個人、社會、環境及文化之相互影響。 3. 藉由科技實作培養邏輯思維，以解決日常生活的問題。 4. 建立媒體識讀的觀念，並學會運用工具判斷網路訊息的真實性。 5. 學會 Scratch 的操作方式，並將所學之技能應用於日常生活中。 6. 透過小組合作完成實作任務，並在過程中了解與同儕合作應注意的事項與合作的重要性。 | | |
| | 評量方式 | 課堂觀察、實作評量、口語評量 | | |
| 週次 日期 | 單元名稱 | 課程內容 | 表現任務 | 學習評量 |
| 1 | 與 Scratch 的初次相遇 | 1. Scratch環境介紹與程式基本功能操作 | 使用 Scratch 的5種程 式指令設 計出動畫 | 課堂觀察40% 實作評量 60% |
| 2 | | 2. 介紹Scratch設計的三大主要元素：圖像(角色與背景)、音效、積木(程式指令) | | |
| 3 | | 3. 運用Scratch認識程式的運算概念 | | |
| 4 | | | | |

| | | | | |
|----|--------|---|----------|---------------------------------|
| 5 | | | | |
| 6 | | | | |
| 7 | | | | |
| 8 | | | | |
| 9 | 小小新聞導演 | 1. 故事腳本規劃 | 小組發表故事創作 | 課堂觀察30% 實作評量 40% 口語評量 30% |
| 10 | | 以防災相關媒體識讀為主題，利用臺灣事實查核中心網站內的查核專題「環境能源」多則網傳地震防災訊息中的案例，進行一則新聞報導的故事設計 | | |
| 11 | | | | |
| 12 | | | | |
| 13 | | 2. 探討生活中的建築結構及結構強度 | | |
| 14 | | | | |
| 15 | | 3. 認識美工刀、風扣板等工具材料 | | |
| 16 | | 4. 設計故事場景的結構 | | |
| 17 | | 5. 了解圖庫角色的運用與分配、圖層概念、點陣圖與向量圖 | | |
| 18 | | 6. 小組討論並進行故事創作 | | |
| 19 | | (1)小組討論安排劇情場景 | | |
| 20 | | (2)設計虛擬場景動畫設計 | | |
| 21 | | (3)製作實體場景結構 | | |
| | | 7. 小組發表與回饋 | | |

桃園市大園區內海國民小學 112 學年度第二學期 五年級 彈性學習課程

【雲端開麥拉】課程計畫

| 每週節數 | 1 節 | 設計者 | 教學組 |
|------|--|--|-----|
| 核心素養 | A 自主行動 | <input type="checkbox"/> A1. 身心素質與自我精進 <input checked="" type="checkbox"/> A2. 系統思考與問題解決 <input checked="" type="checkbox"/> A3. 規劃執行與創新應變 | |
| | B 溝通互動 | <input type="checkbox"/> B1. 符號運用與溝通表達 <input checked="" type="checkbox"/> B2. 科技資訊與媒體素養 <input checked="" type="checkbox"/> B3. 藝術涵養與美感素養 | |
| | C 社會參與 | <input type="checkbox"/> C1. 道德實踐與公民意識 <input checked="" type="checkbox"/> C2. 人際關係與團隊合作 <input type="checkbox"/> C3. 多元文化與國際理解 | |
| 融入議題 | <p>資訊教育</p> <p>資 E2 使用資訊科技解決生活中簡單的問題。</p> <p>資 E3 應用運算思維描述問題解決的方法。</p> <p>資 E9 利用資訊科技分享學習資源與心得。</p> <p>資 E10 了解資訊科技於日常生活之重要性。</p> <p>資 E11 建立康健的數位使用習慣與態度。</p> <p>資 E13 具備學習資訊科技的興趣。</p> <p>科技教育</p> <p>科 E2 了解動手實作的重要性。</p> <p>科 E4 體會動手實作的樂趣，並養成正向的科技態度。</p> <p>科 E8 利用創意思考的技巧。</p> <p>科 E9 具備與他人團隊合作的能力。</p> <p>性別平等教育</p> <p>性 E1 認識生理性別、性傾向、性別特質與性別認同的多元面貌。</p> <p>性 E3 覺察性別角色的刻板印象，了解家庭、學校與職業的分工，不應受性別的限制。</p> <p>性 E5 認識性騷擾、性侵害、性霸凌的概念及其求助管道。</p> <p>性 E6 了解圖像、語言與文字的性別意涵，使用性別平等的語言與文字進行溝通。</p> | | |
| 學習重點 | <p>資訊教育</p> <p>資議 a-III-2 建立健康的數位使用習慣與態度</p> <p>資議 p-III-3 運用資訊科技分享學習資源與心得</p> <p>資議 t-III-3 運用運算思維解決問題</p> <p>科技教育</p> <p>科議 a-III-1 覺察科技對生活的重要性</p> <p>科議 c-III-2 運用創意思考的技巧</p> <p>科議 c-III-3 展現合作問題解決的能力</p> <p>綜合活動</p> <p>2b-III-1 參與各項活動，適切表現自己在團體中的角色，協同合作達成共同目標。</p> <p>2c-III-1 分析與判讀各類資源，規劃策略以解決日常生活的問題。</p> | | |

| | | | | |
|----------|--|---|-----------------|---------------------|
| | <p>自然領域</p> <p>ah-III-2 透過科學探究活動解決一部分生活週遭的問題。</p> <p>綜合活動</p> <p>2b-III-1 參與各項活動，適切表現自己在團體中的角色，協同合作達成共同目標。</p> <p>藝術領域</p> <p>1-III-3 能學習多元媒材與技法，表現創作主題。</p> <p>1-III-6 能學習設計思考，進行創意發想和實作。</p> | | | |
| 學習內容 | <p>資議 A-III-1 結構化的問題解決表示方法</p> <p>資議 H-III-1 (網路霸凌) 健康數位習慣的實踐</p> <p>資議 H-III-3 資訊安全與生活的關係</p> <p>資議 P-III-1 程式設計工具的基本應用</p> <p>科技教育</p> <p>科議 N-III-1 科技的基本特性</p> <p>科議 S-III-1 科技的發明與創新</p> <p>綜合活動</p> <p>Bb-III-2 團隊運作的問題與解決。</p> <p>Bc-III-1 各類資源的分析與判讀。</p> <p>自然領域</p> <p>INf-III-2 科技在生活中的應用與對環境與人體的影響。</p> <p>藝術領域</p> <p>視 E-III-2 多元的媒材技法與創作表現類型。</p> <p>視 E-III-3 設計思考與實作。</p> | | | |
| 學習目標 | <ol style="list-style-type: none"> 1. 認識資訊與科技的基本知識與技能並培養正確的觀念、態度。 2. 了解資訊科技與個人、社會、環境及文化之相互影響。 3. 藉由科技實作培養邏輯思維，以解決日常生活的問題。 4. 透過小組合作設計出生活化的遊戲，並在過程中了解與同儕合作應注意的事項與合作的重要性。 5. 認識網路霸凌，進而在使用資訊網路時遵守相關規範。 | | | |
| 評量方式 | 課堂觀察、實作評量、口語評量 | | | |
| 週次 日期 | 單元名稱 | 課程內容 | 表現任務 | 學習評量 |
| 1 | 生活中的遊戲 | <ol style="list-style-type: none"> 1. 運用「性別平等小學堂」認識多款生活化小遊戲 2. 藉由遊戲討論性別平等觀念 | 完成「性別平等小學堂」上的遊戲 | 課堂觀察40% 實作評量 60% |
| 2 | 反網路霸凌大作戰 | <ol style="list-style-type: none"> 1. 設計生活化的遊戲 (1)觀摩設計遊戲的範例 | 製作一款生活化遊 | 課堂觀察40% 實作評量 60% |

| | | | | |
|----|-------------------------|--------------------------------------|-------------------|---------------------------------|
| 3 | | (2) 撰寫規劃遊戲流程圖 | 戲 | |
| 4 | | 2. 遊戲程式執行流程與邏輯規劃 | | |
| 5 | | 3. 製作遊戲 | | |
| 6 | | (1) 設計背景、射擊物件 | | |
| 7 | | (2) 分數的計算(變數) | | |
| 8 | | (3) 讓程式重複執行(迴圈的應用) | | |
| 9 | | (4) 遊戲分數：算數運算子 | | |
| 10 | | (5) 鍵盤控制角色 | | |
| | | (6) 測試改良 | | |
| | | 4. 小組發表及同儕回饋 | | |
| 11 | 動手玩科技 — 人機互動 專題製作 | 1. 認識生活中的自動控制與機構設計 | 小組發表屬於自己組別的人機互動專題 | 課堂觀察30% 實作評量 40% 口語發表 30% |
| 12 | | 2. 認識工具材料(密集板、美工刀) | | |
| 13 | | 3. 程式執行流程與邏輯規畫 | | |
| 14 | | 4. 實體機構規畫(搖臂結構的草稿繪製) | | |
| 15 | | 5. 人機互動專題的機體與搖臂製作 | | |
| 16 | | (1) 繪製背景、跑步主角 | | |
| 17 | | (2) 程式撰寫：角色座標計算與改變、micro:bit音源偵測、程式對 | | |
| 18 | | 應馬達角度控制(SG90伺服馬達) | | |
| 19 | | (3) 機構製作組裝 | | |
| 20 | | (4) 結構體製作組裝 | | |
| | (5) 測試改良 | | | |
| | 6. 測試與除錯(結合音源偵測) | | | |
| | 7. 小組發表與同儕回饋 | | | |

桃園市大園區內海國民小學 112 學年度第一學期 五年級 彈性學習課程

【愛悅學堂】課程計畫

| 每週節數 | 1 節 | 設計者 | 教學組 |
|------|---|--|-----|
| 核心素養 | A 自主行動 | ■A1. 身心素質與自我精進 ■A2. 系統思考與問題解決 □A3. 規劃執行與創新應變 | |
| | B 溝通互動 | ■B1. 符號運用與溝通表達 ■B2. 科技資訊與媒體素養 □B3. 藝術涵養與美感素養 | |
| | C 社會參與 | ■C1. 道德實踐與公民意識 □C2. 人際關係與團隊合作 ■C3. 多元文化與國際理解 | |
| 融入議題 | <p>性別平等</p> <p>性 E3 覺察性別角色的刻板印象，了解家庭、學校與職業的分工，不應受性別的限制。</p> <p>性 E8 了解不同性別者的成就與貢獻。</p> <p>家庭教育</p> <p>家 E1 了解家庭的意義與功能。</p> <p>家 E2 了解家庭組成與型態的多樣性。</p> <p>家 E4 覺察個人情緒並適切表達，與家人及同儕適切互動。</p> <p>家 E7 表達對家庭成員的關心與情感。</p> <p>生命教育</p> <p>生 E1 探討生活議題，培養思考的適當情意與態度。</p> <p>生 E7 發展設身處地、感同身受的同理心及主動去愛的的能力，察覺自己從他者接受的各種幫助，培養感恩之心。</p> <p>多元文化</p> <p>多 E4 理解到不同文化共存的事實。</p> <p>多 E5 願意與不同文化背景的人相處，並發展群際關係。</p> <p>多 E7 減低或消除對他族文化的刻板印象或偏見，不以特定標準或成見去框限不同文化的意義與價值。</p> <p>人權教育</p> <p>人 E4 表達自己對一個美好世界的想法，並聆聽他人的想法。</p> <p>國際教育</p> <p>國 E10 認識世界基本人權與道德責任。</p> <p>國 E11 體會國際弱勢者的現象與處境。</p> <p>國 E12 觀察生活中的全球議題，並構思生活行動策略。</p> <p>閱讀素養</p> | | |

| | |
|------|--|
| | <p>閱 E4 中高年級後需發展長篇文本的閱讀理解能力。</p> <p>閱 E5 發展檢索資訊、獲得資訊、整合資訊的數位閱讀能力。</p> <p>閱 E6 發展向文本提問的能力。</p> <p>閱 E7 發展詮釋、反思、評鑑文本的能力。</p> <p>閱 E9 高年級後可適當介紹數位文本及混合文本作為閱讀的媒材。</p> <p>閱 E12 培養喜愛閱讀的態度。</p> <p>閱 E13 願意廣泛接觸不同類型及不同學科主題的文本。</p> <p>閱 E14 喜歡與他人討論、分享自己閱讀的文本。</p> |
| 學習表現 | <p>【語文領域-國語文】</p> <p>5-III-7 連結相關的知識和經驗，提出自己的觀點，評述文本的內容。</p> <p>5-III-9 因應不同的目的，運用不同的閱讀策略。</p> <p>5-III-10 結合自己的特長和興趣，主動尋找閱讀材料。</p> <p>5-III-11 大量閱讀多元文本，辨識文本中議題的訊息或觀點。</p> <p>【綜合領域】</p> <p>1a-III-1 欣賞並接納自己與他人。</p> <p>2b-III-1 參與各項活動，適切表現自己在團體中的角色，協同合作達成共同目標。</p> <p>2c-III-1 分析與判讀各類資源，規劃策略以解決日常生活的問題。</p> |
| 學習重點 | <p>【社會領域】</p> <p>2a-III-2 表達對在地與全球議題的關懷。</p> <p>2b-III-1 體認人們對社會事物與環境有不同的認知、感受、意見與表現方式，並加以尊重。</p> <p>2b-III-2 理解不同文化的特色，欣賞並尊重文化的多樣性。</p> <p>3a-III-1 透過對時事的理解與省思，提出感興趣或令人困惑的現象及社會議題。</p> <p>3c-III-1 聆聽他人意見，表達自我觀點，並能與他人討論。</p> |
| 學習內容 | <p>【語文領域-國語文】</p> <p>Ad-III-3 故事、童詩、現代散文、少年小說、兒童劇等。</p> <p>Cb-III-1 各類文本中的親屬關係、道德倫理、儀式風俗、典章制度等文化內涵。</p> <p>Cb-III-2 各類文本中所反映的個人與家庭、鄉里、國族及其他社群的關係。</p> <p>Cc-III-1 各類文本中的藝術、信仰、思想等文化內涵。</p> <p>【社會領域】</p> <p>Af-III-1 為了確保基本人權、維護生態環境的永續發展，全球須共同關心許多議題。</p> <p>Bb-III-1 自然與人文環境的交互影響，造成生活空間型態的差異與多元。</p> <p>【綜合領域】</p> <p>Aa-III-1 自己與他人特質的欣賞及接納。</p> <p>Bc-III-3 運用各類資源解決問題的規劃。</p> |
| 學習目標 | <ol style="list-style-type: none"> 1. 閱讀各種題材的作品，充實自我，擴充閱讀視野。 2. 藉由閱讀，反思生活中的議題，進一步了解自我。 3. 運用不同的策略閱讀不同類型的文本與書籍。 |

| | 4. 理解與尊重作者的想法，並能夠提出自己的見解。 5. 培養主動閱讀的態度，養成主動閱讀的習慣。 | | | |
|----------|--|--|---------------------|-------------------------------|
| 評量方式 | 課堂觀察，作業評量，口語評量 | | | |
| 週次 日期 | 單元名稱 | 課程內容 | 表現任務 | 學習評量 |
| 1 | 線上圖書館 | 1. 認識「桃園市立圖書館」的網站 2. 了解「館藏查詢系統」的使用方法 3. 進入「桃園市立圖書館」的網站 搜尋想閱讀的書籍並回答問題 (1) 這本書可以在哪些圖書館找到？ (2) 這本書是否可以預約？或是已被外借？ | 於「桃園市立圖書館」網站上查詢3本書籍 | 課堂觀察60% 作業評量40% |
| 2 | 跨越性別的藩籬 | 1. 導讀書本「愛達的想像力：世界上第一位程式設計師」 2. 師生共同討論書本內容 3. 透過問題討論，了解「性別平等」的概念 4. 口頭發表：學生自由發表閱讀書本後的想法 5. 書寫閱讀單 | 參與問題討論並完成閱讀單 | 課堂觀察20% 作業評量40% 口語評量40% |
| 3 | | | | |
| 4 | | | | |
| 5 | | | | |
| 6 | 走出自己的路 | 1. 導讀書本「我的爸爸是流氓」 2. 師生共同討論書本內容 3. 透過問題討論，引導學生思考 (1) 如何在不美滿的家庭不走出自己的路？ (2) 自暴自棄是好的嗎？ (3) 如何靠自己的力量走出自己的路？ 4. 口頭發表：學生自由發表閱讀書本後的想法 5. 書寫閱讀單 | 參與問題討論並完成閱讀單 | 課堂觀察20% 作業評量40% 口語評量40% |
| 7 | | | | |
| 8 | | | | |
| 9 | | | | |
| 10 | 數位閱讀－我的冠軍女兒 | 1. 觀看電影「我的冠軍女兒」 2. 師生共同討論電影情節 3. 透過問題討論，引導學生思考「家人」的重要性 4. 圖文創作：畫下心中所期望的家庭模樣與親子互動畫面，並用簡短 | 參與問題討論並完成圖文創作 | 課堂觀察20% 作業評量40% 口語評量40% |
| 11 | | | | |
| 12 | | | | |

| | | | | |
|----|------------|---|----------------------|--------------------------------|
| | | 的文字介紹所畫的內容 | | |
| 13 | 我不一樣，我是地球人 | 1. 導讀書本「西貢小子」 | 參與問題 討論並完 成閱讀單 | 課堂觀察20% 作業評量40% 口語評量 40% |
| 14 | | 2. 師生共同討論書本內容 | | |
| 15 | | 3. 透過問題討論，了解「多元文化」 的概念 | | |
| 16 | | 4. 口頭發表：學生自由發表閱讀書 本後的想法 5. 書寫閱讀單 | | |
| 17 | 看見世界 | 1. 導讀書本「我的阿富汗筆友」 | 參與問題 討論並完 成閱讀單 | 課堂觀察20% 作業評量40% 口語評量 40% |
| 18 | | 2. 師生共同討論書本內容 | | |
| 19 | | 3. 透過問題討論，了解「阿富汗的 政治問題」，思考戰爭對人們的傷害 及世界和平的重要性 | | |
| 20 | | 4. 口頭發表：學生自由發表閱讀書 本後的想法 5. 書寫閱讀單 | | |
| 21 | 愛悅統整 | 1. 回顧本學期所閱讀的書籍，分析 與比較書籍的共通點與差別 2. 最愛書籍票選：選出這學期閱讀 後最喜歡的書籍，並發表感想 | 發表簡短 的感想 | 課堂觀察60% 口語評量 40% |

桃園市大園區內海國民小學 112 學年度第二學期 五年級 彈性學習課程

【愛悅學堂】課程計畫

| 每週節數 | 1 節 | 設計者 | 教學組 |
|------|--|--|-----|
| 核心素養 | A 自主行動 | ■A1. 身心素質與自我精進 ■A2. 系統思考與問題解決 □A3. 規劃執行與創新應變 | |
| | B 溝通互動 | ■B1. 符號運用與溝通表達 ■B2. 科技資訊與媒體素養 □B3. 藝術涵養與美感素養 | |
| | C 社會參與 | ■C1. 道德實踐與公民意識 □C2. 人際關係與團隊合作 □C3. 多元文化與國際理解 | |
| 融入議題 | <p>法治教育 法 E5 認識恣意與濫權的問題。 法 E6 理解權力的必要與限制。</p> <p>生命教育 生 E1 探討生活議題，培養思考的適當情意與態度。 生 E7 發展設身處地、感同身受的同理心及主動去愛的能力，察覺自己從他者接受的各種幫助，培養感恩之心。</p> <p>性別平等 性 E8 了解不同性別者的成就與貢獻。</p> <p>閱讀素養 閱 E4 中高年級後需發展長篇文本的閱讀理解能力。 閱 E5 發展檢索資訊、獲得資訊、整合資訊的數位閱讀能力。 閱 E6 發展向文本提問的能力。 閱 E7 發展詮釋、反思、評鑑文本的能力。 閱 E9 高年級後可適當介紹數位文本及混合文本作為閱讀的媒材。 閱 E10 中、高年級：能從報章雜誌及其他閱讀媒材中汲取與學科相關的知識。 閱 E12 培養喜愛閱讀的態度。 閱 E13 願意廣泛接觸不同類型及不同學科主題的文本。 閱 E14 喜歡與他人討論、分享自己閱讀的文本。</p> | | |
| 學習重點 | <p>學習表現</p> <p>【語文領域-國語文】 5-III-7 連結相關的知識和經驗，提出自己的觀點，評述文本的內容。 5-III-9 因應不同的目的，運用不同的閱讀策略。 5-III-10 結合自己的特長和興趣，主動尋找閱讀材料。 5-III-11 大量閱讀多元文本，辨識文本中議題的訊息或觀點。 5-III-12 運用圖書館(室)、科技與網路，進行資料蒐集、解讀與判斷，提升多元文本的閱讀和應用能力。</p> <p>【綜合領域】 1a-III-1 欣賞並接納自己與他人。</p> | | |

| | | | | |
|------|--|--|-------------------|--------------------|
| | <p>2b-III-1 參與各項活動，適切表現自己在團體中的角色，協同合作達成共同目標。</p> <p>2c-III-1 分析與判讀各類資源，規劃策略以解決日常生活的問題。</p> <p>【社會領域】</p> <p>2a-III-2 表達對在地與全球議題的關懷。</p> <p>2b-III-1 體認人們對社會事物與環境有不同的認知、感受、意見與表現方式，並加以尊重。</p> <p>2b-III-2 理解不同文化的特色，欣賞並尊重文化的多樣性。</p> <p>3a-III-1 透過對時事的理解與省思，提出感興趣或令人困惑的現象及社會議題。</p> <p>3c-III-1 聆聽他人意見，表達自我觀點，並能與他人討論。</p> | | | |
| 學習內容 | <p>【語文領域-國語文】</p> <p>Ad-III-3 故事、童詩、現代散文、少年小說、兒童劇等。</p> <p>Cb-III-1 各類文本中的親屬關係、道德倫理、儀式風俗、典章制度等文化內涵。</p> <p>Cb-III-2 各類文本中所反映的個人與家庭、鄉里、國族及其他社群的關係。</p> <p>Cc-III-1 各類文本中的藝術、信仰、思想等文化內涵。</p> <p>5-III-12 運用圖書館(室)、科技與網路，進行資料蒐集、解讀與判斷，提升多元文本的閱讀和應用能力。</p> <p>【社會領域】</p> <p>Af-III-1 為了確保基本人權、維護生態環境的永續發展，全球須共同關心許多議題。</p> <p>Bb-III-1 自然與人文環境的交互影響，造成生活空間型態的差異與多元。</p> <p>【綜合領域】</p> <p>Aa-III-1 自己與他人特質的欣賞及接納。</p> <p>Bc-III-3 運用各類資源解決問題的規劃。</p> | | | |
| 學習目標 | <ol style="list-style-type: none"> 1. 閱讀各種題材的作品，充實自我，擴充閱讀視野。 2. 藉由閱讀，反思生活中的議題，進一步了解自我。 3. 運用不同的策略閱讀不同類型的文本與書籍。 4. 理解與尊重作者的想法，並能夠提出自己的見解。 5. 培養主動閱讀的態度，養成主動閱讀的習慣。 | | | |
| 評量方式 | 課堂觀察，作業評量，口語評量 | | | |
| 週次日期 | 單元名稱 | 課程內容 | 表現任務 | 學習評量 |
| 1 | 著作權一點通 | <ol style="list-style-type: none"> 1. 了解著作權的定義 2. 認識「著作權的合理使用」 3. 藉由新聞閱讀真實案例，了解如何正確使用著作權，不構成著作權侵犯 | 閱讀3篇 與著作權相關的新聞 | 課堂觀察60% 作業評量40% |
| 2 | 喜歡的自己 | <ol style="list-style-type: none"> 1. 導讀書本「說謊的阿大」 2. 師生共同討論書本內容 | 參與問題 討論並完 | 課堂觀察20% 作業評量40% |

| | | | | |
|----|---------------------|---|---------------|--------------------------------|
| 3 | | 3. 透過問題討論，引導學生思考 (1)成功的定義是什麼？成為什麼樣的人物才叫做成功？ | 成閱讀單 | 口語評量 40% |
| 4 | | (2)在通往成功的道路上必定會一帆風順嗎？在成功的背後需要面臨什麼樣的困境？ | | |
| 5 | | (3)如果遇到挫折，該如何積極面對生命中的挫折與失敗？ (4)要做什麼要的努力才能獲得成功？ 4. 口頭發表：學生自由發表閱讀書本後的想法 5. 書寫閱讀單 | | |
| 6 | 我的成功，我決定 | 1. 導讀書本「晨讀 10 分鐘：我的成功，我決定」 | 參與問題討論並完成閱讀單 | 課堂觀察20% 作業評量40% 口語評量 40% |
| 7 | | 2. 師生共同討論書本內容 | | |
| 8 | | 3. 透過問題討論，引導學生思考 (1)喜歡自己嗎？為什麼？ (2)覺得自己的優點是什麼？有什麼地方是需要改進的嗎？ (3)生活中一定要處處迎合他人嗎？ (4)找到自己了嗎？要怎麼樣做才能找到真實的自己？ (5)如何欣賞自己與他人？ | | |
| 9 | | 4. 口頭發表：學生自由發表閱讀書本後的想法 5. 書寫閱讀單 | | |
| 10 | 數位閱讀－奇蹟男孩 | 1. 觀看電影「奇蹟男孩」 | 參與問題討論並完成圖文創作 | 課堂觀察20% 作業評量40% 口語評量 40% |
| 11 | | 2. 師生共同討論電影情節 | | |
| 12 | | 3. 透過問題討論，引導學生思考「生命的獨特性」，了解尊重每個獨立的個體的重要性 4. 圖文創作「如果我是奧吉，我會怎麼面對我的人生」 | | |
| 13 | 勇於探險 (SDGS 書本閱讀) | 1. 閱讀書本「紅牆外面是什麼」 | 參與問題討論並完成閱讀單 | 課堂觀察20% 作業評量40% 口語評量 40% |
| 14 | | 2. 師生共同討論書本內容 | | |
| 15 | | 3. 透過問題討論，引導學生思考 (1)「存有好奇心」是對的事嗎？ | | |

| | | | | |
|----|-------|---|------------|---|
| 16 | | <p>遇到疑惑應該發問嗎？</p> <p>(2)要用什麼樣的態度去探索、發掘與嘗試生活呢？</p> <p>4. 口頭發表：學生自由發表閱讀書本後的想法</p> <p>5. 書寫閱讀單</p> | | |
| 17 | 讀報小達人 | <p>1. 閱讀國語日報，並分享所閱讀的內容</p> <p>2. 主題式剪報創作：選擇喜歡的國語日報文章，將文章剪下，並撰寫大意、心得及延伸想法</p> | 完成一份國語日報簡報 | <p>課堂觀察30%</p> <p>作業評量50%</p> <p>口語評量20%</p> |
| 18 | | | | |
| 19 | | | | |
| 20 | 愛悅統整 | <p>1. 回顧本學期所閱讀的書籍，分析與比較書籍的共通點與差別</p> <p>2. 最愛書籍票選：選出這學期閱讀後最喜歡的書籍，並發表感想</p> | 發表簡短感想 | <p>課堂觀察20%</p> <p>作業評量40%</p> <p>口語評量 40%</p> |

| 桃園市大園區內海國民小學 112 學年度第一學期五年級 彈性學習課程多采內海課程計畫 | | | |
|--|--|--|-----|
| 每週節數 | 0.5 節 | 設計者 | 教學組 |
| 核心素養 | A 自主行動 | ■A1. 身心素質與自我精進 ■A2. 系統思考與問題解決 ■A3. 規劃執行與創新應變 | |
| | B 溝通互動 | ■B1. 符號運用與溝通表達 ■B2. 科技資訊與媒體素養 ■B3. 藝術涵養與美感素養 | |
| | C 社會參與 | ■C1. 道德實踐與公民意識 ■C2. 人際關係與團隊合作 ■C3. 多元文化與國際理解 | |
| 融入議題 | <p>戶外教育、多元文化教育、安全教育、防災教育、安全教育</p> <p>安 E9 學習相互尊重的精神。</p> <p>生命教育</p> <p>生 E1 探討生活議題，培養思考的適當情意與態度。</p> <p>家庭教育</p> <p>家 E9 參與家庭消費行動，澄清金錢與物品的價值。</p> <p>人權教育</p> <p>人 E5 欣賞、包容個別差異並尊重自己與他人的權利。</p> <p>家庭教育</p> <p>E1 了解家庭的意義與功能。</p> <p>性別平等教育</p> <p>性 E6 了解圖像、語言與文字的性別意涵，使用性別平等的語言與文字進行溝通。</p> <p>性 E12 認識生理性別、性傾向、性別特質與性別認同的多元面貌。</p> | | |
| 學習重點 | 學習表現 | <p>綜合活動</p> <p>1a-III-1 欣賞並接納自己與他人。</p> <p>c-III-1 尊重與關懷不同的族群，理解並欣賞多元文化。</p> <p>2a-III-1 覺察多元性別的互動方式與情感表達，並運用同理心增進人際關係。</p> <p>社會</p> <p>3c-III-1 聆聽他人意見，表達自我觀點，並能與他人討論。</p> <p>3c-III-3 主動分擔群體的事務，並與他人合作</p> <p>藝術</p> <p>2-III-1 能使用適當的音樂語彙，描述各類音樂作品及唱奏表現，以分享美感經驗</p> <p>健康</p> <p>2c-III-2 表現同理心、正向溝通的團隊精神。</p> | |
| | 學習內容 | <p>綜合活動</p> <p>Aa-III-1 自己與他人特質的欣賞及接納。</p> <p>Cc-III-4 對不同族群的尊重、欣賞與關懷。</p> <p>Ba-III-2 同理心的增進與實踐。</p> <p>社會</p> | |

| | | | | |
|----------|---|--|----------------|----------------------------------|
| | | <p>Aa-III-1 個人可以決定自我發展的特色，並具有參與群體社會發展的權利。</p> <p>Bb-III-1 自然與人文環境的交互影響，造成生活空間型態的差異與多元。</p> <p>藝術</p> <p>視 E-III-3 設計思考與實作。</p> <p>健康與體育</p> <p>Db-III-2 不同性傾向的基本概念與性別刻板印象的影響與因應方式。</p> | | |
| 學習目標 | <p>1. 培養面臨危險情境的危機處理能力。</p> <p>2. 養成消費購買的正確消費行為與概念。</p> <p>3. 培養正確的兩性觀念。</p> <p>4. 學會保護自我。</p> <p>5. 學生能說出不同的人格特質，並透過覺察反思，寫出自己的特質。</p> | | | |
| 評量方式 | 口頭評量、實作評量、學習單 | | | |
| 週次 日期 | 單元名稱 | 課程內容 | 表現任務 | 學習評量 |
| 1 | 友善校園 | 1. 觀賞反霸凌影片 2. 分享與討論 | 說出看到霸凌事情該如何處理 | 口語表達 50% 成果分享 50% |
| 2 | | | | |
| 3 | 性別不設限 | 1. 卡通性別猜一猜。 2. 我的氣質調色盤。 3. 調色盤大哉問。 4. 新聞追追追。 5. 你看到什麼？ 6. 邀請卡設計家。 7. 卡拉不 ok：播放流行歌曲，展示歌詞，小組討論歌詞中是否有性別偏見或歧視，並發表為原因。 | 設計一張性別不設限的邀請卡。 | 口語表達 30% 互動討論 30% 成果分享 40% |
| 4 | | | | |
| 5 | | | | |
| 6 | | | | |
| 7 | | | | |
| 8 | | | | |
| 9 | 家庭教育-理財我最匯 | 1. 認識貨幣。 2. 貨幣的價值。 3. 新台幣我最愛：小組蒐集資料與討論貨幣圖案的意義或故事。 4. 多元貨幣我會匯：分析不同貨幣的優缺點。 5. 認識電子支付與電子票證。 6. 消費行為停看聽。 7. 回饋優惠算算看。 8. 跳蚤市場好好玩。 | 上台報告貨幣的故事。 | 口語表達 30% 互動參與 30% 成果分享 40% |
| 10 | | | | |
| 11 | | | | |
| 12 | | | | |
| 13 | | | | |
| 14 | | | | |
| 15 | 性別平等教育-不一樣又怎樣 | 1. 上網搜尋性別平等教育日的由來。 2. 葉永鋇的故事。 3. 分享與討論：印象最深刻與感 | 說出性別平等日的由來 | 口語表達 30% 互動參與 30% 成果分享 40% |
| 16 | | | | |
| 17 | | | | |

| | | | | |
|----|--|---|--|--|
| 18 | | 受、學到什麼…等等。 | | |
| 19 | | 4. 時光機：如果時光倒流，不讓遺憾的事件再次發生，你覺得有什麼地方是可以改變的？ 5. 我有話想對你說。 6. 我們可以做些什麼。 7. 合唱「不一樣又怎樣」 | | |
| 20 | | | | |
| 21 | | | | |

| 桃園市大園區內海國民小學 112 學年度第二學期 五年級 彈性學習課程多采內海課程計畫 | | | |
|---|---|---|-----|
| 每週節數 | 0.5 節 | 設計者 | 教學組 |
| 核心素養 | A 自主行動 | ■A1. 身心素質與自我精進 ■A2. 系統思考與問題解決 ■A3. 規劃執行與創新應變 | |
| | B 溝通互動 | ■B1. 符號運用與溝通表達 ■B2. 科技資訊與媒體素養 ■B3. 藝術涵養與美感素養 | |
| | C 社會參與 | ■C1. 道德實踐與公民意識 ■C2. 人際關係與團隊合作 ■C3. 多元文化與國際理解 | |
| 融入議題 | <p>安全教育 安 E9 學習相互尊重的精神。</p> <p>生命教育 生 E1 探討生活議題，培養思考的適當情意與態度。</p> <p>家庭教育 家 E7 表達對家庭成員的關心與情感。</p> <p>人權教育 人 E5 欣賞、包容個別差異並尊重自己與他人的權利。</p> <p>性別平等教育 性 A2 覺知生活中性別刻板、偏見與歧視，培養性別平等意識，提出促進性別平等的改善策略。 性 B2 培養性別平等 的媒體識讀與批判能力，思辨人與科技、資訊與媒體之關係。</p> | | |
| 學習重點 | 學習表現 | <p>綜合活動 1a-III-1 欣賞並接納自己與他人。 c-III-1 尊重與關懷不同的族群，理解並欣賞多元文化。 2a-III-1 覺察多元性別的互動方式與情感表達，並運用同理心增進人際關係。</p> <p>社會 3c-III-1 聆聽他人意見，表達自我觀點，並能與他人討論。 3c-III-3 主動分擔群體的事務，並與他人合作</p> <p>藝術 2-III-1 能使用適當的音樂語彙，描述各類音樂作品及唱奏表現，以分享美感經驗</p> <p>健康 2c-III-2 表現同理心、正向溝通的團隊精神。</p> | |
| | 學習內容 | <p>綜合活動 Aa-III-1 自己與他人特質的欣賞及接納。 Cc-III-4 對不同族群的尊重、欣賞與關懷。 Ba-III-2 同理心的增進與實踐。</p> <p>社會 Aa-III-1 個人可以決定自我發展的特色，並具有參與群體社會發展的權利。 Bb-III-1 自然與人文環境的交互影響，造成生活空間型態的差異與多元。</p> | |

| | | 藝術 視 E-III-3 設計思考與實作。 健康與體育 Db-III-2 不同性傾向的基本概念與性別刻板印象的影響與因應方式。 | | |
|----------|--|---|-----------|----------------------------------|
| 學習目標 | 1. 透過自治市小市長選舉活動，了解選舉權。 2. 培養正確的兩性觀念。 3. 學會保護自我。 4. 認識藥物濫用的危害及拒絕誘惑的知能與技巧。 5. 建立正向的身體意象。 | | | |
| 評量方式 | 口頭評量、實作評量、學習單 | | | |
| 週次 日期 | 單元名稱 | 課程內容 | 表現任務 | 學習評量 |
| 1 | 友善校園 | 1. 閱讀《我是傑克，霸凌終結者》 2. 討論與分享。 | 完成學習單 | 口語表達 50% 成果分享 50% |
| 2 | | | | |
| 3 | 家庭教育-超級贏「家」 | 1. 有話好說：小組討論修改負向詞句，並上台分享。 2. 觀賞影片「愛需要用心溝通」 3. 影片討論。 4. 完成學習單。 5. 觀賞遠傳廣告影片「開口說愛」片段。 6. 學習溝通技巧。 7. 『大聲說愛，愛表達』角色扮演。 8. 小組分享與討論。 | 完成學習單 | 口語表達 30% 互動參與 30% 成果分享 40% |
| 4 | | | | |
| 5 | | | | |
| 6 | | | | |
| 7 | | | | |
| 8 | | | | |
| 9 | 安全教育-藥物濫用防治 | 1. 觀看藥物濫用防治影片 2. 完成反毒小學堂 | 通過反毒小學堂測驗 | 成果分享 100% |
| 10 | | | | |
| 11 | 自治市長選舉 | 1. 自治市長參選人簡介： 2. 自治市長政見發表。 3. 票選活動：學生實際參與自治市長投票作業。 | 製作政見海報 | 口語表達 30% 互動參與 30% 成果分享 40% |
| 12 | | | | |
| 13 | 性別平等教育-廣告停看聽 | 1. 廣告放大鏡。 2. 大家來找碴：小組找出隱含物化、矮化「男性」和「女性」的相關廣告各一則。 3. 媒體識讀：用畫面說故事。 4. 性別刻板印象：男強女弱？ 5. 小組找一則隱含性別刻板印象的一則廣告。 | 完成學習單 | 口語表達 30% 互動參與 30% 成果分享 40% |
| 14 | | | | |
| 15 | | | | |
| 16 | | | | |
| 17 | | | | |

| | | | | |
|----|--|---|--|--|
| 18 | | 6. 我瘦，所以我美？ | | |
| 19 | | 7. 我自信，所以我美！ | | |
| 20 | | 8. 正面的身體意象：愛健康、拒霸凌、展自信。 9. 打開我的性平之眼。 10. 我是廣告設計師。 | | |

桃園市大園區內海國民小學
112 學年度第一學期六年級彈性學習(節數)課程規劃表

| | 課程安排 | | | | 學習節數 |
|-----|-------------|-------------|-------------|-----------|------|
| 六年級 | 彈性英語/ 42 | 彈性數學/ 21 | 學校行事/ 21 | 資訊/ 21 | 105 |

桃園市大園區內海國民小學
112 學年度第二學期六年級彈性學習(節數)課程規劃表

| | 課程安排 | | | | 學習節數 |
|-----|-------------|-------------|-------------|-----------|------|
| 六年級 | 彈性英語/ 40 | 彈性數學/ 20 | 學校行事/ 20 | 資訊/ 20 | 100 |

112 學年度第一學期【六年級】彈性節數課程規劃

| 週別 | 起訖日期 | 學校重大行事 | 利用綜合節數進行 班級行事 | 利用彈性節數進行之 學校行事節數 | | 其他 | | | | | |
|----|---------------------|------------------|------------------|------------------------|----|------|----|------|----|------|----|
| | | | 教學內容 | 教學內容 | 節數 | 教學內容 | 節數 | 教學內容 | 節數 | 教學內容 | 節數 |
| 一 | 08/28 09/03 | 開學正式上課、始業式 | | | | | | | | | |
| 二 | 09/04 09/10 | 家庭暴力防治教育宣導 | 班級幹部選舉(1) | 家庭暴力教育防治教育(1) | 1 | 數學 | 1 | 英語 | 2 | 電腦 | 1 |
| 三 | 09/11 09/17 | 班親會 召開家長會 | 補救教學(1) | 友善校園宣導(1) | 1 | 數學 | 1 | 英語 | 2 | 電腦 | 1 |
| 四 | 09/18 09/24 | 家庭教育宣導 環境教育宣導 | | 家庭教育宣導(1) 環境教育宣導(1) | 2 | 數學 | 1 | 英語 | 2 | 電腦 | 1 |
| 五 | 09/25 10/1 | | 補救教學(2) | | | 數學 | 1 | 英語 | 2 | 電腦 | 1 |
| 六 | 10/02 10/08 | 性別平等教育宣導 | 補救教學(1) | 性別平等教育宣導(1) | 1 | 數學 | 1 | 英語 | 2 | 電腦 | 1 |
| 七 | 10/09 10/15 | 交通安全宣導 | 補救教學(1) | 交通安全教育(1) | 1 | 數學 | 1 | 英語 | 2 | 電腦 | 1 |
| 八 | 10/16 10/22 | 生命教育講座 | 補救教學(1) | 生命教育講座(1) | 1 | 數學 | 1 | 英語 | 2 | 電腦 | 1 |
| 九 | 10/23 10/29 | 家庭教育宣導 | 補救教學(1) | 家庭教育宣導(1) | 1 | 數學 | 1 | 英語 | 2 | 電腦 | 1 |
| 十 | 10/30 11/05 | 期中評量週 | 補救教學(2) | | | 數學 | 1 | 英語 | 2 | 電腦 | 1 |
| 十一 | 11/06 11/12 | | | 家庭教育宣導(2) | 2 | 數學 | 1 | 英語 | 2 | 電腦 | 1 |
| 十二 | 11/13 11/19 | | | 鄉土踏查(2) | 2 | 數學 | 1 | 英語 | 2 | 電腦 | 1 |
| 十三 | 11/20 11/26 | | 補救教學(2) | | | 數學 | 1 | 英語 | 2 | 電腦 | 1 |
| 十四 | 11/27 12/03 | 性別平等教育宣導 | 補救教學(1) | 性別平等教育宣導(1) | 1 | 數學 | 1 | 英語 | 2 | 電腦 | 1 |
| 十五 | 12/04 12/10 | 校外教學 | | 校外教學(2) | 2 | 數學 | 1 | 英語 | 2 | 電腦 | 1 |
| 十六 | 12/11 12/17 | | 補救教學(2) | | | 數學 | 1 | 英語 | 2 | 電腦 | 1 |
| 十七 | 12/18 12/24 | 性別平等教育 | | 性別平等教育(2) | 2 | 數學 | 1 | 英語 | 2 | 電腦 | 1 |

| | | | | | | | | | | | |
|-----|--|----------|----------|-----------|---|----|---|----|---|----|---|
| 十八 | 12/25 12/31 | 週會表演 | | 週會表演(2) | 2 | 數學 | 1 | 英語 | 2 | 電腦 | 1 |
| 十九 | 01/01 01/07 | | 補救教學(2) | | | 數學 | 1 | 英語 | 2 | 電腦 | 1 |
| 二十 | 01/08 01/14 | 期末評量週 | 補救教學(2) | | | 數學 | 1 | 英語 | 2 | 電腦 | 1 |
| 二十一 | 01/15 01/21 | 休業式 1/20 | 期末大掃除(1) | 假期安全叮嚀(1) | 1 | 數學 | 1 | 英語 | 2 | 電腦 | 1 |
| 合計 | 學校行事節數 21 節 數學 21 節 英語 42 節 電腦 21 節 合計 105 節 | | | | | | | | | | |

112 學年度第二學期【六年級】彈性節數課程規劃

| 週別 | 起訖日期 | 學校重大行事 | 利用綜合節數進行 班級行事 | 利用彈性節數進行之 學校行事節數 | | 其他 | | | | | |
|----|---------------------|-----------------|------------------|---------------------|----|------|----|------|----|------|----|
| | | | 教學內容 | 教學內容 | 節數 | 教學內容 | 節數 | 教學內容 | 節數 | 教學內容 | 節數 |
| 一 | 02/11 02/17 | 開學正式上課 | 校園環境整理(1) | 反霸凌友善校園(1) | 1 | 數學 | 1 | 英語 | 2 | 電腦 | 1 |
| 二 | 02/18 02/24 | 交通安全教育 | 班級幹部選舉(1) | 交通安全教育(1) | 1 | 數學 | 1 | 英語 | 2 | 電腦 | 1 |
| 三 | 02/25 03/03 | | 補救教學(2) | | | 數學 | 1 | 英語 | 2 | 電腦 | 1 |
| 四 | 03/04 03/10 | 家庭暴力防治 | 補救教學(1) | 家庭暴力防治(1) | 1 | 數學 | 1 | 英語 | 2 | 電腦 | 1 |
| 五 | 03/11 03/17 | 畢業旅行 | 補救教學(2) | | | 數學 | 1 | 英語 | 2 | 電腦 | 1 |
| 六 | 03/18 03/25 | 環境教育 | 補救教學(1) | 環境教育(1) | 1 | 數學 | 1 | 英語 | 2 | 電腦 | 1 |
| 七 | 03/26 03/30 | | 補救教學(2) | | | 數學 | 1 | 英語 | 2 | 電腦 | 1 |
| 八 | 04/01 04/07 | 週會表演 | | 週會表演(2) | 2 | 數學 | 1 | 英語 | 2 | 電腦 | 1 |
| 九 | 04/08 04/14 | 家庭教育宣導 | | 家庭教育宣導(2) | 2 | 數學 | 1 | 英語 | 2 | 電腦 | 1 |
| 十 | 04/15 04/21 | 期中評量週 性別平等宣導 | 親職教育日準備(1) | 性別平等教育(1) | 1 | 數學 | 1 | 英語 | 2 | 電腦 | 1 |
| 十一 | 04/22 04/28 | | | 親職教育日準備(2) | 2 | 數學 | 1 | 英語 | 2 | 電腦 | 1 |
| 十二 | 04/29 05/05 | 親職教育日 | | 家庭教育宣導(2) | 2 | 數學 | 1 | 英語 | 2 | 電腦 | 1 |
| 十三 | 05/06 05/12 | 性別平等講座 | | 性別平等教育(2) | 2 | 數學 | 1 | 英語 | 2 | 電腦 | 1 |
| 十四 | 05/13 05/19 | | 補救教學(2) | | | 數學 | 1 | 英語 | 2 | 電腦 | 1 |
| 十五 | 05/20 05/26 | 人權教育宣導 | 補救教學(1) | 人權教育(1) | 1 | 數學 | 1 | 英語 | 2 | 電腦 | 1 |
| 十六 | 05/27 06/02 | | 補救教學(2) | | | 數學 | 1 | 英語 | 2 | 電腦 | 1 |
| 十七 | 06/03 06/09 | 畢業班期末考 週會表演 | | 週會表演(2) | 2 | 數學 | 1 | 英語 | 2 | 電腦 | 1 |

| | | | | | | | | | | | |
|----|--|-----------------|----------|--------------------|---|----|---|----|---|----|---|
| 十八 | 06/10 06/16 | 畢業典禮 | 補救教學(2) | | | 數學 | 1 | 英語 | 2 | 電腦 | 1 |
| 十九 | 06/17 06/23 | 性侵害犯罪防治教育宣 導 | 補救教學(1) | 性侵害犯罪防治 教育宣導(1) | 1 | 數學 | 1 | 英語 | 2 | 電腦 | 1 |
| 二十 | 06/24 06/30 | 期末評量週 休業式 | 期末大掃除(1) | 假期安全叮嚀(1) | 1 | 數學 | 1 | 英語 | 2 | 電腦 | 1 |
| 合計 | 學校行事節數 20 節 數學 20 節 英語 40 節 電腦 20 節 合計 100 節 | | | | | | | | | | |

特殊教育班級彈性學習課程(含特殊需求領域課程)之課程計畫

| | |
|--|---|
| 本校特殊需求學生接受特殊需求領域課程現況(各類型特殊生皆須撰寫) | |
| <input type="checkbox"/> 無 特殊需求學生(以下免填) | |
| <input checked="" type="checkbox"/> 有 特殊需求學生 | <input type="checkbox"/> 未接受特殊需求領域課程(以下免填) |
| | <input checked="" type="checkbox"/> 有接受特殊需求領域課程 |

三、巡迴輔導班(不分類)

依學生學習需求，於晨間、早自習、課間活動、彈性時數或經特推會通過之免修課程及課後時間等時段安排外加式課程，不受領域總節數之限制。

各年級特殊需求領域每週分配情形如下表：

| 內涵 年級 | 特殊需求領域內容 | 特殊需求領域節數 | 學生分組名單 |
|----------|-----------|----------|---------|
| 二 | 學習策略融入國語課 | 1 | 郭○霖、莊○凱 |
| 六 | 學習策略融入國語課 | 1 | 徐○雅、葉○熙 |

| 桃園市大園區內海國民小學 112 年度二年級彈性學習課程特殊需求領域學習策略課程計畫 | | | |
|--|--|---|-----------------------------|
| 每週節數 | 1 節 | 設計者 | 張婷婷 |
| 核心素養 | A 自主行動 | A1. 身心素質與自我精進 <input checked="" type="checkbox"/> A2. 系統思考與問題解決 | A3. 規劃執行與創新應變 |
| | B 溝通互動 | <input checked="" type="checkbox"/> B1. 符號運用與溝通表達 | B2. 科技資訊與媒體素養 B3. 藝術涵養與美感素養 |
| | C 社會參與 | C1. 道德實踐與公民意識 <input checked="" type="checkbox"/> C2. 人際關係與團隊合作 | C3. 多元文化與國際理解 |
| 參照校訂課程名稱 | 愛悅學堂 | | |
| 領綱學習重點 | 學習表現 | | |
| | 特學 1-I-8 透過提示將新訊息和舊經驗連結。 特學 2-I-4 願意追求最佳的學習表現。 特學 3-I-3 在指導下進行學習活動或運用學習工具。 | | |
| | 學習內容 | | |
| 特學 A-I-4 增加學習印象的方法。 特學 B-I-2 學習興趣和意願。 特學 C-I-2 學習活動或工具的示範。 | | | |
| 本學年學習重點 | 1. 能將要學習的目標字部首、部件與已經學會的部首、部件經由組合進行推論產生新生字。 2. 能樂於展示自己的學習成果，說明新生字的部件、部首相關性。 3. 能利用網站「全字庫」查詢目標字的組合及字音。 | | |

| | | | | | |
|---------------------|---|------|----|---------|------|
| 評量方式 | 紙筆評量、實作評量、口頭評量 | | | | |
| 排課方式 | <input checked="" type="checkbox"/> 抽離 (在原班學習成效未能達到該班學生平均之 40%至 50%時，方可考慮採全部抽離的方式) <input type="checkbox"/> 外加 | | | | |
| 112 學年度 第一學期 | | | | | |
| 序次 | 單元名稱/內容 | 預計週數 | 序次 | 單元名稱/內容 | 預計週數 |
| 1 | 常見部首意義化 | 4 | 6 | | |
| 2 | 常見部件意義 | 6 | 7 | | |
| 3 | 有趣組合字 | 4 | 8 | | |
| 4 | 解碼我的字 | 3 | 9 | | |
| 5 | 查查組合字 | 3 | 10 | | |
| 總計 20 週 | | | | | |
| 112 學年度 第二學期 | | | | | |
| 序次 | 單元名稱/內容 | 預計週數 | 序次 | 單元名稱/內容 | 預計週數 |
| 1 | 複習常見部首意義化 | 2 | 6 | 查查組合字 | 3 |
| 2 | 複習常見部件意義化 | 2 | 7 | 組字桌遊樂 | 2 |
| 3 | 新增常見部件意義化 | 4 | 8 | | |
| 4 | 有趣組合字 | 4 | 9 | | |
| 5 | 解碼我的字 | 3 | 10 | | |
| 總計 20 週 | | | | | |

| | | | |
|--|---------------------------------|---|-----------------------------|
| 桃園市大園區內海國民小學 112 學年度六年級彈性學習課程特殊需求領域學習策略課程計畫 | | | |
| 每週節數 | 1 節 | | 設計者 |
| | | | 張婷婷 |
| 核心素養 | A 自主行動 | A1. 身心素質與自我精進 <input checked="" type="checkbox"/> A2. 系統思考與問題解決 | A3. 規劃執行與創新應變 |
| | B 溝通互動 | <input checked="" type="checkbox"/> B1. 符號運用與溝通表達 | B2. 科技資訊與媒體素養 B3. 藝術涵養與美感素養 |
| | C 社會參與 | C1. 道德實踐與公民意識 <input checked="" type="checkbox"/> C2. 人際關係與團隊合作 | C3. 多元文化與國際理解 |
| 參照校訂課程名稱 | 愛悅學堂 | | |
| 領綱學習重點 | 學習表現 | | |
| | 特學 1-III-5 將需記憶的學習內容與既有的知識產生連結。 | | |
| | 特學 1-III-11 透過自問自答確認理解的程度。 | | |
| | 學習內容 | | |
| 特學 A-III-3 學習內容的記憶方法。 | | | |
| 特學 A-III-7 自問自答的技巧與練習。 | | | |

| | | | | | |
|---------------------|---|------|----|-------------|------|
| 本學年學習重點 | 1. 能具備組織規則能力，依據不同組字規則(字形、字音、字義)自行整理生字。 2. 能運用5W1H提問技巧，自行完成課文提問及回答，確認理解程度。 | | | | |
| 評量方式 | 紙筆測驗、實作評量、口頭評量 | | | | |
| 排課方式 | <input checked="" type="checkbox"/> 抽離 (在原班學習成效未能達到該班學生平均之 40%至 50%時，方可考慮採全部抽離的方式) <input type="checkbox"/> 外加 | | | | |
| 112 學年度 第一學期 | | | | | |
| 序次 | 單元名稱/內容 | 預計週數 | 序次 | 單元名稱/內容 | 預計週數 |
| 1 | 分類技巧有哪些 | 2 | 6 | 我會依課文內容回答提問 | 4 |
| 2 | 相似字形大集合 | 4 | 7 | | |
| 3 | 相似字音大集合 | 4 | 8 | | |
| 4 | 相似字義大集合 | 4 | 9 | | |
| 5 | 我會 5W1H 提問 | 2 | 10 | | |
| 總計 20 週 | | | | | |
| 112 學年度 第二學期 | | | | | |
| 序次 | 單元名稱/內容 | 預計週數 | 序次 | 單元名稱/內容 | 預計週數 |
| 1 | 依詞性分類練習 | 2 | 6 | 相似字義大集合 | 4 |
| 2 | 依屬性分類練習 | 2 | 7 | 我會 5W1H 提問 | 2 |
| 3 | 依形容特徵分類練習 | 2 | 8 | 依據提問回答重組大意 | 4 |
| 4 | 相似字形大集合 | 2 | 9 | | |
| 5 | 相似字音大集合 | 4 | 10 | | |
| 總計 20 週 | | | | | |

1. 特殊需求領域課程以學生需求安排，原則上以單元、群組排課。
2. 原則上以採融入及外加方式進行。
3. 採融入方式：以融入各領域課程為主。(例如：學習策略、社會技巧..融入國英數)
4. 總節數以個別教師學期總節數計，分配節數則以學生需求做調整。
5. 特殊需求領域之課程可包括：生活管理、社會技巧、學習策略、職業教育、溝通訓練、點字、定向行動、功能性動作訓練、輔助科技應用、創造力、領導才能、情意發展、獨立研究或專長領域等特殊需求課程

三、融入之議題內容重點

112學年度實施特色課程、主題或教育議題教學活動彙整表
(一~六年級)

| 編號 | 特色課程主題 或 教育議題名稱 | 所屬 課程 | 實施 時段 | 實施 對象 | 融 入 領域/ 科目 | 節 數 | 教學重點：含教材 (自編或改編等)教 法、教學資源、配合專 案…等 | 負責 教師(級 任或科 任) |
|----|------------------------|---------------------|----------|----------|--------------------------------|--------|---|-------------------------|
| 1 | 性別平等教育 (獨立授課) | 校訂 | 全學年 | 1-6年級 | 多采內海/ 放眼世界/ 愛閱學堂/ 健體 | 18節 | 性別的自我瞭解、性別 的人我關係、性別的自 我突破、性侵害犯罪防 治/影片、繪本、衛教宣 導等活動 | 導師 科任 |
| 2 | 家庭教育 (獨立授課) | 校訂 | 全學年 | 1-6年級 | 多采內海/ 放眼世界/ 愛閱學堂 | 8節 | 親職教育、子職教育、 兩性教育、倫理教育、 家庭資源與管理教育/影 片、繪本/親師座談會及 親職講座/配合領域教材 | 導師 科任 |
| 3 | 環境教育 | 校訂/ 自然 | 全學年 | 1-6年級 | 海洋奇緣 | 16節 | 環境倫理、永續發展、 災害防救、能源資源永 續利用/繪本、影音/配 合課程活動 | 導師 科任 |
| 4 | 防災教育 | 校訂/生 活/綜合 | 全學年 | 1-6年級 | 多采內海/ 雲端開麥拉 /生活/綜合 | 2節 | 配合國家防災日活動/消 防隊蒞校實施消防演練 | 導師 科任 |
| 5 | 安全教育 (包括交通安全 教育) | 校訂/生 活/綜合 | 全學年 | 1-6年級 | 多采內海/ 生活/綜合 | 4節 | 自編教學簡報檔 (配合學務處交通安全教 育宣導活動) | 導師 科任 |
| 6 | 家庭暴力防治 | 校訂/生 活/健康 | 全學年 | 1-6年級 | 多采內海/ 生活/健康 | 6節 | 身體自主的認識與保護/ 能了解相關法律與資源/ 認識家庭暴力與因應方 法/繪本、影片 | 導師 科任 |
| 7 | 品德教育 | 生活/綜 合 | 全學年 | 1-6年級 | 生活/綜合 | 4節 | 欣賞影片、閱讀書籍/融 入生活及綜合課程進行 | 導師 |
| 8 | 海洋教育 | 校訂/生 活/綜合 /自然 | 全學年 | 1-6年級 | 海洋奇緣/ 生活/綜合/ 自然 | 4節 | 海洋休閒、海洋文化、 海洋社會、海洋資源/繪 本、影片 | 導師 科任 |
| 9 | 能源教育 | 生活/社 會 | 全學年 | 1-6年級 | 生活/社會 | 2節 | 融入生活與社會課程 | 導師 科任 |
| 10 | 人權教育 (包含兒童權 利公約) | 校訂/綜 合/社會 | 全學年 | 1-6年級 | 多采內海/ 愛閱學堂/ 綜合/社會/ 社會 | 4節 | 人權的價值與實踐、人 權的內容、兒童權利公 約 | 導師 科任 |
| 11 | 原住民教育 | 社會 | 全學年 | 3-6年級 | 社會 | 1節 | 融入社會教學 | 科任 |

| | | | | | | | | |
|----|--------|------------|-----|-------|--------------------------------|-----|---------------------|----------|
| 12 | 生命教育 | 校訂/生活/綜合 | 全學年 | 1-6年級 | 多采內海/ 愛閱學堂/ 生活/綜合 | 1節 | 繪本、影片/配合生命 教育月活動 | 導師 科任 |
| 13 | 法治教育 | 社會 | 全學年 | 3-6年級 | 社會 | 2節 | 融入社會教學 | 科任 |
| 14 | 資訊科技教育 | 校訂 | 全學年 | 3-6年級 | 雲端開麥拉 | 40節 | 配合自編教材 | 科任 |
| 15 | 生涯規劃教育 | 綜合 | 下學期 | 6年級 | 綜合 | 2節 | 輔導講座 | 導師 |
| 16 | 多元文化教育 | 校訂 | 全學年 | 1-6年級 | 多采內海/ 放眼世界/ 愛閱學堂 | 40節 | 繪本、影片/融入課程 | 導師 科任 |
| 17 | 閱讀素養教育 | 校訂/國 語文 | 全學年 | 1-6年級 | 多采內海/ 放眼世界/ 愛閱學堂/ 國語文 | 14節 | 共讀主題書籍 | 導師 科任 |
| 18 | 戶外教育 | 校訂/生活/綜合 | 全學年 | 1-6年級 | 多采內海/ 生活/綜合 | 6節 | 融入課程/配合校外校 學 | 導師 科任 |
| 19 | 國際教育 | 校訂/英 語文 | 全學年 | 1-6年級 | 放眼世界/ 英語文 | 10節 | 繪本/融入英語課程進 行 | 科任 |

備註：

- 一、依據教育部學前及國民教育署111年2月22日臺教國署國字第1110021718號函（本局111年2月25日桃教小字第1110016133號函計達）指示，依據十二年國民基本教育課程綱要，安全教育為19項議題之一，安全教育包括交通安全、水域安全、防墜安全、防災安全、食藥安全等5大主題。

三、教學進度總表

桃園市大園區內海國民小學 112學年度第一學期彈性課程教學進度總表【一年級】~~~十二年國教課程

| 週別 日期 | 學校、學年 或班級活動 | 彈性學習課程-3 節/週 | | |
|--------------------------|--|----------------|-----------|-----------|
| | | 放眼世界(2) | 海洋奇緣(0.5) | 多采內海(0.5) |
| 一 08/27 09/02 | 1.開學正式上課 8/30 2.新生始業訓練暨家長座談會 3.期初校務會議 4.友善校園週-反毒反黑反霸凌 | Say Hello! | 準備週 | 友善校園 |
| 二 09/03 09/09 | 1.環境教育宣導 2.課後照顧、學習扶助上課 | Say Hello! | 「最美的海洋」 | |
| 三 09/10 09/16 | 1.反毒宣導 2.家庭教育活動-班親會、選家長代表、家長會改選 | Go to school | | 感恩敬師 |
| 四 09/17 09/23 | 1.地震防災演練 2.環境教育戶外教學 | Go to school | 「最美的海洋」 | |
| 五 09/24 09/30 | 1.腸病毒/登革熱防治宣導 2.品格教育宣導 | Go to school | | 防震總動員 |
| 六 10/01 10/07 | 1.交通安全教育宣導 2.人權教育宣導 | Hello, Canada! | 「最美的海洋」 | |

| | | | | |
|---------------------------|----------------------------------|----------------|--------------------|-------------|
| 七 10/08 10/14 | 1.性別平等教育宣導 2.性侵害犯罪防治教育宣導 | Hello, Canada! | | 防震總動員 |
| 八 10/15 10/21 | 1.環境教育宣導 2.法治教育宣導 | Let's Share! | 「最美的海洋」-畫下最喜歡的海洋生物 | |
| 九 10/22 10/28 | 1.家庭教育宣導 | Let's Share! | | 家庭教育-我愛我的家 |
| 十 10/29 11/04 | 1.性別平等教育宣導 2.期中評量週(11/1~11/4) | Let's Share! | 「最美的海洋」-畫下最喜歡的海洋生物 | |
| 十一 11/05 11/11 | 1.在地化課程：鄉土踏查(社區資源協助) | Hello, Brazil! | | 家庭教育-我愛我的家 |
| 十二 11/12 11/18 | 1.生命教育宣導 | Hello, Brazil! | 「最美的海洋」-畫下最喜歡的海洋生物 | |
| 十三 11/19 11/25 | 1.身心障礙宣導月 | Go the Farm! | | 家庭教育-我愛我的家 |
| 十四 11/26 12/02 | 1.營養衛生教育 | Go the Farm! | 「最美的海洋」-認識社區環境 | |
| 十五 12/03 12/09 | 1.家庭暴力防治宣導 | Go the Farm! | | 性平教育-認識身體界線 |

| | | | | |
|----------------------------|--|-----------------|----------------|-------------|
| 十六 12/10 12/16 | 1.家庭教育活動-親職教育日(社區資源協助) | Hello, Japan! | 「最美的海洋」-認識社區環境 | |
| 十七 12/17 12/23 | | Hello, Japan! | | 性平教育-認識身體界線 |
| 十八 12/24 12/30 | 1.在地化課程：四年級-品桃園；五年級-賞桃園 | Christmas | 和海洋動物一起跳舞 | |
| 十九 12/31 01/06 | 1.性別平等教育宣導 | Time to go home | | 性平教育-認識身體界線 |
| 二十 01/07 01/13 | 1.期末評量 (1/10~1/14) | Time to go home | 和海洋動物一起跳舞 | |
| 二十一 01/14 01/20 | 1.期末校務會議 2.休業式 1/20 3.課後照顧、補救教學結束 4.寒假開始 1/21 | Time to go home | | 性平教育-認識身體界線 |

桃園市大園區內海國民小學 112 學年度第二學期彈性課程教學進度總表【一年級】~~~十二年國教課程

| 週別 日期 | 學校、學年 或班級活動 | 彈性學習課程-3 節/週 | | |
|--------------------------|-------------------------------|--------------|-----------|-----------|
| | | 放眼世界(2) | 海洋奇緣(0.5) | 多采內海(0.5) |
| 一 02/11 02/17 | 1.開學正式上課 2.友善校園週-反毒、反黑、反霸凌 | Go Camping! | 金多蝦 | |

| | | | | |
|--------------------------|--|-----------------|-------------|--------------|
| 二 02/18 02/24 | 1.校務會議、期初課發會 2.課後照顧、學習扶助上課 3.世界母語日宣導 | Go Camping! | | 友善校園 |
| 三 02/25 03/03 | 1.環境教育宣導 2.防災宣導 | Go Camping! | 金多蝦 | |
| 四 03/04 03/10 | 1.交通安全教育 | Hello, France! | | 火災逃生演練 |
| 五 03/11 03/17 | 1.品格教育－欣賞 2.性侵害防罪防治宣導 | Hello, France! | 「歡迎光臨濕地鳥餐廳」 | |
| 六 03/18 03/25 | 1.家庭教育宣導 | A nice Day | | 性平教育-身體我最大 |
| 七 03/26 03/30 | 1.健康體位宣導 | A nice Day | 「歡迎光臨濕地鳥餐廳」 | |
| 八 04/01 04/07 | 1.兒童節慶祝活動 2.家庭暴力防治宣導 | A nice Day | | 家庭教育-珍愛好「孕」到 |
| 九 04/08 04/14 | 1.品格教育－尊重 2.在地化課程：四年級-品桃園；五年級-賞桃園 | Hello, America! | 黏土捏捏 | |
| 十 04/15 04/21 | 1.性別平等教育週 | Hello, America! | | 家庭教育-珍愛好「孕」到 |

| | | | | |
|---------------------------|--|-----------------------|------------|-----------------|
| 十一 04/22 04/28 | 1.家庭教育週 2.新生報到 | Have a cold! | 「海星在哪裡」 | |
| 十二 04/29 05/05 | 1.安全教育週(交通安全、防災安全、食藥安全)。 | Have a cold! | | 家庭教育-珍愛好「孕」到 |
| 十三 05/06 05/12 | 1.品格教育—孝敬 2.人權教育宣導 | Have a cold! | 「海星在哪裡」 | |
| 十四 05/13 05/19 | 1.人權法治教育週 2.教科書評選 | Hello, Russia! | | 性別平教育教育-身體界線紅綠燈 |
| 十五 05/20 05/26 | 1.防菸拒檳宣導 | Shadow Game! | 「海星在哪裡」 | |
| 十六 05/27 06/02 | 1.自治市長選舉投票 2.在地化課程：一日遊學活動賞鳥(社區資源協助) 3.畢業班期末考 | Shadow Game! | | 性別平教育教育-身體界線紅綠燈 |
| 十七 06/03 06/09 | 1.自治市長、小志工交接暨週會表演 | Shadow Game! | 食魚教育-魚丸動手做 | |
| 十八 06/10 06/16 | 1.品格教育—感恩 2.畢業典禮 3.性別教育宣導 | Gragon Boat Festival! | | 性別平教育教育-身體界線紅綠燈 |
| 十九 06/17 06/23 | 1.一至五年級期末評量週 2.審核學校課程計畫 3.安全宣導(防溺) | Hello, Thailand! | 食魚教育-魚丸動手做 | |

| | | | | |
|---------------------------|--|------------------|--|--|
| 二十 06/24 06/30 | 1.期末校務會議、期末課發會 2.游泳教學 3.課後照顧、學習扶助教學結 束 4.休業式 | Hello, Thailand! | | |
|---------------------------|--|------------------|--|--|

桃園市大園區內海國民小學 112 學年度第一學期彈性課程教學進度總表【二年級】~~~十二年國教課程

| 週別 日期 | 學校、學年 或班級活動 | 彈性學習課程-3 節/週 | | |
|--------------------------|--|--------------|-----------|--------------|
| | | 放眼世界(2) | 海洋奇緣(0.5) | 多采內海(0.5) |
| 一 08/27 09/02 | 1.開學正式上課 8/30 2.新生始業訓練暨家長座談會 3.期初校務會議 4.友善校園週-反毒反黑反霸凌 | What's this? | 準備週 | 友善校園 |
| 二 09/03 09/09 | 1.環境教育宣導 2.課後照顧、學習扶助上課 | What's this? | 認識校園生態池 | |
| 三 09/10 09/16 | 1.反毒宣導 2.家庭教育活動-班親會、選家 長代表、家長會改選 | What's this? | | 交通安全教育-安全過馬路 |
| 四 09/17 09/23 | 1.地震防災演練 2.環境教育戶外教學 | What's that? | 認識校園生態池 | |
| 五 09/24 09/30 | 1.腸病毒/登革熱防治宣導 2.品格教育宣導 | What's that? | | 戶外教育-社區走訪 |

| | | | | |
|---------------------------|-------------------------------------|--------------------|------|----------------|
| 六 10/01 10/07 | 1.交通安全教育宣導 2.人權教育宣導 | What's that? | 垃圾濃湯 | |
| 七 10/08 10/14 | 1.性別平等教育宣導 2.性侵害犯罪防治教育宣導 | Hello, Antarctica! | | 戶外教育-社區走訪 |
| 八 10/15 10/21 | 1.環境教育宣導 2.法治教育宣導 | Hello, Antarctica! | 垃圾濃湯 | |
| 九 10/22 10/28 | 1.家庭教育宣導 | Moon Festival! | | 家庭教育-家庭中的情緒表達。 |
| 十 10/29 11/04 | 3. 性別平等教育宣導 4. 期中評量週 (11/1~11/4) | Moon Festival! | 垃圾濃湯 | |
| 十一 11/05 11/11 | 1.在地化課程：鄉土踏查(社區資源協助) | Who am I? | | 家庭教育-家庭中的情緒表達。 |
| 十二 11/12 11/18 | 1.生命教育宣導 | Who am I? | 光碟魚 | |
| 十三 11/19 11/25 | 1.身心障礙宣導月 | Who am I? | | 家庭教育-家庭中的情緒表達。 |
| 十四 11/26 | 1.營養衛生教育 | Hello, Egypt! | 光碟魚 | |

| | | | | |
|----------------------------|--|-------------------|---------|---------------|
| 12/02 | | | | |
| 十五 12/03 12/09 | 1.家庭暴力防治宣導 | Hello, Egypt! | 光碟魚 | 性別平等教育-我是男、女生 |
| 十六 12/10 12/16 | 1.家庭教育活動-親職教育日(社區資源協助) | About Me | | |
| 十七 12/17 12/23 | | About Me | 光碟魚 | 性別平等教育-我是男、女生 |
| 十八 12/24 12/30 | 1.在地化課程：四年級-品桃園；五年級-賞桃園 | Hello, Belgium! | | |
| 十九 12/31 01/06 | 1.性別平等教育宣導 | My Family! | 海底世界妙妙妙 | 性別平等教育-我是男、女生 |
| 二十 01/07 01/13 | 1.期末評量 (1/10~1/14) | My Family! | | |
| 二十一 01/14 01/20 | 1.期末校務會議 2.休業式 1/20 3.課後照顧、補救教學結束 4.寒假開始 1/21 | Chinese New Year! | 海底世界妙妙妙 | 性別平等教育-我是男、女生 |

桃園市大園區內海國民小學 112學年度第二學期彈性課程教學進度總表【二年級】~~~十二年國教課程

| 週別 日期 | 學校、學年 或班級活動 | 彈性學習課程-3 節/週 | | |
|--------------------------|--|------------------|-----------|-----------------------|
| | | 放眼世界(2) | 海洋奇緣(0.5) | 多采內海(0.5) |
| 一 02/11 02/17 | 1.開學正式上課 2.友善校園週-反毒、反黑、反霸凌 | What time is it? | 在地好滋味 | |
| 二 02/18 02/24 | 1.校務會議、期初課發會 2.課後照顧、學習扶助上課 3.世界母語日宣導 | What time is it? | | 友善校園 |
| 三 02/25 03/03 | 1.環境教育宣導 2.防災宣導 | What time is it? | 在地好滋味 | |
| 四 03/04 03/10 | 1.交通安全教育 | Hello, Greece! | | 家庭暴力防治教育-保護自己 遠離暴力 |
| 五 03/11 03/17 | 1.品格教育-欣賞 2.性侵害防罪防治宣導 | Hello, Greece! | 在地好滋味 | |
| 六 03/18 03/25 | 2.家庭教育宣導 | Hot and Cold! | | 家庭暴力防治教育-保護自己 遠離暴力 |
| 七 03/26 03/30 | 1.健康體位宣導 | Hot and Cold! | 食魚歌 | |
| 八 04/01 04/07 | 1.兒童節慶祝活動 2.家庭暴力防治宣導 | Hot and Cold! | | 童玩樂融融 |

| | | | | |
|---------------------------|--|-----------------------|--------|----------------|
| 九 04/08 04/14 | 2.品格教育－尊重 2.在地化課程：四年級-品桃園；五年級-賞桃園 | Hello, Singapore! | 「海洋尋寶」 | |
| 十 04/15 04/21 | 1.性別平等教育週 | Hello, Singapore! | | 家庭教育-我的媽媽真麻煩 |
| 十一 04/22 04/28 | 1.家庭教育週 2.新生報到 | Earth Day! | 「海洋尋寶」 | |
| 十二 04/29 05/05 | 1.安全教育週(交通安全、防災安全、食藥安全)。 | Where are you? | | 家庭教育-我的媽媽真麻煩 |
| 十三 05/06 05/12 | 1.品格教育－孝敬 2.人權教育宣導 | Where are you? | 美麗的濕地 | |
| 十四 05/13 05/19 | 1.人權法治教育週 2.教科書評選 | Where are you? | | 家庭教育-我的媽媽真麻煩 |
| 十五 05/20 05/26 | 1.防菸拒檳宣導 | What do I want? | 美麗的濕地 | |
| 十六 05/27 06/02 | 1.自治市長選舉投票 2.在地化課程：一日遊學活動賞鳥(社區資源協助) 3.畢業班期末考 | What do I want? | | 性別平等教育-身體界線紅綠燈 |
| 十七 06/03 06/09 | 1.自治市長、小志工交接暨週會表演 | Dragon Boat Festival! | 變色的濕地 | |

| | | | | |
|---------------------------|--|------------------|-------|----------------|
| 十八 06/10 06/16 | 1.品格教育-感恩 2.畢業典禮 3.性別教育宣導 | How do you feel? | | 性別平等教育-身體界線紅綠燈 |
| 十九 06/17 06/23 | 1.一至五年級期末評量週 2.審核學校課程計畫 3.安全宣導(防溺) | How do you feel? | 變色的濕地 | |
| 二十 06/24 06/30 | 1.期末校務會議、期末課發會 2.游泳教學 3.課後照顧、學習扶助教學結束 4.休業式 | Hello, Arctic! | | 性別平等教育-身體界線紅綠燈 |

桃園市大園區內海國民小學 112 學年度第一學期各領域教學進度總表【三年級】~~~十二年國教課程

| 週別 日期 | 學校、學年 或班級活動 | 彈性學習課程-4 節/週 | | | |
|--------------------------|--|------------------|-----------|----------|-----------|
| | | 放眼世界(2) | 海洋奇緣(0.5) | 雲端開麥拉(1) | 多采內海(0.5) |
| 一 08/27 09/02 | 1.開學正式上課 8/30 2.新生始業訓練暨家長座談會 3.期初校務會議 4.友善校園週-反毒反黑反霸凌 | How old are you? | 先人捕魚的智慧 | 認識電腦 | |
| 二 09/03 09/09 | 1.環境教育宣導 2.課後照顧、學習扶助上課 | How old are you? | | 打字高手 | 友善校園 |
| 三 09/10 09/16 | 1.反毒宣導 2.家庭教育活動-班親會、選家長代表、家長會改選 | How old are you? | 先人捕魚的智慧 | 打字高手 | |

| | | | | | |
|---------------------------|-------------------------------------|------------------------------|------------------|-------------------|-------------------|
| 四 09/17 09/23 | 1.地震防災演練 2.環境教育戶外教學 | Moon Festival | | 打字高手 | 性別平等/家庭教育- 我不要 |
| 五 09/24 09/30 | 1.腸病毒/登革熱防治宣導 2.品格教育宣導 | Moon Festival | 先人捕魚的智慧 | 打字高手 | |
| 六 10/01 10/07 | 1.交通安全教育宣導 2.人權教育宣導 | How do you feel? | | 動手玩科技－斜坡小 車動一動 | 家庭教育-「祖」要回 憶 |
| 七 10/08 10/14 | 1.性別平等教育宣導 2.性侵害犯罪防治教育宣導 | How do you feel? | 鳥類觀察家 | 動手玩科技－斜坡小 車動一動 | |
| 八 10/15 10/21 | 1.環境教育宣導 2.法治教育宣導 | How do you feel? | | 動手玩科技－斜坡小 車動一動 | 家庭教育-「祖」要回 憶 |
| 九 10/22 10/28 | 1.家庭教育宣導 | How do you feel? | 鋁線製作溼地鳥類創 意書籤 | 動手玩科技－斜坡小 車動一動 | |
| 十 10/29 11/04 | 5. 性別平等教育宣導 6. 期中評量週 (11/1~11/4) | How do you feel? | | 動手玩科技－斜坡小 車動一動 | 家庭教育-「祖」要回 憶 |
| 十一 11/05 11/11 | 1.在地化課程：鄉土踏查(社區 資源協助) | What's your favorite toy? | 鋁線製作溼地鳥類創 意書籤 | 動手玩科技－斜坡小 車動一動 | |
| 十二 11/12 | 1.生命教育宣導 | What's your favorite toy? | | 動手玩科技－斜坡小 車動一動 | 家庭教育-「祖」要回 憶 |

| | | | | | |
|---------------------------|-------------------------|---------------------------|--------------|---------|--------------|
| 11/18 | | | | | |
| 十三 11/19 11/25 | 1.身心障礙宣導月 | What's your favorite toy? | 鋁線製作溼地鳥類創意書籤 | 網路大探索 | |
| 十四 11/26 12/02 | 1.營養衛生教育 | What's your favorite toy? | | 網路大探索 | 家庭教育-「祖」要回憶 |
| 十五 12/03 12/09 | 1.家庭暴力防治宣導 | Merry Christmas | 貝殼花 | 網路大探索 | |
| 十六 12/10 12/16 | 1.家庭教育活動-親職教育日(社區資源協助) | Merry Christmas | | 網路大探索 | 性別平等教育-大家一起來 |
| 十七 12/17 12/23 | | What color is it? | 貝殼花 | 網路大探索 | |
| 十八 12/24 12/30 | 1.在地化課程：四年級-品桃園；五年級-賞桃園 | What color is it? | | 自主學習我最行 | 性別平等教育-大家一起來 |
| 十九 12/31 01/06 | 1.性別平等教育宣導 | What color is it? | 貝殼花 | 自主學習我最行 | |
| 二十 01/07 01/13 | 1.期末評量(1/10~1/14) | What color is it? | | 自主學習我最行 | 性別平等教育-大家一起來 |

| | | | | | |
|----------------------------|--|-------------------|-----|---------|--|
| 二十一 01/14 01/20 | 1.期末校務會議 2.休業式 1/20 3.課後照顧、補救教學結束 4.寒假開始 1/21 | What color is it? | 貝殼花 | 自主學習我最行 | |
|----------------------------|--|-------------------|-----|---------|--|

桃園市大園區內海國民小學 112 學年度第二學期各領域教學進度總表【三年級】~~~十二年國教課程

| 週別 日期 | 學校、學年 或班級活動 | 彈性學習課程-4 節/週 | | | |
|--------------------------|--|-----------------|-----------|-----------|-----------|
| | | 放眼世界(2) | 海洋奇緣(0.5) | 雲端開麥拉(1) | 多采內海(0.5) |
| 一 02/11 02/17 | 1.開學正式上課 2.友善校園週-反毒、反黑、反 霸凌 | I like animals. | 唱跳青春 | 認識 Word | |
| 二 02/18 02/24 | 1.校務會議、期初課發會 2.課後照顧、學習扶助上課 3.世界母語日宣導 | I like animals. | | Word 表格應用 | 友善校園 |
| 三 02/25 03/03 | 1.環境教育宣導 2.防災宣導 | I like animals. | 我家附近的漁港 | Word 表格應用 | |
| 四 03/04 03/10 | 1.交通安全教育 | I like animals. | | 地產大富翁 | 防颱有妙招 |
| 五 03/11 03/17 | 1.品格教育—欣賞 2.性侵害防罪防治宣導 | I like animals. | 我家附近的漁港 | 地產大富翁 | |
| 六 03/18 03/25 | 3.家庭教育宣導 | What can I do? | | 地產大富翁 | 我也可以-性別平等 |

| | | | | | |
|---------------------------|--------------------------------------|----------------|---------------|-----------------|------------|
| 七 03/26 03/30 | 1.健康體位宣導 | What can I do? | 漁港風情 | 我的個人檔案 | |
| 八 04/01 04/07 | 1.兒童節慶祝活動 2.家庭暴力防治宣導 | What can I do? | | 我的個人檔案 | 我也可以-性別平等 |
| 九 04/08 04/14 | 3.品格教育－尊重 2.在地化課程：四年級-品桃園；五年級-賞桃園 | What can I do? | 漁港風情 | 我的個人檔案 | |
| 十 04/15 04/21 | 1.性別平等教育週 | What can I do? | | 我的個人檔案 | 家庭教育-愛的驚喜包 |
| 十一 04/22 04/28 | 1.家庭教育週 2.新生報到 | Mother's Day | 食物大發現：蛤蜊從哪裡來？ | 動手 DIY 卡片 | |
| 十二 04/29 05/05 | 1.安全教育週(交通安全、防災安全、食藥安全)。 | Mother's Day | | 動手 DIY 卡片 | 家庭教育-愛的驚喜包 |
| 十三 05/06 05/12 | 1.品格教育－孝敬 2.人權教育宣導 | My Family | 食物大發現：蛤蜊從哪裡來？ | 動手 DIY 卡片 | |
| 十四 05/13 05/19 | 1.人權法治教育週 2.教科書評選 | My Family | | 動手 DIY 卡片 | 家庭教育-愛的驚喜包 |
| 十五 05/20 05/26 | 1.防菸拒檳宣導 | My Family | 來呷蛤蜊 | 動手玩科技－卡紙LED提燈設計 | |

| | | | | | |
|---------------------------|--|-----------------------|------|-------------------|--------------|
| 十六 05/27 06/02 | 1.自治市長選舉投票 2.在地化課程：一日遊學活動賞鳥(社區資源協助) 3.畢業班期末考 | My Family | | 動手玩科技—卡紙 LED 提燈設計 | 性別平等教育-玩具總動員 |
| 十七 06/03 06/09 | 1.自治市長、小志工交接暨週會表演 | What do I want to be? | 來呷蛤蜊 | 動手玩科技—卡紙 LED 提燈設計 | |
| 十八 06/10 06/16 | 1.品格教育—感恩 2.畢業典禮 3.性別教育宣導 | What do I want to be? | | 動手玩科技—卡紙 LED 提燈設計 | 性別平等教育-玩具總動員 |
| 十九 06/17 06/23 | 1.一至五年級期末評量週 2.審核學校課程計畫 3.安全宣導(防溺水) | What do I want to be? | 來呷蛤蜊 | 動手玩科技—卡紙 LED 提燈設計 | |
| 二十 06/24 06/30 | 1.期末校務會議、期末課發會 2.游泳教學 3.課後照顧、學習扶助教學結束 4.休業式 | What do I want to be? | | 動手玩科技—卡紙 LED 提燈設計 | 性別平等教育-玩具總動員 |

桃園市大園區內海國民小學 112 學年度第一學期各領域教學進度總表【四年級】~~~十二年國教課程

| 週別 日期 | 學校、學年 或班級活動 | 彈性學習課程-4 節/週 | | | |
|--------------------------|--|--------------------|-----------|------------------|-----------|
| | | 放眼世界(2) | 海洋奇緣(0.5) | 雲端開麥拉(1) | 多采內海(0.5) |
| 一 08/27 09/02 | 1.開學正式上課 8/30 2.新生始業訓練暨家長座談會 3.期初校務會議 4.友善校園週-反毒反黑反霸凌 | How's the weather? | 繪本-黑鮪魚的旅行 | Google 工具使用與網路倫理 | |

| | | | | | |
|--------------------------|------------------------------------|--------------------|-------------|------------------|-------|
| 二 09/03 09/09 | 1.環境教育宣導 2.課後照顧、學習扶助上課 | How's the weather? | | Google 工具使用與網路倫理 | 友善校園 |
| 三 09/10 09/16 | 1.反毒宣導 2.家庭教育活動-班親會、選家長代表、家長會改選 | How's the weather? | 海洋生物鑰匙圈 DIY | 簡報小達人 | |
| 四 09/17 09/23 | 1.地震防災演練 2.環境教育戶外教學 | How's the weather? | | 簡報小達人 | 特質我們班 |
| 五 09/24 09/30 | 1.腸病毒/登革熱防治宣導 2.品格教育宣導 | How's the weather? | 海洋生物鑰匙圈 DIY | 簡報小達人 | |
| 六 10/01 10/07 | 1.交通安全教育宣導 2.人權教育宣導 | What time is it? | | 圖文並茂的簡報—大園歷險記 | 特質我們班 |
| 七 10/08 10/14 | 1.性別平等教育宣導 2.性侵害犯罪防治教育宣導 | What time is it? | 海洋生物鑰匙圈 DIY | 圖文並茂的簡報—大園歷險記 | |
| 八 10/15 10/21 | 1.環境教育宣導 2.法治教育宣導 | What time is it? | | 圖文並茂的簡報—大園歷險記 | 特質我們班 |
| 九 10/22 10/28 | 1.家庭教育宣導 | Happy Halloween | 濕地搜索隊 | 圖文並茂的簡報—大園歷險記 | |

| | | | | | |
|---------------------------|-------------------------------------|-------------------------|--------|---------------------------------------|----------------|
| 十 10/29 11/04 | 7. 性別平等教育宣導 8. 期中評量週 (11/1~11/4) | Happy Halloween | | 圖文並茂的簡報—大園歷險記 | 家庭教育-你好我也好 |
| 十一 11/05 11/11 | 1.在地化課程：鄉土踏查(社區資源協助) | Be on time! | 濕地搜索隊 | 圖文並茂的簡報—大園歷險記簡報專題製作—Self Introdoction | |
| 十二 11/12 11/18 | 1.生命教育宣導 | Be on time! | | 簡報專題製作—Self Introdoction | 家庭教育-你好我也好 |
| 十三 11/19 11/25 | 1.身心障礙宣導月 | Happy Thanksgiving! | 校園中的濕地 | 簡報專題製作—Self Introdoction | |
| 十四 11/26 12/02 | 1.營養衛生教育 | Happy Thanksgiving! | | 簡報專題製作—Self Introdoction | 家庭教育-你好我也好 |
| 十五 12/03 12/09 | 1.家庭暴力防治宣導 | What's in my classroom? | 校園中的濕地 | 簡報專題製作—Self Introdoction | |
| 十六 12/10 12/16 | 1.家庭教育活動-親職教育日(社區資源協助) | What's in my classroom? | | 簡報專題製作—Self Introdoction | 性別平等教育-迪士尼的公主們 |
| 十七 12/17 12/23 | | What's in my classroom? | 濕地植物 | 動手玩科技—夾子玩具設計 | |
| 十八 12/24 12/30 | 1.在地化課程：四年級-品桃園；五年級-賞桃園 | Where are you? | | 動手玩科技—夾子玩具設計 | 性別平等教育-迪士尼的公主們 |

| | | | | | |
|----------------------------|--|----------------|------|--------------|----------------|
| 十九 12/31 01/06 | 1.性別平等教育宣導 | Where are you? | 濕地植物 | 動手玩科技－夾子玩具設計 | |
| 二十 01/07 01/13 | 1.期末評量 (1/10~1/14) | Where are you? | | 動手玩科技－夾子玩具設計 | 性別平等教育-迪士尼的公主們 |
| 二十一 01/14 01/20 | 1.期末校務會議 2.休業式 1/20 3.課後照顧、補救教學結束 4.寒假開始 1/21 | Where are you? | 濕地植物 | 動手玩科技－夾子玩具設計 | |

桃園市大園區內海國民小學 112 學年度第二學期各領域教學進度總表【四年級】~~~十二年國教課程

| 週別 日期 | 學校、學年 或班級活動 | 彈性學習課程-4 節/週 | | | |
|--------------------------|--|--------------|-----------|--------------------------|------------|
| | | 放眼世界(2) | 海洋奇緣(0.5) | 雲端開麥拉(1) | 多采內海(0.5) |
| 一 02/11 02/17 | 1.開學正式上課 2.友善校園週-反毒、反黑、反霸凌 | Room Tour | 濕被秀 | 探索世界 | |
| 二 02/18 02/24 | 1.校務會議、期初課發會 2.課後照顧、學習扶助上課 3.世界母語日宣導 | Room Tour | | 探索世界 | 友善校園 |
| 三 02/25 03/03 | 1.環境教育宣導 2.防災宣導 | Room Tour | 濕被秀 | 珍貴的畫面 | |
| 四 03/04 03/10 | 1.交通安全教育 | Room Tour | | 珍貴的畫面 Inkscape －動物藝術家 | 交通安全-自行車考照 |

| | | | | | |
|---------------------------|--------------------------------------|------------------------|----------|----------------|-------------|
| 五 03/11 03/17 | 1.品格教育－欣賞 2.性侵害防罪防治宣導 | Room Tour | 濕地動物大發現 | Inkscape－動物藝術家 | |
| 六 03/18 03/25 | 4.家庭教育宣導 | Room Tour | | Inkscape－動物藝術家 | 交通安全-自行車考照 |
| 七 03/26 03/30 | 1.健康體位宣導 | Food around the world! | 濕地動物大發現 | Inkscape－動物藝術家 | |
| 八 04/01 04/07 | 1.兒童節慶祝活動 2.家庭暴力防治宣導 | Food around the world! | | Inkscape－動物藝術家 | 認識兒童權利公約 |
| 九 04/08 04/14 | 4.品格教育－尊重 2.在地化課程：四年級-品桃園；五年級-賞桃園 | Food around the world! | 濕地動物大發現 | Inkscape－動物藝術家 | |
| 十 04/15 04/21 | 1.性別平等教育週 | Food around the world! | | Inkscape－動物藝術家 | 家庭教育-想要？需要？ |
| 十一 04/22 04/28 | 1.家庭教育週 2.新生報到 | What would you like? | 思路 濕路 | Inkscape－動物藝術家 | |
| 十二 04/29 05/05 | 1.安全教育週(交通安全、防災安全、食藥安全)。 | What would you like? | | Inkscape－動物藝術家 | 家庭教育-想要？需要？ |
| 十三 05/06 05/12 | 1.品格教育－孝敬 2.人權教育宣導 | What would you like? | 思路 濕路 | Inkscape－動物藝術家 | |

| | | | | | |
|---------------------------|--|-----------------------------|------|-------------|--------------|
| 十四 05/13 05/19 | 1.人權法治教育週 2.教科書評選 | What would you like? | | 動手玩科技—夾子投石機 | 家庭教育-想要?需要? |
| 十五 05/20 05/26 | 1.防菸拒檳宣導 | What would you like? | 清淨家園 | 動手玩科技—夾子投石機 | |
| 十六 05/27 06/02 | 1.自治市長選舉投票 2.在地化課程：一日遊學活動賞鳥(社區資源協助) 3.畢業班期末考 | Happy Dragon Boat Festival! | | 動手玩科技—夾子投石機 | 性別平等教育-生命的樂章 |
| 十七 06/03 06/09 | 1.自治市長、小志工交接暨週會表演 | Animals around the world! | 清淨家園 | 動手玩科技—夾子投石機 | |
| 十八 06/10 06/16 | 1.品格教育—感恩 2.畢業典禮 3.性別教育宣導 | Animals around the world! | | 動手玩科技—夾子投石機 | 性別平等教育-生命的樂章 |
| 十九 06/17 06/23 | 1.一至五年級期末評量週 2.審核學校課程計畫 3.安全宣導(防溺) | Animals around the world! | 清淨家園 | 動手玩科技—夾子投石機 | |
| 二十 06/24 06/30 | 1.期末校務會議、期末課發會 2.游泳教學 3.課後照顧、學習扶助教學結束 4.休業式 | Animals around the world! | | 動手玩科技—夾子投石機 | 性別平等教育-生命的樂章 |

桃園市大園區內海國民小學 112 學年度第一學期各領域教學進度總表【五年級】~~~十二年國教課程

| 週別 日期 | 學校、學年 或班級活動 | 彈性學習節數-6 節/週 | | | | |
|--------------------------|--|---------------------------------|----------|-----------------|---------|---------|
| | | 放眼世界(1) | 海洋奇緣(1) | 雲端開麥拉(1) | 愛悅學堂(2) | 多采內海(1) |
| 一 08/27 09/02 | 1.開學正式上課 8/30 2.新生始業訓練暨家長座談會 3.期初校務會議 4.友善校園週-反毒反黑反霸凌 | How to eat healthy? | 海洋生物積木創作 | 與 Scratch 的初次相遇 | 線上圖書館 | 友善校園 |
| 二 09/03 09/09 | 1.環境教育宣導 2.課後照顧、學習扶助上課 | How to eat healthy? | 海洋生物積木創作 | 與 Scratch 的初次相遇 | 跨越性別的藩籬 | 友善校園 |
| 三 09/10 09/16 | 1.反毒宣導 2.家庭教育活動-班親會、選家長代表、家長會改選 | How to eat healthy? | 海洋生物積木創作 | 與 Scratch 的初次相遇 | 跨越性別的藩籬 | 性別不設限 |
| 四 09/17 09/23 | 1.地震防災演練 2.環境教育戶外教學 | How to eat healthy? | 海洋生物積木創作 | 與 Scratch 的初次相遇 | 跨越性別的藩籬 | 性別不設限 |
| 五 09/24 09/30 | 1.腸病毒/登革熱防治宣導 2.品格教育宣導 | How to eat healthy? | 海洋生物積木創作 | 與 Scratch 的初次相遇 | 跨越性別的藩籬 | 性別不設限 |
| 六 10/01 10/07 | 1.交通安全教育宣導 2.人權教育宣導 | Where does our fruit come from? | 海洋生物積木創作 | 與 Scratch 的初次相遇 | 走出自己的路 | 性別不設限 |
| 七 10/08 10/14 | 1.性別平等教育宣導 2.性侵害犯罪防治教育宣導 | Where does our fruit come from? | 海龜與海 | 與 Scratch 的初次相遇 | 走出自己的路 | 性別不設限 |

| | | | | | | |
|---------------------------|--------------------------------------|---------------------------------|-------|-----------------|-------------|---------------|
| 八 10/15 10/21 | 1.環境教育宣導 2.法治教育宣導 | Where does our fruit come from? | 海龜與海 | 與 Scratch 的初次相遇 | 走出自己的路 | 性別不設限 |
| 九 10/22 10/28 | 1.家庭教育宣導 | Where does our fruit come from? | 海龜與海 | 小小新聞導演 | 走出自己的路 | 家庭教育-理財我最匯 |
| 十 10/29 11/04 | 9. 性別平等教育宣導 10. 期中評量週 (11/1~11/4) | Where does our fruit come from? | 海龜與海 | 小小新聞導演 | 數位閱讀－我的冠軍女兒 | 家庭教育-理財我最匯 |
| 十一 11/05 11/11 | 1.在地化課程：鄉土踏查(社區資源協助) | My weekly schedule! | 校園巡鶯趣 | 小小新聞導演 | 數位閱讀－我的冠軍女兒 | 家庭教育-理財我最匯 |
| 十二 11/12 11/18 | 1.生命教育宣導 | My weekly schedule! | 校園巡鶯趣 | 小小新聞導演 | 數位閱讀－我的冠軍女兒 | 家庭教育-理財我最匯 |
| 十三 11/19 11/25 | 1.身心障礙宣導月 | My weekly schedule! | 校園巡鶯趣 | 小小新聞導演 | 我不一樣，我是地球人 | 家庭教育-理財我最匯 |
| 十四 11/26 12/02 | 1.營養衛生教育 | My weekly schedule! | 校園巡鶯趣 | 小小新聞導演 | 我不一樣，我是地球人 | 家庭教育-理財我最匯 |
| 十五 12/03 12/09 | 1.家庭暴力防治宣導 | What's your favorite subject? | 巡鶯記 | 小小新聞導演 | 我不一樣，我是地球人 | 性別平等教育-不一樣又怎樣 |
| 十六 12/10 12/16 | 1.家庭教育活動-親職教育日(社區資源協助) | What's your favorite subject? | 巡鶯記 | 小小新聞導演 | 我不一樣，我是地球人 | 性別平等教育-不一樣又怎樣 |

| | | | | | | |
|----------------------------|--|-------------------------------|-------|--------|------|---------------|
| 十七 12/17 12/23 | | What's your favorite subject? | 巡鷺記 | 小小新聞導演 | 看見世界 | 性別平等教育-不一樣又怎樣 |
| 十八 12/24 12/30 | 1.在地化課程：四年級-品桃園；五年級-賞桃園 | What's your favorite subject? | 巡鷺記 | 小小新聞導演 | 看見世界 | 性別平等教育-不一樣又怎樣 |
| 十九 12/31 01/06 | 1.性別平等教育宣導 | What's your favorite subject? | 減塑你我他 | 小小新聞導演 | 看見世界 | 性別平等教育-不一樣又怎樣 |
| 二十 01/07 01/13 | 1.期末評量(1/10~1/14) | Happy New Year! | 減塑你我他 | 小小新聞導演 | 看見世界 | 性別平等教育-不一樣又怎樣 |
| 二十一 01/14 01/20 | 1.期末校務會議 2.休業式 1/20 3.課後照顧、補救教學結束 4.寒假開始 1/21 | Happy New Year! | 減塑你我他 | 小小新聞導演 | 愛悅統整 | |

桃園市大園區內海國民小學 112 學年度第二學期各領域教學進度總表【五年級】~~~十二年國教課程

| 週別 日期 | 學校、學年 或班級活動 | 彈性學習節數-6 節/週 | | | | |
|--------------------------|--|---------------------|---------|----------|---------|---------|
| | | 放眼世界(1) | 海洋奇緣(1) | 雲端開麥拉(1) | 愛悅學堂(2) | 多采內海(1) |
| 一 02/11 02/17 | 1.開學正式上課 2.友善校園週-反毒、反黑、反霸凌 | About my community! | 食魚停看聽 | 生活中的遊戲 | 著作權一點通 | 友善校園 |
| 二 02/18 02/24 | 1.校務會議、期初課發會 2.課後照顧、學習扶助上課 3.世界母語日宣導 | About my community! | 食魚停看聽 | 反網路霸凌大作戰 | 喜歡的自己 | 友善校園 |

| | | | | | | |
|---------------------------|--------------------------------------|--------------------------|-------------|----------------|-----------|-------------|
| 三 02/25 03/03 | 1.環境教育宣導 2.防災宣導 | About my community! | 食魚停看聽 | 反網路霸凌大作戰 | 喜歡的自己 | 家庭教育-超級贏「家」 |
| 四 03/04 03/10 | 1.交通安全教育 | About my community! | 食魚停看聽 | 反網路霸凌大作戰 | 喜歡的自己 | 家庭教育-超級贏「家」 |
| 五 03/11 03/17 | 1.品格教育－欣賞 2.性侵害防罪防治宣導 | About my community! | 食魚停看聽 | 反網路霸凌大作戰 | 喜歡的自己 | 家庭教育-超級贏「家」 |
| 六 03/18 03/25 | 5.家庭教育宣導 | Let's go on a trip! | 食魚停看聽 | 反網路霸凌大作戰 | 我的成功，我決定 | 家庭教育-超級贏「家」 |
| 七 03/26 03/30 | 1.健康體位宣導 | Let's go on a trip! | 三月瘋媽祖-海上守護神 | 反網路霸凌大作戰 | 我的成功，我決定 | 家庭教育-超級贏「家」 |
| 八 04/01 04/07 | 1.兒童節慶祝活動 2.家庭暴力防治宣導 | Let's go on a trip! | 三月瘋媽祖-海上守護神 | 反網路霸凌大作戰 | 我的成功，我決定 | 家庭教育-超級贏「家」 |
| 九 04/08 04/14 | 5.品格教育－尊重 2.在地化課程：四年級-品桃園；五年級-賞桃園 | Let's go on a trip! | 三月瘋媽祖-海上守護神 | 反網路霸凌大作戰 | 我的成功，我決定 | 安全教育-藥物濫用防治 |
| 十 04/15 04/21 | 1.性別平等教育週 | Let's go on a trip! | 三月瘋媽祖-海上守護神 | 反網路霸凌大作戰 | 數位閱讀－奇蹟男孩 | 安全教育-藥物濫用防治 |
| 十一 04/22 04/28 | 1.家庭教育週 2.新生報到 | Let's protect our Earth! | 三月瘋媽祖-海上守護神 | 動手玩科技－人機互動專題製作 | 數位閱讀－奇蹟男孩 | 自治市長選舉 |

| | | | | | | |
|---------------------------|--|-------------------------------|--------|----------------|---------------------|--------------|
| 十二 04/29 05/05 | 1.安全教育週(交通安全、防災安全、食藥安全)。 | How much is it? | 小區故事多 | 動手玩科技—人機互動專題製作 | 數位閱讀—奇蹟男孩 | 自治市長選舉 |
| 十三 05/06 05/12 | 1.品格教育—孝敬 2.人權教育宣導 | How much is it? | 小區故事多 | 動手玩科技—人機互動專題製作 | 勇於探險 (SDGS 書本閱讀) | 性別平等教育-廣告停看聽 |
| 十四 05/13 05/19 | 1.人權法治教育週 2.教科書評選 | How much is it? | 為海發聲 | 動手玩科技—人機互動專題製作 | 勇於探險 (SDGS 書本閱讀) | 性別平等教育-廣告停看聽 |
| 十五 05/20 05/26 | 1.防菸拒檳宣導 | How much is it? | 為海發聲 | 動手玩科技—人機互動專題製作 | 勇於探險 (SDGS 書本閱讀) | 性別平等教育-廣告停看聽 |
| 十六 05/27 06/02 | 1.自治市長選舉投票 2.在地化課程：一日遊學活動賞鳥(社區資源協助) 3.畢業班期末考 | How much is it? | 為海發聲 | 動手玩科技—人機互動專題製作 | 勇於探險 (SDGS 書本閱讀) | 性別平等教育-廣告停看聽 |
| 十七 06/03 06/09 | 1.自治市長、小志工交接暨週會表演 | I'm a great fashion designer! | 為海發聲 | 動手玩科技—人機互動專題製作 | 讀報小達人 | 性別平等教育-廣告停看聽 |
| 十八 06/10 06/16 | 1.品格教育—感恩 2.畢業典禮 3.性別教育宣導 | I'm a great fashion designer! | 一點也不會溺 | 動手玩科技—人機互動專題製作 | 讀報小達人 | 性別平等教育-廣告停看聽 |
| 十九 06/17 06/23 | 1.一至五年級期末評量週 2.審核學校課程計畫 3.安全宣導(防溺) | I'm a great fashion designer! | 一點也不會溺 | 動手玩科技—人機互動專題製作 | 讀報小達人 | 性別平等教育-廣告停看聽 |
| 二十 06/24 06/30 | 1.期末校務會議、期末課發會 2.游泳教學 3.課後照顧、學習扶助教學結束 | I'm a great fashion designer! | 一點也不會溺 | 動手玩科技—人機互動專題製作 | 愛悅統整 | 性別平等教育-廣告停看聽 |

| | | | | | |
|-------|--|--|--|--|--|
| 4.休業式 | | | | | |
|-------|--|--|--|--|--|

桃園市大園區內海國民小學 112 學年度第一學期各領域教學進度總表【六年級】~~~九年一貫課程

| 週別 日期 | 學校、學年 或班級活動 | 彈性學習節數-5節/週 | | | |
|--------------------------|--|---|-----------------|----------|---------|
| | | 彈性英語(2) | 彈性數學(1) | 學校行事(1) | 資訊(1) |
| 一 08/28 09/03 | 1.開學正式上課 8/30 2.新生始業訓練暨家長座談會 3.期初校務會議 4.友善校園週-反毒反黑反霸凌 | 第六冊字彙和句型複 習 | 最大公因數與最小公 倍數 | 友善校園宣導教育 | 認識影音剪輯 |
| 二 09/04 09/10 | 1.環境教育宣導 2.課後照顧、學習扶助上課 | Starter Unit | 最大公因數與最小公 倍數 | 家庭暴力教育防治 | 認識影音剪輯 |
| 三 09/11 09/17 | 1.反毒宣導 2.家庭教育活動-班親會、選家 長代表、家長會改選 | Unit 1 Where Are You From? | 分數除法 | 家庭教育宣導 | 認識影音剪輯 |
| 四 09/18 09/24 | 1.地震防災演練 2.環境教育戶外教學 | Unit 1 Where Are You From? | 分數除法 | 環境教育宣導 | 認識影音剪輯 |
| 五 09/25 10/1 | 1.腸病毒/登革熱防治宣導 2.品格教育宣導 | Unit 1 Where Are You From? | 數量關係 | 性別平等教育宣導 | 認識影音剪輯 |
| 六 10/02 10/08 | 1.交通安全教育宣導 2.人權教育宣導 | Unit 2 How Can We Get to Taipei 101? | 數量關係 | 交通安全教育 | 製作多媒體素材 |

| | | | | | |
|---------------------------|---------------------------------------|--------------------------------------|----------|-------------|------------|
| 七 10/09 10/15 | 1.性別平等教育宣導 2.性侵害犯罪防治教育宣導 | Unit 2 How Can We Get to Taipei 101? | 小數除法 | 生命教育講座 | 製作多媒體素材 |
| 八 10/16 10/22 | 1.環境教育宣導 2.法治教育宣導 | Unit 2 How Can We Get to Taipei 101? | 小數除法 | 家庭暴防治教育宣導 | 製作多媒體素材 |
| 九 10/23 10/29 | 1.家庭教育宣導 | Review 1 | 長條圖與折線圖 | 性別平等教育宣導 | 自動製片主題好方便 |
| 十 10/30 11/05 | 11. 性別平等教育宣導 12. 期中評量週 (11/1~11/4) | 期中成績考查 | 複習 U1-U5 | 家庭教育宣導 | 自動製片主題好方便 |
| 十一 11/06 11/12 | 1.在地化課程：鄉土踏查(社區資源協助) | Unit 3 What Time Do You Get Up? | 圓周率與圓周長 | 鄉土踏查 | 期中測驗 |
| 十二 11/13 11/19 | 1.生命教育宣導 | Unit 3 What Time Do You Get Up? | 圓周率與圓周長 | 性侵害犯罪防治教育宣導 | 快速處理影像素材 |
| 十三 11/20 11/26 | 1.身心障礙宣導月 | Unit 3 What Time Do You Get Up? | 圓面積 | 性別平等教育宣導 | 快速處理影像素材 |
| 十四 11/27 12/03 | 1.營養衛生教育 | Unit 4 Do You Have a Stomachache? | 圓面積 | 校外教學 | 一起來做「縮時攝影」 |
| 十五 12/04 12/10 | 1.家庭暴力防治宣導 | Unit 4 Do You Have a Stomachache? | 等量公理與應用 | 媒體識讀 | 一起來做「縮時攝影」 |
| 十六 12/11 12/17 | 1.家庭教育活動-親職教育日(社區資源協助) | Unit 4 Do You Have a Stomachache? | 等量公理與應用 | 性別平等教育 | 從空中看臺灣 |

| | | | | | |
|----------------------------|--|---|----------------|------------|--------|
| 十七 12/18 12/24 | | Review 2 | 比、比值與 成正比 | 週會表演 | 從空中看臺灣 |
| 十八 12/25 12/31 | 1.在地化課程：四年級-品桃園；五年級-賞桃園 | Culture & Festivals: Chinese New Year | 比、比值與 成正比 | 交通安全宣導 | 剪輯影片 |
| 十九 01/01 01/07 | 1.性別平等教育宣導 | 期末成績考查 | 縮圖、放大圖 與比例尺 | 人權教育宣導 | 剪輯影片 |
| 二十 01/08 01/14 | 1.期末評量(1/10~1/14) | 成果發表準備 | 複習 U6-U10 | 家庭暴力教育防治教育 | 剪輯影片 |
| 二十一 01/15 01/21 | 1.期末校務會議 2.休業式 1/20 3.課後照顧、補救教學結束 4.寒假開始 1/21 | 成果發表會 | 素養題 | 假期安全叮嚀 | 期末測驗 |

桃園市大園區內海國民小學 112 學年度第二學期各領域教學進度總表【六年級】~~~九年一貫課程

| 週別 日期 | 學校、學年 或班級活動 | 彈性學習節數-5 節/週 | | | |
|--------------------------|--|-------------------------------------|----------|---------|-------|
| | | 彈性英語(2) | 彈性數學(1) | 學校行事(1) | 資訊(1) |
| 一 02/11 02/17 | 1.開學正式上課 2.友善校園週-反毒、反黑、反霸凌 | 第七冊字彙和句型複習、Starter Unit | 分數與小數的計算 | 反霸凌友善校園 | 認識電子書 |
| 二 02/18 02/24 | 1.校務會議、期初課發會 2.課後照顧、學習扶助上課 3.世界母語日宣導 | Unit 1 What Do You Do After School? | 分數與小數的計算 | 交通安全教育 | 認識電子書 |

| | | | | | |
|---------------------------|--------------------------------------|-------------------------------------|-------------|-----------------|-----------|
| 三 02/25 03/03 | 1.環境教育宣導 2.防災宣導 | Unit 1 What Do You Do After School? | 分數與小數的計算 | 性侵害犯罪防治教育 宣導 | 認識電子書 |
| 四 03/04 03/10 | 1.交通安全教育 | Unit 1 What Do You Do After School? | 速率 | 家庭暴力防治 | 影像夢時代 |
| 五 03/11 03/17 | 1.品格教育－欣賞 2.性侵害防罪防治宣導 | Unit 2 What Do You Want to Be? | 速率 | 生命教育活動 | 影像夢時代 |
| 六 03/18 03/25 | 6.家庭教育宣導 | Unit 2 What Do You Want to Be? | 速率 | 環境教育活動 | 影像夢時代 |
| 七 03/26 03/30 | 1.健康體位宣導 | Unit 2 What Do You Want to Be? | 形體關係、體積與表面積 | 品格教育宣導 | 搞笑四格漫畫 |
| 八 04/01 04/07 | 1.兒童節慶祝活動 2.家庭暴力防治宣導 | Review 1 | 形體關係、體積與表面積 | 週會表演 | 搞笑四格漫畫 |
| 九 04/08 04/14 | 6.品格教育－尊重 2.在地化課程：四年級-品桃園；五年級-賞桃園 | 期中成績考查 | 形體關係、體積與表面積 | 性別平等教育 | 搞笑四格漫畫 |
| 十 04/15 04/21 | 1.性別平等教育週 | Unit 3 Where Were You Yesterday? | 期中考 | 性別平等教育 | 旅遊書製作-夏日遊 |
| 十一 04/22 04/28 | 1.家庭教育週 2.新生報到 | Unit 3 Where Were You Yesterday? | 基準量與比較量 | 親職教育日準備 | 期中測驗 |

| | | | | | |
|---------------------------|--|----------------------------------|---------|-----------------|-----------|
| 十二 04/29 05/05 | 1.安全教育週(交通安全、防災安全、食藥安全)。 | Unit 3 Where Were You Yesterday? | 基準量與比較量 | 家庭教育宣導 | 旅遊書製作-夏日遊 |
| 十三 05/06 05/12 | 1.品格教育—孝敬 2.人權教育宣導 | Unit 4 Where Was He Yesterday? | 怎樣解題 | 性別平等教育 | 旅遊書製作-夏日遊 |
| 十四 05/13 05/19 | 1.人權法治教育週 2.教科書評選 | Unit 4 Where Was He Yesterday? | 怎樣解題 | 多元文化教育宣導 | 畢業回憶錄製作 |
| 十五 05/20 05/26 | 1.防菸拒檳宣導 | Unit 4 Where Was He Yesterday? | 圓形圖 | 人權教育 | 畢業回憶錄製作 |
| 十六 05/27 06/02 | 1.自治市長選舉投票 2.在地化課程：一日遊學活動賞鳥(社區資源協助) 3.畢業班期末考 | Review 2 | 素養題 | 性侵害犯罪防治教育 宣導 | 畢業回憶錄製作 |
| 十七 06/03 06/09 | 1.自治市長、小志工交接暨週會表演 | 期末成績考查、成果發表會 | 總復習 | 週會表演 | 總復習 |
| 十八 06/10 06/16 | 1.品格教育—感恩 2.畢業典禮 3.性別教育宣導 | 畢業週 | 畢業典禮 | 畢業典禮彩排 | 期末測驗 |
| 十九 06/17 06/23 | 1.一至五年級期末評量週 2.審核學校課程計畫 3.安全宣導(防溺) | | | | |
| 二十 06/24 06/30 | 1.期末校務會議、期末課發會 2.游泳教學 3.課後照顧、學習扶助教學結束 | | | | |

| | | | | | |
|--|-------|--|--|--|--|
| | 4.休業式 | | | | |
|--|-------|--|--|--|--|

四、彈性學習課程選用教科書/自編教材及師資安排表

桃園市大園區內海國民小學 112 學年度彈性學習課程選用教科書/自編教材
及師資安排表

| 年級 | 課程名稱 | 選用教科書/自編教材 | 師資安排 | 備註 |
|-----|-----------|---|------|-------------------------|
| 一年級 | 海海，你好嗎？ | 1. 自編學習手冊 2. 主題 PPT 3. 故事繪本 4. 數位媒材及網路資源 | 科任教師 | 經 112 年 5 月 24 日本校課發會通過 |
| | 和世界打招呼 | 1. 自編 PPT 手冊 2. 自編學習單 3. 故事繪本 | 科任教師 | 經 112 年 5 月 24 日本校課發會通過 |
| | 內海有藝思 | 1. 自編學習單 2. 主題 PPT | 導師 | 經 112 年 5 月 24 日本校課發會通過 |
| 二年級 | 海，我的寶貝 | 1. 自編學習手冊 2. 主題 PPT 3. 故事繪本 4. 數位媒材及網路資源 | 科任教師 | 經 112 年 5 月 24 日本校課發會通過 |
| | 小小世界 | 1. 自編 PPT 手冊 2. 自編學習單 3. 故事繪本 | 科任教師 | 經 112 年 5 月 24 日本校課發會通過 |
| | 內海 fun 手玩 | 1. 自編學習單 2. 主題 PPT | 導師 | 經 112 年 5 月 24 日本校課發會通過 |
| 三年級 | I say 海 | 1. 自編學習手冊 2. 主題 PPT 3. 故事繪本 4. 數位媒材及網路資源 | 科任教師 | 經 112 年 5 月 24 日本校課發會通過 |
| | 和世界做朋友 | 1. 自編 PPT 手冊 2. 自編學習單 3. 故事繪本 | 科任教師 | 經 112 年 5 月 24 日本校課發會通過 |
| | 科技追追追 | 1. 主題 PPT | 科任教師 | 經 112 年 5 |

| | | | | |
|---------|------------------|--|------|------------------------------------|
| | | | | 月 24 日本 校課發會通 過 |
| | 內海尋寶趣 | 1. 自編學習單 2. 主題 PPT | 導師 | 經 112 年 5 月 24 日本 校課發會通 過 |
| 四年 級 | Get 海 | 1. 自編學習單 2. 主題 PPT 3. 故事繪本 4. 數位媒材及網路資 源 | 科任教師 | 經 112 年 5 月 24 日本 校課發會通 過 |
| | 地球一家親 | 1. 自編學習手冊 2. 主題 PPT 3. 故事繪本 | 科任教師 | 經 112 年 5 月 24 日本 校課發會通 過 |
| | 數位大進擊 | 1. 自編 PPT 手冊 2. 自編學習單 | 科任教師 | 經 112 年 5 月 24 日本 校課發會通 過 |
| | 內海心攻略 | 2. 主題 PPT | 導師 | 經 112 年 5 月 24 日本 校課發會通 過 |
| 五年 級 | 海，how are you | 1. 自編學習單 2. 主題 PPT 3. 數位媒材及網路資 源 | 科任教師 | 經 112 年 5 月 24 日本 校課發會通 過 |
| | 地球那一端 | 1. 自編學習手冊 2. 主題 PPT | 科任教師 | 經 112 年 5 月 24 日本 校課發會通 過 |
| | 閱讀閱有趣 | 1. 自編 PPT 手冊 2. 故事讀本 3. 自編學習單 | 導師 | 經 112 年 5 月 24 日本 校課發會通 過 |
| | 動手玩創 E | 1. 主題 PPT | 科任教師 | 經 112 年 5 月 24 日本 校課發會通 過 |
| | 內海夢工廠 | 1. 自編學習單 2. 主題 PPT | 導師 | 經 112 年 5 月 24 日本 校課發會通 過 |

| | | | | |
|-----|--------|--------------------------|------|-------------------------|
| 六年級 | 走進一片海 | 1. 自編學習單 2. 主題 PPT | 科任教師 | 經 112 年 5 月 24 日本校課發會通過 |
| | 漫遊世界 | 1. 自編學習手冊 2. 主題 PPT | 科任教師 | 經 112 年 5 月 24 日本校課發會通過 |
| | 閱讀萬花筒 | 1. 自編 PPT 手冊 2. 自編學習單 | 導師 | 經 112 年 5 月 24 日本校課發會通過 |
| | 創 E 達人 | 1. 主題 PPT | 科任教師 | 經 112 年 5 月 24 日本校課發會通過 |
| | 內海探險家 | 1. 自編學習單 2. 主題 PPT | 導師 | 經 112 年 5 月 24 日本校課發會通過 |

五、在地化課程計畫

(一)緣起：

十二年國教課綱核心素養強調培養以人為本的「終身學習者」，有感的教育就從身邊做起。桃園的孩子有著最創新、最科技與最國際化的學習機會，向遠方探索之前，先讓我們的孩子認識家鄉。走進社區，瞭解祖輩遷徙發展歷史，關懷社區在地知識文化。說說老故事，營造新文化。

(二)依據：

1. 中華民國 107 年 10 月 26 日十二年國民基本教育課程綱要~社會領域。
2. 依據桃園市推動國小在地化課程計畫。

(三)基本理念：

1. 推動學校在地文化課程，建立學校與社區之聯結。
2. 鼓勵教師專業學習社群，發展在地文化課程教學。
3. 引導學生探索家鄉意象，展現社會參與核心素養。

(四)課程目標：

1. 跳脫把教科書當作唯一教材，而應將課程內容與周遭的環境結合，以主題的方式呈現兒童生活的脈絡，讓兒童從與自己密切相關的教材中，獲得更有意義的學習。
2. 利用數位化互動教學模式，透過創新應用，吸引孩子的學習興趣，幫助他們探索知識。
3. 建立學校與社區之聯結，鼓勵教師成立專業學習社群，發展在地文化課程教學方案。

(五)現況分析：

1. 本校三、四、五年級在地化課程實施，以本市「品桃園」、「賞桃園」教材為主，融入社會領域課程進行，課程說明如附件 5-1-5 社會領域課程計劃。
2. 利用本市架設網站平台「桃園市國民小學在地化課程教材網站 <http://tlc.tyc.edu.tw/>」進行除桃園區以外各區的導覽與進階學習。

(六)實施內容：

1. 實施時間與節數：

透過社會領域課程，於適當的單元適時地融入在地化課程。如 5-2 領域課程教學進度表所示。

| 年級 領域節數 | 一年級 | 二年級 | 三年級 | 四年級 | 五年級 | 六年級 |
|--------------|-----|-----|------------|------------|-----|-----|
| 社會領域 | | | 3 | 3 | 3 | 3 |
| 桃園市 在地化教材 | | | 融入《品桃園》6 節 | | | |
| | | | | 融入《賞桃園》6 節 | | |

2. 教學方式：

- (1) 學生學習的方式：體驗學習、自主學習、合作學習、解決問題學習、善用資源與求助學習。
- (2) 配合家長、社區共同進行。
- (3) 評估桃園市在地化教材適合融入的單元，適時地將桃園市的特色帶入課程中，並利用學習任務的操作，讓家長可以在假日帶著孩子實地踏查，一起認識在地化。
- (4) 對於無法到現場的學生，可以在網站上透過擴增實境應用於輔助導覽。

3. 評量原則：

- (1) 經過教師教學後，進行最後一個單元的學習任務。
- (2) 讓學生到「桃園市國民小學在地化課程教材網站」進行自學，並自行下載APP到網站上進行闖關集點練習。

(七)教學資源：

1. 學校資源：

- (1) 室內、外活動場地：各班級教室。
- (2) 視聽器材：班級教室有觸控螢幕、電腦。
- (3) 資訊設備：網路系統、數位攝影機、數位相機、平板。

2. 社區資源：

- (1) 貴文宮導覽員。
- (2) 桃園市政府教育局發行「推動國小在地化教材」《品桃園》及《賞桃園》。

(八)預期成效：

1. 藉由課程認識家鄉在地文化，學生成為社區文化知識的傳承者。
2. 結合學校與社區的課程資源，教師能有效推廣本市在地化課程。
3. 培養學生尊重文化差異的態度，永續推動跨領域在地化之學習。
4. 學生能了解家鄉【大園區】及【桃園市】的地理位置、歷史特色及生態環境與人文產業，進而愛護自己的家鄉。

(九)本計劃應經課程發展委員會審查通過後始得實施，修正時亦同。

柒、附件

一、課程發展委員會組織要點

桃園市大園區內海國民小學課程發展委員會組織要點

- 一、依據教育部 103 年 11 月 28 日十二年國民基本教育課程綱要總綱辦理。
- 二、目的掌握學校教育願景，發展學校本位課程，並負責審議學校課程計畫、審查全年級或全校且全學期使用之自編教材及進行課程評鑑工作要項。
- 三、組織分工執掌
設置委員 13 人，均為無給職，相關成員分工說明：

| 編號 | 職稱 | | 主要任務與功能 | 備註 |
|----|--------------|------|---|----|
| 1 | 召集人 | 校長 | 綜理九年一貫、十二年國教課程學校總體課程計畫發展、運作事宜。 | |
| 2 | 執行秘書 | 教導主任 | 負責九年一貫、十二年國教課程規劃事宜。 統籌規劃、運作課程發展委員會及各學習領域小組事宜。 提供教學、輔導、學生事務等相關業務之行政支援。 協助健康與體育領域、綜合活動之課程發展。 | |
| 3 | 行政代表 | 總務主任 | 充實圖書、視聽設備、教材教具等相關事宜。 提供總務相關業務之行政支援。 | |
| 4 | 行政代表 | 教務組長 | 參與課程發展委員會之運作。 協助各領域之課程發展。 提供各課程領域相關資訊、資源。 組織各年級各班之課程發展代表。 | |
| 5 | 語文領域召集人 | 教師 | 負責語文（本國語文、本土語言、英語）領域之課程發展、出席本市相關研討會議。 | |
| 6 | 數學領域召集人 | 教師 | 負責數學領域之課程發展、出席本市相關研討會議。 | |
| 7 | 自然與生活科技領域召集人 | 教師 | 負責自然與生活科技領域之課程發展、出席本市相關研討會議。 | |
| 8 | 社會領域召集人 | 教師 | 負責社會領域之課程發展、出席本市相關研討會議。 | |
| 9 | 藝術與人文領域召集人 | 教師 | 負責藝術與人文領域之課程發展、出席本市相關研討會議。 | |

| | | | | |
|----|------------|------|----------------------------|--|
| 10 | 健康與體育領域召集人 | 教師 | 負責健康與體育領域之課程發展、出席本市相關研討會議。 | |
| 11 | 綜合活動領域召集人 | 教師 | 負責綜合活動領域之課程發展、出席本市相關研討會議。 | |
| 12 | 生活課程召集人 | 教師 | 負責生活領域之課程發展、出席本市相關研討會議。 | |
| 13 | 彈性學習節數召集人 | 教導主任 | 負責彈性學習時數之課程發展、出席本市相關研討會議。 | |
| 14 | 特教代表 | 輔導主任 | 負責特教相關領域之課程發展、出席本市相關研討會議。 | |
| 15 | 家長代表 | 家長會長 | 參與課程發展委員會之運作。 | |

四、本會職掌：

(一) 規劃全校之課程方向與課程結構

1. 審查並核定學校發展願景。
2. 依學校發展願景規劃全校各年級之課程設計。
3. 各年級基本教學節數中各學習領域之結構與每週上課節數。
4. 各年級基本教學節數中選修課程內容與每週上課節數。
5. 各年級每週每天之作息結構原則。
6. 決定彈性學習節數，並規劃學校行事節數與學年活動、班級運用之原則。
7. 本校發展課程之會議時間（含各領域小組、研習、教學群）

(二) 組織各領域課程發展與彈性學習節數小組，規劃各學習領域課程計劃。

1. 各學習領域每年級之課程內容與重點發展方向。
2. 各學習領域分年重點與課程目標。
3. 各學習領域和其他相關領域之統整方式。

(三) 審查全校各年級及各學習領域之課程計劃與選編之教材。

(四) 協調並統整各學習領域及各處室推動之業務或學習活動。

(五) 規定並執行全校課程評鑑事宜。

(六) 協調社教機構、建立教學資源系統。

(七) 提供學校、教師、社區、家長各項教育問題諮詢。

(八) 提供有關課程發展、教學諮詢問題。

(九) 其他有關課務（減課順序）、課程及教學發展事宜。

五、任期：本會委員任期自該年度 6 月至次年 5 月 30 日止，得連任。

六、本會開會時，須有應出席委員三分之二(含)以上之出席，方得開議。須有出席委員二分

之一(含)以上之同意，方得議決，投票採無記名投票或舉手方式行之。

七、本會之行政工作，由教務處主辦，相關單位協辦。

八、本要點經校務會議通過後陳 校長核定後施行，修正時亦同。

備註：

1. 依據「十二年國民基本教育課程綱要總綱」第柒點規定略以，學校為推動課程發展應訂定「課程發展委員會組織要點」，經學校校務會議通過後，據以成立學校課程發展委員會。
2. 學校課程發展委員會之組成及運作方式由學校校務會議決定之，其學校課程發展委員會成員應包括學校行政人員、年級及領域/群科/學程/科目（含特殊需求領域課程）之教師、教師組織代表及學生家長委員會代表，高級中等學校教育階段應再納入專家學者代表，各級學校並得視學校發展需要聘請校外專家學者、社區/部落人士、產業界人士或學生。
3. 學校課程發展委員會應掌握學校教育願景，發展學校本位課程，並負責審議學校課程計畫、審查全年級或全校且全學期使用之自編教材及進行課程評鑑等。

桃園市大園區內海國小

111 學年度第一學期第 1 次課程發展委員會會議紀錄

一、時間：111 年 8 月 31 日（三） 地點：辦公室

二、主席：陳怡璇校長

三、記錄：陳新慧

四、出席人員：詳如簽到表

五、主席報告：略

六、議程：

1. 本年度課程計畫經審核通過

說明：本年度課程計畫如附件。

決議：照案通過。

2. 本學期排課狀況（課程分佈，行政減課）

說明：排課狀況如附件。

決議：照案通過。

3. 教師社群進修

說明：社群計畫已通過審查，請同仁依照規定期程執行。

決議：照案通過。

4. 領域召集人

說明：領域課程發展小組召集人與成員確認。

決議：照案通過。

七、臨時動議：無

八、散會

教學組長：

教務組長 陳新慧

教導主任：

教導處代理主任 簡慧瑜

校長：

內海國小校長 陳怡璇

桃園市大園區內海國民小學 111 學年度第一學期第 1 次課程發展委員會
會議簽到表

日期：111/08/31

辦理單位：內海國小

| 序號 | 學校 | 職稱 | 姓名 | 簽到 | 備註 |
|----|------|-------|-----|-----|----|
| 1 | 內海國小 | 校長 | 陳怡璇 | 陳怡璇 | |
| 2 | 內海國小 | 教師兼主任 | 簡慧瑜 | 簡慧瑜 | |
| 3 | 內海國小 | 教師兼主任 | 謝銘誌 | 謝銘誌 | |
| 4 | 內海國小 | 教師兼主任 | 吳玫玟 | 吳玫玟 | |
| 5 | 內海國小 | 教師兼組長 | 陳新慧 | 陳新慧 | |
| 6 | 內海國小 | 教師兼組長 | 蕭詩蓓 | 蕭詩蓓 | |
| 7 | 內海國小 | 導師兼組長 | 許伊禎 | 許伊禎 | |
| 8 | 內海國小 | 導師 | 陳曉琪 | 陳曉琪 | |
| 9 | 內海國小 | 導師 | 羅恩愛 | 羅恩愛 | |
| 10 | 內海國小 | 導師 | 陳冠樺 | 陳冠樺 | |
| 11 | 內海國小 | 導師 | 許晏昀 | 許晏昀 | |
| 12 | 內海國小 | 教師 | 吳玫瑗 | 吳玫瑗 | |
| 13 | | | | | |
| 14 | | | | | |
| 15 | | | | | |

桃園市大園區內海國小

111 學年度第一學期第 2 次課程發展委員會會議紀錄

一、時間：111 年 11 月 09 日（三）

地點：圖書館

二、主席：陳怡璇 校長

三、記錄：陳新慧

四、出席人員：詳如簽到表

五、主席報告：略

六、議程：

期中成績評量命題的檢討

1. **命題大方向**：每一單元的重點都要考到，同一概念的命題不要重複，以統整性命題的方式來出題，命題範圍要廣，考試重點能較為全面。

2. **配分**：分數比重的拿捏請導師注意，若配分過重，有些重點會沒考到，考的重點不夠全面，希望老師出題時能將平時教到的重點盡量考出來。

3. **考卷出完要印出來寫過**：在電腦上看或看紙本考卷都容易有盲點，考卷要自己親自寫過，才會了解自己是否有疏漏之處，也減少錯誤的發生，考卷請一律繳交有答案版本。

4. **繳交時間**：考卷有遲交的狀況，考試前一天第一版還沒出來，行政必須留下來陪同修改考卷。考試週前兩週的週五第一版要出來，如果考卷沒出來考試前一週必須暫停兼課(課後照顧、學習扶助)，下午 3:40 為最晚繳交時間。

5. 請老師們預留時間審題：每一份考卷都需要時間審題，教導處會與相關人員討論後請老師修正考題，主任也會詢問命題老師出題的想法，所以一定要預留時間。繳交時記得用公文夾裝起來，考卷不要外露，老師繳交的每一版考卷都會寫上繳交日期和時間。

6. 出題歷程繳交：繳交修正版的時候，每一版修正的題目都需一併繳交，以利方面檢視錯誤更改情形，也協助老師檢視自己出題歷程與出題的問題或盲點。

總結：

教導主任：希望老師出題避免被題庫光碟侷限住，考題建議以統整的方式來出題，不然題型容易過於單一。課本有出現的、課堂中有教的內容或概念都可以成為考題，國語科目可以出些閱讀理解性質的題目，自然科目可以出實驗操作的題目。

教學組長：提供學力檢測考古題網站給老師們參考，他們的題型偏向活用並且結合生活，考題的概念難度也很有鑑別度，老師們可以參考看看。

校長：評鑑^是是很專業，同時也是很重要的事，特別是小學校，可以檢測出每個孩子的學習狀況，校內也有很多老師出題出得很好，建議同仁可以相互交流，除了出題，也有老師時間管理很有效率，也可以請教老師是如何安排時間。

七、臨時動議：

無。

八、散會

教學組長：

教務組長 陳新慧

教導主任：

教導處 簡慧瑜
代理主任

校長：

內海國小 陳怡璇
校長

桃園市大園區內海國民小學 111 學年度第一學期第 2 次課程發展委員會
會議簽到表

日期：111/11/09

辦理單位：內海國小

| 序號 | 學校 | 職稱 | 姓名 | 簽到 | 備註 |
|----|------|-------|-----|-----|----|
| 1 | 內海國小 | 校長 | 陳怡璇 | 陳怡璇 | |
| 2 | 內海國小 | 教師兼主任 | 簡慧瑜 | 簡慧瑜 | |
| 3 | 內海國小 | 教師兼主任 | 謝銘誌 | 謝銘誌 | |
| 4 | 內海國小 | 教師兼主任 | 吳玟玢 | 吳玟玢 | |
| 5 | 內海國小 | 教師兼組長 | 陳新慧 | 陳新慧 | |
| 6 | 內海國小 | 教師兼組長 | 蕭詩蓓 | 蕭詩蓓 | |
| 7 | 內海國小 | 導師兼組長 | 許伊禎 | 許伊禎 | |
| 8 | 內海國小 | 導師 | 陳曉琪 | 陳曉琪 | |
| 9 | 內海國小 | 導師 | 羅恩愛 | 羅恩愛 | |
| 10 | 內海國小 | 導師 | 陳冠樺 | 陳冠樺 | |
| 11 | 內海國小 | 導師 | 許晏昀 | 許晏昀 | |
| 12 | 內海國小 | 教師 | 吳玟瑗 | 吳玟瑗 | |
| 13 | | | | | |
| 14 | | | | | |
| 15 | | | | | |

桃園市大園區內海國小

111 學年度第一學期第 3 次課程發展委員會會議紀錄

一、時間：111 年 12 月 28 日（三）

地點：圖書館

二、主席：陳怡璇 校長

三、記錄：陳新慧

四、出席人員：詳如簽到表

五、主席報告：略

六、議程：

班級經營及教學檢討

1. 回家作業、考卷練習的成效：發現學生的基礎沒有紮穩，比如國語方面，大部分學生的筆順不正確，書寫方向混淆，以及對筆順名稱都不清楚，在基礎沒有建立的情況下，大量的練習卷及作業，雖然大量練習，卻只是一樣的錯誤一再重複，這樣的教學成效需要反思，針對這一點建議可以全班一起書空，或是到黑板前一起一筆一劃書寫，確認每一個孩子的學習狀況，希望老師一開始要再抓緊一點，多花心力要求筆順跟結構，並花時間檢核學生的學習狀況。

2. 班級常規：第一點，學生的學習單、作業本容易濕濕的，或有破爛的情況。第二點，學生在寫功課時還時常搞不清楚要寫哪一本作業，老師有將作業本用編號及顏色區分，但學生還是不知道是哪一本。第三點，作業繳交的時間統一在早上到學校時繳交，常有固定學生缺交的情形，導師利用第二節大下課檢查，但也發生過到放學學生還未繳交作業的情況。

3. 對學生的行為約束：在遊樂器材發生推擠後，老師的處罰是不能玩遊樂器材，但還是可以出去玩，行為後果跟懲罰方式需要調整一下，學生在做出影響安全的行為時，老師應當讓學生知道嚴重性，並且有效禁止行為再次發生，然而實際狀況是班上學生之間的紛爭有點多，在老師處理完後，一樣的錯誤依舊不斷發生，需要思考一下管教方式是否有效，該如何進行調整。

4. 時間不夠用：老師反映擔心課程會上不完，同時又想補充其他東西給學生，所以沒有做到一一檢核筆順的狀況。建議老師在常規的部分要多花功夫去建立，若能有效減少利用上課時間喝水、上廁所，以及調解學生之間的糾紛，會多出一些課堂時間可以利用。

總結：

教導主任：建議先打好學生的基礎，確認每一位孩子的學習狀況，減少學生同樣錯誤一錯的情況發生，一開始多花時間心力去要求筆順、部件及筆畫等，給學生打好基礎很重要。

輔導主任：在行為約束上，學生打人的狀況，老師除了對學生進行管教之外，也要與家長積極溝通，和家長配合一同解決問題。

七、臨時動議：

無。

八、散會

教學組長：

教務組長 陳新慧

教導主任：

教導處代理主任 簡慧瑜

校長：

內海國小校長 陳怡璇

桃園市大園區內海國民小學 111 學年度第一學期第 3 次課程發展委員會
會議簽到表

日期：111/12/28

辦理單位：內海國小

| 序號 | 學校 | 職稱 | 姓名 | 簽到 | 備註 |
|----|------|-------|-----|-----|----|
| 1 | 內海國小 | 校長 | 陳怡璇 | 陳怡璇 | |
| 2 | 內海國小 | 教師兼主任 | 簡慧瑜 | 簡慧瑜 | |
| 3 | 內海國小 | 教師兼主任 | 謝銘誌 | 謝銘誌 | |
| 4 | 內海國小 | 教師兼主任 | 吳玫玢 | 吳玫玢 | |
| 5 | 內海國小 | 教師兼組長 | 陳新慧 | 陳新慧 | |
| 6 | 內海國小 | 教師兼組長 | 蕭詩蓓 | 蕭詩蓓 | |
| 7 | 內海國小 | 導師兼組長 | 許伊禎 | 許伊禎 | |
| 8 | 內海國小 | 導師 | 陳曉琪 | 陳曉琪 | |
| 9 | 內海國小 | 導師 | 羅恩愛 | 羅恩愛 | |
| 10 | 內海國小 | 導師 | 陳冠樺 | 陳冠樺 | |
| 11 | 內海國小 | 導師 | 許晏昀 | 許晏昀 | |
| 12 | 內海國小 | 教師 | 吳玫瑗 | 吳玫瑗 | |
| 13 | | | | | |
| 14 | | | | | |
| 15 | | | | | |

桃園市大園區內海國小

111 學年度第二學期第 1 次課程發展委員會會議紀錄

一、時間：112 年 3 月 22 日（三） 地點：圖書館

二、主席：陳怡璇 校長

三、記錄：陳新慧

四、出席人員：詳如簽到表

五、主席報告：略

六、議程：

1. 公開授課實施教師

說明：公布本學期公開授課實施教師。

決議：照案通過。

2. 各年級校訂課程評量方式

說明：校訂課程的評量建議使用多元的評量方式，著重於學生的學習歷程，而非單純的紙筆測驗或作業評量。

決議：請老師依照辦理。

七、臨時動議：

無。

八、散會

教學組長：

教務組長 陳新慧

教導主任：

教導處代理主任 簡慧瑜

校長：

內海國小校長 陳怡璇

桃園市大園區內海國民小學 111 學年度第二學期第 1 次課程發展委員會
會議簽到表

日期：112/03/22

辦理單位：內海國小

| 序號 | 學校 | 職稱 | 姓名 | 簽到 | 備註 |
|----|------|-------|-----|-----|----|
| 1 | 內海國小 | 校長 | 陳怡璇 | 陳怡璇 | |
| 2 | 內海國小 | 教師兼主任 | 簡慧瑜 | 簡慧瑜 | |
| 3 | 內海國小 | 教師兼主任 | 謝銘誌 | 謝銘誌 | |
| 4 | 內海國小 | 教師兼主任 | 吳玟玢 | 吳玟玢 | |
| 5 | 內海國小 | 教師兼組長 | 陳新慧 | 陳新慧 | |
| 6 | 內海國小 | 教師兼組長 | 蕭詩蓓 | 蕭詩蓓 | |
| 7 | 內海國小 | 導師兼組長 | 許伊禎 | 許伊禎 | |
| 8 | 內海國小 | 導師 | 陳曉琪 | 陳曉琪 | |
| 9 | 內海國小 | 導師 | 羅恩愛 | 羅恩愛 | |
| 10 | 內海國小 | 導師 | 陳冠樺 | 陳冠樺 | |
| 11 | 內海國小 | 導師 | 許晏昀 | 許晏昀 | |
| 12 | 內海國小 | 教師 | 吳玟瑗 | 吳玟瑗 | |
| 13 | | | | | |
| 14 | | | | | |
| 15 | | | | | |

桃園市大園區內海國小

111 學年度第二學期第 2 次課程發展委員會會議紀錄

一、時間：112 年 5 月 24 日（三） 地點：圖書館

二、主席：陳怡璇 校長

三、記錄：陳新慧

四、出席人員：詳如簽到表

五、主席報告：略

六、議程：

1. 下學期教科書選書

說明：各年級教科書版本如附件。

決議：照案通過。

2. 審查學習節數一覽表及校訂課程實施年級

說明：學習節數一覽表及校訂課程實施年級如附件。

決議：照案通過（如附件），依時限上傳。

七、臨時動議：

無。

八、散會

教學組長：

教務組長 陳新慧

教導主任：

教導處代理主任 簡慧瑜

校長：

內海國小校長 陳怡璇

桃園市大園區內海國民小學 111 學年度第二學期第 2 次課程發展委員會
會議簽到表

日期：112/05/24

辦理單位：內海國小

| 序號 | 學校 | 職稱 | 姓名 | 簽到 | 備註 |
|----|------|-------|-----|-----|----|
| 1 | 內海國小 | 校長 | 陳怡璇 | 陳怡璇 | |
| 2 | 內海國小 | 教師兼主任 | 簡慧瑜 | 簡慧瑜 | |
| 3 | 內海國小 | 教師兼主任 | 謝銘誌 | 謝銘誌 | |
| 4 | 內海國小 | 教師兼主任 | 吳玟玢 | 吳玟玢 | |
| 5 | 內海國小 | 教師兼組長 | 陳新慧 | 陳新慧 | |
| 6 | 內海國小 | 教師兼組長 | 蕭詩蓓 | 蕭詩蓓 | |
| 7 | 內海國小 | 導師兼組長 | 許伊禎 | 許伊禎 | |
| 8 | 內海國小 | 導師 | 陳曉琪 | 陳曉琪 | |
| 9 | 內海國小 | 導師 | 羅恩愛 | 羅恩愛 | |
| 10 | 內海國小 | 導師 | 陳冠樺 | 陳冠樺 | |
| 11 | 內海國小 | 導師 | 許晏昀 | 許晏昀 | |
| 12 | 內海國小 | 教師 | 吳玟瑗 | 吳玟瑗 | |
| 13 | | | | | |
| 14 | | | | | |
| 15 | | | | | |

桃園市大園區內海國小

111 學年度第二學期第 3 次課程發展委員會會議紀錄

一、時間：112 年 6 月 28 日（三） 地點：圖書館

二、主席：陳怡璇 校長

三、記錄：陳新慧

四、出席人員：詳如簽到表

五、主席報告：略

六、議程：

1. 111 學年度學校課程計畫執行情形檢討

說明：各領域課程均正常實施，建議如有外部活動調整領域課程實施之節數，需調整授課進度，以利正常教學之推動。

決議：請老師依照辦理。

2. 審查「112 學年度課程計畫」

說明：112 學年度課程計畫如附件。

決議：照案通過（如附件），依時限上傳。

七、臨時動議：

無。

八、散會

教學組長：

教務組長 陳新慧

教導主任：

教導處代理主任 簡慧瑜

校長：

內海國小校長 陳怡璇

桃園市大園區內海國民小學 111 學年度第二學期第 3 次課程發展委員會
會議簽到表

日期：112/06/28

辦理單位：內海國小

| 序號 | 學校 | 職稱 | 姓名 | 簽到 | 備註 |
|----|------|-------|-----|-----|----|
| 1 | 內海國小 | 校長 | 陳怡璇 | 陳怡璇 | |
| 2 | 內海國小 | 教師兼主任 | 簡慧瑜 | 簡慧瑜 | |
| 3 | 內海國小 | 教師兼主任 | 謝銘誌 | 謝銘誌 | |
| 4 | 內海國小 | 教師兼主任 | 吳玟玢 | 吳玟玢 | |
| 5 | 內海國小 | 教師兼組長 | 陳新慧 | 陳新慧 | |
| 6 | 內海國小 | 教師兼組長 | 蕭詩蓓 | 蕭詩蓓 | |
| 7 | 內海國小 | 導師兼組長 | 許伊禎 | 許伊禎 | |
| 8 | 內海國小 | 導師 | 陳曉琪 | 陳曉琪 | |
| 9 | 內海國小 | 導師 | 羅恩愛 | 羅恩愛 | |
| 10 | 內海國小 | 導師 | 陳冠樺 | 陳冠樺 | |
| 11 | 內海國小 | 導師 | 許晏昀 | 許晏昀 | |
| 12 | 內海國小 | 教師 | 吳玟瑗 | 吳玟瑗 | |
| 13 | | | | | |
| 14 | | | | | |
| 15 | | | | | |

桃園市大園區內海國民小學 111 學年度第一學期期初

特殊教育推行委員會會議紀錄

壹、會議時間：111 年 8 月 31 日

貳、會議地點：生態教室

參、出（列）席人員：如會議簽到單

肆、主席：陳怡璇校長

記錄：吳玟玢

伍、主席致詞：略

陸、業務報告：

➤ 輔導主任：

本年度特教工作推行事項及工作重點：

一、關懷身心障礙兒童

（一）加強對身心障礙兒童之輔導：

擬定特殊教育實施計畫，並召開相關會議。

IEP 計畫之施行。

辦理特教多元化教學活動。

二、重視親師溝通：

（一）在班上多和學生宣導如何與特教學生相處。

（二）請班上有特教生之導師與家長及巡迴輔導老師多保持溝通聯繫，輔導特殊生和一般生相處之道。

三、學習障礙之鑑定與輔導。

四、申請特教專業團隊服務。

五、111 學年度的特教生共三位，一位是一年級的新生，另外二位是五年級生；疑似生有二位，一位是一年級的新生，另一位是五年級生。這五位學生本學期均接受內壢國小巡迴輔導服務。

六、申請身心障礙生教科書與學雜費補助。

柒、議題討論案：

【案由一】有關本校 111 學年度特殊教育工作計畫，提請討論。

【說明】根據桃園市特殊教育推行委員會設置及實施要點及本校 111 學年度行事曆訂立，規定須透過特殊教育推行委員會審查通過。

【決議】照案通過。

【案由二】審查 111 學年度莊○凱等五人之 IEP，提請討論。

【說明】參見各學生 IEP 資料，並就學生基本資料、發展史、能力現況及分析、特殊教育服務與支持策略、學年及學期教育目標、轉銜服務計

畫等內容作審查。

【決議】照案通過。

【案由三】關於本校身心障礙學生之獎助學金、交通補助、教科書籍補助及教育代金等相關需求服務申請案，已彙整補助名單提請討論。

【說明】依據「桃園市高級中等以下學校身心障礙學生教科書籍補助要點」、「桃園市高級中等以下身心障礙學生交通費補助辦法」、「身心障礙學生獎助學金」及「桃園市國民教育階段重度身心障礙學生教育代金」等辦法，本校符合資格之學生為莊○凱等三位特教生，申請教科書籍補助。

【決議】照案通過。

捌、臨時動議：無

玖、散會

桃園市大園區內海國民小學 111 學年度第一學期期末

特殊教育推行委員會會議紀錄

壹、會議時間：112 年 1 月 18 日

貳、會議地點：生態教室

參、出（列）席人員：如會議簽到單

肆、主席：陳怡璇校長

記錄：吳玟玢

伍、主席致詞：略

陸、業務報告：

➤ 輔導主任：

一、完成身心障礙學生教科書籍補助，共計三位學生申請通過。

二、本學期評估邱○晴、張○逸兩位學習障礙疑似生的學習狀況，須於會議中討論是否申請再鑑定。

三、本學期期末與下學期期初 IEP 會議時間均已安排於期末進行。

柒、議題討論案：

【案由一】111 學年第一學期特殊教育工作計畫檢核與下學期規劃提請討論。

【說明】請參見 111 學年度特殊教育工作計畫執行結果檢核，請委員們提出建議。

【決議】照案通過。

【案由二】有關邱○晴、張○逸兩位學習障礙疑似生鑑定安置申請，提請討論。

【說明】1. 因邱生之父親(監護人)在監服刑，邱生之祖母為主要照顧者，再與祖母、導師及巡迴輔導教師討論之後，於邱生二年級再提出。

2. 張生原為后厝國小之學生，為學習障礙疑似生身分，五年級上學期轉學至本校就讀，原本不識字，也不會使用注音符號拼讀。與該班導師討論其學習狀況，初步認為問題出於張生學習意願低落，且長時間未自主思考完成每日作業，其學習問題的癥結點應該出自於不識字。故徵求其母同意，讓張生參加學習扶助計畫與夜光天使計畫，國語課至二年級上課，加上每週三的巡迴輔導課。加強語言學習與自主完成回家作業一個學期後，經巡迴輔導教師、學習扶助班教師及該班導師與其母討論張生的學習狀況，張生已學會注音符號拼讀，且國字書寫及認字無特教生學習特徵，故其母同意放棄張生的特教服務。

【決議】照案通過。

捌、臨時動議：無

玖、散會

桃園市大園區內海國民小學 111 學年度第二學期期初

特殊教育推行委員會會議紀錄

壹、會議時間：112 年 2 月 22 日

貳、會議地點：生態教室

參、出（列）席人員：如會議簽到單

肆、主席：陳怡璇校長

記錄：吳玟玢

伍、主席致詞：略

陸、業務報告：

➤ 輔導主任：

一、本學期由樹林國小轉入一年級特教生郭○霖，已完成特教生轉銜程序。

二、本校巡迴輔導節數分配，經過巡迴輔導教師及特教生所屬班級導師討論，考量特教生與疑似生個別需求，在上學期期末 IEP 會議中稍作調整，須經由特推會通過。

三、本學期身心障礙學生教科書籍補助申請名單為莊○凱等四人。

柒、議題討論案：

【案由一】111 學年度第二學期特殊教育工作預定期程，提請討論。

【說明】請參見 111 學年度特殊教育工作計畫，請委員們提出建議。

【決議】照案通過。

【案由二】有關本校特教生及疑似生巡迴輔導節數分配，提請討論。

【說明】請參見 111-1 期末暨 111-2 期初 IEP 之會議紀錄，特教生及疑似生之個別需求。

【決議】照案通過。

【案由三】本學期身心障礙學生教科書籍補助申請名單，提請討論。

【說明】本學期有莊○凱等四位身心障礙學生提出申請。

【決議】照案通過。

捌、臨時動議：無

玖、散會

桃園市大園區內海國民小學 111 學年度第二學期期末

特殊教育推行委員會會議紀錄

壹、會議時間：112 年 6 月 30 日

貳、會議地點：生態教室

參、出（列）席人員：如會議簽到單

肆、主席：陳怡璇校長

記錄：吳玟玢

伍、主席致詞：略

陸、業務報告：

➤ 輔導主任：

- 一、第二學期鑑定安置工作已完成，112 學年度新生中有兩位疑似生安置於本校，五年級學習障礙疑似生張○逸也完成放棄疑似生身分。
- 二、完成第二學期身心障礙學生教科書籍補助申請。
- 三、完成 111-2 期末 IEP 會議。

柒、議題討論案：

【案由一】審查本校 112 學年度特殊需求領域課程計畫，提請討論。

【說明】根據請參見 112 學年度特殊需求領域課程計畫，請委員們提出建議

。

【決議】照案通過。

捌、臨時動議：無

玖、散會

二、學生在同一學習階段使用不同版本銜接計畫

112 學年度第一學期教科書改選報告及銜接計畫

一、緣由

111 學年度三年級選用翰林版國小藝術領域教科書，實際教學後發現造成教學上困擾，未免耽誤學生學習，擬於 112 學年度四年級更換為康軒版國小藝術領域教材。

二、使用教科書版本分析

四年級領域教科書差異性分析

| 翰林出版商(原版本) | 康軒出版商(改選後版本) |
|--|---|
| <ol style="list-style-type: none">1. 單元與子題規畫方式不利分科教學之進行。2. 三學科教學時數安排不平均，且上下學期課次安排也不平均，不易排課與教學。3. 音樂曲目不易引起學生學習興趣。4. 課本中沒有技法流程圖例。5. 未有配合學校活動的主題單元，課程設計不佳。6. 版式設計過滿，不易凸顯教學主題。7. 所提供之周邊資源不夠完整。 | <ol style="list-style-type: none">1. 教學內容活潑，單元創新。2. 教冊內容周詳，方便教師對照參閱。並皆能配合該年級學生程度設計活動。3. 音樂曲目配合單元主題，引起學生學習興趣。4. 課本頁面中以情境圖配合視覺技法呈現。5. 課本皆設計附件，學生能配合學習活動使用，增進學習效果。6. 視覺、音樂、表演藝術授課時數皆相同。7. 配合學生生活設計課程，更貼近學生學習經驗。8. 提供多元評量，便於檢核學生學習成效。9. 各單元學習目標明確，循序漸進，適合學生學習。10. 圖照比例均衡，整體版面美觀。11. 完整媒體配套，提升教學效能。12. 周邊資源豐富，輔助教學。13. 業務人員服務親切周到。 |

三、銜接計畫

針對康軒四年級與翰林三年級教材，在進行詳細的教材內容比對後得知，如四年級要換用康軒版藝術領域教材，並不會產生銜接上的問題，詳細比對內容請見附件一。

銜接評估說明：

(一)原則：四年級換用康軒並無銜接上的問題，不需另行準備銜接教材，且應能提升整體教學品質。

(二)教材：不需要銜接教材。

(三)時間：依照原有課程進度，進行教學即可。

康軒版藝術「四上」與翰林版「三上」單元內容對照表

| 康軒四上 | | 翰林三上 | | |
|-------|--|--------------|--------|--|
| 單元名稱 | 單元內容簡述 | 單元名稱 | 單元內容簡述 | |
| 美麗的大地 | 1.演唱歌曲〈早安，太陽〉。 2.認識全音和半音。 3.演唱歌曲〈美麗天地〉。 4.認識升記號和本位記號。 5.透過肢體律動表現節奏。 6.演唱歌曲〈Bingo〉。 7.認識 G 大調音階。 8.認識調號與臨時記號。 9.演唱歌曲〈小小世界真奇妙〉。 10.認識弱起拍子。 11.演唱歌曲〈繽紛的夢〉。 12.認識級進與跳進。 13.欣賞〈嘉禾舞曲〉，感受樂曲輕快的風格。 14.認識小提琴的樂器特色及音色。 15.複習直笛 Sol 到高音 Re 的吹奏方法，並正確的吹奏出變化節奏。 16.習奏〈Jingle Bells〉(耶誕鈴聲)，並與手搖鈴合奏。 17.習奏直笛 Mi 音與 Fa 音。 18.曲調習奏〈聽媽媽的話〉、〈莫旦朵〉。 | 單元一 視覺萬花筒 | 色彩大發現 | 1.透過物品聯想顏色，增加視覺記憶。 2.探索與發現色彩。 3.了解運用不同的工具調色，調出的色彩不同。 4.能調出圖片中所看到的顏色。 5.知道不同的色彩會帶給人不同的感受。 6.欣賞藝術家作品中色彩的意涵。 7.發表自己對於色彩感知的經驗。 8.用自己喜歡的顏色創作。 9.針對畫作分享自己的看法。 |
| | | | 形狀大師 | 1.探索課本的圖片中有什麼物體。 2.認識形狀的意涵。 3.利用剪下來的形狀去玩一玩，發現新的視覺體驗。 4.利用兩種形狀，拼貼出創意作品。 5.探索藝術家運用形狀的目的。 6.了解藝術沒有像不像的問題。 7.從馬蒂斯大師的創作中，發現形狀與創作的多元性。 8.利用剪貼，完成具有創意的作品並和同學分享。 9.從阿爾欽博托的創作中，發現形狀與創作的多元性。 10.與人合作，完成具有創意的作品並和同學分享。 |

| 康軒四上 | | 翰林三上 | |
|-------|--|-----------|---|
| 單元名稱 | 單元內容簡述 | 單元名稱 | 單元內容簡述 |
| 動人的樂聲 | 1.認識十六分音符。 2.演唱歌曲〈小牛不見了〉。 3.拍奏四分音符、八分音符與十六分音符的節奏。 4.演唱〈我是隻小小鳥〉。 5.認識模仿與模進。 6.欣賞〈賽馬〉。 7.認識樂器二胡。 8.演唱歌曲〈大家齊聲唱〉。 9.認識附點八分音符。 10.演唱歌曲〈點心擔〉。 11.語言節奏創作。 12.演唱〈勇士歌〉。 13.認識原住民族樂器口簧琴、弓琴、木杵。 14.認識力度記號。 15.習奏 Re 音的指法。 16.習奏〈遙思〉、〈祈禱〉。 17.習奏 Do 音。 18.習奏〈西敏寺鐘聲〉、〈美哉中華〉。 | 光的魔法 | 1.知道物體受到強弱和方向不同的光，會產生各種複雜變化的色彩。 2.探索校園景物在陽光與陰影下的色彩變化。 3.透過觀察，畫出一棵樹。 4.探索藝術家如何表現光與色。 5.將色彩與光影表現在作品上。 6.察覺感知藝術與生活的關聯。 7.知道夜晚的燈光與煙火如此燦爛奪目的原因。 8.進行五彩繽紛的煙火創作與分享。 |
| | | 單元二 表演任我行 | 玩具總動員 |

| 康軒四上 | | 翰林三上 | |
|-------|--|-------|---|
| 單元名稱 | 單元內容簡述 | 單元名稱 | 單元內容簡述 |
| 色彩實驗室 | 1.認識水彩用具名稱及正確使用方法。 2.正確擺放用具在桌子上。 3.正確使用梅花盤調色。 4.體驗顏料加水調色的濃淡變化。 5.正確使用水彩調色盤調色。 6.體驗顏料加白色調色的變化並進行創作。 7.利用水彩的三原色，調出二次色。 8.體驗水分、顏料比例造成的色彩變化。 9.完成三原色混色色紙。 10.透過討論與操作，發現對比色的特性。 11.運用對比色的特性完成活動任務。 12.觀察生活環境重要標示的色彩搭配。 13.運用對比色進行配色。 14.欣賞生活服飾用品的配色。 15.運用對比色設計經典鞋款。 16.發現色彩以外的對比形式。 17.運用對比手法設計卡片。 | 玩具歷險記 | 1.引導學生進入想像的情境，開發感官及想像力。 2.透過戲劇情境及卡牌任務培養小組團隊合作精神。 3.運用聲音、肢體，合作發展創意性的肢體動作。 4.藉由體驗闖關遊戲來理解自己與他人的互動關係，並培養學生解決問題能力。 5.帶領學生回憶生活經驗中的情緒，引導學生做情緒表演練習。 |
| | | 玩劇大方秀 | 1.由玩具才藝表演活動中，培養學生上台說話及表演的台風與自信。 2.以小組合作呈現畫面活動，讓學生練習建構故事情節。 3.藉由學習單的引導，引導學生發揮創造力編寫故事情節。 4.發揮想像力，善用生活中的物品來布置舞台布景及道具。 5.學生透過群體合作完成一齣戲，從中學習運用口語及情緒表達。 |

| 康軒四上 | | 翰林三上 | |
|-------|--|-----------|--|
| 單元名稱 | 單元內容簡述 | 單元名稱 | 單元內容簡述 |
| 圖紋創意家 | 1.認識以圖紋為創作元素的藝術家。 2.欣賞並說出作品使用元素與特色。 3.感受百變的色彩與形狀。 4.操作單一元素的反覆組合。 5.認識並感受自動性技法。 6.嘗試操作滴流法、噴點法和浮墨法等特殊技法。 7.賞析以特殊技法創作的藝術作品。 8.分辨藝術作品中的形式差異。 9.運用想像力在特殊技法紙張上加筆創作。 10.觀察生活中物件材料製作成平面作品時的紋路表現。 11.實物版印材料的認識與辨別。 12.觀察昆蟲外形並描繪成圖像。 13.實物版畫操作。 14.學習綁繩、打洞的書籍裝訂方法。 15.自己計畫作品的集結方式。 | 單元三 音樂美樂地 | 線譜上的音樂 |
| | | | 豐富多樣的聲音 |
| | | | 1.音樂與我們生活的關係，音樂功能。 2.音樂線索與音樂記錄的關聯。 3.認識五線譜與部位名稱，線與間。 4.高音譜表上 C、D、E 的唱名。 5.演唱〈五線譜〉。 6.認識音樂符號：小節線、終止線、換氣記號。 7.四分音符、四分休止符、四四拍與節奏排列。 8.演唱〈瑪莉有隻小綿羊〉並拍念節奏。 9.二分音符與演唱〈小蜜蜂〉。 10.聆聽拍音樂拍拍子。 11.以 Do、Re、Mi、Fa、Sol 上行和下行即興演唱。 12.〈歡笑之歌〉節奏念法與唱名視唱，嘗試更改音高並演唱。 |
| | | | 1.認識音色。 2.聆聽〈玩具交響曲〉。 3.演唱〈玩具的歌〉並觀察節奏排列。 4.學習八分音符。 5.簡易的節奏創作。 6.認識直笛與吹奏方式，指法 B,A。 7.以肢體樂器展現不同音色，並搭配樂曲〈如果高興就拍拍手〉。 8.肢體的節奏即興。 9.不同音色的判斷。 |

| 康軒四上 | | 翰林三上 | |
|-------|--|---------|---|
| 單元名稱 | 單元內容簡述 | 單元名稱 | 單元內容簡述 |
| 想像的旅程 | 1.培養觀察力與對情境的想像力。 2.團隊合作的能力。 3.以人聲與肢體聲音配合情境製作音效。 4.練習聲音表情，訓練情境的想像力。 5.順著詞語接龍，進行廣播劇的表演。 6.運用肢體模仿物品的外形。 7.利用團體合作的方式，模仿物品或場景。 8.運用肢體，配合小組同學的變化，培養臨場反應能力。 9.訓練觀察與想像力，探索肢體的各種可能性。 10.想像力的培養。 11.訓練觀察能力。 12.增強對於表演能力的概念與實踐。 13.培養肢體表達能力。 14.欣賞偶戲的表演。 15.分享欣賞偶戲的經驗。 16.藉由欣賞偶戲，給自己的表演帶來靈感。 17.敏銳觀察能力的訓練。 18.增強對於表演能力的概念。 19.能靈活運用生活物品創造表演的舞臺。 20.彼此相互合作，共同表演。 21.物品操作能力及表現力。 22.和同學分享討論看戲的經驗。 23.認識應有的劇場禮儀。 | 傾聽大自然 | 1.聆賞《皮爾金組曲》中的〈清晨〉，體會樂曲的意境，學習長笛和雙簧管的不同音色 2.判斷《皮爾金組曲》樂句的走向，並做出不同的律動。 3.演唱〈森林裡的小鳥〉。 4.學習 44 拍、24 拍的拍號。 5.用踏步和拍手做出拍的律動。 6.演唱〈湊鬧熱〉。 7.拍號偵探，聆聽樂曲並判斷是何種拍號，和同學用木魚和響板為樂曲打拍子。 8.吹奏直笛音及樂曲〈月光〉、〈雨滴〉。 9.欣賞韋瓦第的協奏曲〈海上暴風雨〉，並觀察樂曲的曲調線條，嘗試寫下自己對海感覺的曲調。 |
| | | 歡欣鼓舞的音樂 | 1.認識節奏和字詞的關係，在固定字數下填入適當的節奏。 2.學習用簡易的概念圖完成隊呼，並填入適合的節奏。 3.學習演唱〈伊比呀呀〉並用直笛在指定位置吹奏，可和同學合奏。 4.肢體樂器的探索與節奏創作。 5.學習歌曲〈學唱歌〉並練習判斷樂句的行進。 6.演唱〈Bingo〉並玩消音、拍手的遊戲。 7.師生曲調模仿、接力、接龍的遊戲。 8.聽力偵探：聆聽並判斷節奏與曲調。 |

| 康軒四上 | | 翰林三上 | |
|-------|--|----------------|--|
| 單元名稱 | 單元內容簡述 | 單元名稱 | 單元內容簡述 |
| 歡樂遊行趣 | <ol style="list-style-type: none"> 1.欣賞各種遊行活動，並說出每一場活動的特色。 2.思考並表達舉辦遊行活動的意義。 3.參與討論遊行主題。 4.規畫遊行中要注意的各項事項。 5.建構裝扮概念，欣賞道具作品。 6.認識並運用學過的技法設計裝扮道具。 7.運用美的形式原理原則設計裝扮服飾。 8.運用學習過的媒材技法製作頭部裝飾。 9.運用學習經驗來表現造形，培養想像力、創造力。 10.大膽的創作藝術，表達自我。 11.演唱歌曲〈熱鬧踩街〉。 12.利用學過的音符創作節奏。 13.欣賞〈軍隊進行曲〉、〈美國巡邏兵〉、〈華盛頓郵報進行曲〉，感受穩定規律的拍子與管樂隊明朗有力的演奏。 14.隨樂曲行進並哼唱主題曲調。 15.認識蘇沙號與音樂家蘇沙。 16.欣賞〈永遠的星條旗〉。 17.認識遊行的樂器特色。 18.為遊行活動選擇音樂。 19.利用簡單的身體律動進行表演。 20.遊行活動中，進行行進間及定點表演，讓遊行活動更豐富。 21.能夠依計畫實施遊行活動。 22.在遊行中注意安全，並順利實施。 | 單元四 上上下下真有趣 | <ol style="list-style-type: none"> 1.聽辨上下行：聆聽教師播放或彈奏上行、下行的音樂，學生做出對應動作。 2.學唱歌曲〈青蛙〉。 3.學生設計向上、向下對應動作，呼應老師彈奏的上下行音樂。 4.演唱歌曲〈青蛙〉，並設計相對應的動作，表演出來。 5.欣賞藝術畫作，觀察藝術作品中的方向，包括眼神、手勢、肢體動作等。 6.感受大自然或人文景物的方向，如：陽光、水流、建築、樓梯等。 7.生活中的美感：我們的肢體動作，也包含不同方向的美感。 8.思考並分享一天的生活當中也有那些向上、向下的動作。 9.設計簡單並表演出生活中含有向上、向下的動作。 10.和同學合作完成表演：生活中的上下、名畫中的上下。 |

| | | | | |
|---------------------|--|----------------------|-----------------------------|---|
| <p>動人的樂聲</p> | <ol style="list-style-type: none"> 1.認識十六分音符。 2.演唱歌曲〈小牛不見了〉。 3.拍奏四分音符、八分音符與十六分音符的節奏。 4.演唱〈我是隻小小鳥〉。 5.認識模仿與模進。 6.欣賞〈賽馬〉。 7.認識樂器二胡。 8.演唱歌曲〈大家齊聲唱〉。 9.認識附點八分音符。 10.演唱歌曲〈點心擔〉。 11.語言節奏創作。 12.演唱〈勇士歌〉。 13.認識原住民族樂器口簧琴、弓琴、木杵。 14.認識力度記號。 15.習奏 Re 音的指法。 16.習奏〈遙思〉、〈祈禱〉。 17.習奏 Do 音。 18.習奏〈西敏寺鐘聲〉、〈美哉中華〉。 | <p>單元二 表演任我行</p> | <p>光的魔法</p> | <ol style="list-style-type: none"> 1.知道物體受到強弱和方向不同的光，會產生各種複雜變化的色彩。 2.探索校園景物在陽光與陰影下的色彩變化。 3.透過觀察，畫出一棵樹。 4.探索藝術家如何表現光與色。 5.將色彩與光影表現在作品上。 6.察覺感知藝術與生活的關聯。 7.知道夜晚的燈光與煙火如此燦爛奪目的原因。 8.進行五彩繽紛的煙火創作與分享。 |
| <p>色彩實驗室</p> | <ol style="list-style-type: none"> 1.認識水彩用具名稱及正確使用方法。 2.正確擺放用具在桌子上。 3.正確使用梅花盤調色。 4.體驗顏料加水調色的濃淡變化。 5.正確使用水彩調色盤調色。 6.體驗顏料加白色調色的變化並進行創作。 7.利用水彩的三原色，調出二次色。 8.體驗水分、顏料比例造成的色彩 | <p>單元二 表演任我行</p> | <p>玩具總動員 玩具歷險記</p> | <ol style="list-style-type: none"> 1.引導學生進入想像的情境，開發感官及想像力。 2.透過戲劇情境及卡牌任務培養小組團隊合作精神。 3.運用聲音、肢體，合作發展創意性的肢體動作。 4.藉由體驗闖關遊戲來理解自己與他人的互動關係，並培養學生解決問題能力。 5.帶領學生回憶生活經驗中的情緒，引導學生做情緒表演練習。 |

| | | | | |
|--------------|---|----------------------|---------------|--|
| | <p>變化。</p> <p>9.完成三原色混色色紙。</p> <p>10.透過討論與操作，發現對比色的特性。</p> <p>11.運用對比色的特性完成活動任務。</p> <p>12.觀察生活環境重要標示的色彩搭配。</p> <p>13.運用對比色進行配色。</p> <p>14.欣賞生活服飾用品的配色。</p> <p>15.運用對比色設計經典鞋款。</p> <p>16.發現色彩以外的對比形式。</p> <p>17.運用對比手法設計卡片。</p> | | 玩劇大方秀 | <ol style="list-style-type: none"> 1.由玩具才藝表演活動中，培養學生上台說話及表演的台風與自信。 2.以小組合作呈現畫面活動，讓學生練習建構故事情節。 3.藉由學習單的引導，引導學生發揮創造力編寫故事情節。 4.發揮想像力，善用生活中的物品來布置舞台布景及道具。 5.學生透過群體合作完成一齣戲，從中學習運用口語及情緒表達。 |
| 圖紋創意家 | <ol style="list-style-type: none"> 1.認識以圖紋為創作元素的藝術家。 2.欣賞並說出作品使用元素與特色。 3.感受百變的色彩與形狀。 4.操作單一元素的反覆組合。 5.認識並感受自動性技法。 6.嘗試操作滴流法、噴點法和浮墨法等特殊技法。 7.賞析以特殊技法創作的藝術作品。 8.分辨藝術作品中的形式差異。 9.運用想像力在特殊技法紙張上加筆創作。 10.觀察生活中物件材料製作成平面作品時的紋路表現。 11.實物版印材料的認識與辨別。 12.觀察昆蟲外形並描繪成圖像。 | 單元三 音樂美樂地 | 線譜上的音樂 | <ol style="list-style-type: none"> 1.音樂與我們生活的關係，音樂功能。 2.音樂線索與音樂記錄的關聯。 3.認識五線譜與部位名稱，線與間。 4.高音譜表上 C、D、E 的唱名。 5.演唱〈五線譜〉。 6.認識音樂符號：小節線、終止線、換氣記號。 7.四分音符、四分休止符、四四拍與節奏排列。 8.演唱〈瑪莉有隻小綿羊〉並拍念節奏。 9.二分音符與演唱〈小蜜蜂〉。 10.聆聽拍音樂拍拍子。 11.以 Do、Re、Mi、Fa、Sol 上行和下行即興演唱。 12.〈歡笑之歌〉節奏念法與唱名視唱，嘗試更改音高並演唱。 |

| | | | |
|---------------------|---|-----------------------|---|
| | <p>13.實物版畫操作。</p> <p>14.學習綁繩、打洞的書籍裝訂方法。</p> <p>15.自己計畫作品的集結方式。</p> | | <p>豐富多樣的聲音</p> <ol style="list-style-type: none"> 1.認識音色。 2.聆聽〈玩具交響曲〉。 3.演唱〈玩具的歌〉並觀察節奏排列。 4.學習八分音符。 5.簡易的節奏創作。 6.認識直笛與吹奏方式，指法 B,A。 7.以肢體樂器展現不同音色，並搭配樂曲〈如果高興就拍拍手〉。 8.肢體的節奏即興。 9.不同音色的判斷。 |
| <p>想像的旅程</p> | <ol style="list-style-type: none"> 1.培養觀察力與對情境的想像力。 2.團隊合作的能力。 3.以人聲與肢體聲音配合情境製作音效。 4.練習聲音表情，訓練情境的想像力。 5.順著詞語接龍，進行廣播劇的表演。 6.運用肢體模仿物品的外形。 7.利用團體合作的方式，模仿物品或場景。 8.運用肢體，配合小組同學的變化，培養臨場反應能力。 9.訓練觀察與想像力，探索肢體各種可能性。 10.想像力的培養。 11.訓練觀察能力。 12.增強對於表演能力的概念與實踐。 13.培養肢體表達能力。 14.欣賞偶戲的表演。 15.分享欣賞偶戲的經驗。 16.藉由欣賞偶戲，給自己的表演帶來靈感。 17.敏銳觀察能力的訓練。 18.增強對於表演能力的概念。 19.能靈活運用生活物品創造表演的舞臺。 20.彼此相互合作，共同表演。 21.物品操作能力及表現力。 22.和同學分享討論看戲的經驗。 23.認識應有的劇場禮儀。 | <p>傾聽大自然</p> | <ol style="list-style-type: none"> 1.聆賞《皮爾金組曲》中的〈清晨〉，體會樂曲的意境，學習長笛和雙簧管的不同音色 2.判斷《皮爾金組曲》樂句的走向，並做出不同的律動。 3.演唱〈森林裡的小鳥〉。 4.學習 44 拍、24 拍的拍號。 5.用踏步和拍手做出拍的律動。 6.演唱〈湊鬧熱〉。 7.拍號偵探，聆聽樂曲並判斷是何種拍號，和同學用木魚和響板為樂曲打拍子。 8.吹奏直笛音及樂曲〈月光〉、〈雨滴〉。 9.欣賞韋瓦第的協奏曲〈海上暴風雨〉，並觀察樂曲的曲調線條，嘗試寫下自己對海感覺的曲調。 |
| | | <p>歡欣鼓舞的音樂</p> | <ol style="list-style-type: none"> 1.認識節奏和字詞的關係，在固定字數下填入適當的節奏。 2.學習用簡易的概念圖完成隊呼，並填入適合的節奏。 3.學習演唱〈伊比呀呀〉並用直笛在指定位置吹奏，可和同學合奏。 4.肢體樂器的探索與節奏創作。 5.學習歌曲〈學唱歌〉並練習判斷樂句的行進。 6.演唱〈Bingo〉並玩消音、拍手的遊戲。 7.師生曲調模仿、接力、接龍的遊戲。 8.聽力偵探：聆聽並判斷節奏與曲調。 |

| | | |
|--------------|--|---|
| <p>歡樂遊行趣</p> | <ol style="list-style-type: none"> 1.欣賞各種遊行活動，並說出每一場活動的特色。 2.思考並表達舉辦遊行活動的意義。 3.參與討論遊行主題。 4.規畫遊行中要注意的各項事項。 5.建構裝扮概念，欣賞道具作品。 6.認識並運用學過的技法設計裝扮道具。 7.運用美的形式原理原則設計裝扮服飾。 8.運用學習過的媒材技法製作頭部裝飾。 9.運用學習經驗來表現造形，培養想像力、創造力。 10.大膽的創作藝術，表達自我。 11.演唱歌曲〈熱鬧踩街〉。 12.利用學過的音符創作節奏。 13.欣賞〈軍隊進行曲〉、〈美國巡邏兵〉、〈華盛頓郵報進行曲〉，感受穩定規律的拍子與管樂隊明朗有力的演奏。 14.隨樂曲行進並哼唱主題曲調。 15.認識蘇沙號與音樂家蘇沙。 16.欣賞〈永遠的星條旗〉。 17.認識遊行的樂器特色。 18.為遊行活動選擇音樂。 19.利用簡單的身體律動進行表演。 20.遊行活動中，進行行進間及定點表演，讓遊行活動更豐富。 21.能夠依計畫實施遊行活動。 22.在遊行中注意安全，並順利實施。 | <p style="text-align: center;">單元四 上上下下真有趣</p> <ol style="list-style-type: none"> 1.聽辨上下行：聆聽教師播放或彈奏上行、下行的音樂，學生做出對應動作。 2.學唱歌曲〈青蛙〉。 3.學生設計向上、向下對應動作，呼應老師彈奏的上下行音樂。 4.演唱歌曲〈青蛙〉，並設計相對應的動作，表演出來。 5.欣賞藝術畫作，觀察藝術作品中的方向，包括眼神、手勢、肢體動作等。 6.感受大自然或人文景物的方向，如：陽光、水流、建築、樓梯等。 7.生活中的美感：我們的肢體動作，也包含不同方向的美感。 8.思考並分享一天的生活當中也有那些向上、向下的動作。 9.設計簡單並表演出生活中含有向上、向下的動作。 10.和同學合作完成表演：生活中的上下、名畫中的上下。 |
|--------------|--|---|

康軒版藝術「四上」與翰林版「三下」單元內容對照表

| 康軒四上 | | 康軒三下 | | |
|-------|--|------|---------|--|
| 單元名稱 | 單元內容簡述 | 單元名稱 | 單元名稱 | |
| 美麗的大地 | 1.演唱歌曲〈早安，太陽〉。 2.認識全音和半音。 3.演唱歌曲〈美麗天地〉。 4.認識升記號和本位記號。 5.透過肢體律動表現節奏。 6.演唱歌曲〈Bingo〉。 7.認識 G 大調音階。 8.認識調號與臨時記號。 9.演唱歌曲〈小小世界真奇妙〉。 10.認識弱起拍子。 11.演唱歌曲〈繽紛的夢〉。 12.認識級進與跳進。 13.欣賞〈嘉禾舞曲〉，感受樂曲輕快的風格。 14.認識小提琴的樂器特色及音色。 15.複習直笛 Sol 到高音 Re 的吹奏方法，並正確的吹奏出變化節奏。 16.習奏〈Jingle Bells〉(耶誕鈴聲)，並與手搖鈴合奏。 17.習奏直笛 Mi 音與 Fa 音。 18.曲調習奏〈聽媽媽的話〉、〈莫旦朵〉。 | 單元一 | 左左右右長一樣 | 1.探索與欣賞生活中各種景物並發現其中美的原理原則。 2.探索生活物品中對稱之美的原則。 3.找一找：發現對稱家族。 4.探索與應用顏料轉印、拓印、剪貼或其他媒材特性與技法進行創作。 5.組織與拼貼表現對稱之美的剪貼畫。 6.利用思考樹組織創作概念，並製作出對稱平衡的玩具。 |
| | | | 視覺萬花筒 | 反反覆覆排著隊 |

| 康軒四上 | | 康軒三下 | |
|-------|--|-----------|--|
| 單元名稱 | 單元內容簡述 | 單元名稱 | 單元名稱 |
| 動人的樂聲 | 1.認識十六分音符。 2.演唱歌曲〈小牛不見了〉。 3.拍奏四分音符、八分音符與十六分音符的節奏。 4.演唱〈我是隻小小鳥〉。 5.認識模仿與模進。 6.欣賞〈賽馬〉。 7.認識樂器二胡。 8.演唱歌曲〈大家齊聲唱〉。 9.認識附點八分音符。 10.演唱歌曲〈點心擔〉。 11.語言節奏創作。 12.演唱〈勇士歌〉。 13.認識原住民族樂器口簧琴、弓琴、木杵。 14.認識力度記號。 15.習奏 Re 音的指法。 16.習奏〈遙思〉、〈祈禱〉。 17.習奏 Do 音。 18.習奏〈西敏寺鐘聲〉、〈美哉中華〉。 | 由小到大變變變 | 1.探索生活景物中的漸層色。 2.排出漸層色的練習活動。 3.探索自然花卉中的色彩漸層，並學習用水墨技法表現花卉漸層色及利用濃淡墨色與色彩表現作品。 4.探索形狀漸層之美並創作各種漸層圖案設計之作品。 5.利用紙條探索各種漸層變化幾何形，透過小組合作將練習品串成吊飾。 6.探索其他將漸層原則加以立體表現的媒材與技法，製作出具有漸層之美的作品，並運用於生活中。 7.探索漸層原則如何被運用於生活各種景物或情境中。 |
| | | 單元二 表演任我行 | 猜猜我是誰 |

| 康軒四上 | | 康軒三下 | |
|-------|--|-------|--|
| 單元名稱 | 單元內容簡述 | 單元名稱 | 單元名稱 |
| 色彩實驗室 | 1.認識水彩用具名稱及正確使用方法。 2.正確擺放用具在桌子上。 3.正確使用梅花盤調色。 4.體驗顏料加水調色的濃淡變化。 5.正確使用水彩調色盤調色。 6.體驗顏料加白色調色的變化並進行創作。 7.利用水彩的三原色，調出二次色。 8.體驗水分、顏料比例造成的色彩變化。 9.完成三原色混色色紙。 10.透過討論與操作，發現對比色的特性。 11.運用對比色的特性完成活動任務。 12.觀察生活環境重要標示的色彩搭配。 13.運用對比色進行配色。 14.欣賞生活服飾用品的配色。 15.運用對比色設計經典鞋款。 16.發現色彩以外的對比形式。 17.運用對比手法設計卡片。 | 我來秀一下 | 1.能瞭解創作一個故事的方式。 2.發揮想像力，創造出有情節的故事。 3.進行遊戲與活動，表現自己的感受與想法。 4.認真參與學習活動，積極投入的行為。 5.與他人或多人合作完成表演。 6.瞭解表演空間的意涵。 7.能找出適合物品角色表演的舞臺。 |
| | | 我們來演戲 | 1.能創造出劇本中需要的物品角色。 2.完成物品特性分析表。 3.能發現劇本中角色個性和物品特徵之間的連結性。 4.能發現並找出聲音的特色。 5.能針對聲音，產生適當的聯想。 6.能嘗試討論及發表，表現自己的感受與想法。 7.能運用所學，製做簡單的音效道具並進行表演。 8.能瞭解並保持觀賞戲劇的禮節。 9.能與他人或多人合作完成表演任務。 |

| 康軒四上 | | 康軒三下 | |
|-------|--|------|--|
| 單元名稱 | 單元內容簡述 | 單元名稱 | 單元名稱 |
| 圖紋創意家 | 1.認識以圖紋為創作元素的藝術家。 2.欣賞並說出作品使用元素與特色。 3.感受百變的色彩與形狀。 4.操作單一元素的反覆組合。 5.認識並感受自動性技法。 6.嘗試操作滴流法、噴點法和浮墨法等特殊技法。 7.賞析以特殊技法創作的藝術作品。 8.分辨藝術作品中的形式差異。 9.運用想像力在特殊技法紙張上加筆創作。 10.觀察生活中物件材料製作成平面作品時的紋路表現。 11.實物版印材料的認識與辨別。 12.觀察昆蟲外形並描繪成圖像。 13.實物版畫操作。 14.學習綁繩、打洞的書籍裝訂方法。 15.自己計畫作品的集結方式。 | 單元三 | 歡愉的樂音 |
| | | | 1.暖身活動。 2.利用說白節奏創作祝福語 3.歌曲教學：〈生日快樂〉 4.認識 C 大調音名、唱名與鍵盤上相對應位置。 5.複習直笛並練習高音 DO 之指法。 6.音樂欣賞——〈小喇叭手的假日〉與認識小號。 7.歌曲教學：〈黑人舞曲〉。 8.認識十六分音符。 9.認識..拍。 10.能完成「小試身手」。 |

| 康軒四上 | | 康軒三下 | |
|-------|--|-------|--|
| 單元名稱 | 單元內容簡述 | 單元名稱 | 單元名稱 |
| 想像的旅程 | 1.培養觀察力與對情境的想像力。 2.團隊合作的能力。 3.以人聲與肢體聲音配合情境製作音效。 4.練習聲音表情，訓練情境的想像力。 5.順著詞語接龍，進行廣播劇的表演。 6.運用肢體模仿物品的外形。 7.利用團體合作的方式，模仿物品或場景。 8.運用肢體，配合小組同學的變化，培養臨場反應能力。 9.訓練觀察與想像力，探索肢體的各種可能性。 10.想像力的培養。 11.訓練觀察能力。 12.增強對於表演能力的概念與實踐。 13.培養肢體表達能力。 14.欣賞偶戲的表演。 15.分享欣賞偶戲的經驗。 16.藉由欣賞偶戲，給自己的表演帶來靈感。 17.敏銳觀察能力的訓練。 18.增強對於表演能力的概念。 19.能靈活運用生活物品創造表演的舞臺。 20.彼此相互合作，共同表演。 21.物品操作能力及表現力。 22.和同學分享討論看戲的經驗。 23.認識應有的劇場禮儀。 | 單元三 | 歌詠春天 |
| | | 音樂美樂地 | 山魔王的宮殿 |
| | | | 1 歌曲教學：〈春姑娘〉。 2.透過歌曲學習「附點四分音符節奏」與音符間相關時值。 3.簡易節奏樂器：三角鐵與鈴鼓。 4.音樂欣賞：〈春之歌〉與認識鋼琴。 5.和諧的直笛接力吹奏。 1.欣賞葛利格《皮爾金組曲》中的〈山魔王宮殿〉。 2.能再次聆聽音樂〈山魔王宮殿〉並在指示樂段中，以三角鐵、木魚、鈴鼓正確奏出。 3 運用正確呼吸演唱歌曲。 4 認識下加 2 間 Si。 5.利用雙八分音符創作 2 拍樂曲與歌詞。 6.直笛高音 Re、「布穀」練習。 7.能完成「小試身手」。聆聽舒曼《兒童鋼琴曲集》中 2 首作品。 |

| 康軒四上 | | 康軒三下 | |
|-------|--|----------------|---|
| 單元名稱 | 單元內容簡述 | 單元名稱 | 單元名稱 |
| 歡樂遊行趣 | <ol style="list-style-type: none"> 1.欣賞各種遊行活動，並說出每一場活動的特色。 2.思考並表達舉辦遊行活動的意義。 3.參與討論遊行主題。 4.規畫遊行中要注意的各項事項。 5.建構裝扮概念，欣賞道具作品。 6.認識並運用學過的技法設計裝扮道具。 7.運用美的形式原理原則設計裝扮服飾。 8.運用學習過的媒材技法製作頭部裝飾。 9.運用學習經驗來表現造形，培養想像力、創造力。 10.大膽的創作藝術，表達自我。 11.演唱歌曲〈熱鬧踩街〉。 12.利用學過的音符創作節奏。 13.欣賞〈軍隊進行曲〉、〈美國巡邏兵〉、〈華盛頓郵報進行曲〉，感受穩定規律的拍子與管樂隊明朗有力的演奏。 14.隨樂曲行進並哼唱主題曲調。 15.認識蘇沙號與音樂家蘇沙。 16.欣賞〈永遠的星條旗〉。 17.認識遊行的樂器特色。 18.為遊行活動選擇音樂。 19.利用簡單的身體律動進行表演。 20.遊行活動中，進行行進間及定點表演，讓遊行活動更豐富。 21.能夠依計畫實施遊行活動。 22.在遊行中注意安全，並順利實施。 | 單元四 無所不在的美感 | <ol style="list-style-type: none"> 1.學生能分辨「對稱」、「反覆」和「漸層」的差別。 2.能欣賞觀察，課文中靜態畫中對稱造形要素的特徵、構成與美感。 3.能設計製作對稱造形要素的特徵、構成與美感的禪繞畫。 4.音型中的美感。 5.演唱〈無所不在的美〉。 6.能觀察課文中的動作，並以能簡單的肢體動作表演出來 |

康軒版「藝術四上」銜接翰林版「三年級」銜接說明

| 年級/學期 | 四年級上學期 | | |
|-------|-----------------|-------------------|----------|
| | 112 康軒版 單元名稱 | 111 翰林版 對應單元名稱 | 銜接課程(活動) |
| | 美麗的大地 | 無 | 無 |
| | 動人的樂聲 | 無 | 無 |
| | 色彩實驗室 | 無 | 無 |
| | 圖紋創意家 | 無 | 無 |
| | 想像的旅程 | 無 | 無 |
| | 歡樂遊行趣 | 無 | 無 |

說明：經比對翰林版三年級課程與康軒版四年級課程僅有〈Bingo〉一曲重疊，但經過仔細比對後發現，不管在課程內容或活動方式的安排上，康軒版四年級的教材都有明顯的加深與加廣，教師可針對上述課程做概念的複習與統整。

112 學年度第一學期教科書改選報告及銜接計畫

一、緣由

111 學年度五年級選用翰林版國小藝術領域教科書，實際教學後發現造成教學上困擾，未免耽誤學生學習，擬於 112 學年度六年級更換為康軒版國小藝術領域教材。

二、使用教科書版本分析

六年級領域教科書差異性分析

| 翰林出版商(原版本) | 康軒出版商(改選後版本) |
|--|---|
| <ol style="list-style-type: none">1. 單元與子題規畫方式不利分科教學之進行。2. 三學科教學時數安排不平均，且上下學期課次安排也不平均，不易排課與教學。3. 音樂曲目不易引起學生學習興趣。4. 課本中沒有技法流程圖例。5. 未有配合學校活動的主題單元，課程設計不佳。6. 版式設計過滿，不易凸顯教學主題。7. 所提供之周邊資源不夠完整。 | <ol style="list-style-type: none">1. 教學內容活潑，單元創新。2. 教冊內容周詳，方便教師對照參閱。並皆能配合該年級學生程度設計活動。3. 音樂曲目配合單元主題，引起學生學習興趣。4. 課本頁面中以情境圖配合視覺技法呈現。5. 課本皆設計附件，學生能配合學習活動使用，增進學習效果。6. 視覺、音樂、表演藝術授課時數皆相同。7. 配合學生生活設計課程，更貼近學生學習經驗。8. 提供多元評量，便於檢核學生學習成效。9. 各單元學習目標明確，循序漸進，適合學生學習。10. 圖照比例均衡，整體版面美觀。11. 完整媒體配套，提升教學效能。12. 周邊資源豐富，輔助教學。13. 業務人員服務親切周到。 |

三、銜接計畫

針對康軒六年級與翰林五年級教材，在進行詳細的教材內容比對後得知，如六年級要換用康軒版藝文領域教材，並不會產生銜接上的問題，詳細比對內容請見附件一。

銜接評估說明：

(一) 原則：六年級換用康軒並無銜接上的問題，不需另行準備銜接教材，且應能提升整體教學品質。

(二) 教材：不需要銜接教材。

(三) 時間：依照原有課程進度，進行教學即可。

附件一

康軒版藝文「六上」與翰林版「五上」單元內容對照表

| 單元名稱 | 單元內容簡述 | 單元名稱 | 單元內容簡述 |
|-------|--|---------|--|
| 歌劇狂想曲 | <ol style="list-style-type: none"> 1. 認識歌劇。 2. 欣賞歌劇《魔笛》中的詠唱調〈復仇的火焰〉、〈快樂的捕鳥人〉。 3. 認識《魔笛》中的詠唱調。 4. 演唱歌曲〈鐘聲〉。 5. 練習二部合唱。 6. 認識歌劇《杜蘭朵公主》的劇情故事。 7. 演唱歌曲〈茉莉花〉。 8. 欣賞歌劇《杜蘭朵工作》中〈公主徹夜未眠〉。 9. 認識義大利作曲家浦契尼。 10. 認識音樂劇《四月望雨》。 11. 演唱歌曲〈四季紅〉。 12. 演唱歌曲〈望春風〉和〈月夜愁〉。 13. 直笛習奏〈雨夜花〉。 | 壹、動手玩創意 | <p>天生好手</p> <ol style="list-style-type: none"> 1. 能探索讓戲偶靈活生動的條件。 2. 能分享看偶戲的經驗。 3. 能認識傀儡戲、布袋戲與皮影戲。 4. 能了解偶戲的操作方式與藝術性。 5. 認識民俗藝師李天祿。 6. 能認識布袋戲偶的製作方式。 7. 能瞭解布袋戲偶的製作過程。 8. 能製作布袋戲偶。 9. 能認識皮影戲偶的製作方式。 10. 能了解皮影戲偶的製作過程。 11. 能製作紙影偶。 |
| | | 我生長的地方 | <ol style="list-style-type: none"> 1. 能瞭解臺灣藝術家的創作主題與創作媒材。 2. 能欣賞臺灣藝術家的創作，並提出自己的見解。 3. 能由藝術家的作品中發現並感受故鄉之美。 4. 能認識使用水彩的技法。 5. 能利用水彩彩繪之方式表現故鄉之美。 6. 能利用紙黏土的特性。 7. 能利用只年兔塑像的方式表現故鄉令人印象深刻的人物。 8. 能解說並分享作品。 |

| | | | | |
|-------------|--|----------------|--------------|--|
| <p>雋永之歌</p> | <ol style="list-style-type: none"> 1. 演唱〈但願人長久〉。 2. 欣賞〈花好月圓〉。 3. 認識國樂團。 4. 分辨拉弦、彈撥、吹管、打擊之樂器音色。 5. 演唱歌曲〈啊！牧場上綠油油〉。 6. 創作一段式曲調。 7. 演唱歌曲〈我願意山居〉。 8. 認識 68 拍子。 9. 欣賞動畫電影《霍爾的移動城堡》配樂〈空中散步〉。 10. 隨樂曲哼唱主題曲調。 11. 直笛習奏〈永遠同在〉 12. 直笛習奏〈Proud of You〉。 | <p>壹、動手玩創意</p> | <p>環保你我他</p> | <ol style="list-style-type: none"> 1. 能明瞭臺灣有無數自然資源及美景。 2. 能瞭解臺灣目前所面臨的環保問題以及改善方法。 3. 能欣賞與利用廢棄物創作之作品。 4. 能思考如何妙手回春、維護環境。 5. 能瞭解環保海報的訴求為何。 6. 能學習運用正向及反向設計理念來傳達環保觀念。 7. 能運用多元媒材與技法創作環保海報。 8. 能明瞭生活中的現成物或廢棄物能變成一件藝術品。 9. 能欣賞以現成物或廢棄物創作之藝術品。 10. 能利用現成物或廢棄物進行創作。 11. 能欣賞大家的創作。 |
| <p>傳藝之美</p> | <ol style="list-style-type: none"> 1. 欣賞各國傳統藝術作品，並說出其作品特色。 2. 運用已學習的藝術技法、美的形式、原理，說明各國傳統藝術的表現。 3. 欣賞版畫特色。 4. 認識版畫家林智信及其作品。 5. 了解版畫的種類及製作過程及步驟。 6. 欣賞版畫中之線條與空間表現特色。 7. 使用不同媒材進行版畫創作。 8. 欣賞版畫作品之美感並體驗創作樂趣。 9. 了解版畫的簽名方式。 10. 欣賞不同媒材的作品，並比較不同之處。 11. 和同學分享自己的創作歷程與心得。 | <p>貳、表演任我行</p> | <p>化身劇作家</p> | <ol style="list-style-type: none"> 1. 透過戲劇欣賞，能說出戲劇組成的元素。 2. 能分享關係的經驗與感受。 3. 能認識編劇(劇作家)及其知名作品。 4. 從遊戲中學習創作故事的技巧。 5. 樂於與他人合作完成各項任務。 6. 能完成故事大綱。 7. 能設定分場大綱。 8. 能完成角色的背景設定。 9. 能設計角色對話，依據簡單的劇本格式完成劇本。 10. 能運用兩種獨具技巧來檢視劇本。 11. 能樂於欣賞他人的作品。並說出自己的感受。 |

| | | | |
|------|---|---------|---|
| 美哉人生 | <ol style="list-style-type: none"> 1. 能觀察並說出人們的生活型態，覺察其工作性質、生活甘苦等。 2. 了解人體比例並觀察不同動作、姿態的特點。 3. 練習人物速寫的方法。 4. 欣賞藝術作品構成的美感。 5. 欣賞雕塑作品，提升鑑賞能力。 6. 認識雕塑名家蒲添生。 7. 人物動態的捏塑及重心的掌握。 8. 人物表情、服飾、工具的刻畫。 9. 能表現主題人物之表情與動作特徵。 10. 欣賞不同媒材的作品並比較差異。 11. 分享自己的創作歷程與心得。 | 貳、表演任我行 | <p>創意偶戲 DIY</p> <ol style="list-style-type: none"> 1. 瞭解人、偶、人偶共演三種不同表演方式的差別。 2. 能分析三種表現方式的特色與劇本的關係。 3. 能說出偶細製作需要準備事項。 4. 能歸納出具體實行的工作計畫 5. 樂於與他人分享想法。 6. 能準備製作執頭偶的材料與工具。 7. 能完成執頭偶的製作。 8. 能樂於與他人合作。 9. 能運用身體各部問進行暖身活動。 10. 能操作執頭嘔完成各種動作。 11. 能運用創造立及想像力，設計偶的動作。 12. 能與人合作操偶。 13. 能利用電腦搜尋參考素材。 14. 能執行偶細的演出計畫。 15. 能運用偶來完成表演。 16. 能樂於與人合作與分享。 17. 能遵守欣賞表演時的相關禮儀。 |
| | | | <p>偶戲賞析 大解密</p> <ol style="list-style-type: none"> 1. 能說出偶戲的起源。 2. 能瞭解臺灣偶戲的源流及發展。 3. 能對臺灣現代偶戲的發展與表演有所認知。 4. 能建立對於戲偶的基本認知。 5. 能培養操偶的樂趣。 6. 能對傳統偶戲分類有所認知。 7. 能對現代偶戲的分類方式有所認知。 8. 能瞭解如何從設計面、功能面及整體性來欣賞偶戲藝術。 9. 能從操作面瞭解傳統與現代偶戲對於藝術成就追求的差異。 |

| | | | | |
|----------------|--|---------------|--|---|
| <p>打開戲劇百寶箱</p> | <ol style="list-style-type: none"> 1. 介紹並分析兒童劇的種類及形式。 2. 介紹兒童劇的各種元素。 3. 認識構成室內劇場的四個主要部分。 4. 了解舞臺與觀眾席的關係。 5. 認識鏡框式舞臺、開放式舞臺、中心式舞臺及黑盒子劇場等舞臺形式。 6. 從劇場遊戲中，實際體會舞臺形式的運用。 7. 介紹蒐集藝文資訊的方式。 8. 製作「藝文活動一覽表」。 9. 認識欣賞藝文活動時，應注意的禮儀及事項。 10. 介紹東西方的歌劇、偶劇與語言藝術，欣賞並分析其差異。 11. 欣賞文化交流後的演出形式。 12. 介紹蘭陽舞蹈團和秘克琳神父及他對表演藝術的貢獻。 13. 欣賞演出片段。 14. 介紹林柳新紀念偶戲博物館羅斌館長及其對表演藝術的貢獻。 15. 分辨東西方戲偶不同的操作方式、造形與戲臺。 16. 國內表演團體介紹。 17. 介紹相聲與 Standup Comedy 的演出形式，並分析二者的差異。 18. 學習咬字清晰的技巧。 19. 學習「輕重緩急」的演說及對話技巧。 20. 認識相聲裡的「說」、「學」、「逗」、「唱」這四個技巧。 21. 欣賞現代相聲的演出。 22. 認識相聲劇本的編寫技巧。 23. 分組編寫並練習、呈現。 24. 完成相聲的演出。 25. 欣賞當代新型態的演出。 26. 引導學生欣賞並感受文化的交流及衝擊。 | <p>參、音樂人生</p> | <p>咚得隆咚鏘</p> | <ol style="list-style-type: none"> 1. 認識基本的武場樂器。 2. 瞭解武場樂器的基本奏法與做為戲劇後場的重要。 3. 認識鑼鼓經。 4. 能利用身體拍念節奏。 5. 可以拍唸書正確的鑼鼓經。 6. 能演唱歌曲〈廟會〉。 7. 能認識降記號的名稱與意義。 8. 能聽和唱「降 Si 音」。 9. 能分辨「Si 音」與「降 Si 音」的不同。 10. 能用直笛吹奏第三線「降 Si 音」。 |
| | <p>咱的故鄉咱的歌</p> | | <ol style="list-style-type: none"> 1. 能欣賞不同族群的歌謠。 2. 能認識臺灣本土的作曲家。 3. 瞭解樂曲中的歌詞意涵。 4. 認識馬水龍的生平，並欣賞〈椰笛協奏曲〉。 5. 認識椰笛的主要構造。 6. 能認識 F 大調的意義並寫出 F 大調的調號。 7. 能正確唱出 F 大調譜例的唱名。 8. 能正確吹奏出 F 大調音階。 9. 能欣賞客家民歌的特色。 10. 能演唱客家民歌〈撐船調〉。 11. 能欣賞原住民民謠的特色。 12. 能演唱原住民民謠〈懷念年祭〉。 13. 能認識臺灣民謠〈丟丟銅仔〉。 14. 認識大調音階和五聲音階的不同。 | |

| | | | | |
|------|---|--------|-------|--|
| 海洋家園 | <ol style="list-style-type: none"> 1. 演唱歌曲〈海洋〉。 2. 欣賞〈乘風破浪〉，認識圓舞曲。 3. 直笛二部合奏〈燈塔〉。 4. 了解先民移民臺灣初期的生活奮鬥狀況與生活經驗。 5. 培養對表演藝術的欣賞力。 6. 欣賞現代舞蹈作品，認識舞蹈作品中運用道具展現場景的方式。 7. 能運用道具傳達自我的情感及設計表演活動。 8. 對情境的想像能力。 9. 培養群體的協調、合作、表現能力。 10. 能運用道具傳達自我的情感及設計表演活動。 11. 對情境的想像能力。 12. 培養群體的協調、合作、表現能力。 13. 透過實景觀察，感覺自己與大自然的相互關聯。 14. 從名家畫作中，欣賞不同媒材的表現方法及特色。 15. 了解水墨畫用筆及用墨的方法。 16. 認識水墨中皴、勾、擦、點、染等表現法。 17. 認識水墨用具。 18. 能利用皴、勾、擦、點、染等水墨技法，描繪海洋風情或水岸景色。 19. 能從創作中體會海洋文化價值。 20. 能與同學合作愉快。 21. 能從創作中體會海洋文化的價值。 22. 能欣賞作品，發表創作心得。 | 參、音樂人生 | 樂思泉湧 | <ol style="list-style-type: none"> 1. 認識合唱。 2. 做二聲部合唱發聲練習。 3. 欣賞同聲合唱〈大海啊！故鄉〉。 4. 認識三連音，並能唸出三連音的語言節奏。 5. 能拍、唱出及創作出三連音的節奏及曲調。 6. 認識「輪唱」的意義。 7. 演唱二部輪唱曲〈划小船〉。 8. 聽辨並寫出節奏。 9. 創編含有八分音符、十六分音符、四分音符、四分休止符與三連音的節奏。 10. 能以直笛創作新曲調。 |
| | | | 音樂百寶箱 | <ol style="list-style-type: none"> 1. 欣賞由小提琴獨奏的〈跳舞的娃娃〉。 2. 認識作曲家波迪尼。 3. 認識小提琴的音色、外形及演奏型態。 4. 演唱歌曲〈快樂的向前走〉。 5. 認識口風琴。 6. 練習口風琴的運舌、運氣、運指。 7. 練習口風琴的指法。 8. 習奏〈快樂向前走〉合奏曲。 9. 欣賞克特比的〈波斯市場〉。 10. 能分辨〈波斯市場〉的各段音樂及情境。 |

康軒版藝文「六上」與翰林版「五下」單元內容對照表

| 康軒六上 | | 翰林五下 | |
|-------|--|-----------|---|
| 單元名稱 | 單元內容簡述 | 單元名稱 | 單元內容簡述 |
| 歌劇狂想曲 | <ol style="list-style-type: none"> 1. 認識歌劇。 2. 欣賞歌劇《魔笛》中的詠唱調〈復仇的火焰〉、〈快樂的捕鳥人〉。 3. 認識《魔笛》中的詠唱調。 4. 演唱歌曲〈鐘聲〉。 5. 練習二部合唱。 6. 認識歌劇《杜蘭朵公主》的劇情故事。 7. 演唱歌曲〈茉莉花〉。 8. 欣賞歌劇《杜蘭朵工作》中〈公主徹夜未眠〉。 9. 認識義大利作曲家浦契尼。 10. 認識音樂劇《四月望雨》。 11. 演唱歌曲〈四季紅〉。 12. 演唱歌曲〈望春風〉和〈月夜愁〉。 13. 直笛習奏〈雨夜花〉。 | 壹、藝術就在你身邊 | 圖紋與生活 <ol style="list-style-type: none"> 1. 能探索人與自然的描繪圖紋。 2. 能探索利用雕刻與捏塑的圖紋藝術。 3. 能探索生活藝術的圖案。 4. 能探索圖紋運用於現代生活的實例。 5. 能瞭解 logo 的意涵與辨認生活中的 logo。 6. 能探索具像的物體簡化成圖案的實例。 7. 能探索圖紋變化的不同方式。 8. 能瞭解 logo 的設計過程。 9. 能設計出班級 logo。 10. 能瞭解利用圖紋變化設計成招牌的方式。 11. 能瞭解店招設計原則。 12. 能利用多沒才設計招牌。 13. 能和大家分享作品。 |
| | | | 繪畫與生活 <ol style="list-style-type: none"> 1. 能探索中西繪畫的不同。 2. 從「畫面題材」、「寫意與寫實」、「取景」、「繪畫材料與色彩」、「線條」與「表現方法」方面，比較傳統中國與西洋繪畫的特色。 3. 能理解中西繪畫作品中使用透視法的不同。 4. 瞭解中西繪畫與生活的關係。 5. 能探索不同的寫生方式。 6. 能探索「寫生」和「構圖與佈局」之間的關係。 7. 能針對校園寫生發表看法。 8. 能利用水墨進行創作。 9. 能欣賞藝術家使用水彩畫市場的作品。 10. 能利用水彩彩繪的方式畫市場。 11. 能解說並分享作品。 |

| 康軒六上 | | 翰林五下 | |
|------|--|-----------|---|
| 單元名稱 | 單元內容簡述 | 單元名稱 | 單元內容簡述 |
| 雋永之歌 | <ol style="list-style-type: none"> 1. 演唱〈但願人長久〉。 2. 欣賞〈花好月圓〉。 3. 認識國樂團。 4. 分辨拉弦、彈撥、吹管、打擊之樂器音色。 5. 演唱歌曲〈啊！牧場上綠油油〉。 6. 創作一段式曲調。 7. 演唱歌曲〈我願意山居〉。 8. 認識 68 拍子。 9. 欣賞動畫電影《霍爾的移動城堡》配樂〈空中散步〉。 10. 隨樂曲哼唱主題曲調。 11. 直笛習奏〈永遠同在〉 12. 直笛習奏〈Proud of You〉。 | 壹、藝術就在你身邊 | 漫畫與生活 <ol style="list-style-type: none"> 1. 能認識兩位國寶級的漫畫大師。 2. 能欣賞兩位國寶級的漫畫大師的作品。 3. 能瞭解漫畫與生活的關係。 4. 能瞭解公仔和 cosplay 與潮流的關係。 5. 能瞭解四格漫畫的設計形式。 6. 能知道如何畫誇張的臉部表情。 7. 能知道如何畫人物創作。 8. 能畫出一則四格漫畫。 9. 能瞭解公仔的製作過程。 10. 能利用廢棄物與紙黏土製作公仔。 11. 能和大家分享作品。 |
| 傳藝之美 | <ol style="list-style-type: none"> 1. 欣賞各國傳統藝術作品，並說出其作品特色。 2. 運用已學習的藝術技法、美的形式、原理，說明各國傳統藝術的表現。 3. 欣賞版畫特色。 4. 認識版畫家林智信及其作品。 5. 了解版畫的種類及製作過程及步驟。 6. 欣賞版畫中之線條與空間表現特色。 7. 使用不同媒材進行版畫創作。 8. 欣賞版畫作品之美感並體驗創作樂趣。 9. 了解版畫的簽名方式。 10. 欣賞不同媒材的作品，並比較不同之處。 11. 和同學分享自己的創作歷程與心得。 | 貳、表演任我行 | 「戲」說從頭 <ol style="list-style-type: none"> 1. 能認識戲劇的源起。 2. 能發現祭典儀式中表演的元素。 3. 能發揮想像力，完成有規畫、有感情及思想的創作。 4. 能透過集體創作方式，完成與他人合作的藝術作品。 5. 能認識世界、臺灣各族群在祭典上呈現的獨特風格。 6. 能認同、真是在地多元文化及慶典、祭儀的傳承。 7. 能說出不同族群在慶典儀式中的特色。 |

| 康軒六上 | | 翰林五下 | |
|---------|---|---------|---|
| 單元名稱 | 單元內容簡述 | 單元名稱 | 單元內容簡述 |
| 美哉人生 | <ol style="list-style-type: none"> 1. 能觀察並說出人們的生活型態，覺察其工作性質、生活甘苦等。 2. 了解人體比例並觀察不同動作、姿態的特點。 3. 練習人物速寫的方法。 4. 欣賞藝術作品構成的美感。 5. 欣賞雕塑作品，提升鑑賞能力。 6. 認識雕塑名家蒲添生。 7. 人物動態的捏塑及重心的掌握。 8. 人物表情、服飾、工具的刻畫。 9. 能表現主題人物之表情與動作特徵。 10. 欣賞不同媒材的作品並比較差異。 11. 分享自己的創作歷程與心得。 | 貳、表演任我行 | 戲劇造形百寶箱 <ol style="list-style-type: none"> 1. 能瞭解造形的定義。 2. 能認識劇場藝術中的造形。 3. 能知道劇場服裝、劇場化妝設計的流程。 4. 能運用巧思進行服裝、化妝的造形設計。 5. 能透過集體創作的方式，完成與人合作的藝術作品。 6. 能藉由文本的故事進行角色造形創作。 7. 能瞭解劇場造形設計對於戲劇表演的重要性。 |
| | | | 話說傳統、「戲」往開來 <ol style="list-style-type: none"> 1. 能知道京劇、客家戲、歌仔戲、扮仙戲、豫劇、崑曲等傳統戲劇的表演的特色及內涵。 2. 能認識傳統戲曲生、旦、淨、醜的角色特徵及扮相。 3. 能認識傳統戲曲的身段及呈現方式。 4. 能理解「臺上三分鐘；臺下十年功」的道理。 5. 能利用學會的身段進行簡單的表演。 |
| 打開戲劇百寶箱 | <ol style="list-style-type: none"> 1. 介紹並分析兒童劇的種類及形式。 2. 介紹兒童劇的各種元素。 3. 認識構成室內劇場的四個主要部分。 4. 了解舞臺與觀眾席的關係。 5. 認識鏡框式舞臺、開放式舞臺、中心式舞臺及黑盒子劇場等舞臺形式。 6. 從劇場遊戲中，實際體會舞臺形式的運用。 7. 介紹蒐集藝文資訊的方式。 8. 製作「藝文活動一覽表」。 9. 認識欣賞藝文活動時，應注意的禮儀及事項。 10. 介紹東西方的歌劇、偶劇與語言藝術，欣賞並分析其差異。 11. 欣賞文化交流後的演出形式。 12. 介紹蘭陽舞蹈團和秘克琳神父 | 參、音樂的禮讚 | 搖籃曲 <ol style="list-style-type: none"> 1. 欣賞不同的搖籃曲。 2. 演唱呂泉生的〈搖啊搖〉。 3. 認識布拉姆斯、呂泉生的生平。 4. 認識 68 拍子與節奏。 5. 是唱 68 拍子曲調。 6. 拍念 68 拍子及語言節奏。 7. 能正確視唱 24 拍和 68 拍的曲調。 8. 能說出「搖籃曲」、「進行曲」兩種截然對比的音樂。 9. 能清楚聽辨出「搖籃曲」、「進行曲」兩種截然不同的音樂。 10. 能演唱歌曲〈讓愛看得見〉。 11. 能藉由歌曲的演唱感念父母親養育我們的辛勞。 12. 瞭解 C、G、F 大調調性。 13. 以固定唱名及首調唱名視唱及曲調聽寫。 14. 欣賞狄卡〈魔法師的弟子〉音樂及故事內容。 15. 藉由音樂與想像，表演「美夢成真」的戲劇主題。] |

| 康軒六上 | | 翰林五下 | |
|------|---|-----------------------------|--|
| 單元名稱 | 單元內容簡述 | 單元名稱 | 單元內容簡述 |
| | <p>設計表演活動。</p> <p>8. 對情境的想像能力。</p> <p>9. 培養群體的協調、合作、表現能力。</p> <p>10.能運用道具傳達自我的情感及設計表演活動。</p> <p>11.對情境的想像能力。</p> <p>12.培養群體的協調、合作、表現能力。</p> <p>13.透過實景觀察，感覺自己與大自然的相互關聯。</p> <p>14.從名家畫作中，欣賞不同媒材的表現方法及特色。</p> <p>15.了解水墨畫用筆及用墨的方法。</p> <p>16.認識水墨中皴、勾、擦、點、染等表現法。</p> <p>17.認識水墨用具。</p> <p>18.能利用皴、勾、擦、點、染等水墨技法，描繪海洋風情或水岸景色。</p> <p>19.能從創作中體會海洋文化價值。</p> <p>20.能從創作中體會海洋文化的價值。</p> <p>21.能欣賞作品，發表創作心得。</p> | <p>參、音樂的禮讚</p> <p>動物狂歡節</p> | <p>1. 能欣賞聖桑的《動物狂歡節》。</p> <p>2. 能隨著音樂並用途向表達出曲調的高低與節奏的快慢。</p> <p>3. 能利用日常聽見的聲音來創作出不同的節奏。</p> <p>4. 能用直笛創作出不同的曲調。</p> <p>5. 能聯想音樂曲調與動物的動作。</p> <p>6. 能利用肢體表演動物的動作。</p> <p>7. 能配合音樂表演動物的動作。</p> <p>8. 能分組設計演出「我們的動物狂歡節」。</p> <p>9. 能在觀賞時表現出應有的禮貌及態度。</p> |

康軒版「藝文六上」銜接翰林版「五年級」銜接說明

| 年級/學期 | 六年級上學期 | | |
|---------|-------------|---------|----------|
| 教科書版別 | 112 康軒版 | 111 翰林版 | 銜接課程（活動） |
| 單元主題 | 單元名稱 | 對應單元名稱 | |
| 歌劇狂想曲 | 歌劇中的喜怒哀樂 | 無 | 無 |
| | 音樂劇在臺灣 | 無 | 無 |
| | 笛聲飛揚 | 無 | 無 |
| 動聽的故事 | 與音樂對話 | 無 | 無 |
| | 清新的旋律 | 無 | 無 |
| | 笛聲飛揚 | 無 | 無 |
| 傳藝之美 | 傳統藝術之美 | 無 | 無 |
| | 刻劃之美 | 無 | 無 |
| | 版畫好好玩 | 無 | 無 |
| 美哉人生 | 人生百態 | 無 | 無 |
| | 塑造精采人生 | 無 | 無 |
| 打開戲劇百寶箱 | 聚光燈下的戲劇 | 無 | 無 |
| | 認識演出的場地——劇場 | 無 | 無 |
| | 表演欣賞停看聽 | 無 | 無 |
| | 跨國界的表演藝術 | 無 | 無 |
| | 說學逗唱樣樣精 | 無 | 無 |
| | 藝術新視野 | 無 | 無 |
| 海洋家園 | 大海的歌唱 | 無 | 無 |
| | 海洋之舞 | 無 | 無 |
| | 海洋風情畫 | 無 | 無 |

三、全校教師授課節數一覽表

桃園市大園區內海國民小學教師每週授課節數

| | | | | |
|------------|---|-----|-----|----------|
| 學年度 | 112 | | | |
| 普通班 班級數 | 6 | | | |
| 職別 | 主任 | 組長 | 導師 | 科任 教師 |
| 應授課節數 | 4節 | 10節 | 16節 | 20節 |
| 實授課節數 | 4節 | 10節 | 16節 | 20節 |
| 備註 | 應授課節數依112年06月12日桃園市國民小學教師每週授課節數實施要點(參考資料國小5-a)填寫。 | | | |

桃園市大園區內海國民小學課程評鑑實施計畫

本校依據教育部課程綱要及本校教導處工作計畫擬定課程評鑑實施計畫。

(一) 評鑑目的：

1. 透過課程評鑑，以改善教學實務，並培養教師專業決定的能力。
2. 促進教師專業對話與專業成長，營造團隊合作與參與投入的工作氣氛。
3. 進行課程評鑑，促使學校課程成為一個持續改進過程。
4. 檢核課程實施運作的過程，掌握學生能力的獲得，做為修正教材、改進教學與辦學績效之依據。
5. 作為改進學校課程、編擬教學計畫、提昇學習成效，進行評鑑後檢討，以及擬定新學年度學校課程計畫之依據

(二) 評鑑內容：

1. 本校課程評鑑主要包括課程目標的訂定、課程組織與結構、課程運作與教學、學生學習成效、行政配合與運作。學校課程計畫課程的理念組織運作教學設施與實施學習評量教師研習進修及行政配合措施藉以審視課程並檢討改進。
2. 運用教師自我檢核表，提供教師在課程計畫、教學準備、教學方法、教學時間分配、教學策略應用、創新教學設計、學習成效評量等方面進行自我檢核，藉以審視自己教學並檢討改進。
3. 舉辦教學觀摩會、班親會，提供教師及家長觀摩，增進教學技巧、教學品質。
4. 根據各學年各科教學課程計劃進行定期教學視導。
5. 召開教學檢討會，研討教學課題，以增進教學品質。
6. 建立教師教學檔案、檢視教學計劃與教學成果，提供教學評鑑與教師自我檢討。
7. 依據學生學習評量要點，實施評量與記錄，回饋修正教師教學。建立學生學習檔案及辦理學生學習成果展示活動，檢視教師教學與學生學習成效。

(三) 課程與教學評鑑方式與運作：採自我評鑑、觀摩、訪談、視導、檢測等多元方式實施，兼重形成性和總結性評量。

1. 教師自我評鑑：實際擔任教學之教師，依據本校課程評鑑表進行評鑑，掌握教學實際狀況。反思教學過程。再由評鑑小組複覈。
2. 本校實施之學習評量包含平時成績評量及定期成績評量，評量結果作為

課程實施改進教學之依據。

3. 學校課程發展委員會運作：依據本校課程計畫進行研討、檢討、修正計畫。

(四) 教材及教科書之評選：

1. 審定本教科書部分：依本校教科書選用辦法由各學習領域小組教師共同研討，於前一學年第二學期依據教育部遴選指標，遴選出經審定合格之教科書。
2. 自編教材部分：由本校教師團隊根據學校發展特色及符合學生學習經驗、身心發展、能力、興趣，進行自編教材。再提交課程發展委員會審查通過後採用之。
3. 教師在教學歷程中，將教材運用之結果意見，紀錄於教學研究會與領域小組會議，研擬可行之解決方法。

(五) 評鑑指標與內容：(如附件)

(六) 評鑑結果應用：

1. 評鑑結果及所蒐集之資料，由課程發展委員會召開會議檢討修正。
2. 各領域小組應就各領域課程、教材、教學活動、評量方式等進行評估。
3. 教師應進行自我評鑑或同儕互評，採集各方意見後，如屬學生能力部分，以補救教學或修訂課程方式改善；如屬教師方面，則依據教師需求，加強進修、輔導；如屬學校行政方面，則設法修正措施；如屬政策、法令，則呈上級單位參考，並作為擬定新學年度學校總體課程計畫、編寫教學計畫之依據。

本計畫經課程發展委員會議審查通過，陳校長核可後施行，其修正時亦同。

桃園市桃園區內海國民小學 112 學年度課程總體架構評鑑檢核表

| 評鑑層面 | 評鑑重點 | 評鑑細項/ 品質原則 | 檢核方式/ 佐證資料 | 評估結果 | 左列評估結果非勾選「符合」者，請明列改善策略或方法 |
|------|---------|---|--|--|---------------------------|
| 課程設計 | 1. 教育效益 | 1.1 學校課程願景，能呼應課綱之基本理念、目標，具適切性及理想性。 | <input type="checkbox"/> 依據 12 年國教課綱，提出學校本位課程架構圖。 <input type="checkbox"/> 學校課程架構圖，呼應 12 年教課綱的「自發、互動、共好」基本理念，及三面九項的核心素養。 <input type="checkbox"/> 學校課程架構圖，呼應 12 年國教課綱的課程目標及學校願景與目標。 <input type="checkbox"/> 學生學習圖像，呼應學校課程願景、課程目標及課程架構內涵。 | <input type="checkbox"/> 符合 <input type="checkbox"/> 部分符合 <input type="checkbox"/> 不符合 | |
| | | 1.2 各領域/科目及彈性學習課程之學習節數規劃，能適合學生學習需要，獲致高學習效益。 | <input type="checkbox"/> 依據 12 年國教課程總綱，規劃各年級領域課程（部定課程）及彈性學習課程（校訂課程）的學習節數。 <input type="checkbox"/> 「各年級領域課程及彈性學習課程之學習節數一覽表」規劃，適合學生學習需要。 | <input type="checkbox"/> 符合 <input type="checkbox"/> 部分符合 <input type="checkbox"/> 不符合 | |
| | 2. 內容結構 | 2.1 含課綱及本府規定之必備項目，如背景分析、課程願景與目標、各年級各領域/科目及彈性學習課程、彈性學習節數、課程分配表、法律規定教育議題實施規劃、學生畢業考或會考後至畢業前課程規劃與實施及相關附件。 | <input type="checkbox"/> 學校整體課程架構圖 <input type="checkbox"/> 學校基本資料 <input type="checkbox"/> 各領域及彈性學習課程之學習節數規劃表 <input type="checkbox"/> 課程進度總表 <input type="checkbox"/> 課程評鑑計畫 | <input type="checkbox"/> 符合 <input type="checkbox"/> 部分符合 <input type="checkbox"/> 不符合 | |
| | | 2.2 各年級各領域/科目(部定課程)及彈性學習(節數)課程教學節數及總節數規劃符合十二年國教新課綱規定。 | <input type="checkbox"/> 各領域及彈性學習課程之學習節數規劃表 | <input type="checkbox"/> 符合 <input type="checkbox"/> 部分符合 <input type="checkbox"/> 不符合 | |
| | | 2.3 五六年級彈性學習節數之課程規畫符合九年一貫課綱規定。 | <input type="checkbox"/> 領域課程計畫議題融入 | <input type="checkbox"/> 符合 <input type="checkbox"/> 部分符合 <input type="checkbox"/> 不符合 | |
| | 3. 邏輯關聯 | 3.1 學校課程願景、發展特色及各類彈性學習課程、彈性學習節數主軸，能與學校發展及社區文化等內外因素相互連結。 | <input type="checkbox"/> 學校課程願景呼應學校內外重要背景因素（SWOTS）分析結果。 <input type="checkbox"/> 各類彈性學習課程主軸、課程呼應學校內外重要背景因素（SWOTS）分析結果。 | <input type="checkbox"/> 符合 <input type="checkbox"/> 部分符合 <input type="checkbox"/> 不符合 | |

| | | | | | |
|------|----------|---|--|--|--|
| | | | <input type="checkbox"/> 學校整體課程架構呼應學校SWOTS分析。 | | |
| | 4. 發展過程 | 4.1 學校現況與背景分析為課程發展重要參照資料。 | <input type="checkbox"/> 學校課程規劃與發展，根據學校背景因素 (SWOTS)分析結果提出具體行動策略。 <input type="checkbox"/> 學校課程規劃與發展，符合校務發展計畫的整體需求。 | <input type="checkbox"/> 符合 <input type="checkbox"/> 部分符合 <input type="checkbox"/> 不符合 | |
| | | 4.2 規劃過程具專業參與性並經學校課程發展委員會審議通過。 | <input type="checkbox"/> 課程發展委員會會議紀錄 | <input type="checkbox"/> 符合 <input type="checkbox"/> 部分符合 <input type="checkbox"/> 不符合 | |
| 課程效果 | 23. 教育成效 | 學生於各領域/科目及彈性學習課程、彈性學習節數之學習結果表現，符合預期教育成效，展現適性教育特質。 | <input type="checkbox"/> 領域課程評鑑自我檢核表 <input type="checkbox"/> 彈性學習課程評鑑自我檢核表 <input type="checkbox"/> 課程發展委員會會議紀錄 | <input type="checkbox"/> 符合 <input type="checkbox"/> 部分符合 <input type="checkbox"/> 不符合 | |

檢核人簽名：

日期：

桃園市桃園區內海國民小學 112 學年度領域/科目課程評鑑檢核表

| 評鑑層面 | 評鑑重點 | 評鑑細項/ 品質原則 | 檢核方式/ 佐證資料 | 評估結果 | 左列評估結果 勾選待改進者， 請明列改善 策略或方法 |
|-------------|----------|--|---|--|-------------------------------------|
| 5. 素養 導向 | | 5.1 教學單元/主題及教學重點之規劃，能完整納入課綱中本教育階段納入之學習重點，包括學習內容及學習表現，以有效促進核心素養之達成。 | <input type="checkbox"/> 課程設計符合本教育階段學習重點 <input type="checkbox"/> 課程設計能促進核心素養之達成 | <input type="checkbox"/> 符合 <input type="checkbox"/> 部分符合 <input type="checkbox"/> 不符合 | |
| | | 5.2 領域/科目內各單元/主題之教學設計，適合學生之能力、興趣及動機，提供學生練習、體驗、思考、探究及整合之充分機會，學習經驗之安排具情境脈絡化、意義化及適性化特徵。 | <input type="checkbox"/> 教學設計適合學生的能力、興趣和動機 <input type="checkbox"/> 教學設計提供學生練習、體驗、思考、探究和整合的充分機會 <input type="checkbox"/> 學習經驗的安排具情境脈絡化、意義化及適性化特徵 | <input type="checkbox"/> 符合 <input type="checkbox"/> 部分符合 <input type="checkbox"/> 不符合 | |
| 6. 內容 結構 | 課程 設計 | 6.1 內含課綱及本府規定課程計畫中應包含之項目，如各年級課程目標或本教育階段領域/核心素養、能力指標、教學單元/主題名稱、教學重點、教學進度、評量方式及配合教學單元/主題內容融入議題之內容摘要。 | <input type="checkbox"/> 年級課程目標 <input type="checkbox"/> 領域/科目核心素養 <input type="checkbox"/> 教學單元/主題名稱 <input type="checkbox"/> 各單元/主題教學重點 <input type="checkbox"/> 教學進度 <input type="checkbox"/> 評量方式 <input type="checkbox"/> 配合教學單元/主題內容融入合適的教育議題 | <input type="checkbox"/> 符合 <input type="checkbox"/> 部分符合 <input type="checkbox"/> 不符合 | |
| | | 6.2 同一學習階段內各教學單元/主題彼此間符合順序性、連續性及統整性之課程組織原則。 | <input type="checkbox"/> 教學單元/主題具符合順序性、連續性和統整性 | <input type="checkbox"/> 符合 <input type="checkbox"/> 部分符合 <input type="checkbox"/> 不符合 | |
| 7. 邏輯 關聯 | | 7.1 核心素養、能力指標、教學單元/主題、教學重點、教學時間與進度以及評量方式等，彼此呼應且具邏輯關連。 | <input type="checkbox"/> 領域/科目課程的核心素養、教學單元/主題等具邏輯關連 | <input type="checkbox"/> 符合 <input type="checkbox"/> 部分符合 <input type="checkbox"/> 不符合 | |
| | | 7.2 領域/科目課程若規劃跨領域統整課程單元/主題，應確實具主題內容彼此密切關連的統整精神。採協同教學之單元，其參與授課之教師及擬採計教學節數能列明。 | <input type="checkbox"/> 領域/科目課程設計，有規劃跨領域的統整課程單元/主題 <input type="checkbox"/> 跨領域統整課程的單元/主題，有主題內容，且彼此密切關連，具有統整精神。 <input type="checkbox"/> 跨領域統整課程的單元/主題，採協同教學，有明列出參與授課的教師，並採計參與授課教師的教學節數。 <input type="checkbox"/> 領域/科目課程設計，沒有規劃跨領域統整課程單元/主題 | <input type="checkbox"/> 符合 <input type="checkbox"/> 部分符合 <input type="checkbox"/> 不符合 | |
| | | 8.1 課程規劃與設計過程，能蒐 | <input type="checkbox"/> 課程規劃與設計過程，能蒐 | <input type="checkbox"/> 符合 | |

| | | | | | |
|----------|--|--|--|--|--|
| 8. 發展過程 | 集、參考及評估本領域課程設計所需的重要資料，如領域課綱、學校課程願景、可能之教材與教學資源、學生先備經驗或成就與發展狀態、課程與教學設計參考文獻等。 | 集、參考及評估本領域課程設計所需之資料 <input type="checkbox"/> 課程規劃與設計過程考量學生先備經驗或成就與發展狀態 | <input type="checkbox"/> 部分符合 <input type="checkbox"/> 不符合 | | |
| | 8.2 課程規劃與設計過程，具專業參與性，並經由領域教學研究會、學年會議或相關教師專業學習社群之共同討論，並經學校課程發展委員會審議通過。 | <input type="checkbox"/> 課程規劃與設計過程，經由相關會議或教師專業學習社群之共同討論 <input type="checkbox"/> 課程規劃與設計經學校課程發展委員會審議通過。 | <input type="checkbox"/> 符合 <input type="checkbox"/> 部分符合 <input type="checkbox"/> 不符合 | | |
| 13. 師資專業 | 13.1 校內師資人力及專長足以有效實施各領域/科目及彈性學習課程、彈性學習節數。新設領域/科目，如科技、新住民語文之師資已妥適安排 | <input type="checkbox"/> 具有相關專業背景有效實施各領域學習節數課程 | <input type="checkbox"/> 符合 <input type="checkbox"/> 部分符合 <input type="checkbox"/> 不符合 | | |
| | 13.2 校內行政主管和教師已參加新課綱專業研習或成長活動，對課程綱要內容有充分理解。 | <input type="checkbox"/> 已參加主管機關及學校辦理的新課綱專業研習或成長活動 | <input type="checkbox"/> 符合 <input type="checkbox"/> 部分符合 <input type="checkbox"/> 不符合 | | |
| | 13.3 教師積極參與各領域/科目教學研究會、年級會議及專業學習社群之專業研討、共同備課、觀課及議課活動，熟知任教課程之課綱、課程計畫及教材內容。 | <input type="checkbox"/> 教師積極參與各領域教學、學年會議和專業學習社群之專業研討 <input type="checkbox"/> 教師參與同仁共同備課、觀課和議課活動 | <input type="checkbox"/> 符合 <input type="checkbox"/> 部分符合 <input type="checkbox"/> 不符合 | | |
| 14. 家長溝通 | 學校課程計畫獲主管機關備查後，上傳學校網路首頁供學生、家長與民眾查詢。 | <input type="checkbox"/> 課程計畫已經通過教育局同意備查（教育局同意備查文號： <input type="checkbox"/> 學校領域課程計畫已經公告在學校網站 <u>首頁</u> 明顯地方 | <input type="checkbox"/> 符合 <input type="checkbox"/> 部分符合 <input type="checkbox"/> 不符合 | | |
| 課程實施 | 15. 教材資源 | 15.1 各領域/科目所需審定本教材，已依規定程序選用，自編教材及相關教學資源能呼應課程目標並依規定審查。 | <input type="checkbox"/> 課程所需審定本教科書或教材能呼應課程目標並依規定審查 | <input type="checkbox"/> 符合 <input type="checkbox"/> 部分符合 <input type="checkbox"/> 不符合 | |
| | 15.2 各領域/科目之實施場地與設備，已規劃妥善。 | <input type="checkbox"/> 場地與設備能符應領域學習課程之實施 | <input type="checkbox"/> 符合 <input type="checkbox"/> 部分符合 <input type="checkbox"/> 不符合 | | |
| 16. 學習促進 | 規劃必要措施，以促進課程實施及其效果，如辦理課程相關之展演、競賽、活動、能力檢測、學習護照等。 | <input type="checkbox"/> 能實施多元評量檢測課程實施效益及學習成效 | <input type="checkbox"/> 符合 <input type="checkbox"/> 部分符合 | | |

| | | | | |
|-----------------|---|--|--|--|
| | | | <input type="checkbox"/> 不符合 | |
| 17. 教學 實施 | 17.1 教師依課程計畫之規劃進行教學，教學策略及活動安排能促成本教育階段領域/科目核心素養、精熟學習重點及達成彈性學習課程、彈性學習節數目標。 | <input type="checkbox"/> 能依課程計畫之規劃進行教學，教學策略和學習活動安排 <input type="checkbox"/> 能有效達成該階段領域核心素養、精熟學習重點及達成領域學習課程之目標 | <input type="checkbox"/> 符合 <input type="checkbox"/> 部分符合 <input type="checkbox"/> 不符合 | |
| | 17.2 教師能視課程內容、教學目標、學習重點、學生特質及資源條件，採用相應合適之多元教學策略，並重視教學過程之適性化。 | <input type="checkbox"/> 依課程內容、學生特質採用相應合適之多元教學策略(學習策略) <input type="checkbox"/> 能依學生能力實施適性化教學 | <input type="checkbox"/> 符合 <input type="checkbox"/> 部分符合 <input type="checkbox"/> 不符合 | |
| 18. 評量 回饋 | 18.1 教師於教學過程之評量或定期學習成就評量之內容及方法，能掌握課綱及課程計畫規劃之核心素養、能力指標、學習內容與學習表現，並根據評量結果進行學習輔導或教學調整。 | <input type="checkbox"/> 教學評量掌握課程計畫規劃之核心素養、學習內容與學習表現 <input type="checkbox"/> 根據評量結果進行學生學習輔導或教學調整 | <input type="checkbox"/> 符合 <input type="checkbox"/> 部分符合 <input type="checkbox"/> 不符合 | |
| | 18.2 各領域/科目教學研究會、年級會議及各教師專業學習社群，能就各課程之教學實施情形進行對話、討論，適時改進課程與教學計畫及其實施。 | <input type="checkbox"/> 教學活動會依專業對話與討論適時改進再實施課程 | <input type="checkbox"/> 符合 <input type="checkbox"/> 部分符合 <input type="checkbox"/> 不符合 | |
| 課程 效果 | 19.1 各學習階段/年級學生於各領域的學習結果表現，能達成各該領域課綱訂定之本教育階段核心素養，並精熟各學習重點。 | <input type="checkbox"/> 教學實施後學生學習結果表現能達成各學習階段核心素養 | <input type="checkbox"/> 符合 <input type="checkbox"/> 部分符合 <input type="checkbox"/> 不符合 | |
| | 19.2 各領域課綱核心素養及學習重點以外的其他非意圖性學習結果，具教育的積極正向價值。 | <input type="checkbox"/> 教學實施後之非意圖性學習結果具教育的積極正向價值 | <input type="checkbox"/> 符合 <input type="checkbox"/> 部分符合 <input type="checkbox"/> 不符合 | |
| | 20. 持續 進展 | 20.1 學生在各領域之學習結果表現，於各年級和學習階段具有持續進展的現象。 | <input type="checkbox"/> 教學實施後學生學習結果表現具有持續進展的現象 | <input type="checkbox"/> 符合 <input type="checkbox"/> 部分符合 <input type="checkbox"/> 不符合 |

檢核人簽名：

日期：

桃園市桃園區內海國民小學 112 學年度彈性學習課程(節數)評鑑檢核表

| 評鑑層面 | 評鑑重點 | 評鑑細項/ 品質原則 | 檢核方式/ 佐證資料 | 評估結果 | 左列評估結果 勾選待改進者， 請明列改善 策略或方法 |
|---------|--|---------------|---|--|-------------------------------------|
| 9. 學習效益 | 9.1 各彈性學習(節數)課程之單元或主題內容，符合學生之學習需要及身心發展層次。 | | <input type="checkbox"/> 彈性學習(節數)課程之教學單元或主題內容，符合學生學習需要及身心發展層次 <input type="checkbox"/> 彈性學習(節數)課程之教學單元或主題內容，符合學習階段核心素養、學習重點之達成 <input type="checkbox"/> 彈性學習(節數)課程對學生學習與身心發展具有重要性 | <input type="checkbox"/> 符合 <input type="checkbox"/> 部分符合 <input type="checkbox"/> 不符合 | |
| | 9.2 各彈性學習(節數)課程之教材、內容與活動，能提供學生練習、體驗、思考、探究、發表及整合之充分機會。學習經驗之安排具情境脈絡化、意義化及適性化特徵，確能達成課程目標 | | <input type="checkbox"/> 彈性學習(節數)課程之教學單元或主題的教材、內容與學習活動，能提供學生實作練習、生活體驗、思考、探究、發表和整合的充分機會 <input type="checkbox"/> 彈性學習(節數)課程之教學單元或主題的學習經驗安排，具有情境化、脈絡化、意義化、適性化的特徵，且能達成課程目標 | <input type="checkbox"/> 符合 <input type="checkbox"/> 部分符合 <input type="checkbox"/> 不符合 | |
| 課程設計 | 10.1 各年級各彈性學習(節數)課程計畫之內含項目，符合主管機關規定，如年級課程目標、教學單元/主題名稱、單元/主題內容摘要、教學進度、擬融入議題內容摘要、自編或選用之教材或學習資源和評量方式。 | | <input type="checkbox"/> 彈性學習(節數)課程計畫符合 12 年國教課綱/九年一貫課綱及教育局規定項目：年級課程目標、核心素養、教學單元/主題名稱、單元/主題教學重點、教學進度、評量方式、融入合適的教育議題 <input type="checkbox"/> 彈性學習(節數)課程計畫呈現自編或選用教材、學習資源的說明 | <input type="checkbox"/> 符合 <input type="checkbox"/> 部分符合 <input type="checkbox"/> 不符合 | |
| | 10.2 各年級規劃之彈性學習課程內容，符合課綱規定之四大類別課程(統整性主題/專題/議題探究、社團活動與技藝課程、特殊需求領域課程、其他類課程)及學習節數規範。 | | <input type="checkbox"/> 彈性學習課程規劃內容符合 12 年國教課綱規定之四大類別課程 <input type="checkbox"/> 彈性學習課程學習節數符合 12 年國教課綱規範 | <input type="checkbox"/> 符合 <input type="checkbox"/> 部分符合 <input type="checkbox"/> 不符合 | |
| | 10.3 各年級彈性學習(節數)課程之組成單元或主題，彼此間符合課程組織的順序性、繼續性及統整性原則。 | | <input type="checkbox"/> 彈性學習(節數)課程之教學單元或主題，彼此間符合順序性、繼續性和統整性的課程組織原則 | <input type="checkbox"/> 符合 <input type="checkbox"/> 部分符合 <input type="checkbox"/> 不符合 | |
| | 11.1 各年級各彈性學習(節數)課程之規劃主題，能呼應學校 | | <input type="checkbox"/> 各彈性學習(節數)課程的規劃主題，能呼應學校課程願景及發展特色 | <input type="checkbox"/> 符合 <input type="checkbox"/> 部分 | |

| | | | | | | |
|--|-----------------|---|--|--|--|--|
| | 11. 邏輯 關連 | 課程願景及發展特色 | | 符合 <input type="checkbox"/> 不符合 | | |
| | | 11.2 各彈性學習(節數)課程之教學單元或主題內容、課程目標、教學時間與進度和評量方式等，彼此間具相互呼應的邏輯合理性 | <input type="checkbox"/> 彈性學習(節數)課程之教學單元或主題內容、課程目標、教學時間與進度和評量方式，彼此之間都有相互呼應的邏輯性與合理性 | <input type="checkbox"/> 符合 <input type="checkbox"/> 部分符合 <input type="checkbox"/> 不符合 | | |
| | 12. 發展 過程 | 12.1 各彈性學習(節數)課程規劃與設計過程中，能蒐集且參考及評估各彈性課程規劃所需的重要資料，例如相關主題的政策文件與研究文獻、學校課程願景、可能之教材與教學資源、學生先備經驗或成就與發展狀態、課程與教學設計參考文獻等 | <input type="checkbox"/> 彈性學習(節數)課程規劃與設計過程，能蒐集、參考及評估本彈性課程設計所需之資料 <input type="checkbox"/> 課程設計過程依據學生先備經驗或成就與發展狀態 | <input type="checkbox"/> 符合 <input type="checkbox"/> 部分符合 <input type="checkbox"/> 不符合 | | |
| | | 12.2 各彈性學習(節數)課程規劃與設計過程，具專業參與性，經由彈性學習課程規劃小組或相關教師專業學習社群之共同討論，並經學校課程發展委員會審議通過。特殊需求類課程，並經特殊教育相關法定程序通過 | <input type="checkbox"/> 彈性學習(節數)課程規劃與設計的過程中，有專業教師參與討論 <input type="checkbox"/> 彈性學習(節數)課程計畫經由課程規劃小組或相關教師專業學習社群共同討論，並經過學校課程發展委員會審議通過 <input type="checkbox"/> 特殊需求類課程，有經過特殊教育推行委員會，以及課程發展委員會審議通過 | <input type="checkbox"/> 符合 <input type="checkbox"/> 部分符合 <input type="checkbox"/> 不符合 | | |
| | 課程 實施 | 13. 師資 專業 | 13.1 校內師資人力及專長足以有效實施各領域/科目及彈性學習課程、彈性學習節數。新設領域/科目，如科技、新住民語文之師資已妥適安排 | <input type="checkbox"/> 校內師資人力及專長具有相關專業背景，能有效實施各領域學習節數課程。 | <input type="checkbox"/> 符合 <input type="checkbox"/> 部分符合 <input type="checkbox"/> 不符合 | |
| | | | 13.2 校內行政主管和教師已參加新課綱專業研習或成長活動，對課程綱要內容有充分理解 | <input type="checkbox"/> 校內行政主管和教師已參加主管機關及學校辦理的新課程專業研習或成長活動。 | <input type="checkbox"/> 符合 <input type="checkbox"/> 部分符合 <input type="checkbox"/> 不符合 | |
| 13.3 教師積極參與各領域/科目教學研究會、年級會議及專業學習社群之專業研討、共同備課、觀課及議課活動，熟知任教課程之課綱、課程計畫及教材內容 | | | <input type="checkbox"/> 教師積極參與各領域教學、學年會議和專業學習社群之專業研討參與共同備課、觀課和議課活動。 | <input type="checkbox"/> 符合 <input type="checkbox"/> 部分符合 <input type="checkbox"/> 不符合 | | |

| | | | | |
|-----------------|---|--|--|--|
| 14. 家長 溝通 | 學校課程計畫獲主管機關備查後，上傳學校網路首頁供學生、家長與民眾查詢 | <input type="checkbox"/> 學校彈性學習課程計畫已經過教育局同意備查（要有教育局同意備查文號） <input type="checkbox"/> 學校彈性學習課程計畫已經公告在學校網站首頁明顯地方 <input type="checkbox"/> 學校彈性學習課程計畫已經在班級家長會向學生家長說明 | <input type="checkbox"/> 符合 <input type="checkbox"/> 部分符合 <input type="checkbox"/> 不符合 | |
| 15. 教材 資源 | 15.1 各彈性學習(節數)課程所需審定本教材，已依規定程序選用，自編教材及相關教學資源能呼應課程目標並依規定審查。 | <input type="checkbox"/> 課程所需教材能呼應課程目標並依規定審查 | <input type="checkbox"/> 符合 <input type="checkbox"/> 部分符合 <input type="checkbox"/> 不符合 | |
| | 15.2 各彈性學習(節數)課程之實施場地與設備，已規劃妥善。 | <input type="checkbox"/> 場地與設備能符應領域學習課程之實施 | <input type="checkbox"/> 符合 <input type="checkbox"/> 部分符合 <input type="checkbox"/> 不符合 | |
| 16. 學習 促進 | 規劃必要措施，以促進課程實施及其效果，如辦理課程相關之展演、競賽、活動、能力檢測、學習護照等。 | <input type="checkbox"/> 能實施多元評量檢測課程實施效益及學習成效 | <input type="checkbox"/> 符合 <input type="checkbox"/> 部分符合 <input type="checkbox"/> 不符合 | |
| 17. 教學 實施 | 17.1 教師依課程計畫之規劃進行教學，教學策略及活動安排能促成本教育階段領域/科目核心素養、精熟學習重點及達成彈性學習課程、彈性學習節數目標。 | <input type="checkbox"/> 能依課程計畫之規劃進行教學，教學策略和學習活動安排 <input type="checkbox"/> 能有效達成該階段領域核心素養、精熟學習重點及達成領域學習課程之目標 | <input type="checkbox"/> 符合 <input type="checkbox"/> 部分符合 <input type="checkbox"/> 不符合 | |
| | 17.2 教師能視課程內容、教學目標、學習重點、學生特質及資源條件，採用相應合適之多元教學策略，並重視教學過程之適性化。 | <input type="checkbox"/> 依課程內容、學生特質採用相應合適之多元教學策略(學習策略) <input type="checkbox"/> 能依學生能力實施適性化教學 | <input type="checkbox"/> 符合 <input type="checkbox"/> 部分符合 <input type="checkbox"/> 不符合 | |
| 18. 評量 回饋 | 18.1 教師於教學過程之評量或定期學習成就評量之內容及方法，能掌握課綱及課程計畫規劃之核心素養、能力指標、學習內容與學習表現，並根據評量結果進行學習輔導或教學調整。 | <input type="checkbox"/> 教學評量掌握課程計畫規劃之核心素養、學習內容與學習表現 <input type="checkbox"/> 根據評量結果進行學生學習輔導或教學調整 | <input type="checkbox"/> 符合 <input type="checkbox"/> 部分符合 <input type="checkbox"/> 不符合 | |
| | 18.2 各領域/科目教學研究會、年級會議及各教師專業學習社群，能就各課程之教學實施情形進行對話、討論，適時改進課程與教學計畫及其實施。 | <input type="checkbox"/> 教學活動會依專業對話與討論適時改進再實施課程 | <input type="checkbox"/> 符合 <input type="checkbox"/> 部分符合 <input type="checkbox"/> 不符合 | |

| | | | | | |
|----------|-----------------|--|--|--|--|
| 課程 效果 | 21. 目標 達成 | 21.1 學生於各彈性學習(節數)課程之學習結果表現，能符合課程設計之預期課程目標。 | <input type="checkbox"/> 教學實施後，學生學習結果表現能達成預期課程目標 | <input type="checkbox"/> 符合 <input type="checkbox"/> 部分符合 <input type="checkbox"/> 不符合 | |
| | | 21.2 學生於各彈性學習(節數)課程之非意圖性學習結果，具教育的積極正向價值。 | <input type="checkbox"/> 教學實施後，學生在各彈性學習(節數)課程的目標達成外，也表現積極正向的潛在學習結果 | <input type="checkbox"/> 符合 <input type="checkbox"/> 部分符合 <input type="checkbox"/> 不符合 | |
| | 22. 持續 進展 | 22.1 學生於各類彈性學習(節數)課程之學習成就表現，具持續進展的現象。 | <input type="checkbox"/> 教學實施後學生學習結果表現具有持續進展的現象 | <input type="checkbox"/> 符合 <input type="checkbox"/> 部分符合 <input type="checkbox"/> 不符合 | |

檢核人簽名：

日期：

桃園市內海國民小學 112 學年度選購教科書版本評審表 (學年.領域用)

科目或領域：

冊別：第() ()冊 (適用 年級)

| 面 向 | 各 細 項 評 審 指 標 (極優良 優良 尚可 不佳 極不佳) 5分 4分 3分 2分 1分 | 出 版 公 司 | | | | | | | |
|------------------------------------|---|---------|----|----|----|----|----|----|----|
| | | | | | | | | | |
| 教材 內容 35% | 1.符合 108 課程總綱核心素養、領綱素養、學習重點(低中年級)/九年一貫課程總綱課程目標、基本能力 (高年級) | | | | | | | | |
| | 2.教材設計情境脈絡化、意義化，以學生學習經驗為中心編寫 | | | | | | | | |
| | 3.文字敘述簡潔易懂，圖表的編排、使用適切 | | | | | | | | |
| | 4.內容富變化，能引起學生學習興趣及促進多元思維 | | | | | | | | |
| | 5.內容選材能顧及重大議題的多元性 | | | | | | | | |
| | 6.內容份量適當，符合課程需要 | | | | | | | | |
| | 7.教材內容的編寫符合新知識的發現與社會的變遷 | | | | | | | | |
| 教學 與 評 量 設 計 25% | 8.提供教師多樣的教學活動設計 | | | | | | | | |
| | 9.教學設計有系統具邏輯關聯，符合教學重點、教學期程 | | | | | | | | |
| | 10.活動設計能引起學生學習的動機與興趣 | | | | | | | | |
| | 11.評量方式多元化，評量面向兼顧認知、情意與技能 | | | | | | | | |
| 物 理 屬 性 20% | 12.習作內容能配合課本之教學活動，份量、難易度適中 | | | | | | | | |
| | 13.版面設計均衡對稱、調和美觀 | | | | | | | | |
| | 14.圖片活潑化、生活化，符合教學目標 | | | | | | | | |
| | 15.印刷品質與紙質良好，不反光 | | | | | | | | |
| 配 合 事 項 20% | 16.裝訂堅固安全，妥善耐用 | | | | | | | | |
| | 17.教師手冊提供教學相關的參考資訊，編排清楚、索引容易 | | | | | | | | |
| | 18.能提供相關軟體，配合教學及評量使用 | | | | | | | | |
| | 19.出版公司具備修訂的能力與責任、提供完善的售後服務 | | | | | | | | |
| | 20.出版公司有課程與教學的網站，提供對話的管道 | | | | | | | | |
| | 總 分 | | | | | | | | |
| | 排 序 | | | | | | | | |
| | 優 缺 點 敘 述 | 優點 | 缺點 | 優點 | 缺點 | 優點 | 缺點 | 優點 | 缺點 |
| 評鑑者簽名 | | | | | | | | | |

備註：

1. 依國民教育法第 8-2 條「國民小學及國民中學之教科圖書，由學校校務會議訂定辦法公開選用之。」
2. 請將課本、習作及教學指引一併評選以求客觀公正。

五、全校學生每日作息時間表

桃園市大園區內海國民小學 112 學年度學校作息時間表

| 時 間 | 活 動 內 容 | 備 註 |
|-------------|-----------|-----|
| 07:40~08:00 | 晨間活動/環境整理 | |
| 08:00~08:30 | 晨間活動/導師時間 | |
| 08:30~08:40 | 準備時間 | |
| 08:40~09:20 | 第一節 | |
| 09:20~09:30 | 第一節下課 | |
| 09:30~10:10 | 第二節 | |
| 10:10~10:30 | 第二節下課 | |
| 10:30~11:10 | 第三節 | |
| 11:10~11:20 | 第三節下課 | |
| 11:20~12:00 | 第四節 | |
| 12:00~13:10 | 午餐及午休時間 | |
| 13:10~13:50 | 第五節 | |
| 13:50~14:00 | 第五節下課 | |
| 14:00~14:40 | 第六節 | |
| 14:40~14:50 | 第六節下課/環境 | |
| 14:50~15:30 | 第七節 | |
| 15:30~ | 放學時間 | |

備註：

- 一、請參閱參考資料 4-a 桃園市國民中小學學生在校時間實施原則。
- 二、每日正式課程以前以安排晨光活動、導師時間、學校集會、體育活動及其他教育活動等為原則。

六、學校年度重大活動行事曆及資源運用

桃園市大園區內海國民小學 112 學年度學校年度重大活動行事曆

| 週次 | 日期 | 第一學期重要事項 |
|----|-----------|--|
| 0 | | 1.教師備課 |
| 1 | 0830-0902 | 1.開學正式上課 8/30 2.新生始業訓練暨家長座談會 3.期初校務會議 4.友善校園週-反毒反黑反霸凌 |
| 2 | 0903-0909 | 1.環境教育宣導 2.課後照顧、學習扶助上課 |
| 3 | 0910-0916 | 1.反毒宣導 2.家庭教育活動-班親會、選家長代表、家長會改選 |
| 4 | 0917-0923 | 1.地震防災演練 2.環境教育戶外教學 |
| 5 | 0924-0930 | 1.腸病毒/登革熱防治宣導 2.品格教育宣導 |
| 6 | 1001-1007 | 1.交通安全教育宣導 2.人權教育宣導 |
| 7 | 1008-1014 | 1.性別平等教育宣導 2.性侵害犯罪防治教育宣導 |
| 8 | 1015-1021 | 1.環境教育宣導 2.法治教育宣導 |
| 9 | 1022-1028 | 1.家庭教育宣導 |
| 10 | 1029-1104 | 1.性別平等教育宣導 2.期中評量週 (11/1~11/4) |
| 11 | 1105-1111 | 1.在地化課程：鄉土踏查(社區資源協助) |
| 12 | 1112-1118 | 1.生命教育宣導 |
| 13 | 1119-1125 | 1.身心障礙宣導月 |
| 14 | 1126-1202 | 1.營養衛生教育 |
| 15 | 1203-1209 | 1.家庭暴力防治宣導 |
| 16 | 1210-1216 | 1.家庭教育活動-親職教育日(社區資源協助) |
| 17 | 1217-1223 | |
| 18 | 1224-1230 | 1.在地化課程：四年級-品桃園；五年級-賞桃園 |

| | | |
|----|-------------------|--|
| 19 | 113年 1231-0106 | 1.性別平等教育宣導 |
| 20 | 0107-0113 | 1.期末評量(1/10~1/14) |
| 21 | 0114-0120 | 1.期末校務會議 2.休業式 3.課後照顧、補救教學結束 4.寒假開始 |

| 週次 | 日期 | 第二學期重要事項 |
|----|-----------|--|
| 1 | 0215-0217 | 1.開學正式上課 2.友善校園週-反毒、反黑、反霸凌 |
| 2 | 0218-0224 | 1.校務會議、期初課發會 2.課後照顧、學習扶助上課 3.世界母語日宣導 |
| 3 | 0225-0302 | 1.環境教育宣導 2.防災宣導 |
| 4 | 0303-0309 | 1.交通安全教育 |
| 5 | 0310-0316 | 1.戶外教育 2.性侵害防罪防治宣導 |
| 6 | 0317-0323 | 1.家庭教育宣導 |
| 7 | 0324-0330 | 1.健康體位宣導 |
| 8 | 0331-0406 | 1.兒童節慶祝活動 2.家庭暴力防治宣導 |
| 9 | 0407-0413 | 1.品格教育—尊重 2.在地化課程：四年級-品桃園；五年級-賞桃園 |
| 10 | 0414-0420 | 1.性別平等教育週 |
| 11 | 0421-0427 | 1.家庭教育週 2.新生報到 |
| 12 | 0428-0504 | 1.安全教育週(交通安全、防災安全、食藥安全)。 |
| 13 | 0505-0511 | 1.人權教育宣導 2.生命教育體驗活動 |
| 14 | 0512-0518 | 1.人權法治教育週 2.教科書評選 |
| 15 | 0519-0525 | 1.防菸拒檳宣導 |
| 16 | 0526-0601 | 1.自治市長選舉投票 2.在地化課程：一日遊學活動賞鳥(社區資源協助) |

| | | |
|----|-----------|--|
| | | 3.畢業班期末考 |
| 17 | 0602-0608 | 1.自治市長、小志工交接暨週會表演 |
| 18 | 0609-0615 | 1.品格教育—感恩 2.畢業典禮 3.性別教育宣導 |
| 19 | 0616-0622 | 1.一至五年級期末評量週 2.審核學校課程計畫 3.安全宣導(防溺) |
| 20 | 0623-0629 | 1.期末校務會議、期末課發會 2.游泳教學 3.課後照顧、學習扶助教學結束 4.休業式 |

桃園市內海國民小學111學年度海洋奇緣課程評鑑檢核表(一年級)

| 評鑑層面 | 課程評鑑細項 | 評估結果 | | |
|------|---------------------------------|------|------|-----|
| | | 符合 | 部分符合 | 不符合 |
| 課程設計 | 1. 課程設計應符合學校課程與課程目標。 | ✓ | | |
| | 2. 課程設計符合總綱各年級彈性學習節數與四大課程類別之規範。 | ✓ | | |
| | 3. 課程設計能重視學生核心素養的培養。 | ✓ | | |
| | 4. 課程規劃兼重各年級縱向銜接，學生素養發展之累積深化。 | | ✓ | |
| | 5. 課程設計善用資源發展學校特色。 | ✓ | | |
| | 6. 掌握統整性主題課程方案之特性。 | ✓ | | |
| | 7. 教學設計能符應素養學習目標。 | ✓ | | |
| | 8. 教學設計涵蓋情境化的探究任務安排。 | | ✓ | |
| | 9. 能自編合宜教材並融入重大議題。 | ✓ | | |
| | 10. 教學評量的設計應符應課程學習目標。 | ✓ | | |
| 課程實施 | 1. 教師採用多元方法培養學生核心素養。 | ✓ | | |
| | 2. 教學實施能關照學生個別差異與需求。 | ✓ | | |
| | 3. 教學實施能有效運用各項教學資源。 | ✓ | | |
| | 4. 跨領域課程必要時實施協同教學。 | ✓ | | |
| | 5. 透過多元的評量方式，檢視學生學習成效。 | ✓ | | |
| | 6. 能評定合理的成績等第並激發學生學習興趣 | ✓ | | |
| 課程效果 | 1. 透過素養導向課程的實施，讓學生運用學習策略自主學習。 | | ✓ | |
| | 2. 課程成效能符合教學目標或素養的達成。 | ✓ | | |
| | 3. 能依據課程成效滾動修正課程設計。 | ✓ | | |
| | 4. 教師間能透過觀課、教學對話或成果分享等提升教學成效。 | ✓ | | |
| | 5. 教師能增進專業成長動能。 | ✓ | | |

檢核人簽名：

吳淑玲

許伊禎

吳淑玲

簡慧瑜

許伊禎

謝錦化

謝錦化

日期：112年6月26日

羅恩復、陳冠樺、陳新慧

桃園市內海國民小學111學年度海洋奇緣課程評鑑檢核表(二年級)

| 評鑑層面 | 課程評鑑細項 | 評估結果 | | |
|------|---------------------------------|------|------|-----|
| | | 符合 | 部分符合 | 不符合 |
| 課程設計 | 1. 課程設計應符合學校課程與課程目標。 | ✓ | | |
| | 2. 課程設計符合總綱各年級彈性學習節數與四大課程類別之規範。 | ✓ | | |
| | 3. 課程設計能重視學生核心素養的培養。 | ✓ | | |
| | 4. 課程規劃兼重各年級縱向銜接，學生素養發展之累積深化。 | ✓ | | |
| | 5. 課程設計善用資源發展學校特色。 | ✓ | | |
| | 6. 掌握統整性主題課程方案之特性。 | ✓ | | |
| | 7. 教學設計能符應素養學習目標。 | ✓ | | |
| | 8. 教學設計涵蓋情境化的探究任務安排。 | | ✓ | |
| | 9. 能自編合宜教材並融入重大議題。 | ✓ | | |
| | 10. 教學評量的設計應符應課程學習目標。 | | ✓ | |
| 課程實施 | 1. 教師採用多元方法培養學生核心素養。 | ✓ | | |
| | 2. 教學實施能關照學生個別差異與需求。 | ✓ | | |
| | 3. 教學實施能有效運用各項教學資源。 | | ✓ | |
| | 4. 跨領域課程必要時實施協同教學。 | | ✓ | |
| | 5. 透過多元的評量方式，檢視學生學習成效。 | ✓ | | |
| | 6. 能評定合理的成績等第並激發學生學習興趣 | ✓ | | |
| 課程效果 | 1. 透過素養導向課程的實施，讓學生運用學習策略自主學習。 | | ✓ | |
| | 2. 課程成效能符合教學目標或素養的達成。 | ✓ | | |
| | 3. 能依據課程成效滾動修正課程設計。 | | ✓ | |
| | 4. 教師間能透過觀課、教學對話或成果分享等提升教學成效。 | ✓ | | |
| | 5. 教師能增進專業成長動能。 | ✓ | | |

檢核人簽名： 陳新慧 吳淑媛 許得財 謝銘化 日期： 112年 6月 26日
吳淑媛 林曉琪 羅恩美 許伊祿 簡之瑋 陳冠樺

桃園市內海國民小學111學年度海洋奇緣課程評鑑檢核表(三年級)

| 評鑑層面 | 課程評鑑細項 | 評估結果 | | |
|------|---------------------------------|------|------|-----|
| | | 符合 | 部分符合 | 不符合 |
| 課程設計 | 1. 課程設計應符合學校課程與課程目標。 | ✓ | | |
| | 2. 課程設計符合總綱各年級彈性學習節數與四大課程類別之規範。 | ✓ | | |
| | 3. 課程設計能重視學生核心素養的培養。 | ✓ | | |
| | 4. 課程規劃兼重各年級縱向銜接，學生素養發展之累積深化。 | ✓ | | |
| | 5. 課程設計善用資源發展學校特色。 | ✓ | | |
| | 6. 掌握統整性主題課程方案之特性。 | | ✓ | |
| | 7. 教學設計能符應素養學習目標。 | ✓ | | |
| | 8. 教學設計涵蓋情境化的探究任務安排。 | | ✓ | |
| | 9. 能自編合宜教材並融入重大議題。 | ✓ | | |
| | 10. 教學評量的設計應符應課程學習目標。 | ✓ | | |
| 課程實施 | 1. 教師採用多元方法培養學生核心素養。 | ✓ | | |
| | 2. 教學實施能關照學生個別差異與需求。 | ✓ | | |
| | 3. 教學實施能有效運用各項教學資源。 | ✓ | | |
| | 4. 跨領域課程必要時實施協同教學。 | | ✓ | |
| | 5. 透過多元的評量方式，檢視學生學習成效。 | ✓ | | |
| | 6. 能評定合理的成績等第並激發學生學習興趣 | ✓ | | |
| 課程效果 | 1. 透過素養導向課程的實施，讓學生運用學習策略自主學習。 | ✓ | | |
| | 2. 課程成效能符合教學目標或素養的達成。 | ✓ | | |
| | 3. 能依據課程成效滾動修正課程設計。 | | ✓ | |
| | 4. 教師間能透過觀課、教學對話或成果分享等提升教學成效。 | ✓ | | |
| | 5. 教師能增進專業成長動能。 | ✓ | | |

檢核人簽名：

羅恩愛 吳政煥 許晏均

日期：112年 6 月 26 日

吳政煥 簡慧玲 陳新慧 許伊祺 陳冠樺

桃園市內海國民小學111學年度海洋奇緣課程評鑑檢核表(四年級)

| 評鑑層面 | 課程評鑑細項 | 評估結果 | | |
|------|---------------------------------|------|------|-----|
| | | 符合 | 部分符合 | 不符合 |
| 課程設計 | 1. 課程設計應符合學校課程與課程目標。 | ✓ | | |
| | 2. 課程設計符合總綱各年級彈性學習節數與四大課程類別之規範。 | ✓ | | |
| | 3. 課程設計能重視學生核心素養的培養。 | ✓ | | |
| | 4. 課程規劃兼重各年級縱向銜接，學生素養發展之累積深化。 | | ✓ | |
| | 5. 課程設計善用資源發展學校特色。 | ✓ | | |
| | 6. 掌握統整性主題課程方案之特性。 | | ✓ | |
| | 7. 教學設計能符應素養學習目標。 | ✓ | | |
| | 8. 教學設計涵蓋情境化的探究任務安排。 | ✓ | | |
| | 9. 能自編合宜教材並融入重大議題。 | ✓ | | |
| | 10. 教學評量的設計應符應課程學習目標。 | ✓ | | |
| 課程實施 | 1. 教師採用多元方法培養學生核心素養。 | ✓ | | |
| | 2. 教學實施能關照學生個別差異與需求。 | ✓ | | |
| | 3. 教學實施能有效運用各項教學資源。 | ✓ | | |
| | 4. 跨領域課程必要時實施協同教學。 | | ✓ | |
| | 5. 透過多元的評量方式，檢視學生學習成效。 | ✓ | | |
| | 6. 能評定合理的成績等第並激發學生學習興趣 | ✓ | | |
| 課程效果 | 1. 透過素養導向課程的實施，讓學生運用學習策略自主學習。 | ✓ | | |
| | 2. 課程成效能符合教學目標或素養的達成。 | ✓ | | |
| | 3. 能依據課程成效滾動修正課程設計。 | ✓ | | |
| | 4. 教師間能透過觀課、教學對話或成果分享等提升教學成效。 | ✓ | | |
| | 5. 教師能增進專業成長動能。 | ✓ | | |

檢核人簽名： 陳冠樺、簡慧瑜、陳冠樺、陳新慧、謝麗花
吳政玲、吳政環、陳曉琪、羅恩文、許伊祿、簡慧瑜
 日期： 112 年 6 月 26 日



桃園市內海國民小學111學年度放眼世界評鑑檢核表(一年級)

| 評鑑層面 | 課程評鑑細項 | 評估結果 | | | 質性文字描述 成果與特色、遭遇的困難、待改進事項、改善方法 |
|------|---------------------------------|------|------|-----|---|
| | | 符合 | 部分符合 | 不符合 | |
| 課程設計 | 1. 課程設計應符合學校課程與課程目標。 | ✓ | | | 課程內容符合學生年齡,引起學生學習興趣,進而願意主動學習,發揮創意。 主題間連結性可強化 |
| | 2. 課程設計符合總綱各年級彈性學習節數與四大課程類別之規範。 | ✓ | | | |
| | 3. 課程設計能重視學生核心素養的培養。 | ✓ | | | |
| | 4. 課程規劃兼重各年級縱向銜接,學生素養發展之累積深化。 | ✓ | | | |
| | 5. 課程設計善用資源發展學校特色。 | ✓ | | | |
| | 6. 掌握統整性主題課程方案之特性。 | ✓ | | | |
| | 7. 教學設計能符應素養學習目標。 | ✓ | | | |
| | 8. 教學設計涵蓋情境化的探究任務安排。 | ✓ | | | |
| | 9. 能自編合宜教材並融入重大議題。 | ✓ | | | |
| | 10. 教學評量的設計應符應課程學習目標。 | ✓ | | | |
| 課程實施 | 1. 教師採用多元方法培養學生核心素養。 | ✓ | | | 運用多元教學資源(繪本、歌曲、舞蹈) 學習單的完成方式以文字書寫居多,可運用繪畫或黏貼方式來呈現。 |
| | 2. 教學實施能關照學生個別差異與需求。 | ✓ | | | |
| | 3. 教學實施能有效運用各項教學資源。 | ✓ | | | |
| | 4. 跨領域課程必要時實施協同教學。 | | ✓ | | |
| | 5. 透過多元的評量方式,檢視學生學習成效。 | ✓ | | | |
| | 6. 能評定合理的成績等第並激發學生學習興趣。 | ✓ | | | |
| 課程效果 | 1. 透過素養導向課程的實施,讓學生運用學習策略自主學習。 | ✓ | | | 學生能在日常生活中與老師、同學和家長分享學習內容。 教師間透過對話與經驗分享相互學習,提升教學效果促進個人專業成長。 |
| | 2. 課程成效能符合教學目標或素養的達成。 | | ✓ | | |
| | 3. 能依據課程成效滾動修正課程設計。 | ✓ | | | |
| | 4. 教師間能透過觀課、教學對話或成果分享等提升教學成效。 | ✓ | | | |
| | 5. 教師能增進專業成長動能。 | ✓ | | | |

檢核人簽名: 許伊蓀 簡志清 吳政瑗 日期: 112年6月26日

謝錦志 吳政瑗

桃園市內海國民小學111學年度放眼世界評鑑檢核表(二年級)

| 評鑑層面 | 課程評鑑細項 | 評估結果 | | | 質性文字描述 |
|------|---------------------------------|------|------|-----|--|
| | | 符合 | 部分符合 | 不符合 | |
| 課程設計 | 1. 課程設計應符合學校課程與課程目標。 | ✓ | | | 根據氣候、節慶設計課程，貼近學生生活。 依照學生的舊經驗做考量，設計符合學生程度之課計。 教師能依照主題內容，符合議題內容摘要，設計議題相關之課程。 |
| | 2. 課程設計符合總綱各年級彈性學習節數與四大課程類別之規範。 | ✓ | | | |
| | 3. 課程設計能重視學生核心素養的培養。 | ✓ | | | |
| | 4. 課程規劃兼重各年級縱向銜接，學生素養發展之累積深化。 | ✓ | | | |
| | 5. 課程設計善用資源發展學校特色。 | ✓ | | | |
| | 6. 掌握統整性主題課程方案之特性。 | ✓ | | | |
| | 7. 教學設計能符應素養學習目標。 | ✓ | | | |
| | 8. 教學設計涵蓋情境化的探究任務安排。 | ✓ | | | |
| | 9. 能自編合宜教材並融入重大議題。 | ✓ | | | |
| | 10. 教學評量的設計應符應課程學習目標。 | ✓ | | | |
| 課程實施 | 1. 教師採用多元方法培養學生核心素養。 | ✓ | | | 以多元方式提升學生學習興趣。 在課堂上活用課堂用語。 |
| | 2. 教學實施能關照學生個別差異與需求。 | ✓ | | | |
| | 3. 教學實施能有效運用各項教學資源。 | ✓ | | | |
| | 4. 跨領域課程必要時實施協同教學。 | | ✓ | | |
| | 5. 透過多元的評量方式，檢視學生學習成效。 | ✓ | | | |
| | 6. 能評定合理的成績等第並激發學生學習興趣。 | ✓ | | | |
| 課程效果 | 1. 透過素養導向課程的實施，讓學生運用學習策略自主學習。 | ✓ | | | 學生積極參與討論。 利用闖關活動完成學生學習表現檢測，展現學習成果。 教師透過公開觀議課提升教學知能。 |
| | 2. 課程成效能符合教學目標或素養的達成。 | ✓ | | | |
| | 3. 能依據課程成效滾動修正課程設計。 | ✓ | | | |
| | 4. 教師間能透過觀課、教學對話或成果分享等提升教學成效。 | ✓ | | | |
| | 5. 教師能增進專業成長動能。 | ✓ | | | |

檢核人簽名：陳新慧、許伊復、吳政瑗 日期：112年 6 月 26 日

謝銘志、何朝、蕭詩蓀、吳政瑗

桃園市內海國民小學111學年度放眼世界評鑑檢核表(三年級)

| 評鑑層面 | 課程評鑑細項 | 評估結果 | | | 質性文字描述 成果與特色、遭遇的困難、待改進事項、改善方法 |
|------|---------------------------------|------|------|-----|---|
| | | 符合 | 部分符合 | 不符合 | |
| 課程設計 | 1. 課程設計應符合學校課程與課程目標。 | ✓ | | | 融入各國文化的多樣性,培養欣賞多元文化的視野 可運用校內英語環境佈置進行相關課程設計 課程設計可加強縱向連接 |
| | 2. 課程設計符合總綱各年級彈性學習節數與四大課程類別之規範。 | | ✓ | | |
| | 3. 課程設計能重視學生核心素養的培養。 | ✓ | | | |
| | 4. 課程規劃兼重各年級縱向銜接,學生素養發展之累積深化。 | | ✓ | | |
| | 5. 課程設計善用資源發展學校特色。 | ✓ | | | |
| | 6. 掌握統整性主題課程方案之特性。 | | ✓ | | |
| | 7. 教學設計能符應素養學習目標。 | ✓ | | | |
| | 8. 教學設計涵蓋情境化的探究任務安排。 | ✓ | | | |
| | 9. 能自編合宜教材並融入重大議題。 | | ✓ | | |
| | 10. 教學評量的設計應符應課程學習目標。 | ✓ | ✗ | | |
| 課程實施 | 1. 教師採用多元方法培養學生核心素養。 | ✓ | | | 設計多元文化教育語 動,提升學生學習效果 利用教學媒體資源,輔助教學,教學情境佈置符 課程設計 學生程度落差較大,教師需多留意個別差異 |
| | 2. 教學實施能關照學生個別差異與需求。 | ✓ | | | |
| | 3. 教學實施能有效運用各項教學資源。 | ✓ | | | |
| | 4. 跨領域課程必要時實施協同教學。 | ✓ | | | |
| | 5. 透過多元的評量方式,檢視學生學習成效。 | | ✓ | | |
| | 6. 能評定合理的成績等第並激發學生學習興趣。 | ✓ | | | |
| 課程效果 | 1. 透過素養導向課程的實施,讓學生運用學習策略自主學習。 | ✓ | | | 運用多元管道(同三進修課程社群)增加教師對話機會 建議可邀請相關專業人士到校分享。 *建議及購買書單書目本數(每生一本,操作會更方便)。 |
| | 2. 課程成效能符合教學目標或素養的達成。 | ✓ | | | |
| | 3. 能依據課程成效滾動修正課程設計。 | ✓ | | | |
| | 4. 教師間能透過觀課、教學對話或成果分享等提升教學成效。 | | ✓ | | |
| | 5. 教師能增進專業成長動能。 | ✓ | | | |

檢核人簽名: 羅恩愛 簡之珩 蕭詩蓀 日期: 117年 6月 26日

吳淑玲 許伊禎 吳政環 謝顯光

桃園市內海國民小學111學年度放眼世界評鑑檢核表(四年級)

| 評鑑層面 | 課程評鑑細項 | 評估結果 | | | 質性文字描述 成果與特色、遭遇的困難、待改進事項、改善方法 |
|------|---------------------------------|------|------|-----|--|
| | | 符合 | 部分符合 | 不符合 | |
| 課程設計 | 1. 課程設計應符合學校課程與課程目標。 | ✓ | | | 重視學生的實際體驗，以生活經驗為出發點來設計課程。 課程設計可增加學生自主學習精神(比例↑) |
| | 2. 課程設計符合總綱各年級彈性學習節數與四大課程類別之規範。 | ✓ | | | |
| | 3. 課程設計能重視學生核心素養的培養。 | ✓ | | | |
| | 4. 課程規劃兼重各年級縱向銜接，學生素養發展之累積深化。 | | ✓ | | |
| | 5. 課程設計善用資源發展學校特色。 | ✓ | | | |
| | 6. 掌握統整性主題課程方案之特性。 | ✓ | | | |
| | 7. 教學設計能符應素養學習目標。 | ✓ | | | |
| | 8. 教學設計涵蓋情境化的探究任務安排。 | ✓ | | | |
| | 9. 能自編合宜教材並融入重大議題。 | | ✓ | | |
| | 10. 教學評量的設計應符應課程學習目標。 | ✓ | | | |
| 課程實施 | 1. 教師採用多元方法培養學生核心素養。 | ✓ | | | 學生積極參與，使用英語和老師進行對話，以小組方式讓同伴間互相學習。 有效善用網路資源輔助教學，教學情境佈置符合課程設計，並採用多元化學習評量方式，兼顧形成性與總結性評量，視學生回饋適時掌握補救教學。 |
| | 2. 教學實施能關照學生個別差異與需求。 | | ✓ | | |
| | 3. 教學實施能有效運用各項教學資源。 | ✓ | | | |
| | 4. 跨領域課程必要時實施協同教學。 | ✓ | | | |
| | 5. 透過多元的評量方式，檢視學生學習成效。 | ✓ | | | |
| | 6. 能評定合理的成績等第並激發學生學習興趣。 | ✓ | | | |
| 課程效果 | 1. 透過素養導向課程的實施，讓學生運用學習策略自主學習。 | ✓ | | | 提升學生學習興趣與動力，並以多元成果展示學習成效。 建議可舉辦期末成果發表會，分享課程執行成果。 |
| | 2. 課程成效能符合教學目標或素養的達成。 | ✓ | | | |
| | 3. 能依據課程成效滾動修正課程設計。 | ✓ | | | |
| | 4. 教師間能透過觀課、教學對話或成果分享等提升教學成效。 | | ✓ | | |
| | 5. 教師能增進專業成長動能。 | ✓ | | | |

檢核人簽名： 陳冠樺 葉詩蓀 許伊禎 日期： 112年 6月 26日

何弘 吳淑玲 謝錦怡 吳淑環



112學年度桃園市大園區內海國民小學校長及教師公開授課實施計畫

壹、依據：

- 一、教育部十二年國民基本教育課程綱要總綱實施要點。
- 二、教育部國民及學前教育署國民中學與國民小學實施校長及教師公開授課參考原則。

貳、目的

- 一、落實十二年國教課程與教學相關方案，提升教學品質。
- 二、鼓勵校長和教師運用公開授課方式，相互觀課學習教學經驗、教材教法、教具製作、視聽媒體運用、資訊融入教學，建立專業發展共識，促進教師合作成長。
- 三、藉以切磋教學方法，精進教學專業能力、觀課班級經營，有效輔導學生生活；增進教學技能，提升學生學習成效，達到教學目標。

參、實施對象：本校全體教師(含校長)、聘期為三個月以上代課(理)教師等。

肆、實施內容：

- 一、由學校於新學年度開始，安排校長及每一位教師不限領域，進行公開授課。科目依其任教或專長科目為原則，並公告公開授課時程表。
- 二、校長及每位教師，每學年度至少須參加一場公開教學觀課，於每學期初決定參與教學觀課的場次，並依時程進行共同備課、觀課及議課活動。

三、每次公開授課以正常化為原則,教學觀課時間以每節40分鐘為一單元。

四、教學觀課結束後,於一週內進行回饋分享,公開授課之教師完成教師教學審思檢討表,並交回教導處整理成冊。

伍、實施方式

一、安排公開授課:教務處於期初排定公開授課辦理時間規劃表。

二、設計教學活動:演示者針對教學內容進行設計,於教學觀摩前提供同儕觀課教師參閱。

三、進行共備課:由校長、教導主任、公開授課教師及參與觀課教師於公開授課日前進行公開授課內容的討論及建議,並留下共同備課紀錄如文件、影像檔案。

四、進行教學觀察:參與觀課教師依教導處排定時間入班進行教學觀察,及填寫公開授課觀課紀錄表外,並留下公開授課影像紀錄。

五、進行共同議課:公開授課結束後,召開課後研議會議(共同議課),於當日或期限內收回「公開授課觀課紀錄表」,並留下共同議課紀錄及影像。

六、教學省思紀錄:共同議課結束後,公開授課之教師依據同儕回饋內容進行分享與省思,並將省思所得紀錄於「教師教學省思檢核表」中。

七、公開授課之教師於教學觀課節事後一週內,將上述表單(共同備課紀錄、公開授課觀課紀錄表、共同議課紀錄及教師教學省思檢核表)送至教導處彙整。

八、教導處收齊各項表單後,複印乙份,呈校長核定後存教導處備查,原始文件交還公開授課教師及觀課教師自行收存於教學檔案。

承辦人:

教導主任:

校長:

112 學年度桃園市內海國民小學校長及教師公開授課行事曆

| 場次 | 授課者 | 班級 | 科目／單元 | | 時間/節次 | | 參與觀課者 | 備註 |
|----|--------|----|-------|------|-------|---|-------------|----|
| 1 | 校長 | 六甲 | 美勞 | 自編 | 9/14 | 4 | 事務組長、科任教師 1 | |
| 2 | 教導主任 | 五甲 | 閩南語 | 第一單元 | 9/20 | 3 | 六甲導師、科任教師 2 | |
| 3 | 輔導主任 | 六甲 | 自然 | 第二單元 | 9/26 | 2 | 四甲導師、校長 | |
| 4 | 總務主任 | 六甲 | 體育 | 自編 | 10/5 | 2 | 三甲導師、教導主任 | |
| 5 | 教學組長 | 五甲 | 英語 | 第二單元 | 10/17 | 3 | 二甲導師、輔導主任 | |
| 6 | 訓育組長 | 六甲 | 社會 | 第四單元 | 10/26 | 7 | 一甲導師、總務主任 | |
| 7 | 事務組長 | 五甲 | 國語 | 第三單元 | 11/21 | 6 | 科任教師 1、教學組長 | |
| 8 | 六甲導師 | 六甲 | 音樂 | 自編 | 3/12 | 5 | 科任教師 2、訓育組長 | |
| 9 | 四甲導師 | 四甲 | 國語 | 第二單元 | 3/21 | 4 | 校長、事務組長 | |
| 10 | 三甲導師 | 三甲 | 數學 | 第五課 | 3/28 | 3 | 教導主任、六甲導師 | |
| 11 | 二甲導師 | 二甲 | 數學 | 第四單元 | 4/12 | 3 | 輔導主任、四甲導師 | |
| 12 | 一甲導師 | 一甲 | 國語 | 第八課 | 4/23 | 2 | 總務主任、三甲導師 | |
| 13 | 科任教師 1 | 四甲 | 自然 | 第四單元 | 5/14 | 4 | 教學組長、二甲導師 | |

桃園市「112學年度國民小學學校課程計畫」重點項目檢核表

學校名稱：內海國小

(檢核表請與課程計畫併置於網頁中，並於符合項目欄內勾選)

| 指標項目 | 指標細項 | 內容 | 檢核重點 | 學校課程發展委員會審查結果 | | 上傳附件 |
|----------|-------------------------------|-------------------------------|---|---------------|----|------------------------------|
| | | | | 符合 | 不符 | |
| | 學校課程計畫依據與目的 | 0-1 學校課程計畫依據與目的 | <input checked="" type="checkbox"/> 107年9月6日臺教授國字1070106766號函國民中學及國民小學課程計畫備查作業參考原則 <input checked="" type="checkbox"/> 十二年國民基本教育課程綱要 <input checked="" type="checkbox"/> 九年一貫課程綱要 <input checked="" type="checkbox"/> 112學年本市課程計畫審閱備查委員會籌備會議決議 <input checked="" type="checkbox"/> 112年5月24日學校課程發展委員會會議決議 | ✓ | | 0-1 學校課程計畫依據與目的 |
| | 壹、學校現況 | 1-1 學校現況 | <input checked="" type="checkbox"/> 學校基本資料列表 <input checked="" type="checkbox"/> 全校教職員工編制數教師 <input checked="" type="checkbox"/> 特殊教育及特殊類型教育班級 | ✓ | | 1-1 學校現況 |
| 學校課程總體架構 | 現況與背景分析 | 1-2 背景分析 | <input checked="" type="checkbox"/> 分內部因素(學校區位與規模、學校環境設備、教師團隊、行政團隊、學生與家長等)及外部因素(時代潮流與趨勢、教育政策、外部合作與競爭關係、學校相關系統教育資源)盤點,提出可行性策略 | ✓ | | 1-2 背景分析 |
| | 貳、學校願景與課程願景 | 2-1 學校願景與課程願景 | <input checked="" type="checkbox"/> 學校願景、課程願景及學生圖像 | ✓ | | 2-1 學校願景與課程願景 |
| 參、課程架構 | 3-1-1 總體課程架構 | 3-1-1 總體課程架構 | <input checked="" type="checkbox"/> 含學校願景、課程願景、課程目標、各年級各領域/科目(部定課程)及各彈性學習課程(校訂課程) | ✓ | | 3-1-1 總體課程架構 |
| | 3-1-2 各年級各領域/科目及彈性學習課程名稱與節數安排 | 3-1-2 各年級各領域/科目及彈性學習課程名稱與節數安排 | <input checked="" type="checkbox"/> 一、二、三、四、五年級適用「十二年國民基本教育課程綱要總綱」之學習課程名稱及節數 <input checked="" type="checkbox"/> 彈性學習課程總節數需符合課綱規定(總節數3-6節) <input checked="" type="checkbox"/> 六年級適用「國民中小學九年一貫課程綱要總綱」之學習課程名稱及節數 | ✓ | | 3-1-2 各年級各領域/科目及各彈性學習課程名稱與節數 |

| | | | | | | |
|--|-----------|--------------------------------------|---|---|--|---|
| | | 3-2 法律規定教育議題實施規劃 | <input checked="" type="checkbox"/> 性別平等教育 8 時(12 節)/學年~除融入課程外需獨立授課 <input checked="" type="checkbox"/> 家庭教育 4 時(6 節)/學年~除融入課程外需獨立授課 <input checked="" type="checkbox"/> 家庭暴力防治課程 4 時(6 節)/學年~ <u>融</u> <input checked="" type="checkbox"/> 性侵害犯罪防治課程 4 時(6 節)/學年~ <u>融</u> <input checked="" type="checkbox"/> 環境教育 4 時(6 節)/學年~ <u>融入</u> | ✓ | | 3-2 法律規定教育議題實施規劃 |
| | | 3-3 畢業考後至畢業前課程活動之規劃安排 | <input checked="" type="checkbox"/> 時間規劃、領域、課程主題/內容說明，且能延續學生的學習發展 | ✓ | | 3-3 畢業考後至畢業前課程活動之規劃安排 |
| | | 4-1-1 課程實施說明-各年級各領域/科目及各彈性學習課程實施規劃說明 | <input checked="" type="checkbox"/> 各年級各領域/科目及各彈性學習課程實施設施、設備、時間及教學人力之規劃說明 | ✓ | | 4-1-1 課程實施說明-各年級各領域/科目及各彈性學習課程實施規劃說明 |
| | 肆、課程實施與評鑑 | 4-1-2 課程發展相關組織 | <input checked="" type="checkbox"/> 課程發展相關組織如課程發展委員會、領域/科目教學研究會、學年會議、專案小組和教師專業學習社群等之運作，妥適說明及規劃 | ✓ | | 4-1-2 課程發展相關組織 |
| | | 4-1-3 教師專業研習及成長活動之規劃 | <input checked="" type="checkbox"/> 辦理教師共備觀議課，相互學習成長(如課程計畫附件 7-8)，規劃安排教師專業研習與成長活動 | ✓ | | 4-1-3 教師專業研習及成長活動之規劃 |
| | | 4-2 課程評鑑規劃 | <input checked="" type="checkbox"/> 課程設計、實施與學習成效之評鑑規劃 | ✓ | | 4-2 課程評鑑規劃 |
| | | 伍、各年級各領域/科目課程計畫 | <input checked="" type="checkbox"/> 各年級各領域/科目課程目標或核心素養、能力指標、教學單元/主題名稱、教學重點、教學進度、學習節數及評量方式之規劃符合課程綱要規定，且能有效促進該領域/科目核心素養之達成 <input checked="" type="checkbox"/> 各年級各領域/科目課程計畫適合學生之能力、興趣和動機，提供學生練習、體驗思考探索整合之充分機會 | ✓ | | 5-1-1-1 國語文 5-1-1-2 英語文 5-1-1-3 本土語文/新住民語文/臺灣手語 5-1-1-4 數學 5-1-1-5 社會 5-1-1-6 自然科學/自然與生活科技 5-1-1-7 藝術/藝術與人文 |

| | | | | | |
|--------|--------------------------|--|--|---|---|
| (部定課程) | | | | | 5-1-1-8 綜合活動 5-1-1-9 生活 5-1-1-10 健康與體育 |
| | 5-1-2 特殊教育班各年級各領域/科目課程計畫 | <input checked="" type="checkbox"/> 特殊教育班各學習階段、各領域/科目、各班型依據適用之課程綱要規劃課程節數及教學計畫 | | | 5-1-2 特殊教育班各年級各領域/科目課程計畫 |
| | 5-1-3 藝術才能班各年級各領域/科目課程計畫 | <input type="checkbox"/> 藝術才能班各學習階段、各領域/科目、各班型依據適用之課程綱要規劃課程節數及教學計畫 | | | 5-1-3 藝術才能班各年級各領域/科目課程計畫 <input checked="" type="checkbox"/> 本校無實施 <input type="checkbox"/> 本校有實施 |
| | 5-1-4 體育班各年級各領域/科目課程計畫 | <input type="checkbox"/> 體育班各學習階段、各領域/科目、各班型依據適用之課程綱要規劃課程節數及教學計畫 | | | 5-1-4 體育班各年級各領域/科目課程計畫 <input checked="" type="checkbox"/> 本校無實施 <input type="checkbox"/> 本校有實施 |
| | 5-2 各年級領域/科目課程教學進度表 | 上下學期週次必須符合行事曆，每學期最後一週仍須編寫課程進度 | | ✓ | 5-2 各年級領域/科目課程教學進度表 |
| | 5-3-1 各年級領域/科目選用之教科書 | <input type="checkbox"/> 各年級各領域/科目選用之教科書版本，須經教育部審定通過 | | ✓ | 5-3-1 各年級領域/科目選用之教科書 |
| | 5-3-2 各年級領域/科目選用自編教材表 | <input type="checkbox"/> 自編教材依課程綱要規定，須經學校課程發展委員會審查通過 | | | 5-3-2 各年級領域/科目選用自編教材表 <input checked="" type="checkbox"/> 本校無實施 <input type="checkbox"/> 本校有實施 |
| | 5-4 跨領域或跨科目協同教學課程計畫 | <input type="checkbox"/> 具課程統整精神，能有效促成相關領域/科目核心素養及精熟學習重點。協同教學之師資、時數規劃及實施過程具可行性、合理性 | | | 5-4 跨領域或跨科目協同教學課程計畫 <input checked="" type="checkbox"/> 本校無實施 <input type="checkbox"/> 本校有實施，且另案函報教育局審核 |
| 彈性學習課程 | 陸、各年級彈性學習課程計畫 | 6-1 各年級彈性學習課程規劃表 | <input checked="" type="checkbox"/> 一至六年級彈性學習課程規劃 <input type="checkbox"/> 原住民族地區及重點學校應於彈性學習課程，規劃原住民族知識課程及文化學習活動 <input checked="" type="checkbox"/> 含一節資訊科技課程，並在課程名稱下附註(科技)，並加入資訊科技教育課程地圖 | ✓ | 6-1 各年級彈性學習課程規劃表 |

| | | | | |
|---|----------------------------|--|---|---|
| 程 計 畫 （ 校 訂 課 程 ） | 6-2-1 彈性學習課程—統整性主題專題議題探究課程 | <input checked="" type="checkbox"/> 須為跨領域課程，重視「統整性探究」，且為「主題／專題／議題」的性質 <input checked="" type="checkbox"/> 課程名稱不得僅為部定課程單一領域 <input checked="" type="checkbox"/> 課程設計應含兩個領域／議題以上指標內容，不得為同一領域下科目之間的重複學習 <input checked="" type="checkbox"/> 資訊科技教育課程於3-5年級至少1節 | ✓ | 6-2-1-1 一年級 6-2-1-2 二年級 6-2-1-3 三年級 6-2-1-4 四年級 6-2-1-5 五年級 6-2-1-6 六年級 |
| | 6-2-2 彈性學習課程-社團活動與技藝課程 | <input type="checkbox"/> 由個別學生依興趣及能力進行公開、公平之自由選擇，不得由原班學生逕行成立單一社團，亦不得以學業成績或其他生活學習表現限縮學生排定之優先序位 <input type="checkbox"/> 著重課程多元性以利學生適性發展，不得僅有學術性社團課程 <input type="checkbox"/> 技藝課程以促進手眼身心等感官統合、習得生活所需實用技能、培養勞動神聖精神、探索人與科技及工作世界的關係之課程為主，得併同社團活動，由學生依興趣及性向自由選修 | | 6-2-2 彈性學習課程-社團活動與技藝課程 <input checked="" type="checkbox"/> 本校無實施 <input type="checkbox"/> 本校有實施 |
| | 6-2-3 彈性學習課程-特殊需求領域課程 | <input type="checkbox"/> 本類課程須經由專業評估或依學生專長發展所需據以安排，並經特殊教育推行委員會及課程發展委員會審議通過 <input type="checkbox"/> 特殊教育學生（含資優班、特教班、資源班、接受巡迴輔導服務等）、特殊類型班級學生（藝才班、體育班等）應依照學生學習需求安排課程。特殊教育學生、特殊類型班級學生之領域及彈性學習課程均得彈性調整（包含學習節數/學分數配置比例與學習內容），並得於彈性學習課程開設特殊需求領域課程，惟不應減少學習總節數 | | 6-2-3 彈性學習課程-特殊需求領域課程 <input checked="" type="checkbox"/> 本校無實施 <input type="checkbox"/> 本校有實施 |
| | 6-2-4 彈性學習課程-其他類課程 | <input type="checkbox"/> 其他類課程包括本土語文/臺灣手語/新住民語文、服務學習、戶外教育、班際或校際交流、自治活動、班級輔導、學生自主學習及法定議題融入等各式課程 <input type="checkbox"/> 彈性學習課程開設自主學習的課程，其目的在於增進學生自發性的學習，「學習如何學習」，避免全學期皆由老師直接授課。 <input type="checkbox"/> 課中補救教學（學習扶助）應依相關規定，不得納為單一領域之學習節數，亦不得進行原班級學生之統一教學，並應針對不需要學習扶助教學之學生進行課程安排 | | 6-2-4 彈性學習課程-其他類課程 <input checked="" type="checkbox"/> 本校無實施 <input type="checkbox"/> 本校有實施 |

| | | | | | | |
|----|----|---|---|-------------------------------------|--|---|
| | | 6-3 融入之議題內容重點 | <input checked="" type="checkbox"/> 課綱 19 項議題融入教學 | <input checked="" type="checkbox"/> | | 6-3 融入之議題內容重點 |
| | | 6-4 各年級彈性學習課程教學進度表 | <input checked="" type="checkbox"/> 上下學期週次必須符合行事曆，每學期最後一週仍須編寫課程進度 | <input checked="" type="checkbox"/> | | 6-4 各年級彈性學習課程教學總進度表 |
| | | 6-5 彈性學習課程選用教科書/自編教材及師資安排表 | <input checked="" type="checkbox"/> 選用教科書/自編教材依課程綱要規定，並經學校課程發展委員會審查通過 <input checked="" type="checkbox"/> 安排具備專長之教師授課 | <input checked="" type="checkbox"/> | | 6-5 彈性學習課程選用教科書/自編教材及師資安排表 |
| | | 6-6 在地化課程 | <input checked="" type="checkbox"/> 品桃園-四年級、賞桃園-五年級 | <input checked="" type="checkbox"/> | | 6-6 在地化課程計畫 |
| | | 7-1-1 課程發展委員會組織要點 | <input checked="" type="checkbox"/> 委員名單須含領域代表、特教代表、家長代表 | <input checked="" type="checkbox"/> | | 7-1-1 請置入課程發展委員會組織要點 |
| | | | <input checked="" type="checkbox"/> 課發會會議記錄至少包含 6 次，含會議時間、會議記錄、參與委員簽到表(含領域代表、特教代表、家長代表)與簽到 | | | 7-1-2-1 請置入學校課程發展委員會實際運作 6 次會議紀錄(含出席人員簽到表) |
| | 附件 | 7-1-2-1 學校課程發展委員會會議紀錄 | <input checked="" type="checkbox"/> 需含 112 年課程計劃審查提案及決議通過通過日期：(112 年 6 月 28 日課發會通過) <input checked="" type="checkbox"/> 每次會議均需有三分之二以上委員出席，二分之一以上委員通過 | <input checked="" type="checkbox"/> | | |
| 附件 | | 7-1-2-2 特殊教育班課程計畫經特殊教育推行委員會及學校課程發展委員會審核通過會議紀錄 | <input type="checkbox"/> 經特殊教育推行委員會及學校課程發展委員會審核通過會議紀錄 | | | 7-1-2-2 特殊教育班課程計畫經特殊教育推行委員會及學校課程發展委員會審核通過會議紀錄 <input checked="" type="checkbox"/> 本校無實施 <input type="checkbox"/> 本校有實施 |
| | | 7-1-2-3 藝術才能班課程計畫經藝術才能班課程發展小組及學校課程發展委員會審核通過會議紀錄 | <input type="checkbox"/> 經藝術才能班課程發展小組及學校課程發展委員會審核通過會議紀錄 | | | 7-1-2-3 藝術才能班課程計畫經藝術才能班課程發展小組及學校課程發展委員會審核通過會議紀錄 <input checked="" type="checkbox"/> 本校無實施 <input type="checkbox"/> 本校有實施 <input type="checkbox"/> 音樂 |

| | | | | | |
|--|---|--|--|---|--|
| | | | | | <input type="checkbox"/> 美術 <input type="checkbox"/> 舞蹈 |
| | 7-1-2-4 體育班課程計畫經藝術才能班課程發展小組及學校課程發展委員會審核通過會議紀錄 | <input type="checkbox"/> 經體育班課程發展小組及學校課程發展委員會審核通過會議紀錄 | | | 7-1-2-4 體育班課程計畫經藝術才能班課程發展小組及學校課程發展委員會審核通過會議紀錄 <input checked="" type="checkbox"/> 本校無實施 <input type="checkbox"/> 本校有實施 |
| | 7-2 學生在同一學習階段使用不同版本之銜接計畫 | <input checked="" type="checkbox"/> 含前後使用版本差異性分析及銜接計畫 | | ✓ | 7-2 學生在同一學習階段使用不同版本之銜接計畫 <input type="checkbox"/> 本校無更換版本 <input checked="" type="checkbox"/> 本校有更換版本 |
| | 7-3 全校教師授課節數一覽表 | <input checked="" type="checkbox"/> 依據「桃園市國民小學教師每週授課節數實施要點(111.12.22 修訂)」(參考資料 5) | | ✓ | 7-3 全校教師授課節數一覽表 |
| | 7-4-1 課程評鑑計畫 | <input checked="" type="checkbox"/> 依據「桃園市國民中學及國民小學課程評鑑注意事項」(參考資料 6) | | ✓ | 7-4-1 請置入貴校課程評鑑計畫 |
| | 7-4-2 課程評鑑檢核表 | <input checked="" type="checkbox"/> 依據「桃園市國民中學及國民小學課程評鑑注意事項」(參考資料 6) | | ✓ | 7-4-2 課程評鑑檢核表 |
| | 7-5 全校學生每日作息時間表 | <input checked="" type="checkbox"/> 依據「桃園市國民中小學學生在校時間實施原則」(參考資料 4) | | ✓ | 7-5 全校學生每日作息時間表 |
| | 7-6 學校年度重大活動行事曆及資源運用 | <input checked="" type="checkbox"/> 加註家庭教育、在地化課程、交通安全教育實施時間 <input checked="" type="checkbox"/> 加註有效運用學校社區資源(人力、物力、環境) | | ✓ | 7-6 學校年度重大活動行事曆及資源運用 |
| | 7-7 前一學年課程計畫實施情形及其效果檢討(課程評鑑實施情形及其效果檢討紀錄) | <input checked="" type="checkbox"/> 附上 111 學年兩門(彈性課程)課程評鑑， <u>包含設計、實施、效果三層面，呈現方式一量化評鑑、一質性評鑑</u> <input checked="" type="checkbox"/> 需含審查委員檢核簽名掃描檔 | | ✓ | 7-7-1 前一學年課程計畫實施情形及其效果檢討科目 1 7-7-2 前一學年課程計畫實施情形及其效果檢討科目 2 |

| | | | | | |
|-------------|--|--|---|--|---|
| | 7-8 校長及教師公開授課實施計畫 | <input checked="" type="checkbox"/> 依據「桃園市國民中小學校長及教師公開授課實施要點」(參考資料 8) | ✓ | | 7-8 請置入學校校長及教師公開授課計畫 |
| | 7-9 校外人士協助之部定或校訂課程計畫 | <input type="checkbox"/> 經學校課程發展委員會審查通過 <input type="checkbox"/> 依據「校外人士協助高級中等以下學校教學或活動注意事項」(參考資料 10) | | | 7-9 校外人士協助之部定或校訂課程計畫 <input checked="" type="checkbox"/> 本校無實施 <input type="checkbox"/> 本校有實施 |
| | 7-10 課程計畫重點項目檢核表 | <input checked="" type="checkbox"/> 本表核章後掃描 pdf 檔上傳 | ✓ | | 7-10 課程計畫重點項目檢核表 |
| 課程發展委員會委員簽名 | <p>簡慧瑜 陳曉琪 陳新慧 許恩明</p> <p>許偉復、吳淑媛、陳冠樺 羅恩愛</p> <p>許柔珊、謝銘志 葉詩蓀 陳怡璇</p> | | | | |

教學組長：

教務組長 陳新慧

教務主任：

教導處代理主任 簡慧瑜

校長：

內海國小校長 陳怡璇